

**DISPL AY
GREATNESS**

TCL 305i

Poznámka:

Toto je uživatelská příručka k telefonu 5164D.

Mezi popisem v uživatelské příručce a činností telefonu mohou být určité rozdíly závislé na verzi softwaru nahraného v telefonu a konkrétních službách operátora.

Řešení

Odpovědi na časté dotazy a informace o software a servisu jsou dostupné prostřednictvím následujících zdrojů:

Odpovědi na nejčastější dotazy

Přejděte na stránku www.tcl.com/global/en/service-support-mobile/faq.html

Zjištění sériového čísla nebo kódu IMEI

Sériové číslo nebo kód IMEI (International Mobile Equipment Identity) najdete na obalech. Případně přímo na telefonu zvolte možnosti **Nastavení > Systém > Informace o telefonu > Stav > Informace IMEI a sériové číslo zařízení**.

Provedení záručního servisu

Nejprve postupujte podle pokynů v této příručce nebo přejděte na adresu www.tcl.com/global/en/service-support-mobile.html. Poté se podívejte na informace o zákaznické lince a středisku oprav na stránce www.tcl.com/global/en/service-support-mobile/hotline&service-center.html.

Zobrazení právních informací

V telefonu vyberte možnosti **Nastavení > Systém > Informace o telefonu > Právní informace**.

Obsah

1	Základní informace	4
1.1	Popis zařízení	4
1.2	Začínáme	7
1.3	Úvodní obrazovka	9
1.4	Zadávání textu	17
2	Multimediální aplikace	19
2.1	Fotoaparát.....	19
2.2	Galerie.....	22
2.3	Hudba.....	26
3	Aplikace a funkce	27
3.1	Telefon.....	27
3.2	Kontakty	32
3.3	Zprávy	35
3.4	Kalendář.....	37
3.5	Hodiny	38
3.6	Kalkulačka.....	41
3.7	Aplikace společnosti TCL.....	42
3.8	Další aplikace	42
3.9	Aplikace Google	42
4	Nastavení.....	45
4.1	Wi-Fi.....	45
4.2	Bluetooth	46
4.3	Karta SIM a mobilní síť	47
4.4	Připojená zařízení	49

4.5	Úvodní a zamykací obrazovka.....	50
4.6	Displej	51
4.7	Zvuk a vibrace.....	52
4.8	Oznámení.....	53
4.9	Tlačítka a gesta.....	53
4.10	Smart Manager	53
4.11	Zabezpečení a biometrika.....	54
4.12	Poloha.....	54
4.13	Ochrana osobních údajů.....	54
4.14	Aplikace.....	55
4.15	Úložiště	55
4.16	Účty.....	55
4.17	Digitální rovnováha a rodičovská kontrola.....	55
4.18	Google.....	55
4.19	Usnadnění.....	56
4.20	System.....	56
5	Využití telefonu naplno	58
6	Řešení problémů	59
7	Technické údaje.....	65
8	Příslušenství	67
9	Licence	68
10	Vyloučení odpovědnosti	68

1 Základní informace

1.1 Popis zařízení





Tlačítko zpět

- Stisknutím tohoto tlačítka se vrátíte na předchozí obrazovku nebo zavřete dialogové okno, nabídku možností, panel oznámení atd.

Tlačítko Domů

- Stisknutím tohoto tlačítka v libovolné aplikaci nebo na libovolné obrazovce se vrátíte na úvodní obrazovku.
- Stisknutím a podržením zapnete službu Google Assistant. Na základě obsahu zjištěného na obrazovce můžete získat pomoc, například trasu nebo informace o restauraci.

Nedávné aplikace

- Stisknutím zobrazíte aplikace, které jste nedávno použili.

Tlačítko Zapnutí/Vypnutí

- Stisknutí: Uzamknutí obrazovky / rozsvícení obrazovky.
- Stisknutí a podržení: Zobrazí nabídku s možnostmi **Vypnout**, **Restartovat** a **Režim Letadlo**.
- Stisknutím a podržením tlačítka **Zapnutí/Vypnutí** a tlačítka **Snížit hlasitost** pořídíte snímek obrazovky.
- Stisknutím a podržením tlačítka **Zapnutí/Vypnutí** alespoň 10 sekund vynutíte restart.
- Aplikaci Fotoaparát otevřete dvojitým stisknutím tlačítka **Zapnutí/Vypnutí**.

Tlačítka hlasitosti

- Během hovoru slouží pro nastavení hlasitosti sluchátek nebo náhlavní soupravy.
- Při přehrávání hudby či videa nebo streamování slouží pro nastavení hlasitosti médií.
- V obecném režimu upravují hlasitost médií.
- Také umožňují ztlumit vyzvánění příchozího hovoru.
- V režimu náhledu fotoaparátu můžete stisknutím tlačítka **Zvýšit hlasitost** nebo **Snížit hlasitost** pořídít fotografii; stisknutím a podržením pořídíte sérii snímků.

1.2 Začínáme

Nastavení

Vložení a vyjmutí karty SIM/microSD

- 1 Vložte přiložený nástroj pro karty SIM do příslušného otvoru.
- 2 Vysuňte přihrádku na karty SIM.
- 3 Vložte kartu SIM nebo kartu microSD do slotu v přihrádce a opatrně přihrádku zasuňte.

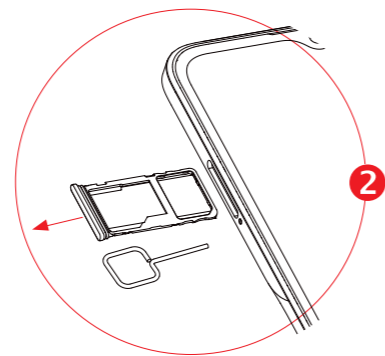
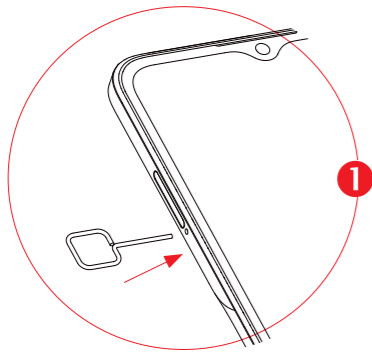

Pouze zařízení s jednou kartou SIM

Pouze zařízení se dvěma kartami SIM

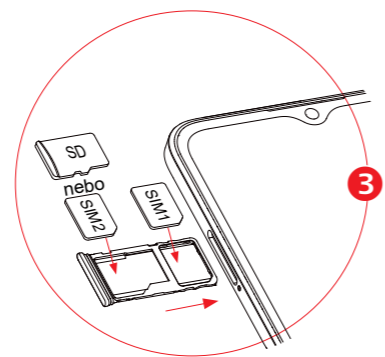
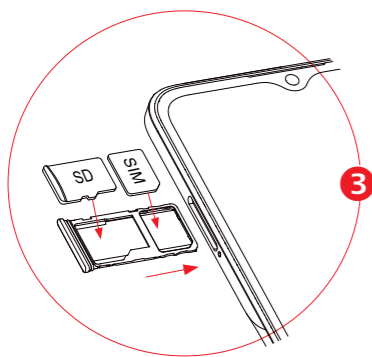



Chcete-li telefonovat, musí být vložena karta SIM. Před vložení nebo vyjmutím karty SIM není třeba telefon vypínat, protože umožňuje jejich výměnu za chodu.

 Tento telefon podporuje pouze karty nano-SIM. Nepokoušejte se vložit jiné typy karet SIM. Mohlo by dojít k poškození telefonu.

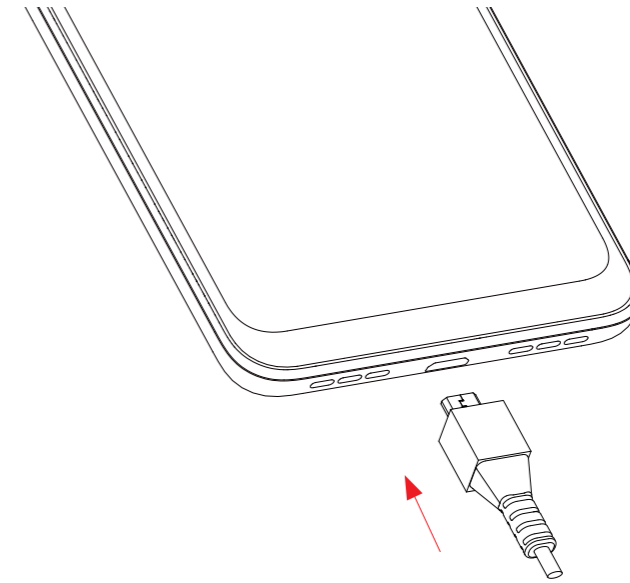
Nabíjení baterie



Doporučujeme vám vždy nabíjet baterii na plnou kapacitu (). Stav nabíjení je u vypnutého telefonu indikován procentem zobrazeným na obrazovce. V průběhu nabíjení se procento zvyšuje.

 Chcete-li snížit spotřebu a neplýtvat energií, po úplném nabití baterie odpojte nabíječku ze zásuvky, vypněte rozhraní Wi-Fi, GPS či Bluetooth nebo aplikace spuštěné na pozadí, pokud se nepoužívají, zkráťte čas podsvícení atd.

Zapnutí telefonu

Podržte tlačítko **Zapnutí/Vypnutí**, dokud se telefon nezapne, a v případě potřeby telefon odemkněte (přejetím prstem, kódem PIN, heslem, gestem nebo obličejem) a potvrďte. Zobrazí se úvodní obrazovka.

Pokud neznáte kód PIN nebo pokud jste jej zapomněli, kontaktujte síťového operátora. Kód PIN je třeba uchovat na bezpečném místě.

Vypnutí telefonu

Stiskněte a podržte tlačítko **Zapnutí/Vypnutí**, dokud se nezobrazí příslušná nabídka. Poté vyberte možnost **Vypnout**.

1.3 Úvodní obrazovka

Všechny oblíbené nebo často používané položky (aplikace, zástupce a složky) můžete přenést na úvodní obrazovku, abyste k nim měli rychlý přístup. Stisknutím tlačítka **Domů** přejdete na úvodní obrazovku.

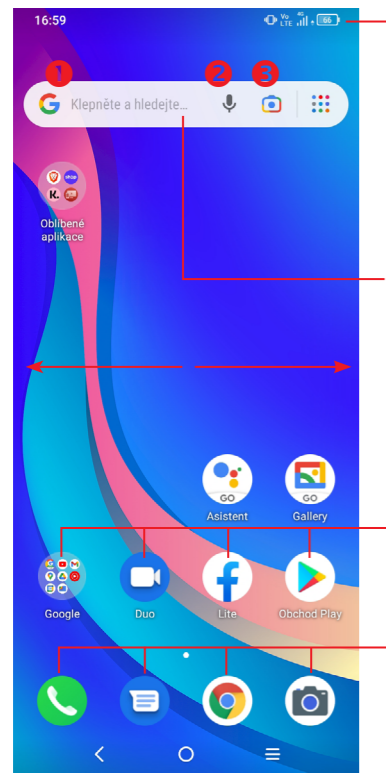

Stavový řádek

- Stavové ikony a ikony oznámení
- Stisknutím a přetažením dolů otevřete panel oznámení.

Panel vyhledávání

- Klepnutím na ikonu 1 otevřete obrazovku textového vyhledávání.
- Klepnutím na ikonu 2 otevřete obrazovku hlasového vyhledávání.
- Stisknutím ikony 3 otevřete obrazovku překladače obrázků z fotoaparátu.

Klepnutím na ikonu otevřete aplikaci, složku apod.

Aplikace na panelu oblíbených položek

- Dotykem otevřete aplikaci.
- Podržením aplikace přesunete nebo odeberete.

Úvodní obrazovka je k dispozici v rozšířeném formátu nabízejícím více prostoru pro přidávání aplikací, zástupců apod. Kompletní úvodní obrazovku zobrazíte posunutím obrazovky vodorovně doleva nebo doprava.

Používání dotykové obrazovky

Dotyk

Chcete-li spustit některou aplikaci, dotkněte se jí prstem.

Stisknutí a podržení

Pro zobrazení dostupných možností pro položku se dotkněte položky a podržte ji. Například: V seznamu Kontakty vyberte kontakt a dlouze ho stiskněte. Zobrazí se seznam možností.

Přetažení

Chcete-li přetáhnout objekt na jiné místo, položte prst na obrazovku.

Posunutí/Přejetí

Posunováním obrazovky směrem nahoru a dolů můžete procházet aplikacemi, obrázky a webovými stránkami. Obrazovku je možné posouvat rovněž ve vodorovném směru.

Rychlé posunutí

Podobá se posunutí, je ale rychlejší.

Přiblížení/oddálení

Chcete-li změnit velikost prvku na obrazovce, položte dva prsty na povrch obrazovky a odtáhněte je od sebe nebo přitáhněte k sobě.

Otočení

Orientaci obrazovky z orientace na výšku na orientaci na šířku lze automaticky změnit otočením telefonu na bok, abyste lépe viděli na obrazovku.

Stavový řádek

Na stavovém řádku je zobrazen stav telefonu i informace o oznámení.

Přetažením stavového řádku dolů zobrazíte oznámení; opětovným přetažením otevřete panel Rychlá nastavení.

Panel zavřete stisknutím a potažením směrem nahoru. Pokud jsou k dispozici oznámení, lze je otevřít klepnutím.

Panel oznámení

Pokud jsou k dispozici nová oznámení, stisknutím a přetažením stavového řádku otevřete panel oznámení, kde najdete podrobné informace.

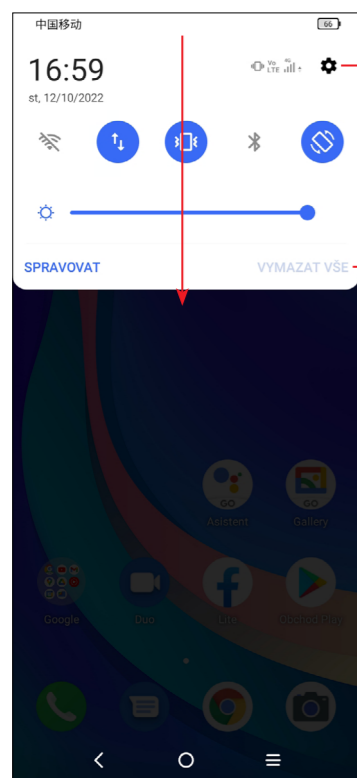

Stisknutím otevřete nabídku **Nastavení**, kde můžete provést různá nastavení.

Stisknutím smažete všechna upozornění na události (ostatní zobrazená upozornění smazána nebudou).

Panel rychlých nastavení

Panel rychlých nastavení otevřete potažením z horní části obrazovky.

Stiskem ikon můžete povolit nebo zakázat funkce a měnit režimy.

Chcete-li si přizpůsobit panel rychlých nastavení, klepněte na ikonu **Upravit** .

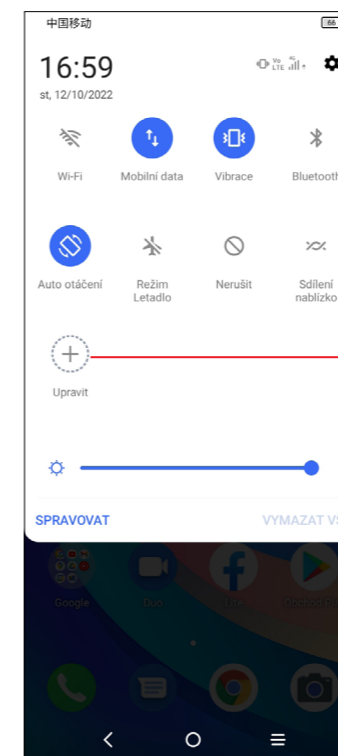

Stisknutím můžete přizpůsobit panel Rychlá nastavení.

Uzamknutí/odemknutí obrazovky

Chcete-li ochránit telefon a své soukromí, můžete zamknout displej pomocí gesta, kódu PIN, hesla nebo obličeje.

Gesto k odemknutí displeje vytvoříte zvolením možností **Nastavení > Zabezpečení a biometrika > Zamykací obrazovka nebo Odemknutí obličejem**.

Zamknutí obrazovky telefonu

- Jestliže telefon zůstane po určitou dobu v nečinnosti, automaticky zamkne displej a kvůli úspoře energie přejde do režimu spánku. Přejděte do nabídky **Nastavení > Displej > Režim spánku** a zvolte dobu nečinnosti, po které se displej zamkne.
- Displej lze rovněž zamknout ručně jedním stisknutím tlačítka **Zapnutí/Vypnutí**.

Odemknutí obrazovky telefonu

Jedním stisknutím tlačítka **Zapnutí/Vypnutí** se obrazovka rozsvítí, poté přes ni přejeďte nahoru a odemkněte pomocí nastaveného způsobu.

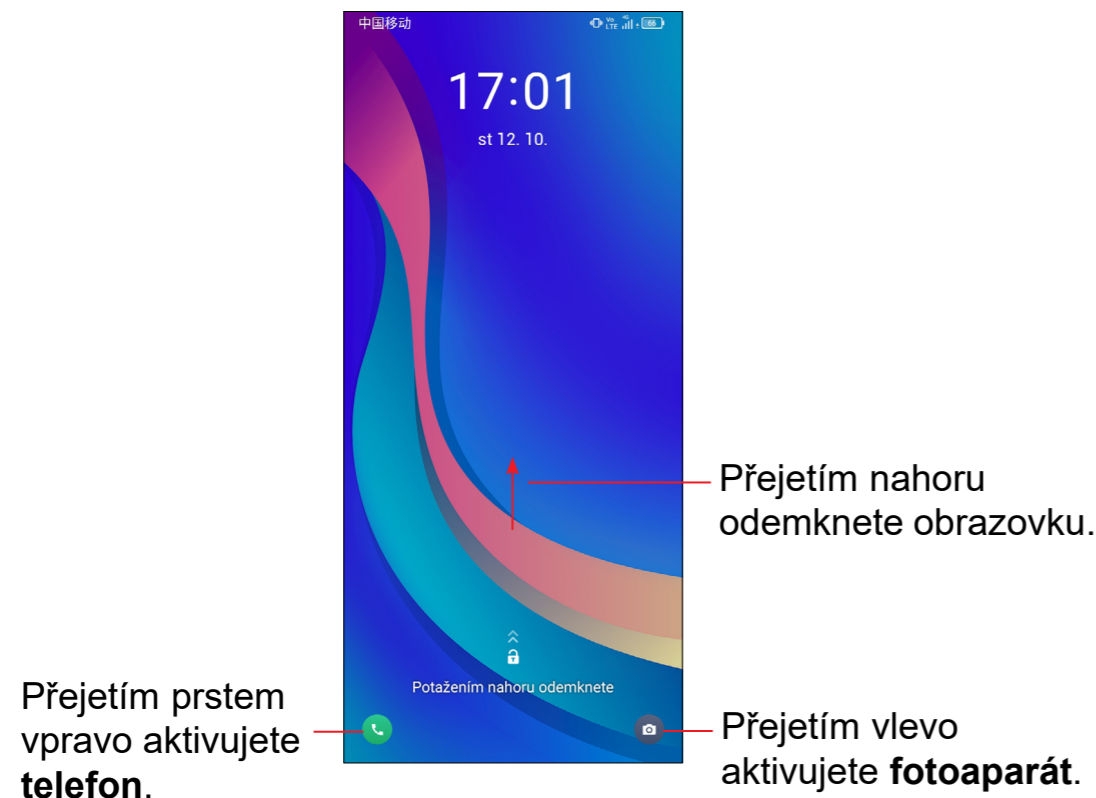

Vložení hesla k odemknutí obrazovky

Jakmile se obrazovka zapne, přejeďte z libovolného místa nahoru. Zobrazí se vstupní panel pro zadání hesla. Poté vložte heslo k odemknutí obrazovky.

Odemknutí pomocí gesta

Nakreslete nastavené odemykací gesto.

Odemknutí pomocí obličeje

- V seznamu aplikací klepněte na možnosti **Nastavení > Zabezpečení a biometrika > Odemknutí obličejem**. Před použitím klíče obličeje musíte nastavit gesto / kód PIN / heslo.
- Podržte telefon 20–50 cm od obličeje. Tvář musíte mít ve čtverci zobrazeném na displeji. K dosažení nejlepších výsledků doporučujeme používat klíč obličeje v interiéru a mimo přímé sluneční světlo.

Přizpůsobení úvodní obrazovky

Přidání

Požadovanou složku, aplikaci nebo zástupce podržte a poté je přetáhněte na požadovanou úvodní obrazovku.

Přemístění položek

Libovolnou položku stiskněte a podržte, přetáhněte na požadované místo a poté pusťte. Položky lze přesunovat na úvodní obrazovku nebo na panel oblíbených položek. Podržením ikony v oblasti levého nebo pravého okraje obrazovky můžete položku přemístit na jinou úvodní obrazovku.

Odstranění položek

Libovolnou položku stiskněte a podržte, přetáhněte ji na ikonu odstranění ⊖ a po zčervenání ji pusťte.

Vytváření složek

Chcete-li upravit uspořádání zástupců a aplikací na úvodní obrazovce a na panelu oblíbených položek, můžete dané položky přidat do složky tak, že je poskládáte jednu na druhou. Chcete-li složku přejmenovat, otevřete ji a dotkněte se pole s jejím názvem. Poté budete moci zadat nový název.

Nastavení tapety

Dlouze stiskněte a podržte prázdnou oblast na úvodní obrazovce a poté stisknutím možnosti **Tapety** nastavte požadovanou tapetu.

Zástupci a nedávno použité aplikace

Zobrazení zástupců

Stiskněte a podržte prázdnou oblast na úvodní obrazovce a poté se dotkněte možnosti **Zástupci**. Zobrazí se všichni zástupci.

Stiskněte a podržte zvoleného zástupce a přesuňte jej na požadovanou obrazovku.

Zobrazení naposledy spuštěných aplikací

Chcete-li zobrazit naposledy použité aplikace, stiskněte tlačítko **Nedávné aplikace**. Požadovanou aplikaci otevřete stisknutím miniatury v okně.

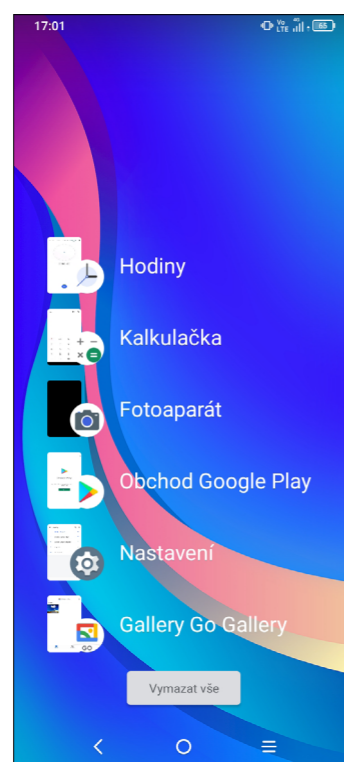

Stiskněte vybranou miniaturu a posunutím doprava zavřete příslušnou aplikaci.

Stisknutím možnosti **Vymazat vše** ve spodní části obrazovky zavřete všechny spuštěné aplikace.

Nastavení hlasitosti

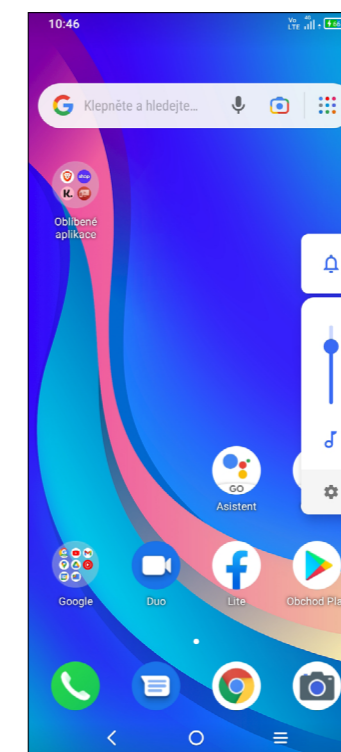

Hlasitost médií upravíte stisknutím tlačítka **Hlasitost**.

Stisknutím ikony  nastavte hlasitost vyzvánění, oznámení, médií a budíku.

1.4 Zadávání textu

Používání klávesnice na obrazovce

Nastavení klávesnice na obrazovce

Stiskněte možnosti **Nastavení > Systém > Jazyky a klávesnice** a stiskněte virtuální klávesnici, kterou chcete nastavit. Tím získáte přístup k řadě nastavení.

Úprava orientace klávesnice na obrazovce

Orientaci klávesnice na obrazovce můžete upravit otočením telefonu do vodorovné či svislé polohy. Můžete ji upravit změnou nastavení (stiskněte možnosti **Nastavení > Displej > Automatické otáčení** a vyberte požadované nastavení).

- **Klávesnice Android**

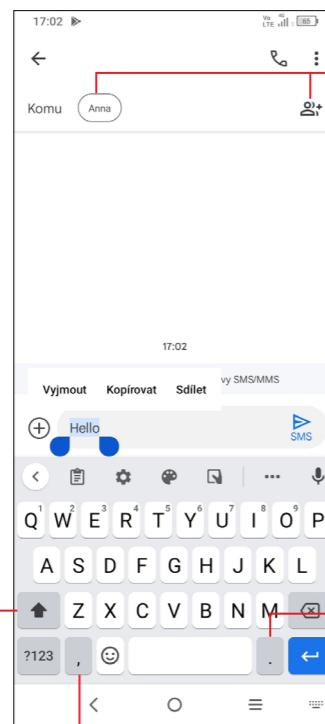

Zadejte číslice nebo vyberte číslo z kontaktů.

Stisknutím lze přepnout na režim „abc/Abc“. Stisknutím a podržením lze přepnout na režim „abc/ABC“.

Stiskněte a podržte pro výběr symbolů.

Stisknutím a podržením zobrazíte další možnosti.

Úprava textu

Text, který zadáte, můžete upravit.

- Podržte text, který chcete upravit (nebo na něj dvakrát klepněte).
- Přetažením značek lze změnit rozsah textu, který budete upravovat.
- Zobrazí se následující možnosti: **Vyjmout**, **Kopírovat** a **Sdílet**.

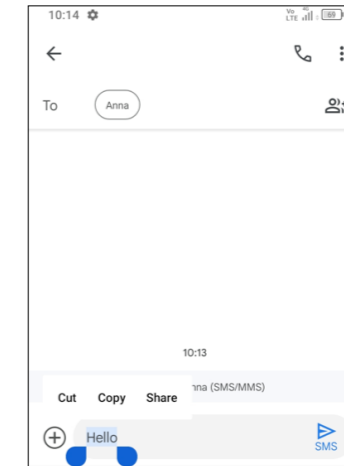

Můžete rovněž vložit nové texty.

- Dotkněte se místa, kde chcete začít psát, nebo stiskněte a podržte prázdné místo. Kurzor začne blikat a zobrazí se značka. Kurzor posunete přetažením karty.
- Pokud jste vyjmuli nebo zkopírovali nějaký text, dotykem značky si zobrazte možnost **Vložit** a **Vybrat vše**. Pomocí ní můžete text okamžitě vložit.

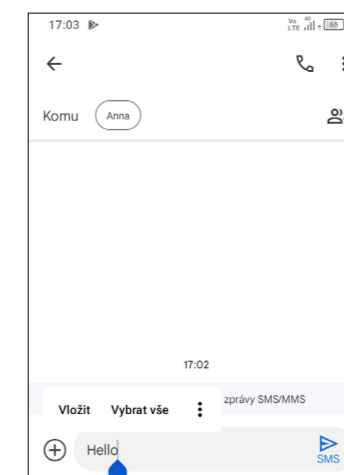

2 Multimediální aplikace

2.1 Fotoaparát.....



Před použitím fotoaparátu nezapomeňte sejmout ochranný kryt objektivu.

Spuštění fotoaparátu

Aplikaci Fotoaparát lze otevřít několika způsoby.

Z úvodní obrazovky

Na úvodní obrazovce stiskněte ikonu **Fotoaparát** .

Ze zamčené obrazovky

Když je obrazovka uzamčena, stiskněte tlačítko Zapnutí/Vypnutí. Jakmile se obrazovka rozsvítí, potažením prstu doleva po ikoně fotoaparátu v pravém dolním rohu spusťte aplikaci Fotoaparát.

Pomocí klávesové zkratky

Aplikaci Fotoaparát otevřete dvojným stisknutím tlačítka **Zapnutí/Vypnutí**.



1 Režim blesku

Stisknutím zapnete či vypnete blesk fotoaparátu.

VAROVÁNÍ: Při používání blesku dodržujte bezpečnou vzdálenost. Nemiřte bleskem na oči lidí nebo zvířat.

2 Pořízení fotografie s časovačem

3 Pořízení HDR fotografií

4 Přiblížení/oddálení

5 Přepíná mezi předním/zadním fotoaparátem.

6 Pořídí fotografii.



7 Stisknutím otevřete nastavení

8 Velikost snímku



9 Přiblížením prstů obraz oddálíte, oddálením prstů obraz přiblížíte



10 Stisknutím zobrazíte pořízené fotografie a videa.

Pořízení fotografie



Obrazovka funguje jako hledáček. Fotoaparát nasměrujte pomocí hledáčku tak, aby zachycoval záběr, který si přejete vyfotit. Je-li to nutné, klepněte na obrazovku a záběr zaostřete. Stisknutím ikony  pořídíte snímek. Fotografie se automaticky uloží. Také můžete podržet ikonu  a pořídít více snímků po sobě.

Nahrání videa

Stisknutím možnosti **VIDEO** změňte režim fotoaparátu na video. Stisknutím  spustíte nahrávání. Dotykem levé části ikony  můžete také při nahrávání videa pořídít snímek.

Dotykem pravé části ikony  můžete nahrávání videa pozastavit, dotykem  můžete pokračovat. Nahrávání ukončíte stisknutím ikony . Video se automaticky uloží.

Další operace při prohlížení pořízených fotografií/videí

- Posunutím vlevo nebo vpravo zobrazíte pořízené fotografie nebo videa.
- Chcete-li sdílet fotografii nebo video, stiskněte ikonu  a poté možnosti Gmail, Bluetooth, MMS atd.
- Dotykem tlačítka **Zpět**  se vrátíte zpět na **Fotoaparát**.

Režimy a nastavení

Režimy

Posunutím doleva, respektive doprava můžete přepínat režimy.

- **AUTOMATICKY:** Automaticky je výchozí režim fotoaparátu.
- **VIDEO:** Stisknutím přejdete do režimu videa.
- **FILTR:** Stisknutím vyberte filtr.
- **PANORAMA:** Stisknutím zapnete funkci panorama. Po stisknutí závěrky začnete pořizovat panoramatickou fotografii. Pohybujte telefonem plynule ve směru indikovaném čarou na obrazovce. Jakmile budou všechny mezery zaplněné, fotografie se automaticky uloží. Pokud všechny mezery nezaplníte, můžete fotografii uložit opětovným stisknutím tlačítka Závěrka.
- **FÁZOVÁ ANIMACE:** Zachyťte několik snímků určité scény a potom je převedte na zrychlené video.

Nastavení

Dotykem ikony  se dostanete k dalším možnostem nastavení:

- **Velikost fotografie:** Po stisknutí můžete vybrat velikost fotografie.
- **Kvalita videa:** Stisknutím vyberete progresivní výstup a rozlišení videa.
- **Funkce tlačítka hlasitosti:** Stisknutím této možnosti můžete nastavit, zda má tlačítko hlasitosti při používání fotoaparátu sloužit pro ovládání spouště, přiblížení/oddálení, ovládání hlasitosti nebo rychlé pořízení snímku.
- **Vyfotit dotykem:** Stisknutím zapnete nebo vypnete. Je-li funkce aktivní, můžete pořídit snímek pouhým dotykem obrazovky hledáčku.
- **Mřížka:** Stisknutím zapnete nebo vypnete. Mřížka rozděluje obrazovku na stejně velké části a umožňuje vylepšovat fotografie pomocí zarovnání objektů kompozice, jako je např. horizont nebo budovy, s jednotlivými liniemi.

- **Úložiště:** Když je vložena karta SD, můžete stisknutím vybrat mezi úložištěm telefonu a kartou SD. Výchozí možnost je úložiště telefonu.
- **Uložit údaje o poloze:** Po zapnutí přepínače  se budou k fotografiím a videím vkládat údaje o poloze. Tato možnost je k dispozici, když jsou povoleny služby určování polohy přes GPS.
- **Zvuk závěrky:** Slouží k zapnutí či vypnutí zvuku závěrky při fotografování.
- **Vodováha:** Tato funkce zobrazí vodící čáry na hledáčku a pomáhá pořizovat lepší fotografie.
- **Resetovat nastavení:** Klepnutím resetujete fotoaparát na výchozí tovární nastavení.

2.2 Galerie



Galerie funguje jako multimediální přehrávač fotografií a videí. Kromě toho je k dispozici řada dalších operací pro obrázky a video.

Chcete-li zobrazit pořízené fotografie, na úvodní obrazovce stiskněte .

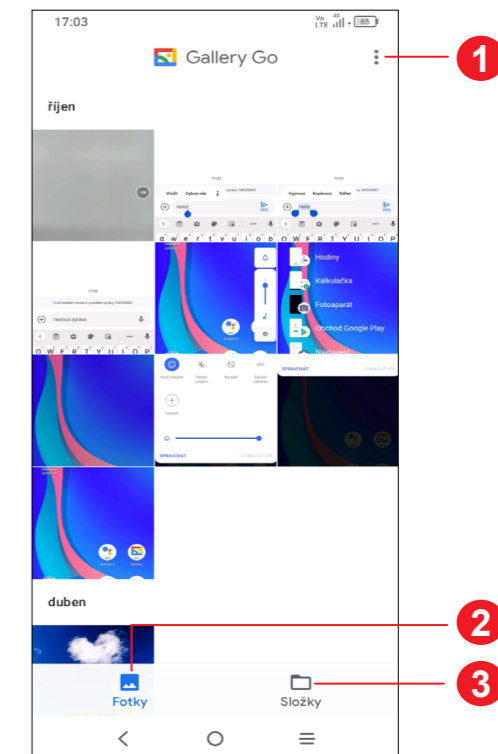

1 Stisknutím otevřete další možnosti.

2 **Fotografie**

Prohlížení právě pořízených fotografií/videa.

3 Složky

Fotografie, videa, snímky obrazovky atd. se automaticky ukládají do složek.

Práce s obrázky





Obrázky můžete otáčet nebo ořezávat, sdílet s přáteli, nastavovat jako fotografie kontaktů nebo tapetu apod.

Najděte obrázek, se kterým chcete pracovat, a stisknutím obrázku jej zobrazíte na celé obrazovce.

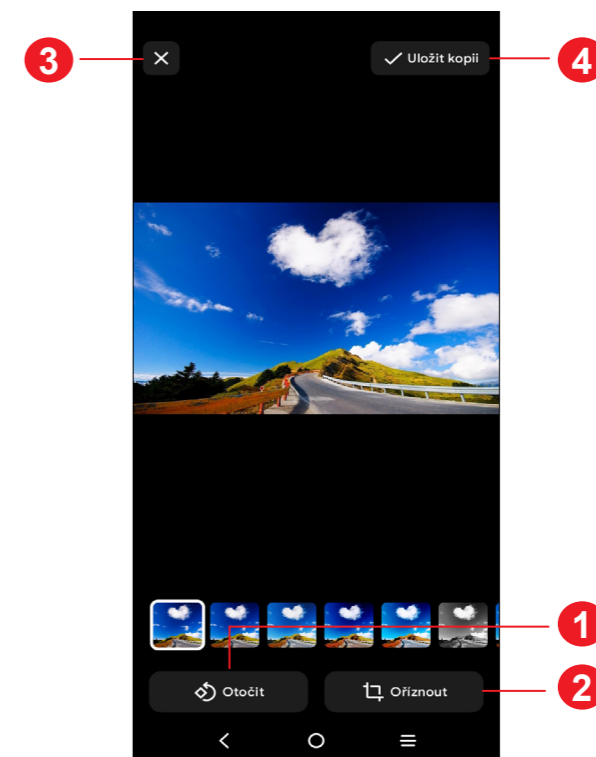

- Stisknutím ikony  můžete obrázek sdílet.
- Stisknutím ikony  provedete automatické úpravy.





- Stisknutím ikony  můžete obrázek upravit.
- **1** Otočit
- **2** Oříznout
- **3** Zrušit změny
- **4** Uložit změny
- Stisknutím ikony  obrázek odstraníte.
- Dotykem ikony  nastavíte obrázek jako oblíbený.
- Stisknutím ikony  **Informace** zobrazíte další informace o obrázku. Stisknutím možnosti **Použit jako** můžete obrázek nastavit jako fotografii kontaktu nebo tapetu.

Správa složek

Pokud máte velké množství snímků a videí, můžete své složky spravovat, a zajistit si tak pohodlné prohlížení.

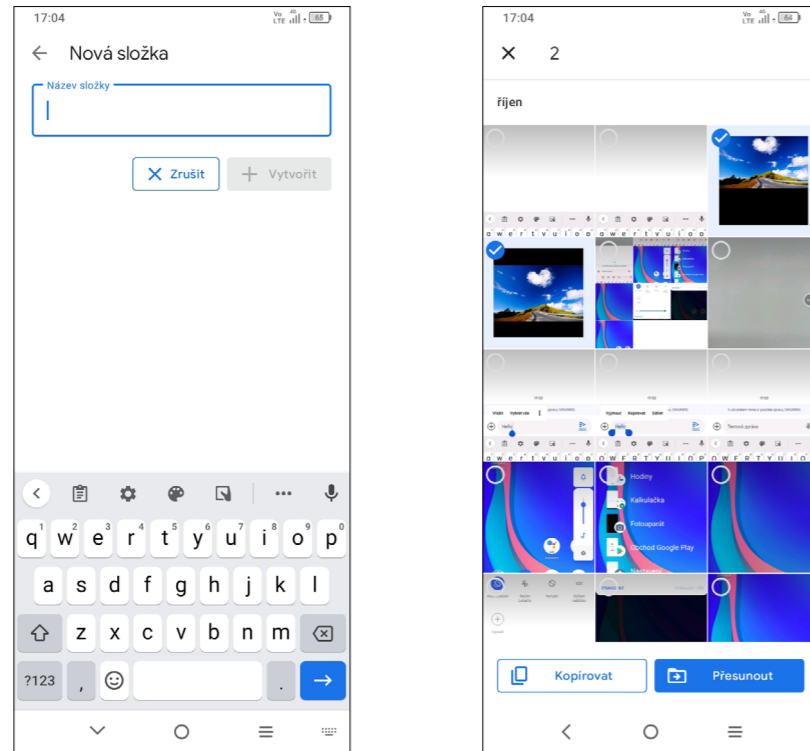
- Vytvoření složky



Stisknutím možnosti  > Nová složka můžete vytvořit novou složku a pojmenovat ji. Vyberte obrázky či videa, která do ní chcete zahrnout, a stisknutím možnosti **Kopírovat** je zkopírujete, respektive stisknutím možnosti **Přesunout** je přesuňte.

- Přesunutí/zkopírování snímků nebo videí

Podržte obrázky nebo videa, která chcete odstranit. Stiskněte ikonu  > **Přesunout do složky / Kopírovat do složky** a poté vyberte složku, do které chcete soubory přesunout či zkopírovat.

- Odstranění nebo obnovení snímků nebo videí

Podržte obrázky nebo videa, která chcete odstranit, a stiskněte ikonu .

Odstraněné položky budou po dobu 30 dnů uloženy do **koše** a poté trvale smazány. Pokud je budete chtít v tomto období trvale smazat, najdete příslušné obrázky nebo videa v **Koši** a podržením je smažte.

Budete-li chtít v tomto období obrázky nebo videa obnovit, najdete je v **Koši**, podržte je a stisknutím možnosti **Obnovit** je obnovte.

2.3 Hudba



Umožňuje přehrávat hudební soubory uložené v telefonu nebo na kartě microSD.

Chcete-li přehrát hudební soubor, potáhněte na úvodní obrazovce směrem nahoru a stiskněte ikonu Hudba .

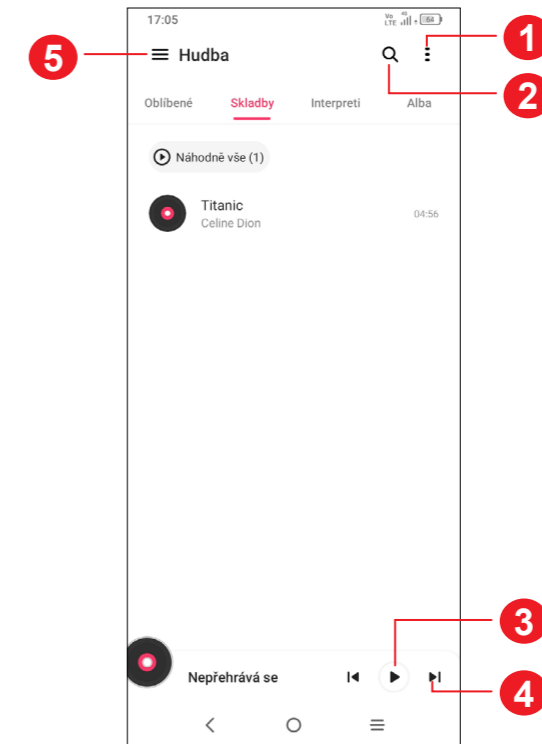

- 1 Další možnosti
- 2 Hledání skladby
- 3 Přehrání nebo pozastavení
- 4 Přehrání další skladby
- 5 Nastavení hudby

 Během přehrávání skladeb pomocí aplikace Hudba jsou operace pozastavení, přehrávání nebo přeskočení stále k dispozici i v případě, že je obrazovka uzamčená.

3 Aplikace a funkce

3.1 Telefon.....



Volání

Chcete-li uskutečnit hovor, na panelu oblíbených položek stiskněte ikonu

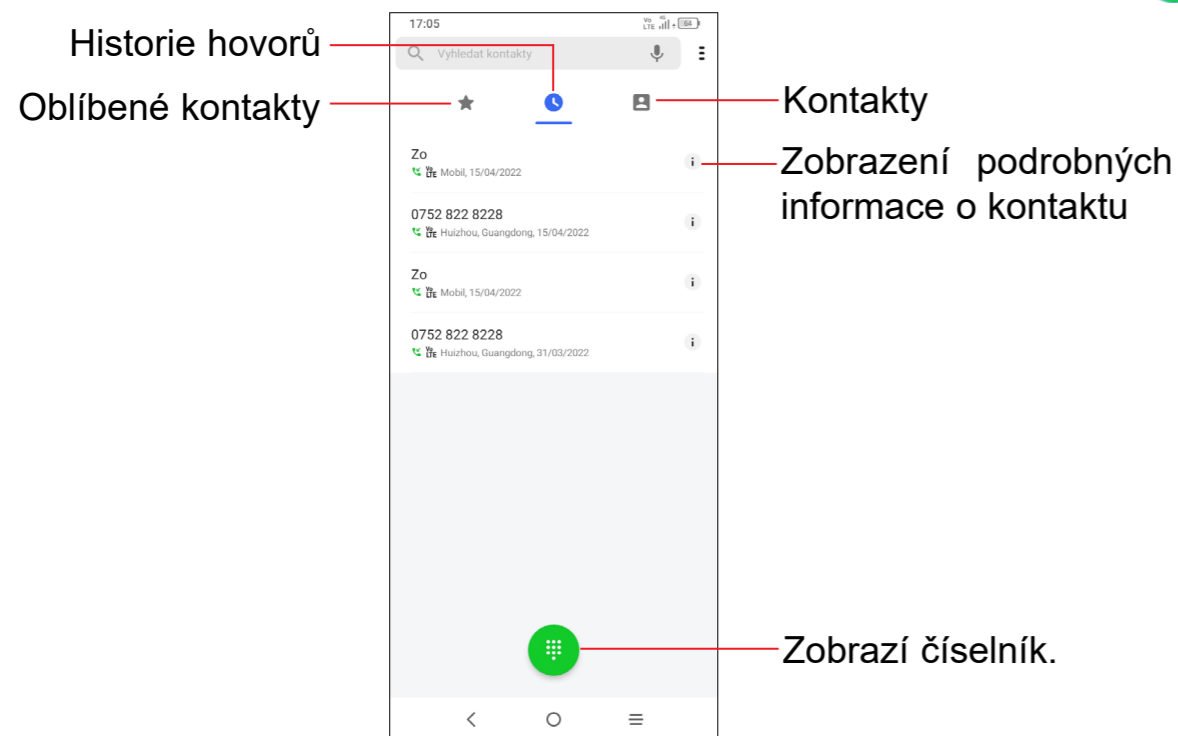

Podržte pro přístup k hlasové schránce.

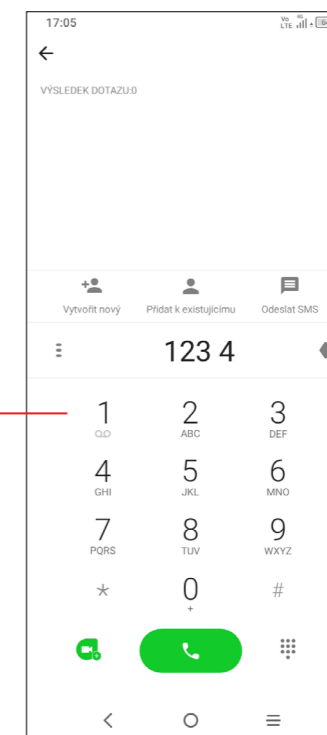

Na číselníku zadejte požadované číslo a dotykem ikony zahajte hovor, případně posunutím nebo stisknutím karet vyberte kontakt z nabídky **Kontakty** nebo **Historie hovorů** a zahajte hovor.

Zadané číslo lze uložit do seznamu **Kontakty** stisknutím ikony **Vytvořit nový** nebo **Přidat do stávajících**.

Pokud zadáte číslo nesprávně, můžete požadované číslice smazat stisknutím ikony

Chcete-li hovor zavěsit, stiskněte tlačítko .

Mezinárodní hovor

Chcete-li uskutečnit mezinárodní hovor, podržením tlačítka zadejte znak „+“, poté zadejte mezinárodní předvolbu a následně samotné číslo. Číslo vytočte stisknutím ikony .



Tísňové volání

Pokud se telefon nachází v oblasti pokrytí signálem, zvolte číslo tísňové linky a stiskněte ikonu . V závislosti na vaší síti a zemi to může fungovat i bez karty SIM a bez zadání kódu PIN karty SIM.

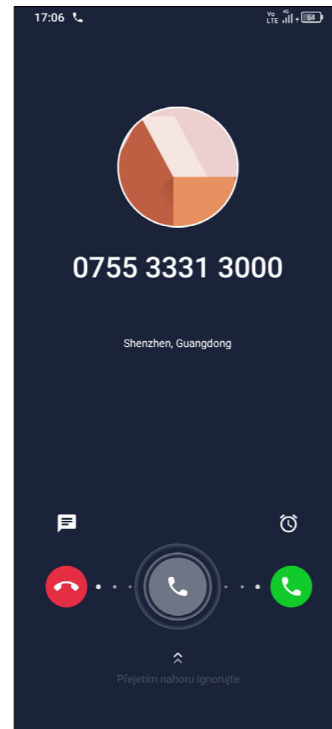
Přijetí nebo odmítnutí hovoru



Při příchozím hovoru:

- Posunutím ikony  doprava hovor přijmete.
- Posunutím ikony  doleva hovor odmítnete.
- Chcete-li hovor odmítnout a odeslat přednastavenou zprávu, stiskněte ikonu .

Vyzvednutí vzkazů v hlasové schránce

Hlasová schránka je funkce poskytovaná síťovým operátorem. Díky ní nezmeškáte žádný hovor. Funguje jako telefonní záznamník, který můžete kdykoli použít.









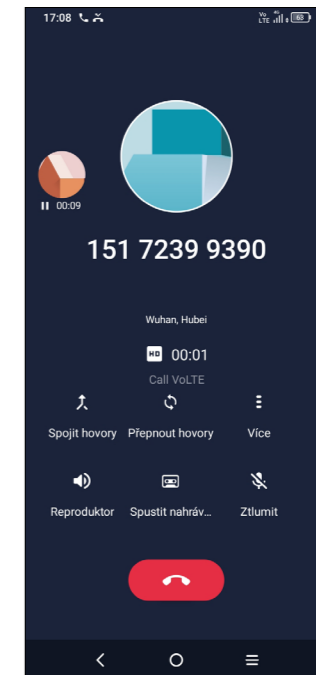
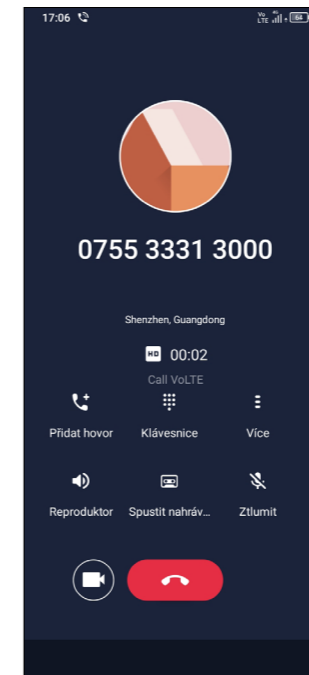

Do hlasové schránky se dostanete podržením číslice .

Je-li v hlasové schránce zpráva, ve stavovém řádku se zobrazí ikona . Otevřete panel oznámení a stiskněte možnost **Nová hlasová zpráva**.

V průběhu hovoru

Hlasitost můžete během hovoru upravovat stisknutím tlačítka **Zvýšit/snížit hlasitost**.



-  Ukončete aktuální hovor.
-  Přepněte na videohovor.
-  Uskutečňte druhý hovor.
-  Zobrazte číselník.
-  Stisknutím zobrazíte další možnosti.
-  Stisknutím aktivujete během aktuálního hovoru reproduktor. Opětovným stisknutím této ikony reproduktor deaktivujete.
-  Stisknutím spustíte nahrávání.
-  Stisknutím ztlumíte aktuální hovor. Ztlumení hovoru zrušíte opětovným stisknutím této ikony.
-  Propojte hovory a zahajte konferenční hovor.
-  Přepněte hovory.



Obrazovka se při přiblížení mobilního telefonu k uchu automaticky uzamkne, aby během hovoru nedošlo jejímu k nechtěnému použití. Znovu se odemkne, jakmile mobilní telefon od ucha oddálíte.

Ovládání několika souběžných hovorů





Tento telefon umožňuje ovládat několik hovorů současně.

Záměna hovorů

Pokud jste přijali dva hovory, stisknutím ikony  mezi nimi můžete přepínat. Aktuální hovor je podržen a můžete se připojit ke druhému hovoru.

Konferenční hovory⁽¹⁾

Konferenční hovor je možno nastavit následujícím způsobem.

- Uskutečňte hovor s prvním účastníkem konferenčního hovoru.
- Klepnutím na ikonu  přidáte další hovor.
- Zadejte telefonní číslo osoby, kterou chcete přidat do konference, a stiskněte ikonu . Účastníky můžete přidávat také ze seznamů **Historie hovorů** nebo **Kontakty**.
- Klepnutím na ikonu  zahájíte konferenční hovor.
- Dotkněte se  pro ukončení konferenčního hovoru a odpojení všech volajících.

Nastavení hovorů

Na obrazovce **Telefon** stiskněte ikonu  a poté možnost **Nastavení**. Poté budete moci nastavit telefon a kontakty.

Hovory

Historii hovorů můžete vyvolat dotykem ikony  na obrazovce **Telefon**. Můžete zde prohlížet zmeškané, odchozí i příchozí hovory.

Stisknutím určitého hovoru můžete zobrazit informace nebo provádět další operace. Můžete zahájit nový hovor, poslat danému kontaktu nebo číslu zprávu nebo zobrazit informace o hovoru.

V závislosti na síťovém operátorovi.

Chcete-li vymazat historii volání zvoleného kontaktu nebo čísla, podržte kontakt a zvolte možnost **Smazat**.

3.2 Kontakty



Pomocí seznamu **Kontakty** můžete snadno a rychle kontaktovat požadované osoby.

Kontakty můžete v telefonu prohlížet, vytvářet nebo synchronizovat s kontakty účtu Gmail nebo jinými aplikacemi na webu či v telefonu.

Správa kontaktů

Chcete-li zobrazit své kontakty, v zásuvce aplikací stiskněte ikonu .

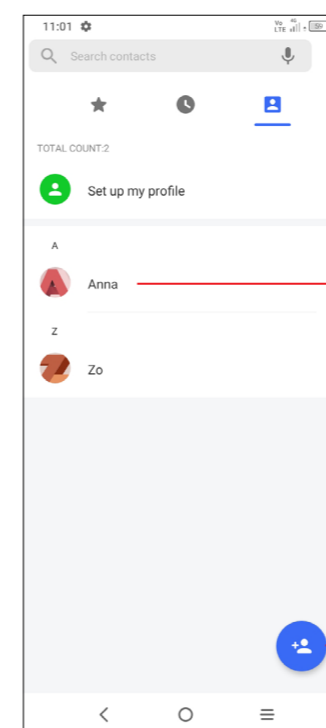

- Stisknutím otevřete panel rychlých kontaktů.
- Podržením můžete vybraný kontakt sdílet nebo odstranit.



Odstraněné kontakty budou při příští synchronizaci telefonu odstraněny také z jiných aplikací v telefonu a z webových služeb.

Přidání kontaktu

Klepnutím na ikonu  v seznamu kontaktů vytvoříte nový kontakt.

Je třeba zadat jméno kontaktu a další kontaktní informace. Posouváním po obrazovce nahoru a dolů se můžete pohybovat mezi jednotlivými poli.

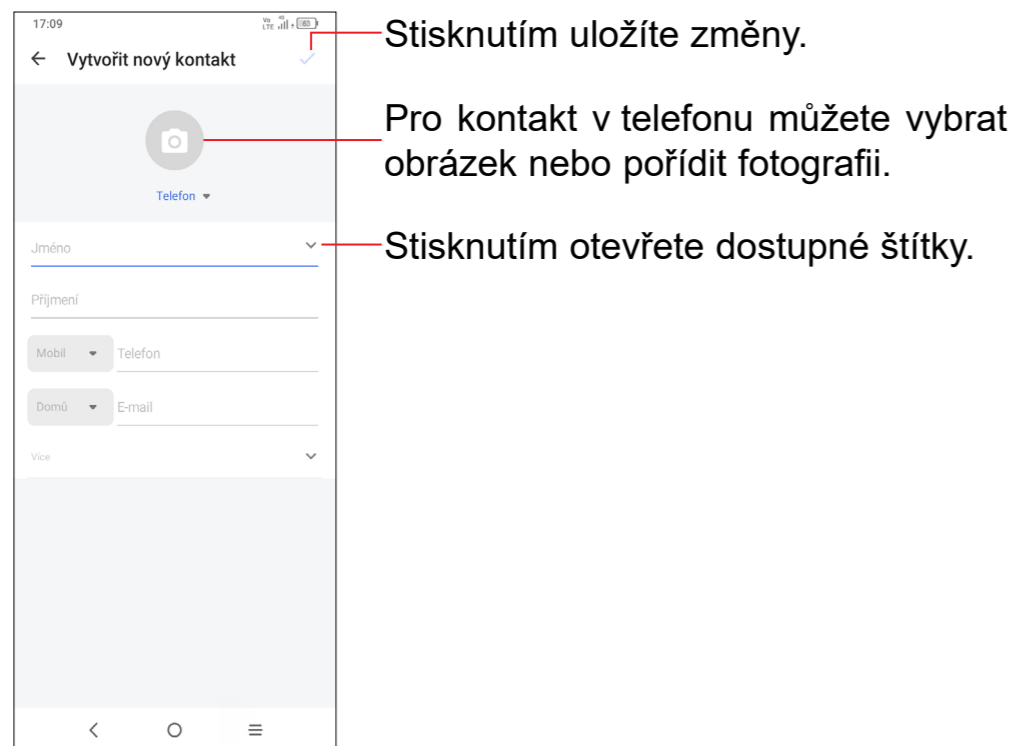

Přidání/odebrání z oblíbených ⁽¹⁾

Pokud chcete přidat nějaký kontakt do oblíbených, můžete otevřít aplikaci **Telefon**, vybrat možnost **Obrazovka oblíbených** a klepnout na možnost **PŘIDAT DO OBLÍBENÝCH**.

Chcete-li kontakt ze seznamu oblíbených položek odstranit, na obrazovce podrobností o kontaktu stiskněte ikonu .

Úprava kontaktů

Chcete-li upravit informace o kontaktu, na obrazovce s podrobnostmi o kontaktu se dotkněte ikony .



Jakmile budete hotovi, stiskněte ikonu .

Do seznamu oblíbených položek lze přidat kontakty v telefonu a kontakty na účtu Gmail.

Použití panelu rychlých kontaktů

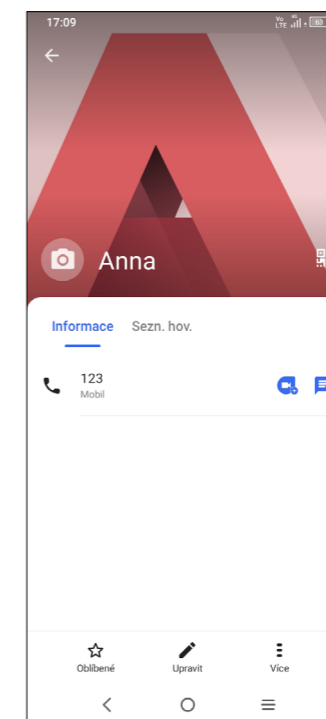
Stisknutím kontaktu otevřete panel rychlých kontaktů.



- Stisknutím čísla uskutečníte hovor.
- Chcete-li odeslat zprávu, stiskněte ikonu .
- Klepnutím na ikonu  můžete zahájit videohovor.

Ikony dostupné na panelu aplikace Detail Kontaktů závisí na informacích definovaných u kontaktu a aplikacích a účtech ve vašem telefonu.

Sdílení kontaktů

S ostatními uživateli můžete sdílet jeden či více kontaktů tak, že jej odešlete ve formátu navštívenky vCard prostřednictvím rozhraní Bluetooth, služby Gmail atd.

- Na obrazovce Kontakty podržte vybraný kontakt a stiskněte ikonu **Sdílet**.
- Vyberte aplikaci, která má tuto akci provést.

3.3 Zprávy.....



Psaní nové zprávy

Pomocí tohoto telefonu můžete vytvářet, upravovat, posílat a přijímat zprávy SMS a MMS.

Chcete-li zobrazit zprávy, v zásuvce aplikací stiskněte ikonu .

Na obrazovce se seznamem zpráv se dotkněte ikony  a napište textovou/multimediální zprávu.

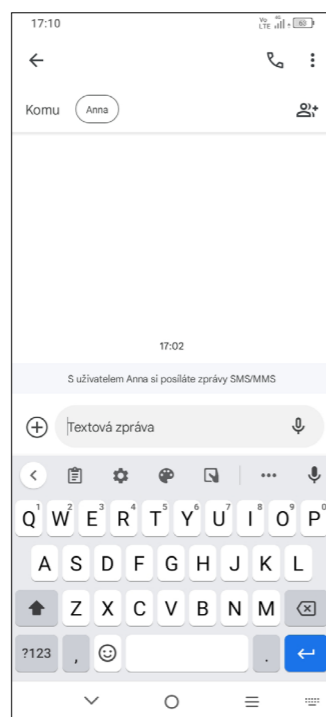

Odeslání textové zprávy

- Chcete-li přidat příjemce, na panelu **Komu** zadejte mobilní telefonní číslo nebo vyberte kontakt.
- Dotkněte se panelu **Textová zpráva** a zadejte text zprávy.
- Po dokončení zprávu odešlete dotykem ikony .





Písmena specifická pro některé jazyky (písmena s diakritikou) ještě více prodlužují zprávy SMS. Z tohoto důvodu může být příjemci odesláno více zpráv SMS.

Odeslání multimediální zprávy

Zprávy MMS umožňují odesílat videoklipy, obrázky, fotografie, animace a kontakty do kompatibilních telefonů a na e-mailové adresy.

Po připojení multimediálních souborů (obrázek, video, zvuk atd.) nebo přidání předmětu či e-mailové adresy bude zpráva SMS automaticky převedena na zprávu MMS.

- Chcete-li odeslat multimediální zprávu, na panelu **Komu** zadejte telefonní číslo příjemce.
- Zadejte text zprávy do řádku **Textová zpráva**.
- Dotykem ikony  můžete udělit přístup k vaší poloze, odeslat hlasovou zprávu nebo připojit soubory.
- Stisknutím ikony  pořídíte fotografii/video nebo připojíte již pořízenou fotografii/video.
- Po dokončení multimediální zprávu odešlete stisknutím ikony .

Správa zpráv

Při přijetí zprávy se na stavovém panelu zobrazí oznámení v podobě ikony . Otevřete panel oznámení přetažením stavového řádku dolů. Poté se dotkněte nové zprávy, tím ji otevřete a budete si ji moci přečíst. Můžete rovněž spustit aplikaci **Zprávy** a dotykem zprávu otevřít.

Zprávy se zobrazí jako konverzace.

Stisknutím zprávy otevřete obrazovku psaní zpráv:

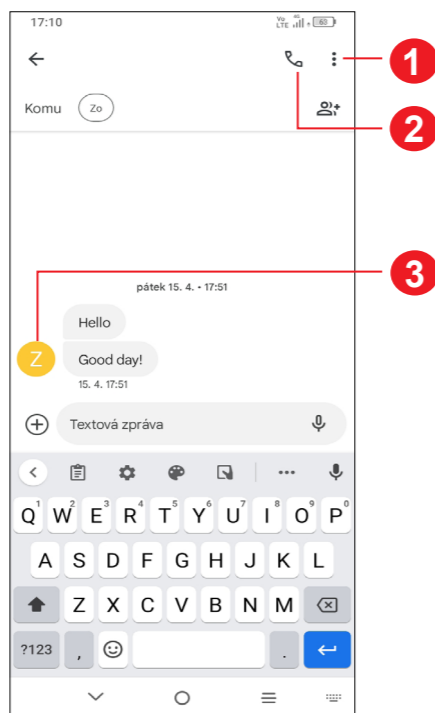

- 1 Stisknutím otevřete další možnosti.
- 2 Stisknutím zavoláte na číslo.
- 3 Stisknutím uložíte číslo do kontaktů, případně si zobrazíte podrobnosti o kontaktu, pokud již toto číslo bylo uloženo.

Klepnutím na ikonu  a výběrem možnosti **Nastavení** můžete upravit nastavení zprávy.

3.4 Kalendář



Kalendář můžete používat pro udržování přehledu důležitých schůzek, jednání apod.



Chcete-li zobrazit kalendář a vytvořit události, otevřete z úvodní obrazovky složku s aplikacemi Google a stiskněte ikonu **Kalendář**.

Režimy zobrazení

Kalendář lze zobrazit s pohledem na **plán, den, 3 dny, týden** nebo **měsíc**. Pohled můžete vybrat po stisknutí ikony .



Vytvoření nových událostí

Nové události můžete přidat v jakémkoli zobrazení kalendáře.

- Stiskněte ikonu .
- Vyplňte všechny požadované informace o události. Jedná-li se o celodenní událost, můžete vybrat možnost **Celodenní** .
- Pozvěte hosty na událost. Zadejte e-mailové adresy hostů, které chcete pozvat. Hosti obdrží pozvání z kalendáře a e-mailu.
- Po dokončení úprav stiskněte ikonu **Uložit** v horní části obrazovky.

Chcete-li rychle vytvořit událost v režimu **Týden**, stisknutím prázdného místa vyberte cílovou oblast (po stisknutí se v této oblasti zobrazí ikona ). Poté stisknutím ikony vytvoříte novou událost.

Smazání nebo úprava události

Chcete-li událost odstranit nebo upravit, jejím stisknutím otevřete příslušné podrobnosti. Po stisknutí ikony  můžete událost upravit nebo stiskněte  **>** **Odstranit** a událost odstraňte.

Připomenutí události

Pokud k události nastavíte upozornění, zobrazí se ve stavovém řádku oznámení o nadcházející události ve formě ikony .

Stiskněte stavový řádek a přetáhněte jej dolů. Otevře se oznamovací panel. Když stisknete název události, zobrazí se seznam oznámení kalendáře. Stisknutím tlačítka **Zpět** ho zavřete.

3.5 Hodiny





Váš mobilní telefon je vybaven funkcí hodin.

Chcete-li zobrazit aktuální čas, přejeďte prstem nahoru přes úvodní obrazovku a zvolte možnost **Hodiny**.

Budík

Na obrazovce Hodiny stiskněte možnost **Budík**.

- Zapnutím přepínače  povolíte budík.
- Klepnutím na ikonu  přidáte nový budík, stisknutím ikony  ho uložíte.
- Stisknutím existujícího budíku otevřete obrazovku pro úpravu budíku.
- Stisknutím možnosti **ODSTRANIT** odstraníte vybraný budík.

Hodiny



Zobrazení data a času lze provést pomocí tlačítka **Hodiny**.

- Po stisknutí ikony  můžete ze seznamu vybrat město.

Časovač

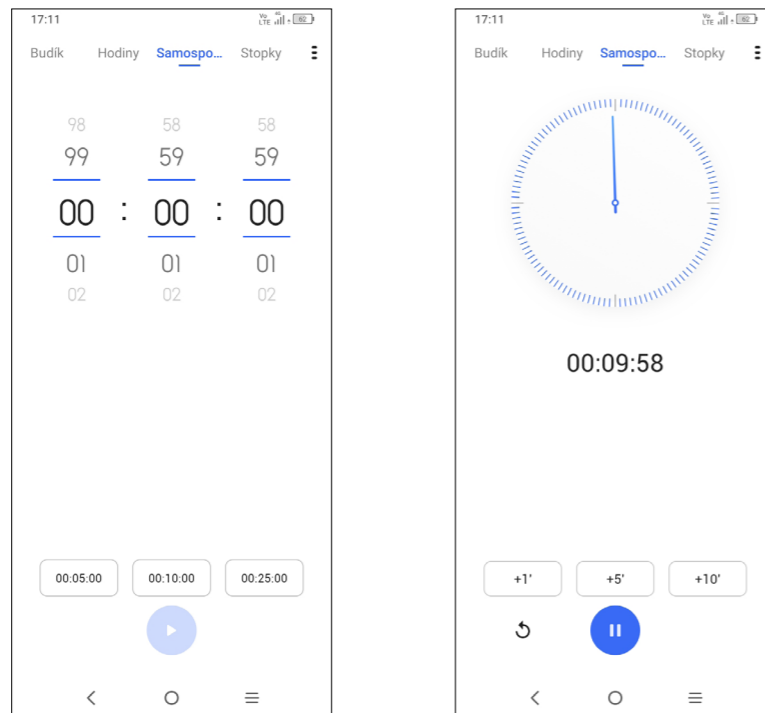
Na obrazovce Hodiny stiskněte možnost **Časovač**.





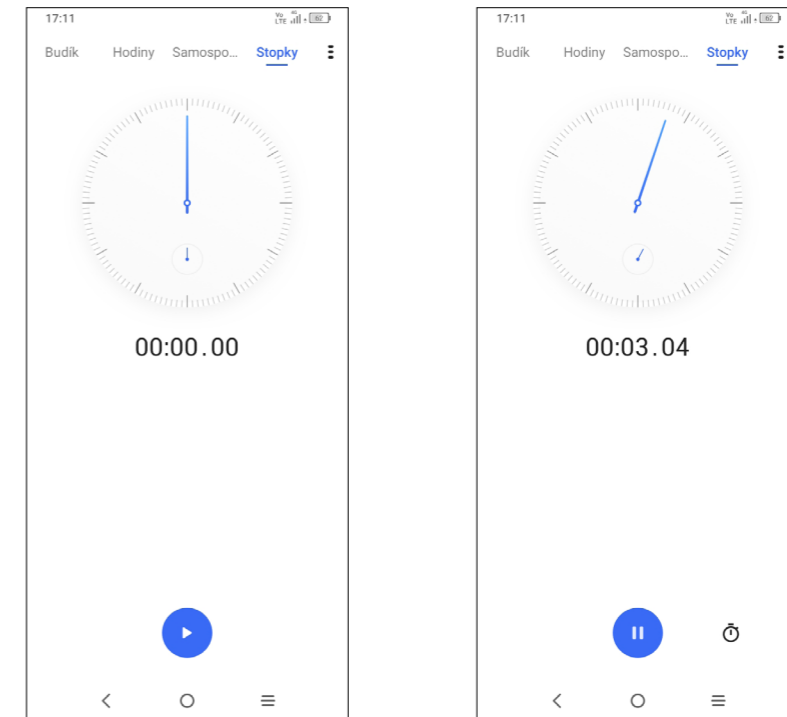

- Slouží k nastavení času.
- Klepnutím na ikonu  aktivujete odpočítávání.
- Klepnutím na ikonu  odpočítávání pozastavíte.
- Klepnutím na ikonu  odpočítávání vynulujete.

Stopky

Na obrazovce Hodiny stiskněte možnost **Stopky**.



- Stopky spustíte stisknutím ikony .
- Klepnutím na ikonu  zobrazíte seznam záznamů podle aktualizovaného času.
- Klepnutím na ikonu  odpočítávání pozastavíte.
- Klepnutím na ikonu  odpočítávání vynulujete.
- Klepnutím na ikonu  umožníte sdílení.

Úprava nastavení hodin

Klepnutím na ikonu  zobrazíte nastavení pro hodiny a budíky.

3.6 Kalkulačka.....



Chcete-li vyřešit nějakou matematickou úlohu pomocí aplikace **Kalkulačka**, potáhněte prstem po úvodní obrazovce nahoru a stiskněte ikonu .

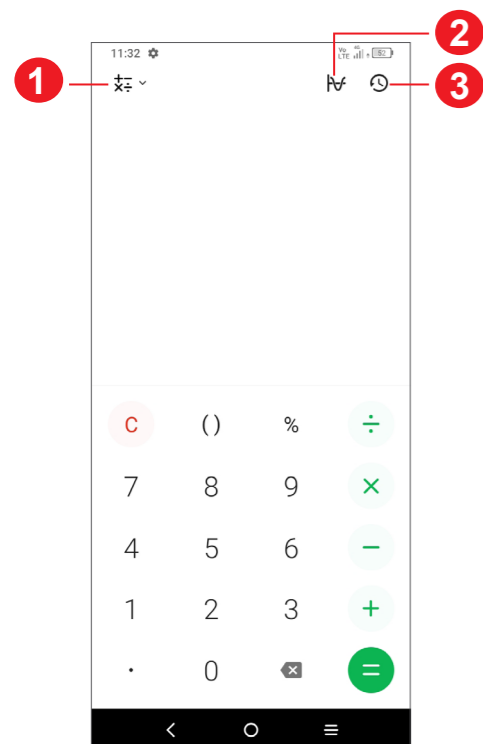

- 1 Další možnosti
- 2 Stisknutím přepnete mezi základní a vědeckou kalkulačkou
- 3 Stisknutím zobrazíte historii kalkulačky

3.7 Aplikace společnosti TCL

Záznam zvuku.....



Tato funkce slouží k nahrávání zvukových souborů. Telefon podporuje formáty souborů WAV, MP3, AAC, AMR, MIDI, Vorbis, AAC+ a FLAC. Soubor záznamu, který jste zastavili, bude automaticky uložen jako zvukový soubor.

3.8 Další aplikace ⁽¹⁾

Dříve uvedené aplikace v této části představují aplikace předem nainstalované do vašeho telefonu. Chcete-li si stáhnout a nainstalovat další aplikace od jiných dodavatelů, přejděte do aplikace Google Play Store.

3.9 Aplikace Google

Aplikace Google jsou v telefonu předinstalované a tyto nástroje zvyšují produktivitu a zpříjemňují život.

V této příručce je základní popis těchto aplikací. Podrobné informace o funkcích a uživatelské příručce najdete na příslušných webech nebo v úvodních informacích zobrazovaných po spuštění jednotlivých aplikací.

Chcete-li všechny tyto funkce využívat, doporučujeme vám vytvořit si účet Google.

Google Go

Webový prohlížeč pro prohlížení internetových stránek.

Vaše záložky, historii prohlížení a nastavení v rámci všech zařízení s nainstalovaným prohlížečem lze synchronizovat s účtem Google.

Chrome

Webový prohlížeč pro prohlížení internetových stránek.

Vaše záložky, historii prohlížení a nastavení v rámci všech zařízení s nainstalovaným prohlížečem lze synchronizovat s účtem Google.

Gmail

Při prvním nastavení telefonu je nakonfigurován účet služby Gmail, což je webová e-mailová služba společnosti Google. Pomocí této aplikace můžete přijímat a odesílat e-maily, spravovat e-maily pomocí štítků, archivovat e-maily atd. E-maily můžete automaticky synchronizovat s účtem služby Gmail.

Mapy

Mapy Google nabízí satelitní snímky, mapy ulic, 360° panoramatické zobrazení ulic, informace o dopravě v reálném čase a plánování trasy pro chůzi, jízdu automobilem nebo veřejnou dopravu. Pomocí této aplikace můžete zjistit svoji polohu, vyhledat místo a získat navrhovanou plánovanou trasu pro vaše výlety.

YouTube

YouTube je online služba pro sdílení videí, jejímž prostřednictvím mohou uživatelé nahrávat, prohlížet a sdílet videa. Nabízí přístup k videoklipům, videím z televizních pořadů, hudebním videím a dalšímu obsahu, jako jsou videoblogy, krátká původní videa a vzdělávací videa. Podporuje funkci streamování, která umožňuje spustit prohlížení videa téměř okamžitě po zahájení stahování z internetu.

Play Store

Slouží jako oficiální obchod s aplikacemi pro operační systém Android, kde mohou uživatelé procházet a stahovat různé aplikace a hry. Některé tyto aplikace jsou zdarma, jiné jsou zpoplatněny.

V obchodu Play Store vyhledejte požadovanou aplikaci, stáhněte ji a potom nainstalujte podle průvodce instalací. Můžete také odinstalovat a aktualizovat aplikace a spravovat stahované soubory.

Duo

Mobilní aplikace pro videokonverzace.

Umožňuje uživatelům s ověřeným telefonním číslem kontaktovat osoby v jejich seznamu kontaktů pomocí videohovorů.

Soubory

Aplikace Soubory zobrazuje všechna data uložená v telefonu na externí a interní kartě SD v interním úložišti, včetně aplikací, mediálních souborů stažených pomocí služby Google Play, služby YouTube a dalších zdrojů, pořízená videa, obrázky a zvukové soubory stop a jiná data přenesená pomocí rozhraní Bluetooth, kabelu USB atd.

Disk

Jedná se o službu vytvořenou společností Google, která slouží k ukládání a synchronizaci souborů. Umožňuje uživatelům ukládat soubory do cloudu a sdílet a upravovat soubory.

Soubory ve službě Disk jsou bezpečně uloženy a máte k nim přístup z jakéhokoli zařízení, ze kterého se můžete přihlásit ke svému účtu Google. Soubory a složky můžete soukromě sdílet s dalšími uživateli služby Google.

4 Nastavení

Přístup k nabídce **Nastavení** získáte potažením prstu nahoru po úvodní obrazovce a stisknutím možnosti .

Můžete také přejet prstem dolů z panelu oznámení a stisknout ikonu .

4.1 Wi-Fi

Prostřednictvím rozhraní Wi-Fi se můžete připojit k internetu v případě, že je telefon v dosahu bezdrátové sítě. Wi-Fi můžete používat ve vašem telefonu i bez vložené karty SIM.

Zapnutí rozhraní Wi-Fi a připojení k bezdrátové síti

- Zvolte možnosti **Nastavení > Wi-Fi**.
- Zapněte možnost .
- Po zapnutí rozhraní Wi-Fi se zobrazí seznam nalezených sítí Wi-Fi.
- Dotykem vyberte síť Wi-Fi, ke které se chcete připojit. Pokud je vybraná síť zabezpečená, budete požádáni o zadání hesla nebo jiného přihlašovacího údaje (podrobnosti vám sdělí operátor sítě). Po skončení stiskněte možnost **Připojit**.

Přidání sítě Wi-Fi

Když je rozhraní Wi-Fi zapnuto, můžete přidat požadované nové sítě Wi-Fi.

- Zvolte možnosti **Nastavení > Wi-Fi > Přidat síť**.
- Zadejte název sítě a všechny požadované informace o síti.
- Stiskněte tlačítko **Připojit**.

Odstranění sítě Wi-Fi

Chcete-li zabránit automatickému připojení k síti, kterou si již nepřejete využívat, můžete danou síť odebrat.

- Zapněte síť Wi-Fi, pokud ještě není zapnuta.
- Na obrazovce Wi-Fi se dotkněte názvu uložené sítě.
- V zobrazeném dialogovém okně stiskněte možnost **ODSTRANIT**.

4.2 Bluetooth ⁽¹⁾

Bluetooth

Bluetooth je bezdrátová komunikační technologie krátkého dosahu, kterou můžete používat pro výměnu dat nebo připojení k jiným Bluetooth zařízením pro různé použití.

Zapnutí rozhraní Bluetooth

- Zvolte možnosti **Nastavení > Bluetooth**.
- Zapněte funkci .

Na obrazovce se zobrazí název vašeho zařízení.

Přejmenování zařízení

- Zvolte možnosti **Nastavení > Bluetooth**.
- Zvolte možnost **Název zařízení**.
- Zadejte název a potvrďte zadání stisknutím možnosti **PŘEJMENOVAT**.

Spárování/spojení vašeho telefonu se zařízením Bluetooth

Chcete-li provádět výměnu dat s jiným zařízením, je nutné zapnout funkci Bluetooth a spárovat telefon se zařízením Bluetooth, se kterým chcete vyměňovat data.

- Zvolte možnosti **Nastavení > Bluetooth > + Spárovat nové zařízení**.
- Stiskněte v seznamu zařízení Bluetooth, se kterým se chcete spárovat.
- V zobrazeném dialogovém okně dotykem možnosti **SPÁROVAT** potvrďte volbu.
- Pokud je párování úspěšné, telefon se spojí se zařízením.

Zrušení spárování se zařízením Bluetooth

- Stiskněte ikonu  u zařízení, jehož spárování chcete zrušit.
- Potvrďte volbu stisknutím možnosti **ODSTRANIT**.

Doporučujeme používat náhlavní soupravy Bluetooth od TCL, které byly testovány a jsou kompatibilní s tímto telefonem. Můžete navštívit stránky <https://www.tcl.com>, kde najdete další informace o náhlavní soupravě Bluetooth TCL.

4.3 Karta SIM a mobilní síť

Přejděte do nabídky **Nastavení > Karta SIM a Mobilní síť > Nastavení karty SIM > SIM 1 > Režim roaming**, kde můžete aktivovat datový roaming, nastavit preferovaný typ sítě, zkontrolovat používané síťové připojení, vytvořit nový přístupový bod atd.

Karty SIM ⁽¹⁾

Stisknutím zvolte kartu SIM 1 nebo SIM 2 pro připojení k síti, volání a odesílání zpráv SMS.

Přenesená data

Při prvním zapnutí telefonu s vloženou kartou SIM dojde k automatické konfiguraci sítě: 2G, 3G nebo 4G.

Pokud nejste připojeni k síti, mobilní datové přenosy můžete zapnout pomocí možností **Nastavení > Karta SIM a mobilní síť > Přenesená data**.

Úspora datových přenosů

Povolením funkce Úspora datových přenosů můžete některým aplikacím zabránit v odesílání či přijímání dat na pozadí a tím zmenšit objem přenesených dat.

Mobilní data

Pokud nepotřebujete přenášet data v mobilních sítích, vypněte **Mobilní data**. V opačném případě by vám mohly být operátorem mobilní sítě naúčtovány značné poplatky, zejména pokud nemáte smlouvu o datové komunikaci.



Přenos dat měří telefon. Údaje operátora se mohou lišit.

Data přenesená aplikacemi

Po stisknutí můžete zkontrolovat objem datových přenosů jednotlivých aplikací.



Objem dat naměřený operátorem se může lišit od hodnoty naměřené vaším zařízením.

Fakturační cyklus

Po stisknutí můžete nastavit cyklus využívání mobilních dat.

Data přenesená přes Wi-Fi

Po stisknutí se můžete podívat na objem datových přenosů přes Wi-Fi.

Síťová omezení

Můžete nastavit Wi-Fi sítě s měřeným připojením.

Pokud jsou omezeny přenosy dat na pozadí, sítě s měřeným připojením jsou považovány za mobilní síť. Aplikace vás před stažením velkých souborů přes tyto sítě mohou upozornit.

Režim Letadlo

Zapnutím přepínače **Režim Letadlo**  současně zakážete všechna bezdrátová připojení, včetně rozhraní Wi-Fi, Bluetooth a dalších.

Sdílení připojení

Pokud chcete sdílet datové připojení telefonu přes rozhraní Wi-Fi, Bluetooth a USB nebo jako mobilní přístupový bod, aktivujte tyto funkce v nabídce **Nastavení > Karta SIM a mobilní síť > Přístupový bod a tethering**.

Přejmenování nebo zabezpečení mobilního přístupového bodu

Když je mobilní přístupový bod aktivován, můžete změnit název sítě Wi-Fi (SSID) vašeho telefonu a zabezpečit příslušnou síť Wi-Fi.

- Zvolte možnosti **Nastavení > Karta SIM a mobilní síť > Přístupový bod a tethering > Přístupový bod**.
- Stisknutím možnosti **Název přístupového bodu** můžete změnit název SSID a po stisknutí možnosti **Zabezpečení** můžete nastavit zabezpečení sítě.
- Stiskněte tlačítko **OK**.



Výše zmíněné funkce mohou mít za následek účtování zvláštních poplatků od poskytovatele připojení. Další poplatky mohou být rovněž účtovány při použití roamingu.

Soukromý režim DNS

Stisknutím zvolte soukromý režim DNS.

4.4 Připojená zařízení

Sít' VPN

Virtuální privátní sítě (VPN) umožňují připojení ke zdrojům uvnitř zabezpečené lokální sítě z vnějšku této sítě. Sítě VPN jsou obvykle používány společnostmi, školami a jinými institucemi, aby mohli jejich uživatelé přistupovat k místním síťovým zdrojům v době, kdy nejsou uvnitř dané sítě, nebo když jsou připojeni k bezdrátové síti.

Přidání sítě VPN

- Zvolte možnosti **Nastavení > Připojená zařízení > VPN** a poté stiskněte ikonu .
- Na zobrazené obrazovce zadejte podle pokynů správce sítě jednotlivá nastavení sítě VPN.
- Stiskněte tlačítko **SAVE**.

Sít' VPN se přidá do seznamu na obrazovce nastavení sítí VPN.



Před přidáním sítě VPN je třeba pro telefon nastavit zámek obrazovky.

Připojení k síti VPN / odpojení od sítě VPN

Připojení k síti VPN:

- Zvolte možnosti **Nastavení > Připojená zařízení > Sít' VPN**.
- Zobrazí se seznam vámi přidaných sítí VPN. Dotkněte se sítě VPN, ke které se chcete připojit.
- V zobrazeném dialogovém okně zadejte požadované přihlašovací údaje a stiskněte možnost **PŘIPOJIT**.

Odpojení od sítě VPN:

- Dotkněte se sítě VPN, od které se chcete odpojit. V zobrazeném dialogovém okně se dotkněte možnosti **ODPOJIT**.

Úprava/smazání sítě VPN

Úprava sítě VPN:

- Zvolte možnosti **Nastavení > Připojená zařízení > Sít' VPN**.

- Zobrazí se seznam vámi přidaných sítí VPN. Stiskněte ikonu  vedle sítě VPN, kterou chcete upravit.
- Po dokončení úprav se dotkněte možnosti **ULOŽIT**.

Odstranění sítě VPN:

- Stiskněte ikonu  vedle vybrané sítě VPN a stisknutím možnosti **ODSTRANIT** ji smažte.

Připojení USB

Pomocí kabelu USB můžete nabíjet zařízení, přenášet soubory či fotografie (MTP/PTP) mezi telefonem a počítačem.

Připojení telefonu k počítači

- Pomocí kabelu USB dodávaného s telefonem připojte telefon k portu USB na počítači. Po připojení prostřednictvím rozhraní USB obdržíte oznámení.
- Otevřete panel oznámení a vyberte způsob přenosu souborů nebo vyberte možnost **Nastavení > Připojená zařízení > Připojení USB** a zvolte vhodný způsob. Ve výchozím nastavení je zvolena možnost **Toto zařízení nabíjet**.



Před použitím protokolu MTP zkontrolujte, zda byl nainstalován potřebný ovladač (aplikace Windows Media Player 11 nebo novější).

Tisk

Dotykem možnosti **Tisk** aktivujete **tiskové služby**. Můžete zvolit **Výchozí tiskovou službu**.

Sdílení s okolními zařízeními

Pokud chcete zjišťovat okolní zařízení, pro Bluetooth a Wi-Fi je třeba zapnout přístup k poloze zařízení.

4.5 Úvodní a zamykací obrazovka

V této nabídce se nastavují aplikace na úvodní obrazovce, lze vybrat oblíbené tapety, styly témat atd.

4.6 Displej

Úroveň jasu

Zde můžete ručně nastavit jas.

Tmavý režim

V tomto režimu bude pozadí obrazovky tmavé, což usnadňuje sledování nebo čtení při horším osvětlení.

Režim pohodlného sledování

Režim šetrný vůči zraku umí účinně omezit vyzařování modré barvy a přizpůsobit teplotu barev, což přináší úlevu očím. Je také možné vytvořit vlastní časový plán, kdy se má funkce zapnout.

Režim čtení

Obrazovka v tomto režimu změní barvu na odstíny černé a bílé, aby imitovala čtení knih.

Režim spánku

Nastavení časového limitu obrazovky.

Velikost písma

Ruční nastavení velikosti písma.

Auto otočení obrazovky

Nastavení, zda se má obrazovka automaticky otáčet.

Stavový řádek a výřez

V této nabídce můžete volit styl stavového řádku, zapínat a vypínat zobrazování rychlosti připojení, a vybírat, jestli se mají sbalit ikony upozornění a jak se má zobrazovat procentuální stav baterie

Zapnutím podpory výřezu se aplikace zobrazí na celé obrazovce, což přináší nejlepší zkušenost s telefonem.

Další nastavení obrazovky

Spořič obrazovky

Slouží k nastavení barev jako spořiče obrazovky.

Aplikace na celé obrazovce

Většina aplikací nainstalovaných v telefonu se automaticky přizpůsobí na celou obrazovku a není nutné je nastavovat ručně.

U aplikací, které se automaticky nepřizpůsobí na celou obrazovku, můžete toto zobrazení nastavit v nabídce **Nastavení > Displej > Další nastavení obrazovky > Aplikace na celou obrazovku**.

4.7 Zvuk a vibrace

Pomocí této nabídky lze upravit vyzváněcí tóny příchozích hovorů, nastavit přehrávání hudby a další parametry zvuku.

Tichý režim

Tichý režim zapnete stisknutím ikony .

Vyzváněcí tón telefonu a vibrace

Nastavení vyzvánění pro příchozí hovory nebo režimu pouze s vibracemi.

Tón oznámení

Nastavení výchozího zvuku oznámení.

Zvuk budíku

Nastavení zvuku budíku.

Nerušit

Nechcete-li, aby vás vyzvánění telefonu nebo zvuky oznámení rušily během práce nebo odpočinku, můžete nastavit režim **Nerušit**.

Přejetím po stavovém řádku dvakrát směrem dolů otevřete panel Rychlá nastavení, kde lze možnost Nerušit aktivovat stisknutím ikony .

Režim sluchátek

Vyzvánění uslyšíte, jen když k telefonu připojíte náhlavní soupravu.

Další nastavení zvuku

Nastavení tónů vytáčení, zvuků uzamknutí obrazovky, zvuku při dotyku atd.

4.8 Oznámení

V nabídce Oznámení můžete nastavit, zda se mají oznámení z této aplikace blokovat, zda se má skrýt citlivý obsah atd.

4.9 Tlačítka a gesta

Gesta

Slouží k nastavení gest, např. ztlumení rychlým gestem a snímek obrazovky za použití tří prstů.

Tlačítko Zapnutí/Vypnutí

Stisknutím nastavte funkce **Rychlý přístup k fotoaparátu** a **Tlačítko Zapnutí ukončí hovor**.

4.10 Smart Manager

Smart Manager automaticky hlídá a optimalizuje využití dat, šetří baterii, spravuje úložiště, chrání telefon před bezpečnostními hrozbami a zajišťuje, aby přístroj pracoval optimálně.

Omezením automaticky spouštěných aplikací můžete zrychlit systém a prodloužit výdrž baterie.

Některá opatření můžete nastavit ručně, abyste dosáhli ještě vyšší optimalizace.

4.11 Zabezpečení a biometrika

Zámek obrazovky

Zvolte některou metodu odemknutí obrazovky – **přejetí, gesto, kód PIN nebo heslo**.

Odemknutí obličejem

Odemknutí obličejem umožňuje odemknout zařízení obličejem. Nastavte jej podle pokynů na obrazovce.

Při používání funkce rozpoznávání obličeje je třeba být tváří směrem k obrazovce telefonu.

POZNÁMKA: Před použitím funkce rozpoznávání obličeje je třeba nastavit gesto, kód PIN nebo heslo.

Inteligentní zamknutí

Smart Lock nechá zařízení odemknuté, když je v bezpečí s vámi, a zamkne jej, když zjistí, že bylo odloženo.

Ostatní

V části **Nastavení > Zabezpečení a biometrika** lze rovněž nastavit **rychlou asistenci, aplikace pro správu zařízení, zámek karty SIM, šifrování a přihlašovací údaje, důvěryhodné agenty** atd.

4.12 Poloha

Stisknutím nastavíte, zdali má mít aplikace přístup k poloze zařízení. Podle potřeby lze povolit přístup neustále, nebo jen tehdy, když se aplikace používá.

4.13 Ochrana osobních údajů

Kvůli ochraně osobních údajů je možné povolit nebo zakázat, aby měla aplikace přístup k vaší poloze, SMS, telefonu atd. A také, zdali se mají zobrazovat hesla, případně je možné zvolit aktivity a informace, které smí společnost Google ukládat.

4.14 Aplikace

Stisknutím zobrazíte podrobnosti o aplikacích nainstalovaných v telefonu. Můžete také spravovat data přenesená aplikacemi nebo vynutit jejich ukončení.

V nabídce **Správce oprávnění** můžete jednotlivým aplikacím udělit různá oprávnění. Lze například povolit přístup k **fotoaparátu, kontaktům, informacím o poloze** atd.

V nabídce **Speciální přístup aplikací** můžete nastavit funkce **Optimalizace baterie, Aplikace pro správu zařízení, Přístup k režimu Nerušit, Přístup k oznámením, Ovládání Wi-Fi** atd.

4.15 Úložiště

V nabídce **Nastavení > Úložiště** můžete zkontrolovat využití úložiště a v případě potřeby další místo uvolnit.

4.16 Účty

Stisknutím můžete přidat, odebrat a spravovat e-mailové či jiné podporované účty. Pomocí těchto nastavení také můžete určovat, jak aplikace odesílají, přijímají a synchronizují data – automaticky, podle individuálního plánu pro jednotlivé aplikace, nebo vůbec.

Stiskněte ikonu **Přidat účet** a přidejte účet pro vybranou aplikaci.

4.17 Digitální rovnováha a rodičovská kontrola

V této nabídce můžete vyhledat, kolik času jste strávili na telefonu, a dokonce v jednotlivých aplikacích. V zájmu zdraví a vyváženého života můžete nastavit časový limit používání telefonu.

Kromě toho mají rodiče možnost omezit používání telefonu dětem a mít pod kontrolou jejich pohyb na internetu.

4.18 Google

Slouží k nastavení účtu Google a souvisejících služeb.

4.19 Usnadnění

Pomocí možnosti Usnadnění lze nastavit libovolné nainstalované zásuvné moduly pro usnadnění použití.

4.20 Systém

Informace o telefonu

Zobrazí základní informace o telefonu, například název modelu, procesor, kameru, rozlišení atd.

Je také možné zjistit právní informace, číslo sestavení, stav a další parametry.

Aktualizace systému

Pokud chcete systém aktualizovat, klepněte na možnost **ZKONTROLOVAT AKTUALIZACE** (viz část 5 Využití telefonu naplněno > nástroj FOTA Upgrade“).

Aktualizace aplikací

Zkontrolujte informace o aktualizaci aplikace.

Jazyky a zadávání

Slouží k nastavení jazyka, klávesnice na obrazovce, hlasového vstupu, rychlosti ukazatele atd.

Datum a čas

Pomocí možnosti Datum a čas lze nastavit zobrazení data a času.

Zálohovat

Chcete-li zálohovat nastavení telefonu a dalších aplikačních dat na serverech Google, zapněte přepínač . Pokud telefon vyměníte, zálohovaná nastavení a data se při prvním přihlášení k účtu Google obnoví v novém telefonu.

Reset

Stisknutím resetujete všechna nastavení sítě a předvolby aplikací. Při použití těchto nastavení neztratíte svá data.

Pokud vyberete možnost **Obnovení továrních dat**, všechna data z vnitřního úložiště telefonu budou vymazána. Před resetováním svá data nezapomeňte zálohovat.

Předpisy a bezpečnost

Klepnutím zobrazíte informace o produktu, jako je **model produktu, název výrobce, adresa výrobce, IMEI, CU reference, ID deklaráce Bluetooth** atd.

Program pro zlepšení uživatelské zkušenosti

Klepnutím se zapojíte do programu pro zlepšení uživatelské zkušenosti, díky kterému budeme moci vylepšovat design našich produktů a celkově zlepšovat jejich používání.

5 Využití telefonu naplno

Nástroj FOTA Upgrade

Aktualizujte software v telefonu prostřednictvím nástroje FOTA (Firmware Over The Air) Upgrade.

Chcete-li získat přístup k aktualizacím, v seznamu aplikací klepněte na možnost **Nastavení > Systém > Aktualizace systému**. Před vyhledáváním aktualizací zapněte datové připojení nebo Wi-Fi.

Při zapnutém připojení Wi-Fi systém dokáže zjistit, zda je k dispozici nová verze firmwaru, a pokud k dispozici je, začne ji automaticky stahovat. Po dokončení budete moci v dialogovém okně zvolit, zda chcete aktualizaci telefonu provést ihned, nebo až později.

Pokud je nastavení **Nastavení > Systém > Aktualizace systému >  > Nastavení > Stahovat automaticky** vypnuté, budete dostávat pouze oznámení, která se budou zobrazovat ve stavovém řádku.

Při stahování nebo instalaci aktualizace pomocí nástroje FOTA neměňte výchozí umístění úložiště, aby nedošlo k potížím při hledání správných aktualizčních balíčků.

Pokud bude po dokončení aktualizace FOTA nutný restart zařízení, zobrazí se odpovídající výzva.

6 Řešení problémů

Před kontaktováním servisního střediska si přečtete následující pokyny k řešení některých potíží se zařízením:

- Baterii nabíjejte na její plnou kapacitu, abyste zajistili její optimální výdrž.
- Odeberte z telefonu nepotřebné soubory nebo aplikace, může se tím zlepšit jeho výkon.
- Software telefonu aktualizujte pomocí možností **Nastavení > Systém > Aktualizace systému**.
- Resetujte telefon pomocí možnosti **Nastavení > Systém > Obnovení > Obnovení továrních dat**. Případně můžete přidržit tlačítko **Zapnutí/Vypnutí** a současně stisknout tlačítko **Zvýšit hlasitost**, když je telefon vypnutý. Uvolněte tlačítko zapnutí/vypnutí a po zavibrování také tlačítko hlasitosti a následně telefon resetujte stisknutím možnosti **Vymazat data / Obnovení továrních dat > Obnovení továrních dat**. Všechna data telefonu budou trvale ztracena. Před resetováním telefonu důrazně doporučujeme provést úplnou zálohu jeho dat.

Proveďte rovněž následující kontroly:

Telefon nelze zapnout nebo nereaguje

- Pokud telefon nelze zapnout, nechte jej alespoň 20 minut nabíjet, abyste měli jistotu, že aktuální stav baterie zapnutí umožní. Potom telefon znovu zapněte.
- Pokud se neustále opakuje spouštěcí animace a nelze spustit operační systém telefonu, stisknutím a podržením tlačítka **Zapnutí/Vypnutí** zařízení resetujte. Tím odstraníte veškeré problémy se spouštěním operačního systému, které jsou způsobeny aplikacemi třetích stran.
- Pokud ani jeden z uvedených postupů nepřinese kýžený výsledek, bude nutné telefon resetovat. Stiskněte současně tlačítko **Zapnutí/Vypnutí** a tlačítko **Zvýšit hlasitost**. Po zavibrování uvolněte tlačítko zapnutí/vypnutí a následně telefon resetujte stisknutím možnosti **Vymazat data / Obnovení továrních dat > Obnovení továrních dat**.

Telefon několik minut nereagoval

- Pokud telefon nereaguje, vypněte jej stisknutím a přidržením tlačítka **Zapnutí/Vypnutí** do doby, až se telefon vypne a znovu zapne.
- Pokud telefon stále nefunguje, resetujte jej.

Telefon se sám od sebe vypíná

- Zkontrolujte, zda je obrazovka zamčená, když telefon nepoužíváte, a dejte pozor, aby v době, kdy byla obrazovka odemčená, nedošlo k nechtěnému stisknutí tlačítka **Zapnutí/Vypnutí**.
- Zkontrolujte úroveň nabití baterie.
- Pokud zařízení stále nefunguje, resetujte jej nebo aktualizujte software.

Nabíjení telefonu nefunguje správně

- Používejte nabíječku TCL dodanou s telefonem.
- Dbejte, aby nedošlo k úplnému vybití baterie. Pokud byla baterie delší dobu vybitá, zobrazení indikátoru nabíjení baterie na obrazovce může trvat přibližně 20 minut.
- Zajistěte, aby nabíjení probíhalo za normálních podmínek (0 °C až 45 °C).
- V zahraničí zkontrolujte, zda elektrická síť poskytuje kompatibilní napětí.

Telefon nelze připojit k síti nebo se zobrazuje zpráva „Žádný signál“

- Zkuste se připojit k síti přesunutím na jiné fyzické místo.
- Ověřte si u vašeho operátora rozsah pokrytí sítě.
- Zkontrolujte u vašeho operátora platnost karty SIM.
- Zkuste se připojit později, protože síť může být přetížená.

Telefon se nemůže připojit k internetu

- Zajistěte, aby byla na vaší kartě SIM povolena služba pro přístup k internetu.
- Zkontrolujte v telefonu nastavení připojení k internetu.
- Ověřte, že jste v místě s pokrytím sítě.
- Zkuste se připojit později nebo z jiného místa.

Neplatná karta SIM

- Ověřte, zda byla karta SIM správně vložena.
- Dejte pozor, aby se čip na kartě SIM nepoškodil.
- Ověřte, že je služba karty SIM dostupná.

Můj telefon nemůže uskutečňovat odchozí hovory

- Ujistěte se, že bylo vytočeno platné číslo a že jste stiskli tlačítko .
- U mezinárodních hovorů zkontrolujte kód země a oblasti.
- Ujistěte se, že je telefon připojen k síti a že síť není přetížená nebo nedostupná.
- Zkontrolujte u operátora stav vašeho účtu (kredit, platnost karty SIM apod.).
- Ověřte, že není nastaveno blokování odchozích hovorů.
- Ověřte, že v telefonu není nastaven režim Letadlo.

Můj telefon nemůže přijímat příchozí hovory

- Ověřte, že je telefon zapnutý a připojený k síti (zkontrolujte, zda není síť přetížená nebo nedostupná).
- Zkontrolujte u operátora stav vašeho účtu (kredit, platnost karty SIM apod.).
- Zajistěte, aby nebylo nastaveno přesměrování příchozích hovorů.
- Zajistěte, aby nebylo nastaveno blokování některých hovorů.
- Ověřte, že v telefonu není nastaven režim Letadlo.

U příchozího hovoru se nezobrazuje jméno/číslo volajícího

- Zkontrolujte, zda vám tuto službu váš operátor poskytuje.
- Volající nastavil skrývání svého jména nebo čísla.

Nemohu najít své kontakty

- Zkontrolujte, zda není karta SIM poškozená.
- Ověřte, že je karta SIM vložena správně.

Kvalita zvuku telefonních hovorů je špatná

- Hlasitost můžete během hovorů upravovat stisknutím tlačítka **hlasitosti**.
- Zkontrolujte sílu signálu sítě. Jděte na místo, kde je silnější signál.
- Na telefonu zkontrolujte čistotu přijímače, konektoru a reproduktoru.

Nelze používat funkce popsané v příručce

- Zkontrolujte u vašeho operátora, zda máte danou službu objednanu.
- Ověřte, že daná funkce nevyžaduje použití dalšího příslušenství TCL.

Číslo vybrané v kontaktech nelze vytočit

- Zkontrolujte, zda je číslo v kontaktech správné.
- Při volání do zahraničí je třeba vybrat požadovaný kód země.

Nelze přidat kontakt

- Zkontrolujte, zda nebylo dosaženo maximálního počtu kontaktů na kartě SIM. Smažte některé záznamy nebo uložte záznamy přímo do telefonu.

Volající nemohou zanechat zprávy v mé hlasové schránce

- Kontaktujte svého síťového operátora a ověřte dostupnost této služby.

Nelze přistupovat k hlasové schránce

- Ověřte, že bylo číslo hlasové schránky vašeho operátora správně zadáno v položce „Číslo hlasové schránky“.
- Pokud je síť přetížená, zkuste to později.

Nemůžu odesílat ani přijímat zprávy MMS

- Zkontrolujte úložiště telefonu, jestli není plné.
- Kontaktujte síťového operátora a ověřte dostupnost služby a zkontrolujte nastavení zpráv MMS.
- Ověřte u vašeho operátora číslo servisního střediska nebo profil pro zprávy MMS.
- Servisní středisko může být zahlceno. Zkuste to později znovu.

Karta SIM je uzamčena kódem PIN

- Požádejte síťového operátora o kód PUK (Personal Unblocking Key).

Telefon nelze připojit k počítači

- Zkontrolujte port USB, zda není poškozený. Pokud nefunguje, zkuste na počítači použít jiný port USB.
- Zkontrolujte, zda jsou správně nainstalovány ovladače USB.
- Pokud používáte počítač se systémem Windows, zkontrolujte, zda podporuje režim MTP. Pokud používáte počítač Mac, je nutné nainstalovat nástroj Android File Transfer ze stránky www.android.com/filetransfer/.

Nemůžu stahovat nové soubory

- Ověřte, že je v úložišti telefonu dostatek místa pro stažení požadovaného souboru.
- Pro uložení stahovaných souborů vyberte kartu microSD.
- Zkontrolujte, zda vám váš operátor poskytuje potřebné služby.

Telefon není prostřednictvím rozhraní Bluetooth rozpoznán ostatními zařízeními

- Ověřte, zda je funkce Bluetooth aktivována a zda je telefon pro ostatní uživatele viditelný.
- Ověřte, zda se oba telefony nachází v oblasti dosahu rozhraní Bluetooth.

Baterie se vybíjí příliš rychle

- Ověřte, že provádíte celý cyklus nabíjení baterie (minimálně 120 minut).
- Po částečném nabití nemusí indikátor úrovně nabití baterie ukazovat přesně. Po odpojení nabíječky počkejte alespoň 20 minut, abyste získali přesnou indikaci.
- Podle potřeby upravte jas obrazovky.
- Prodlužte interval automatické kontroly e-mailů na co nejdelší dobu.
- Aktualizujte zprávy a informace o počasí ručně nebo prodlužte jejich interval automatické kontroly.
- Ukončete aplikace spuštěné na pozadí, které nejsou delší dobu používány.
- Funkce Bluetooth, Wi-Fi a GPS vypněte, pokud je nepoužíváte.

Během dlouhých hovorů, hraní her, surfování po internetu nebo používání jiných složitých aplikací se telefon zahřívá

- Toto zahřívání je normálním důsledkem toho, že procesor musí zpracovat velké množství dat. Po ukončení výše uvedených činností se teplota telefonu vrátí na normální hodnotu.

Po použití funkce Obnovení továrních dat musím před použitím telefonu zadat přihlašovací údaje účtu Google

- Po obnovení nastavení je nutné zadat původní přihlašovací údaje k účtu Google, který byl v tomto telefonu používán.
- Pokud si přihlašovací údaje účtu Google nepamätujete, je třeba účet Google obnovit.
- Pokud ani potom nelze získat k funkcím telefonu přístup, obraťte se na autorizované servisní středisko. Upozorňujeme, že se na tento případ nebude vztahovat záruka.

Zapomněl(a) jsem některá hesla, kódy, klíče, které v telefonu používám

- Obnovte tovární data.
- Pokud ani potom nelze získat k funkcím telefonu přístup, obraťte se na autorizované servisní středisko. Upozorňujeme, že se na tento případ nebude vztahovat záruka.

Jak zálohovat data v mém zařízení

- Přejděte do nabídky **Nastavení > Systém > Záloha** (viz 4.20 Systém > Záloha).
- Svá data můžete také zálohovat do jiného telefonu prostřednictvím aplikace **Výměna telefonu**. Přejetím po úvodní obrazovce nahoru najdete vyhledávací pole a zadejte do něj **Výměna telefonu**. Podle pokynů pak přeneste data.

7 Technické údaje

Platforma:

- MT6739V/WW

OS:

- Android 11 Go

Paměť:

- 32 GB ROM + 2 GB RAM⁽¹⁾
- 64 GB ROM + 2 GB RAM⁽¹⁾

Rozměry (D × Š × V)

- 164,7 x 75 x 8,6 mm

Hmotnost:

- 173 g

Displej:

- 6,52palcová dotyková obrazovka s rozlišením HD+ 720 × 1600 pixelů

Sít:

- GSM 850/900/1800/1900
- UMTS B1/2/5/8
- LTE B1/3/5/7/8/20/28/38/40/41 (2496–2690 MHz)

GPS:

- GPS/Glonass/Beidou/QZSS

Možnosti připojení:

- Bluetooth 4.2
- Wi-Fi 802.11 b/g/n, 2,4 GHz
- 3,5mm audio konektor

- USB

Fotoaparát:

- Zadní fotoaparát: 13 MP
- Přední fotoaparát: 5 MP

Podporované formáty zvuku a videa:

- WAV, MP3, AAC, AMR, MIDI, Vorbis, AAC+, FLAC
- H.263, H.264 AVC, H.265 HEVC, MPEG-2, VP8, VP9

Baterie ⁽¹⁾:

- Kapacita: 4000 mAh

Rozšiřující slot:

- Paměťová karta microSD™
(Možnost karty microSD s kapacitou do 512 GB)

Čidla:

- G-snímač
- Softwarový snímač přiblížení

Poznámka: Technické údaje se mohou změnit bez předchozího upozornění.

Originální baterie byla podrobena přísným bezpečnostním zkouškám norem způsobilosti. Používání neoriginálních baterií může být nebezpečné.

Závisí na modelu zakoupeného zařízení.

8 Příslušenství

Standardní příslušenství

- Nabíječka
- USB kabel
- Špendlík pro otevření přihrádky na kartu SIM
- Štítek na displej LCD
- Stručná příručka
- Leták s bezpečnostními informacemi k výrobku



- Příslušenství závisí na zemi.
- Zařízení používejte výhradně s baterií, nabíječkou a příslušenstvím TCL, které byly dodány se zařízením.

9 Licence



Telefony **TCL 5164D** mají licenci a certifikaci od organizace Bluetooth SIG, Inc. – prohlášení o technologii Bluetooth ID D044937.



Certifikace Wi-Fi Alliance

10 Vyloučení odpovědnosti

Mezi popisem v uživatelské příručce a činnostmi telefonu mohou být určité rozdíly závislé na verzi softwaru nainstalovaného v telefonu a konkrétních službách operátora.

Společnost TCL Communication Ltd. nenesou právní odpovědnost za takové rozdíly ani za jejich potenciální důsledky a tato odpovědnost leží výhradně na operátorovi.