

FaceCam Quiet



Multi-language Quick Guide

Copyright© KYE SYSTEMS CORP.



Genius web : www.geniusnet.com
OEM/ODM : www.kyecorp.com

KYE Systems Corp.

#492, Sec. 5, Chongxin Rd., Sanchong Dist.,
New Taipei City 24160, Taiwan
Tel: 886-2-2995-6645
Fax: 886-2-2995-6649
Email: sim@geniusnet.com.tw
Email: csd@geniusnet.com.tw (Tech. Support)
http://www.geniusnet.com



12030084400-A

Position the Camera

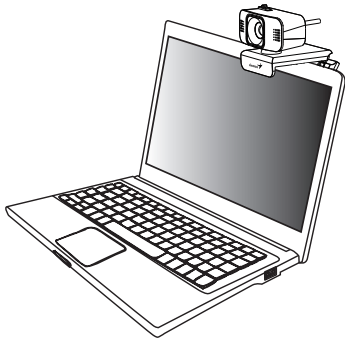
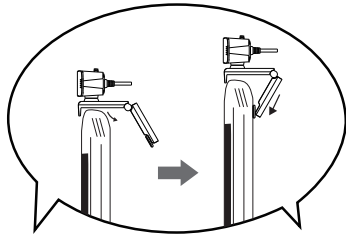

Notebook

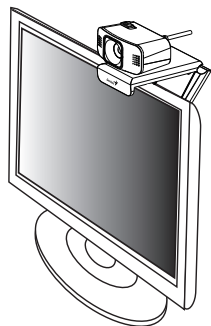

LCD monitor

Connect the Camera

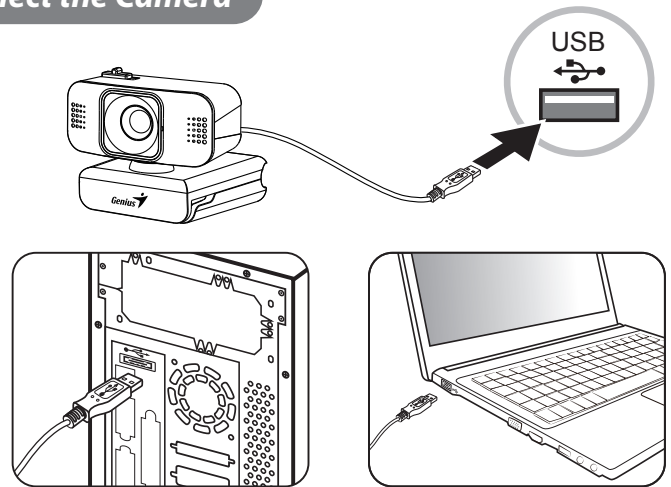

Operating temperature: 0-40°C

Product storage conditions: Temperature: -20°C~ 50°C/ Humidity: 5%~ 85%

Product Overview

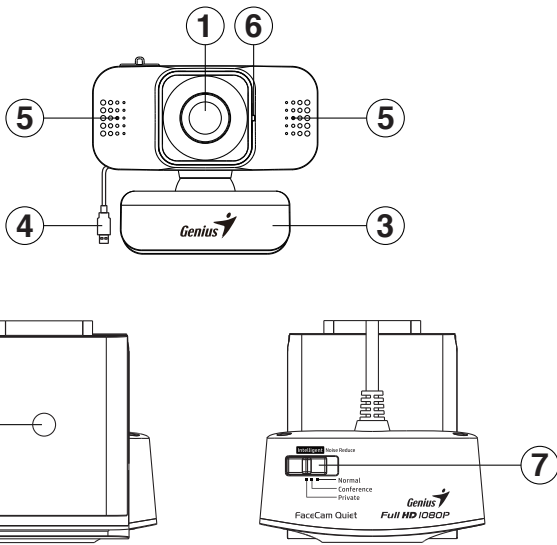

English

1. Product Overview

No.	Description	No.	Description
1	Lens	5	Microphone
2	Tripod hole	6	Indicator LED
3	Clip base	7	Switch (Normal/Conference/Private)
4	USB connector		

2. Setting up your webcam

Place your webcam

Grasp the webcam as shown and open clip base with your other hand. Mount the webcam, making sure the foot on the clip base is flush with the back of your monitor.

Plug USB connector into USB port of your computer or laptop. Wait for about 1 minute, webcam will install automatically.

3. Set up desired microphone

Once the webcam is plugged into computer, the computer OS will pick up Webcam's microphone as sound input. If not, please follow below steps to set up microphone

a. Intelligent noise reduce mode

In case you are in noisy environment and you want your speech to be heard clearly, you can switch Conference Mode or Private Mode. If you don't need noise reduce effect and want to keep the surrounding sound as it is, you can switch to Normal Mode.

b. Conference Mode

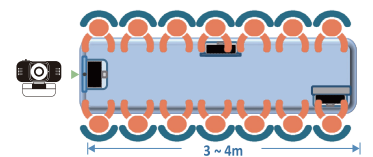

When group chat up to 2~3 people or more, use this mode to suppress noises. It's particularly effective in the conference room. It can capture the human being's voice from distance of webcam to 3~4 meters, and suppress unnecessary noises.

c. Private Mode



With private mode is on, please keep the distance between you and webcam around within 60cm~90cm, it will only pick up voice and sound in the specific direction, and filter out background noise through the intelligent tech, especially it will block out the talking or noise of your right and left both sides, only remaining you a crystal clear voice during the video call.

d. Normal Mode

In the normal mode, all voices and sounds will be picked up.

Русский

1. Обзор продукта

Нет.	Описание	Нет.	Описание
1	Линза	5	Микрофон
2	Отверстие для штатива	6	Светодиодный индикатор
3	Основание зажима	7	Переключить (нормальный / конференц / частный)
4	Разъем USB		

2. Настройка вашей веб-камеры

Разместите свою веб-камеру

Возьмитесь за веб-камеру, как показано, и другой рукой откройте основание зажима. Установите веб-камеру, убедившись, что ножка основания зажима находится заподлицо с задней частью монитора.

3. Настройте нужный микрофон

Как только веб-камера подключена к компьютеру, операционная система компьютера принимает микрофон веб-камеры в качестве входа звука. В противном случае выполните следующие действия, чтобы настроить микрофон.

a. Интеллектуальный режим шумоподавления

Если вы находитесь в шумной обстановке и хотите, чтобы ваша речь была четко слышна, вы можете переключить режим конференции или частный режим. Если вам не нужен эффект шумоподавления и вы хотите, чтобы окружающий звук оставался неизменным, вы можете

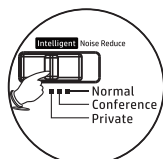

переключиться в нормальный режим.

b. Режим конференции

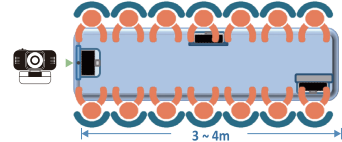

В групповом чате до 2 ~ 3 человек и более используйте этот режим для подавления шума. Это особенно эффективно в конференц-зале. Он может улавливать человеческий голос с расстояния веб-камеры до 3-4 метров и подавлять ненужные шумы.

c. Частный режим



Когда включен частный режим, пожалуйста, держите расстояние между вами и веб-камерой в пределах 60 ~ 90 см, она будет улавливать только голос и звук в определенном направлении и отфильтровывать фоновый шум с помощью интеллектуальной технологии, особенно она блокирует разговоры или шум справа и слева с обеих сторон, оставаясь только кристально чистым голосом во время видеозвонка.

d. Нормальный режим

В обычном режиме будут улавливаться все голоса и звуки.

Español

1. Descripción general del producto

No.	Descripción	No.	Descripción
1	Lente	5	Micrófono
2	Orificio del trípode	6	Indicador LED
3	Base de clip	7	Switch (Normal / Conferencia / Privado)
4	conector USB		

2. Configuración de cámara web

Place your webcam

Sujete la cámara web como se muestra y abra la base del clip con la otra mano. Monte la cámara web, asegurándose de que el pie de la base del clip esté alineado con la parte posterior de su monitor.

Enchufe el conector USB en el puerto USB de su computadora o portátil. Espere aproximadamente 1 minuto, la cámara web se instalará automáticamente.

3. Configurar el micrófono

Una vez que la cámara web está conectada a la computadora, el sistema operativo de la computadora captará el micrófono de la cámara web como entrada de sonido. De lo contrario, siga los pasos a continuación para configurar el micrófono.

a. Modo inteligente

reducción de ruido
En caso de que se encuentre en un entorno ruidoso y desee que su discurso se escuche con claridad, puede cambiar el modo conferencia o el modo privado. Si no necesita un efecto de reducción de ruido y desea mantener el sonido circundante como está, puede cambiar al modo normal.

b. Modo conferencia

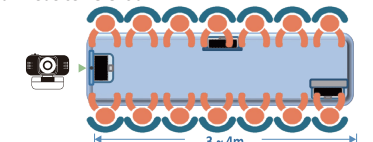

Quando chatee en grupo de 2 a 3 personas o más, utilice este modo para suprimir los ruidos. Es particularmente eficaz en la sala de conferencias. Puede capturar la voz del ser humano desde una distancia de la cámara web a 3 o 4 metros y suprimir ruidos innecesarios.

c. Modo privado



Con el modo privado activado, mantenga la distancia entre usted y la cámara web dentro de los 60 cm ~ 90 cm, solo captará la voz y el sonido en la dirección específica y filtrará el ruido de fondo a través de la tecnología inteligente, especialmente bloqueará la conversación o ruido alrededor, quedando solo una voz cristalina durante la videollamada.

d. Modo normal

En el modo normal, se captarán todas las voces y sonidos.

Česky

1. Přehled produktu

Ne.	Popis	Ne.	Popis
1	Objektiv	5	Mikrofon
2	Otvor pro stativ	6	Kontrolka LED
3	Klipová základna	7	Přepnout (normální/konferenční/ soukromý)
4	USB konektor		

2. Nastavení webové kamery

Umístíte webovou kameru
Uchopte webovou kameru podle obrázku a druhou rukou otevřete základnu klipu. Namontujte webovou kameru a ujistěte se, že je noha na základně klipu v jedné rovině se zadní částí monitoru.

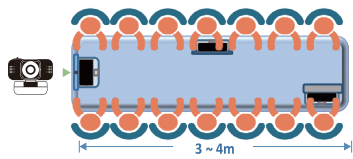

Při skupinovém chatu až pro 2 ~ 3 a více lidí použijte tento režim k potlačení zvuků. Je zvláště účinný v konferenční místnosti. Dokáže zachytit hlas lidské bytosti ze vzdálenosti webové kamery na 3 ~ 4 metry a potlačit zbytečné zvuky.

3. Nastavte požadovaný mikrofon

akmile je webová kamera připojena k počítači, OS počítače zachytí mikrofon webové kamery jako zvukový vstup. Pokud ne, nastavte mikrofon podle následujících pokynů



a. Inteligentní režim redukce šumu

V případě, že se nacházíte v hlučném prostředí a chcete, aby byla vaše řeč jasně slyšet, můžete přepnout na konferenční režim nebo soukromý režim. Pokud nepotřebujete efekt redukce šumu a chcete zachovat okolní zvuk tak, jak je, můžete přepnout do normálního režimu.

b. Konferenční režim

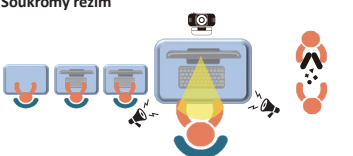

Je-li zapnutý soukromý režim, udržuje vzdálenost mezi vámi a webovou kamerou přibližně 60 cm až 90 cm, zachytí pouze hlas a zvuk v konkrétním směru a odfiltruje hluk pozadí prostřednictvím inteligentní technologie, zejména zablokuje mluvení nebo šum na pravé i levé straně, takže během videohovoru vám zůstane jen křísťalově čistý hlas.

d. Normální mód

V normálním režimu budou zachyceny všechny hlasy a zvuky.

Slovensko

1. Pregled izdelka

Ne.	Opis	Ne.	Opis
1	Objektiv	5	Mikrofon
2	Luknja za stativ	6	LED indikator
3	Podstavek s sponkami	7	Preklop (običajno/konferenčno/ zasebno)
4	USB priključek		

2. Nastavitev spletne kamere

Postavite svojo spletno kamero
Primito spletno kamero, kot je prikazano, in z drugo roko odprite posnetek. Spletno kamero namestite tako, da bo stopalo na podstavku poravnano s hrbtno stranjo monitorja.

lahko preklopite v običajni način.

b. Konferenčni način

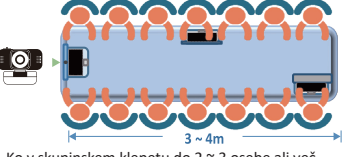

Ko v skupinskem klepetu do 2 ~ 3 osebe ali več, uporabite ta način za zatiranje hrupa. Še posebej učinkovit je v konferenčni sobi. Lahko zajame človeški glas z razdalje spletne kamere do 3-4 metre in zatre nepotrebne zvoke.

Priključite USB priključek v vrata USB računalnika ali prenosnika. Počakajte približno 1 minuto, spletna kamera se bo samodejno namestila.

3. Nastavite zeleni mikrofon

Ko je spletna kamera priključena na računalnik, bo računalniški OS vzel mikrofon spletne kamere kot zvočni vhod. Če ne, sledite spodnjim korakom za nastavitve mikrofona

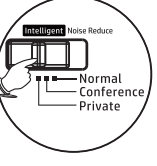

a. Inteligentni način zmanjševanja hrupa

Če ste v hrupnem okolju in želite, da se vaš govor jasno sliši, lahko preklopite na konferenčni način ali zasebni način. Če ne potrebujete učinka zmanjšanja hrupa in želite ohraniti zvok v okolici takšen, kot je,

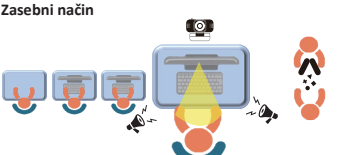

Ko je zasebni način vklopljen, naj bo razdalja med vami in spletno kamero približno 60 do 90 cm, le ta bo prestregel glas in zvok v določeni smeri ter filtriral hrup v ozadju prek inteligentne tehnologije, še posebej bo blokiral govorjenje ali hrup na desni in levi strani, le kristalno jasen glas med videoklicem.

d. Normalen način

V običajnem načinu se poberejo vsi glasovi in zvoki.

عربي

1. المودج على علامة نظرة

وصف	لا	وصف	ي
ميكروفون	5	عدسة	1
LED مؤشر	6	ثراو بودت قب	2
مؤت مر / عادي (التي تبدول خاص)	7	كل يب قاعدة	3
		USB موصل	4

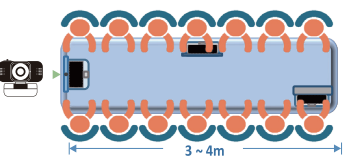

2 ~ 3 إلى بل وصل لما الجماعية بل ال دردشة قوم عندما ال ضوء ل ضع ال وضع هذا استخدم، أكثر أو أشخاص يمكنه الإجماع غرفة في خاص بشكل في حال إنه 3 ~ إلى ال ويب كاميرا مسافة من الإجماع صوات التقاط ال ضرورية غير ال ضوء وقمع، أو آثار 4



على الحد فاظ رجى، الخاص ال وضع تشغيل ال مع 60 سم حدود في ال ويب كاميرا وبين بل المسافة في قطوال صوت الصوت ل تقطو سوف، سم 90 إلى من الإجمالي في ضوء و ص د في، المحدث الإجماع في أو الحديث سم تحجب أها خاصة، الذكية ال تقيدية خلال لكتي، والأول من الإجماع بين الكلامن ضوء ال في يديو ومكالمة أداء تماما واضحا صوتا

d. العادي ال وضع
ال أصوات جم ال تقاطع مع ال عادي ال وضع في وال أصوات

Símbolo para a recolha separada em países da Europa

Este símbolo indica que este produto tem de ser recolhido separadamente.

Os seguintes pontos aplicam-se somente a utilizadores de países europeus:

- Este produto está designado para a recolha separada num ponto de recolha apropriado.
- Não elimine este produto como lixo doméstico.
- Para mais informações contacte o vendedor ou as autoridades locais responsáveis pela gestão do lixo.

Symbol voor gescheiden afvalophaling in Europese landen

Dit symbool geeft aan dat dit product afzonderlijk moet worden opgehaald.

Het volgende geldt alleen voor inwoners van Europese landen:

- Dit product werd ontworpen voor gescheiden inzameling op een geschikt inzamelingspunt. Het hoort niet bij het huishoudelijk afval.
- Neem voor meer informatie contact op met de verkoper of de plaatselijke overheid, belast met het afvalbeheer.

Symbol pro třídění odpadu v evropských zemích

Tento symbol označuje, že tento výrobek je třeba zlikvidovat jako tříděný odpad.

Pro uživatele v evropských zemích platí následující zásady:

- Tento výrobek je třeba zlikvidovat jako tříděný odpad v příslušné směně.

Nelikvidujte s běžným komunálním odpadem.

Další informace vám poskytne prodejce nebo místní orgány zodpovědné za likvidaci odpadu.

Az elkülönített hulladék-elhelyezésre figyelmeztető szimbólum az európai országokban

A szimbólum arra figyelmeztet, hogy a terméket külön hulladéklerakóban kell gyűjteni.

A következők figyelmeztetés kizárólag az európai felhasználókra vonatkozik:

- A terméket az elkülönített hulladékgyűjtést figyelembe véve terveztek.
- Ne dobja ki a készüléket háztartási szeméttárolóba.
- További információért vegye fel a kapcsolatot a viszonteladóval vagy a helyi hulladékgazdálkodásért felelős hatósággal.

Symbol zbiórki selektywnej w krajach europejskich

Symbol ten wskazuje, że produkt powinien być zbierany selektywnie.

Poniższe uwagi dotyczą wyłącznie użytkowników w krajach europejskich:

- Ten produkt jest przeznaczony do zbiórki selektywnej w odpowiednim punkcie zbiórki. Nie należy pozbywać się go razem z odpadami gospodarstw domowych.
- W celu uzyskania dalszych informacji należy skontaktować się ze sprzedawcą lub z miejscowymi władzami odpowiedzialnymi za gospodarkę odpadami.

Magyar

1. Termék áttekintés

Nem.	Leírás	Nem.	Leírás
1	Lencse	5	Mikrofon
2	Háromlábú lyuk	6	Jelző LED
3	Klip alap	7	Váltás (normál/konferencia/ privát)
4	USB csatlakozó		

2. A webkamera beállítása

Helyezze el a webkamerát
Fogja meg a webkamerát az ábrán látható módon, és nyissa ki a klipet a másik kezével. Szerelje fel a webkamerát, ügyelve arra, hogy a csipesz talpa egy síkban legyen a monitor hátuljával.

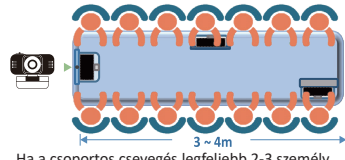

Ha a csoportos csevegés legfeljebb 2-3 személy, használja ezt az üzemmódot a zajok elnyomására. Különösen hatékony a konferenciateremben. El tudja ragadni az emberi hangot a webkamera távolságától 3-4 méterig, és elnyomja a felesleges zajokat.

c. Privát mód



Ha a privát mód be van kapcsolva, kérjük, tartsa a távolságot Ön és a webkamera között 60–90 cm között, ez csak az adott irányba veszi a hangot és a hangot, és kiszűri a háttérzajt az intelligens technológia révén, különösen megakadályozza a beszélést vagy zajt a jobb és bal oldalon mindkét oldalon, csak a videómásolat marad kristálytiszta hangja.

d. Normál mód

Normál üzemmódban minden hang és hang fel lesz véve.

Csatlakoztassa az USB-csatlakozót a számítógép vagy a laptop USB-portjához. Várjon körülbelül 1 percet, a webkamera automatikusan települ.

3. Állítsa be a kívánt mikrofont

Miután a webkamerát a számítógéphez csatlakoztatta, a számítógép operációs rendszere hangbemenetként felveszi a webkamera mikrofonját. Ha nem, kövesse az alábbi lépéseket a mikrofon beállításához

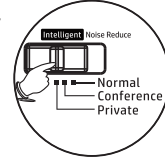

a. Intelligens zajscsökkentési mód

Ha zajos környezetben tartózkodik, és azt szeretné, hogy beszéde tisztán hallható legyen, akkor kapcsolja a konferencia módot vagy a privát módot. Ha nincs szükség zajcsökkentő effektusra, és szeretné megőrizni a környező hangokat, válthat Normál módba.

b. Konferencia mód

Slovenčina

1. Pregled produktu

Nie	Popis	Nie	Popis
1	Objektiv	5	Mikrofón
2	Otvor pre statív	6	Indikačná LED dióda
3	Klipová základňa	7	Prepnúť (normálny/konferenčný/ súkromný)
4	USB konektor		

2. Nastavenie webovej kamery

Umiestnite webovú kameru
Uchopte webovú kameru podľa obrázku a druhou rukou otvorte základňu klipu. Namontujte webovú kameru a uistite sa, že noha na základni klipu je v jednej rovine so zadnou stranou monitora.

Pripojte konektor USB do portu USB počítača alebo prenosného počítača. Počakajte asi 1 minútu, webová kamera sa nainštaluje automaticky.

3. Nastavte požadovaný mikrofon

Akonáhle je webová kamera zapojená do počítača, operačný systém počítača zachytí mikrofon webovej kamery ako zvukový vstup. Ak nie, mikrofon nastavte podľa nasledujúcich pokynov

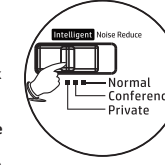

a. Inteligentný režim redukcie šumu

V prípade, že sa nachádzate v hlučnom prostredí a chcete, aby bola vaše reč jasne počuť, môžete prepnúť na konferenčný režim alebo súkromný režim. Ak nepotrebuje redukovať šum a

chcete zachovať okolitý zvuk tak, ako je, môžete prepnúť na normálny režim.

b. Konferenčný režim

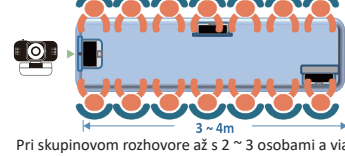

Pri skupinovom rozhovore až s 2 ~ 3 osobami a viac použijte tento režim na potlačenie zvukov. Je obzvlášť účinný v konferenčnej miestnosti. Dokáže zachytiť hlas ľudskej bytosti zo vzdialenosti webovej kamery až 3 až 4 metre a potlačiť zbytočné zvuky.

c. Súkromný režim



Keď je zapnutý súkromný režim, dodržujte vzdialenosť medzi vami a webovou kamerou približne 60 cm až 90 cm, bude zachytávať iba hlas a zvuk v konkrétnom smere a filtrovať hluk pozadia prostredníctvom inteligentnej technológie, najmä bude blokováť rozprávanie alebo šum na pravej a ľavej strane, pričom počas videohovoru vám zostane iba křísťalovo čistý hlas.

d. Normálny režim

V normálnom režime budú zachytené všetky hlasy a zvuky.



Symbol for Separate Collection in European Countries

This symbol indicates that this product is to be collected separately.

The following apply only to users in European countries:

- This product is designated for separate collection at an appropriate collection point.
- Do not dispose of as household waste.
- For more information, contact the retailer or the local authorities in charge of waste management.

Symbol für Mülltrennung in der Europäischen Union

Dieses Symbol bedeutet, dass dieses Produkt separat entsorgt werden muss.

Folgendes gilt nur für Benutzer in der Europäischen Union:

- Dieses Produkt muss an einem geeigneten Sammelplatz angeliefert werden.
- Entsorgen Sie das Produkt nicht im Haushaltsmüll.
- Weitere Information erhalten Sie von Ihrem Einzelhändler oder von der für Entsorgung zuständigen örtlichen Behörde.

Symbol de collecte séparée dans les pays européens

Ce symbole indique que ce produit doit faire l'objet d'une collecte séparée.

Ce qui suit ne s'applique qu'aux utilisateurs résidant dans les pays européens:

- Ce produit a été conçu afin de faire l'objet d'une collecte séparée dans un centre de tri adéquat. Ne vous débarrassez pas de ce produit avec vos ordures ménagères.
- Pour plus d'informations, contactez votre revendeur ou le service assurant l'élimination des déchets.

Simbolo per la raccolta differenziata nei paesi europei

Il simbolo indica che questo prodotto si può raccogliere separatamente.

Quanto segue si applica soltanto agli utenti dei paesi europei:

- Questo prodotto è stato progettato per la raccolta differenziata presso un punto di raccolta appropriato. Non gettarlo insieme ai rifiuti di casa.
- Per maggiori informazioni, rivolgersi al rivenditore o all'autorità locale responsabile della gestione dei rifiuti.

Símbolo de recogida selectiva en países europeos

Este símbolo indica que este producto debe eliminarse por separado.

Las cláusulas siguientes se aplican únicamente a los usuarios de países europeos:

- Este producto debe recogerse separadamente en un punto de recogida adecuado.
- No elimine este producto con la basura normal.
- Para más información, póngase en contacto con el vendedor o las autoridades locales encargadas de la gestión de residuos.

Σύμβολο για χωριστή περισυλλογή στις Ευρωπαϊκές χώρες

Το σύμβολο αυτό υποδεικνύει ότι το συγκεκριμένο προϊόν πρέπει να περισυλλεγεί χωριστά.

Τα ακόλουθα ισχύουν μόνο για χρήστες σε ευρωπαϊκές χώρες:

- Το προϊόν προορίζεται για χωριστή περισυλλογή σε κάποιο ενδεδειγμένο σημείο αποκομιδής απορριμμάτων.
- Μην το απορριπτετε ως κοινό οικιακό απόρριμμα.
- Για περισσότερες πληροφορίες, επικοινωνήστε με το κατάστημα λιανικής που σας προμηθέυσε το προϊόν ή με τις αρχές που είναι αρμόδιες για τη διαχείριση απορριμμάτων.

Avri biriktirilme için Avrupa ülkelerinde sembolü

Bu sembol bu ürünlerin ayrı toplanması gerektiririni gösterir.

- Bu ürün ayrı bir noktada toplanılmak üzere dizayn edilmiştir. Ev çöprü olarak atmayın.
- Daha fazla bilgi için tedarikçinizi veya bölgenizdeki çöp toplama otoritelerine başvurun.

Sýmboł eraldi kogumiseks Euroopa maades

See sümbol näitab, et seda toodet tuleb koguda eraldi.

Alljärgnevalt kehtib ainult kasutajatele Euroopa maades:

- Seda toodet tuleb kasutada eraldi vastavas kogumispunktis. Ärge likvideerige seda kui olmejäätaki.
- Kui teil on vaja enam teavet, võtke ühendust jaemüüja või kohaliku autoriteediga, kes on vastutav jäätmekorralduse teeninduse eest.

Atsevišķas atkritumu savākšanas simbols Eiropas valstīs

Šāds simbols norāda, ka izstrādājums ir jānosūta atsevišķi, ne ar citiem atkritumiem.

Šie norādījumi attiecas tikai uz lietotājiem Eiropas valstīs:

- Izstrādājumu paredzēts savākt atsevišķi no citiem atkritumiem tam piemērotā savākšanas vietā.
- To nedrīkst izmest kopā ar sadzīves atkritumiem.
- Lai iegūtu papildu informāciju, sazinieties ar mazumtirgotāju vai vietējām institūcijām, kas atbild par atkritumu apsaimniekošanu.

Símbolus atskiram atlieku iřmetimui jvairiose Eiropas šalyse

Šis simbolis nurodo, kad šis produktas turi būti išmetamas atskirai.

Sekanti informacija taikoma tik Europos šalių vartotojams:

- Šis produktas sukurtas atskiram išmetimui tam tikrame atlieku surinkimo taške. Neišmeskite kaip buitinių šiukšlių.
- Dėl tolimesnės informacijos, susisiekiite su mažmenininku arba vietinės valdžios organais atsakingais už atliekų tvarkymą.