

# MANUAL

# EVOLVEO

MODEL

VERSION / DATE

**Detective WIP 2M SMART**

**I. / 18. 7. 2022**



**CZ**

**SK**

**EN**

**HU**

**RO**

## Obsah / Content / Tartalom / Cuprins

Česky .....	4
Slovensky .....	17
English .....	30
Magyar .....	43
Română .....	56

## Obsah

1. Vzhled výrobku .....	4
2. Stáhněte si APLIKACI .....	4
3. Registrace a přihlášení .....	5
4. APP přidat zařízení .....	6
Metoda 1: Zařízení pro drátové propojení.....	6
Metoda 2: Bezdrátové vazební zařízení .....	10
5. Způsob instalace kamery .....	13
6. Popis funkce .....	14
7. Řešení problémů.....	14

## 1. Vzhled výrobku

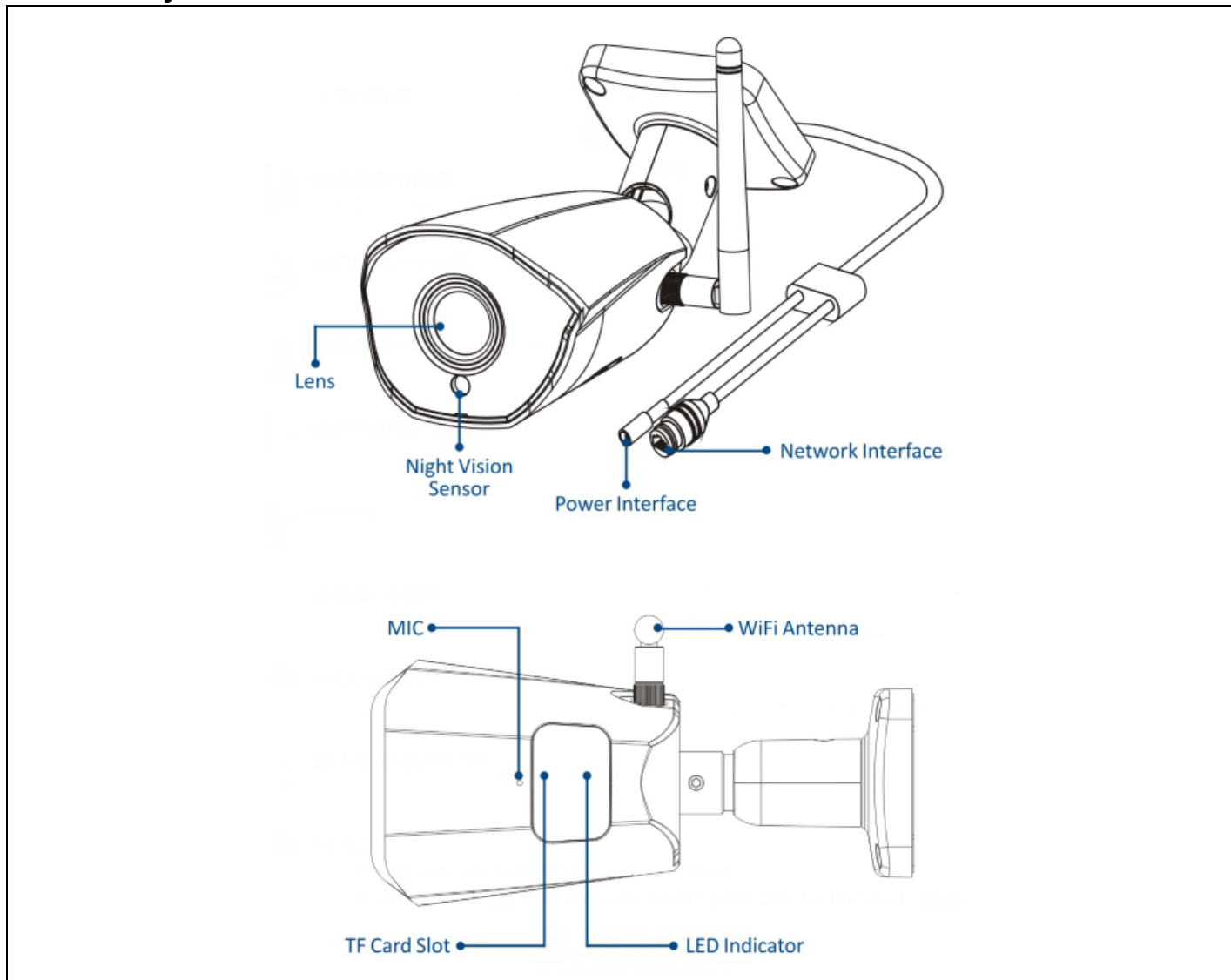

## 2. Stáhněte si APLIKACI

1. Uživatel systému Android si může stáhnout aplikaci "Smart Life" prostřednictvím služby APP Market.
2. Uživatel systému iOS si může stáhnout aplikaci " Smart Life " prostřednictvím obchodu APP Store.
3. Uživatel systému Android a iOS může naskenovat následující QR kód a stáhnout si aplikaci " Smart Life ".



### 3. Registrace a přihlášení

Otevřete aplikaci " Smart Life " a stisknutím tlačítka "Register" si zaregistrujete nový účet. Pokud máte účet, můžete se přihlásit pomocí svého účtu a hesla.

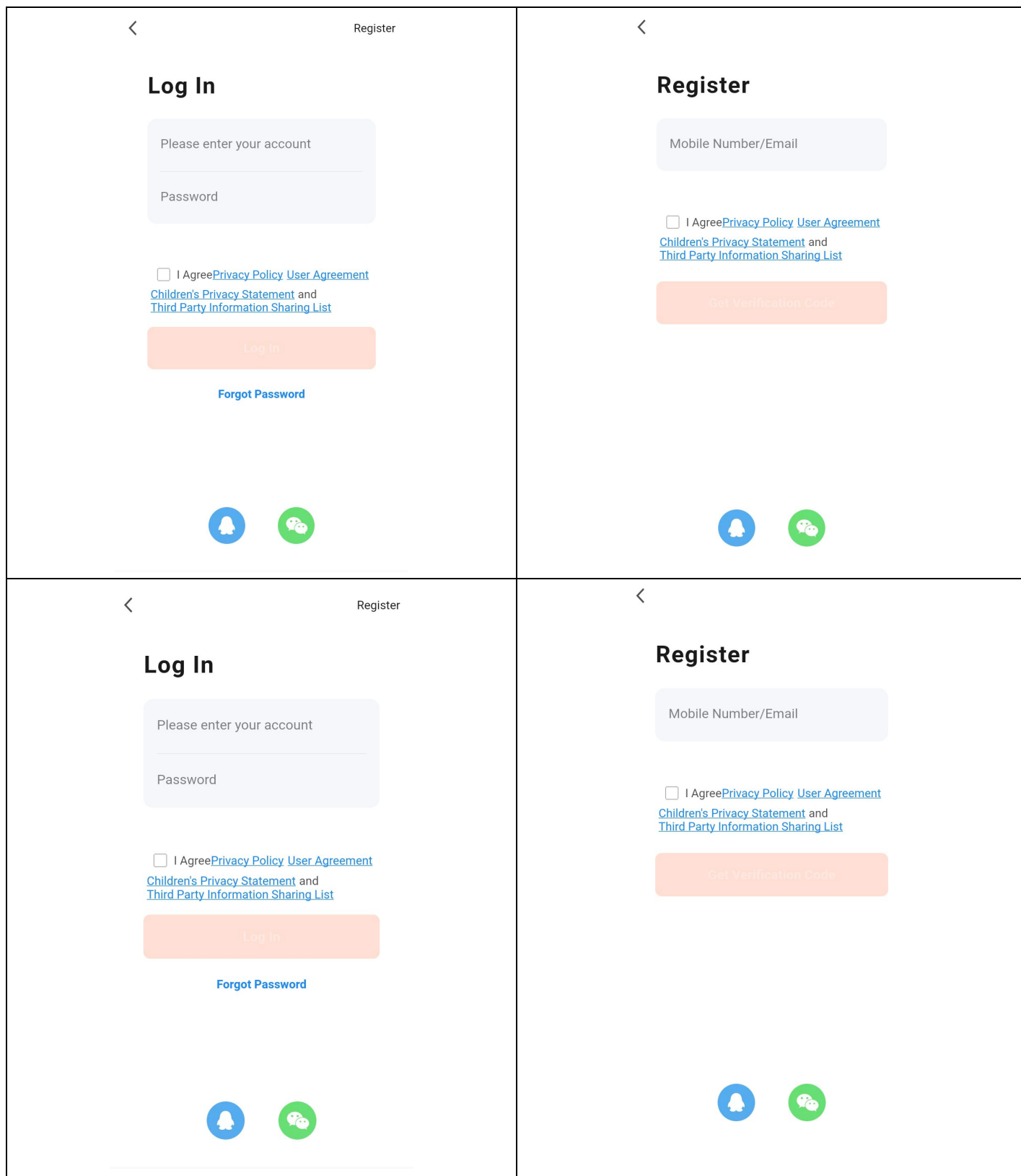

## 4. APP přidat zařízení

Klikněte na tlačítko "+" nebo "Přidat zařízení" na domovské stránce, jak je znázorněno níže:

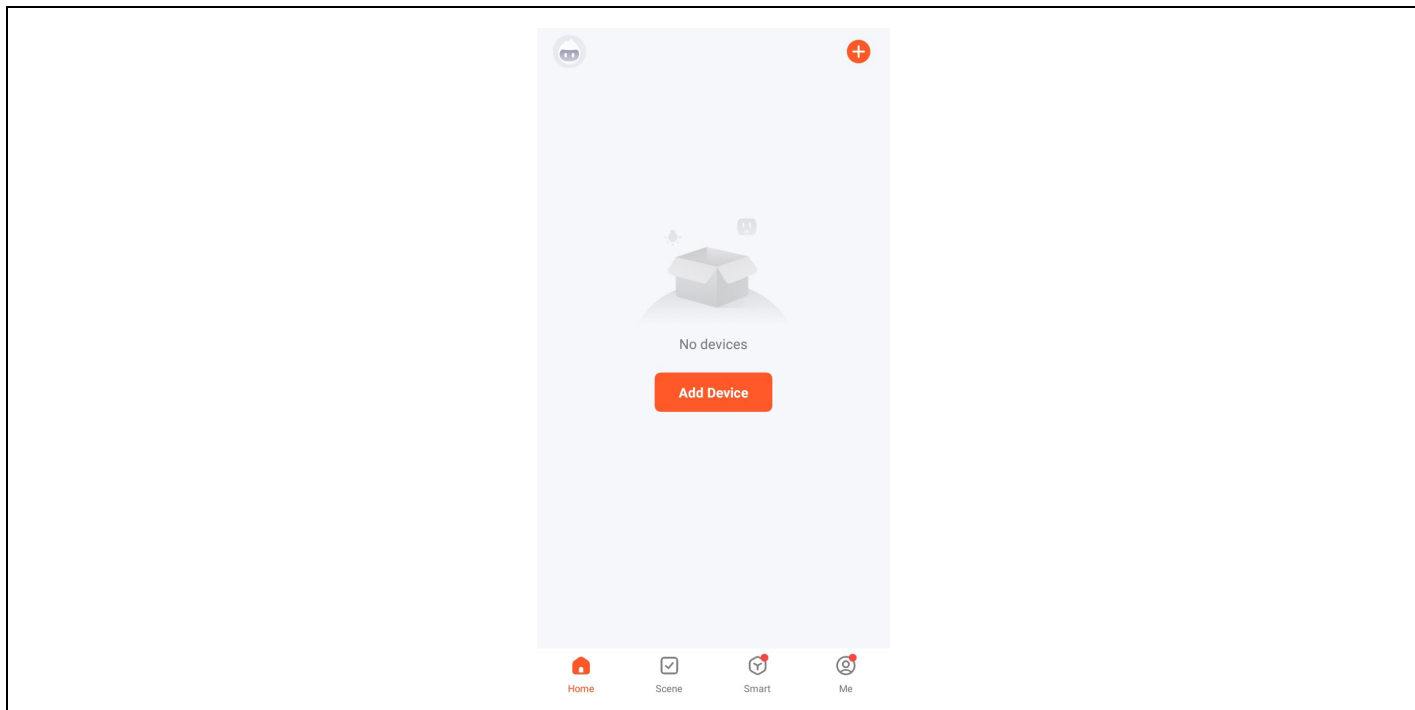

### Metoda 1: Zařízení pro drátové propojení

**Předpoklad:** Mobilní telefon a zařízení IPC byly připojeny ke stejnému routeru.

#### 1. Přidat ručně

1) Vyberte "Zabezpečení a videodohled" - "Chytrá kamera (Wi-Fi)".



2) Vyberte možnost Cable v menu v pravém horním rohu, zapněte zařízení, připojte zařízení k domácímu routeru síťovým kabelem a zkontrolujte, zda svítí kontrolka. Poté klikněte na tlačítko "Další".

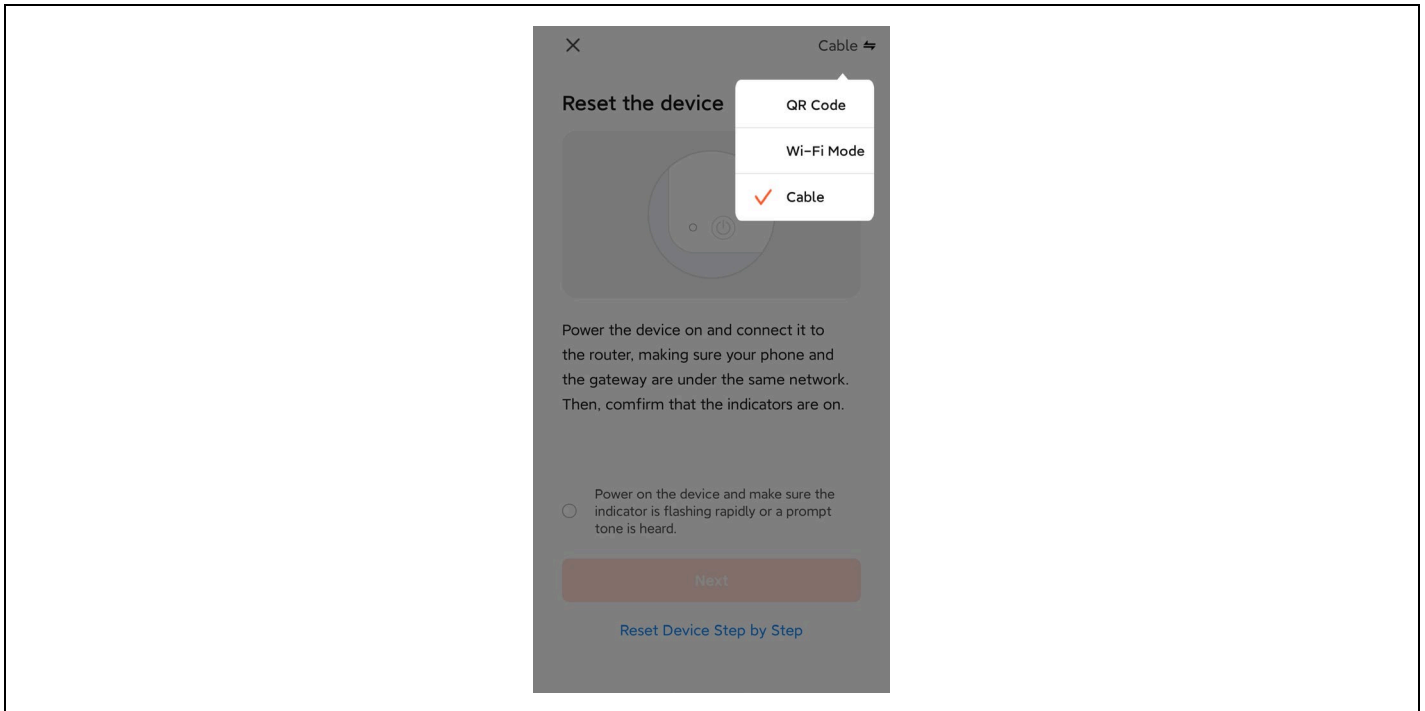

Proces vyhledávání může trvat až dvě minuty, během této doby neprovádějte žádné operace.

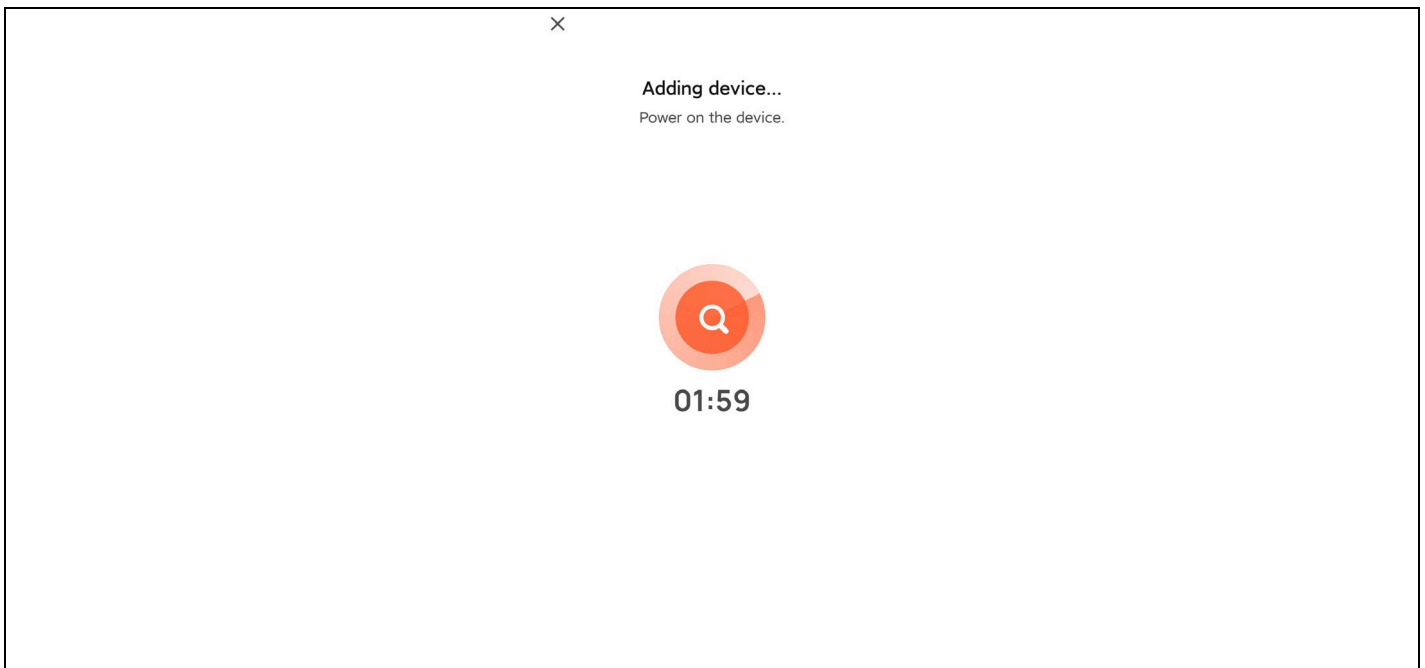

3) Kliknutím na znaménko + přidejte zařízení.

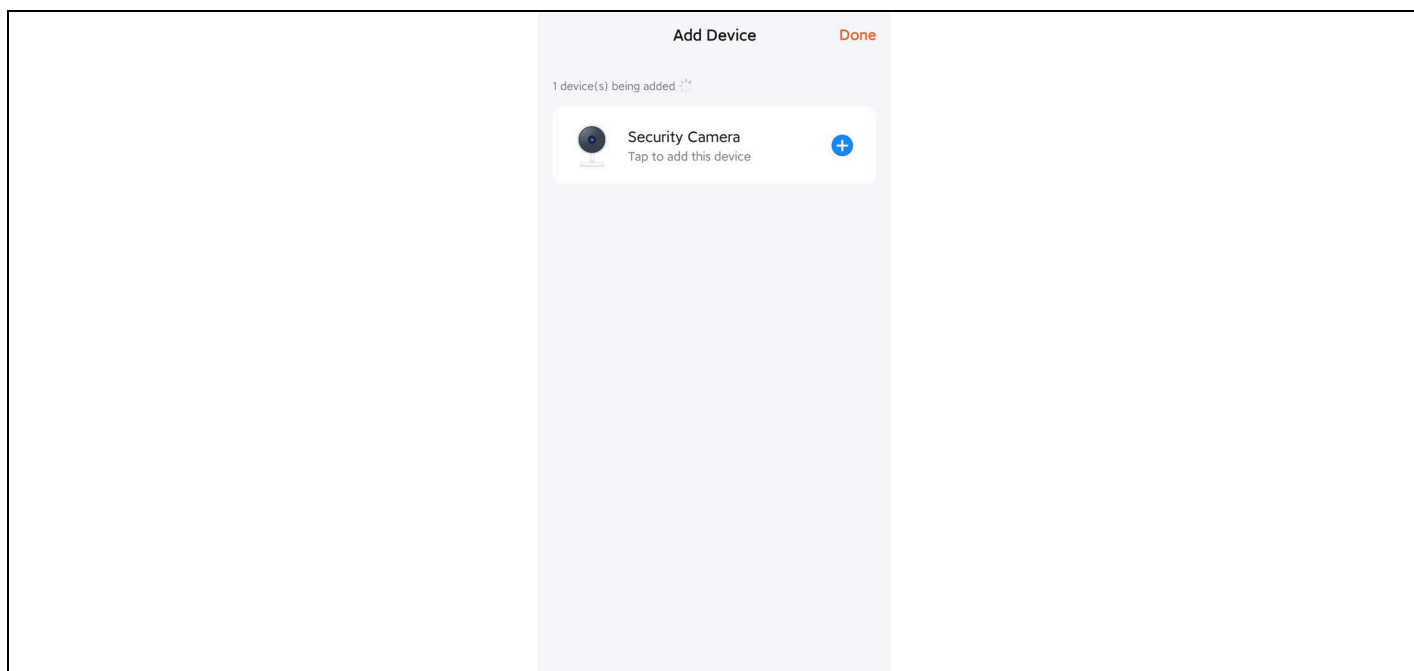

4) Po úspěšném propojení zvolte název zařízení a klikněte na tlačítko Hotovo.

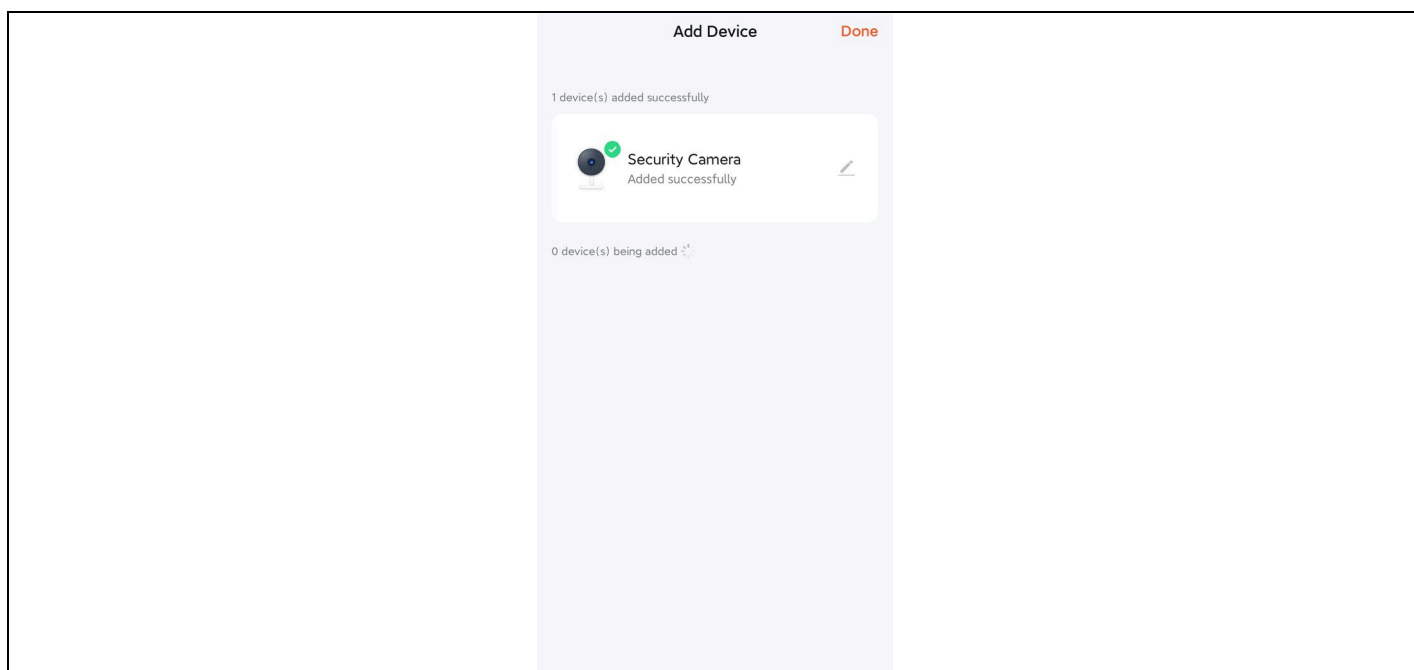



## 2. Automatické skenování

1) Ujistěte se, že vaše zařízení vstoupilo do režimu párování. Klikněte na tlačítko "Přidat".

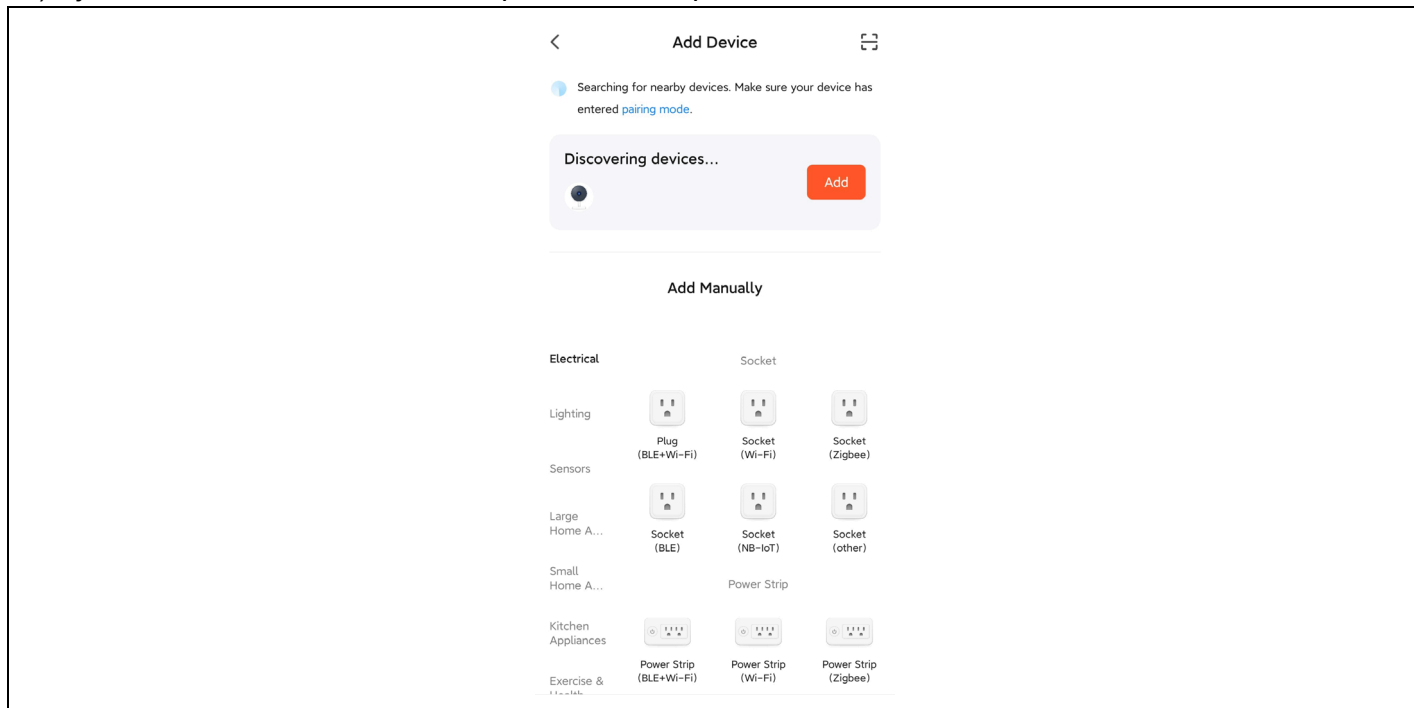

2) Kliknutím na znaménko + přidejte zařízení.

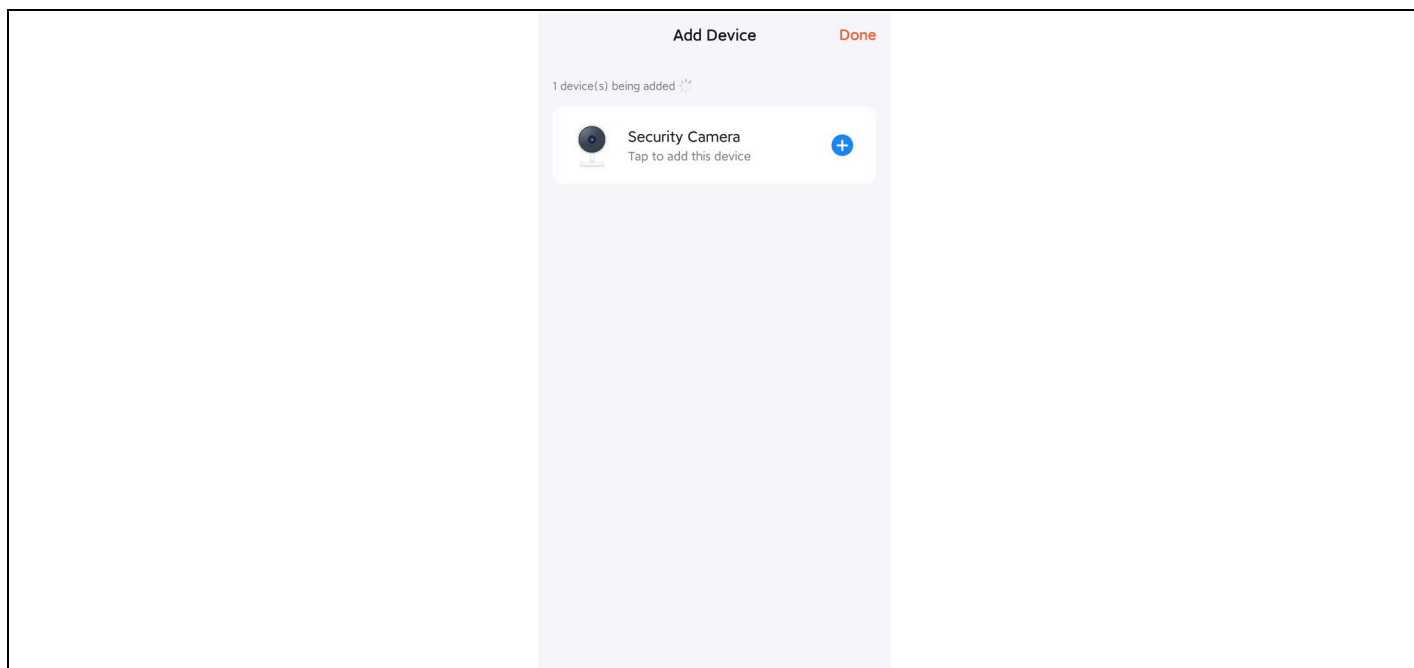

3) Po úspěšném propojení zvolte název zařízení a klikněte na tlačítko Hotovo.

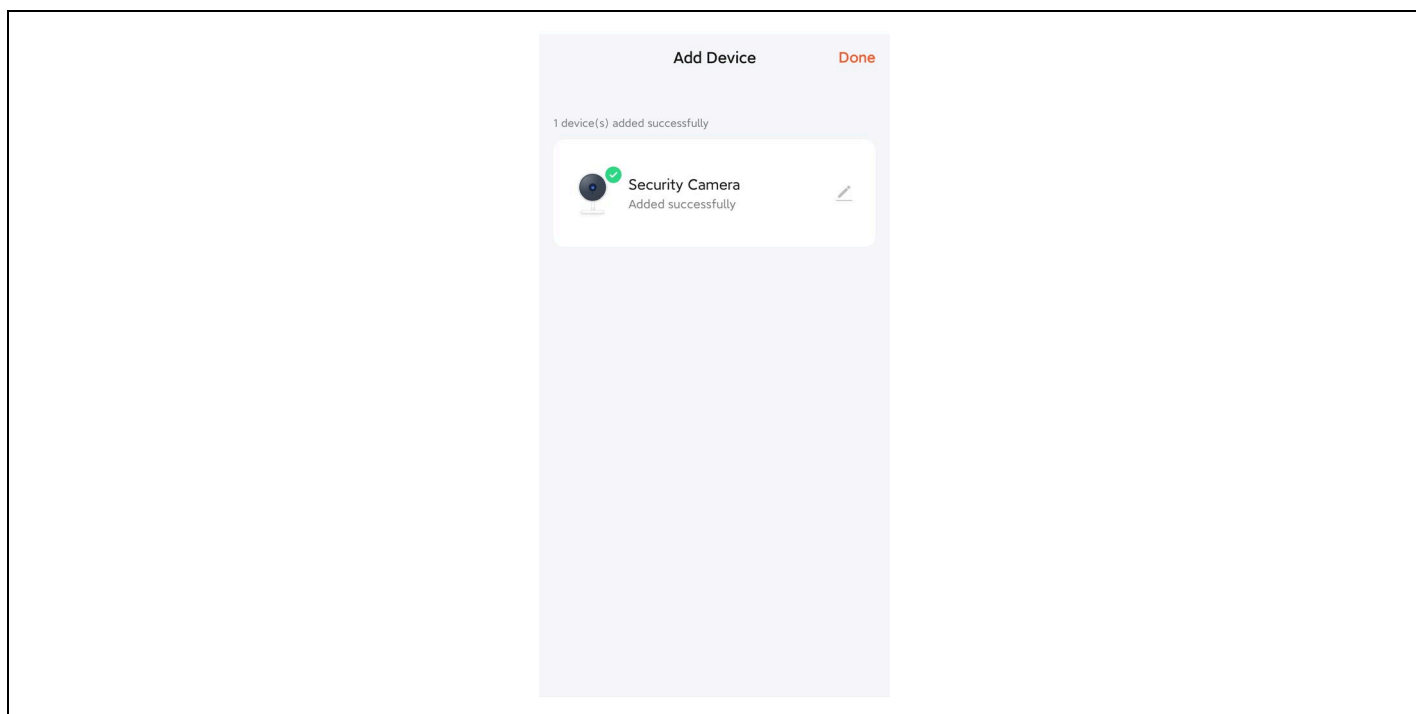

## Metoda 2: Bezdrátové vazební zařízení

**Předpoklad:** Zařízení nemusí být připojeno k síťovému kabelu.

1) Vyberte " Zabezpečení a videodohled"- "Chytrá kamera(Wi-Fi)".



2) Vyberte kód QR v pravém horním rohu. Pokud bliká kontrolka na kameře, klikněte na tlačítko Další.

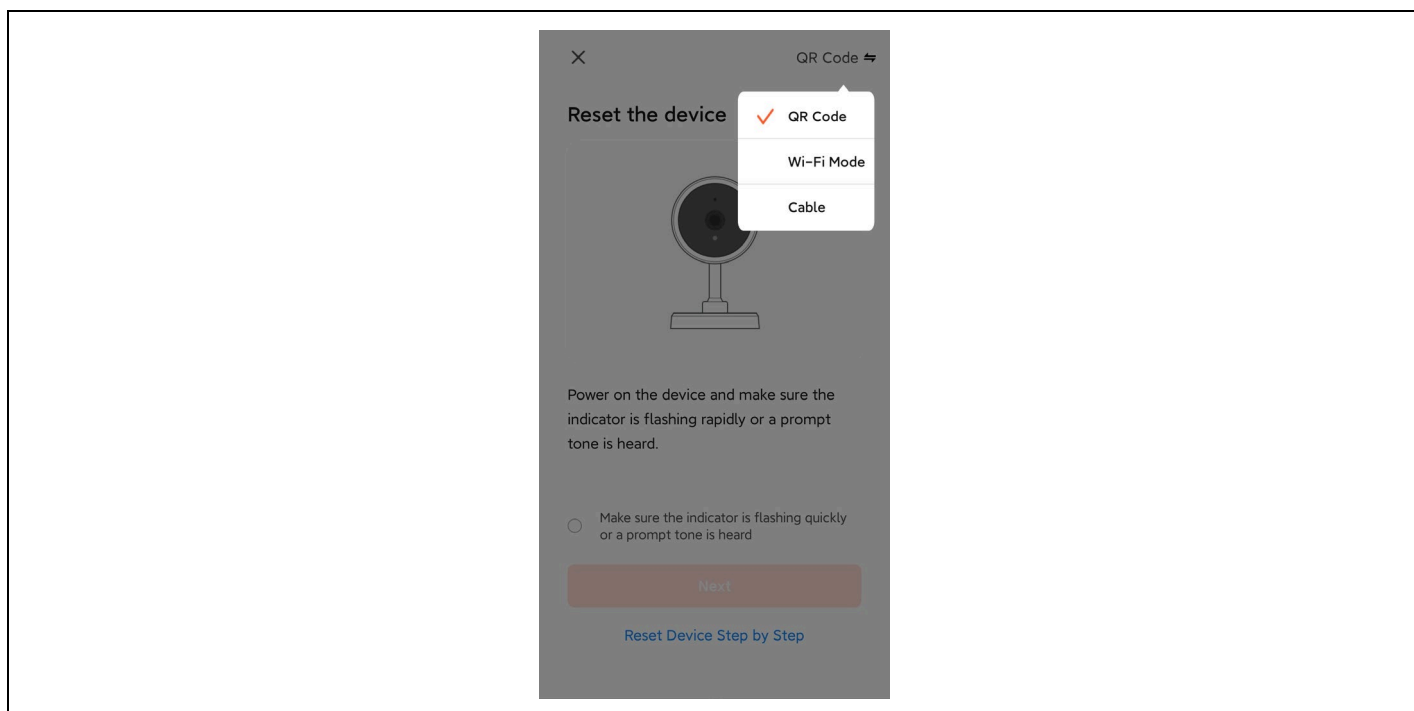

3) Zadejte název a heslo WiFi pro připojení zařízení k hotspotu WiFi a klikněte na tlačítko Další.

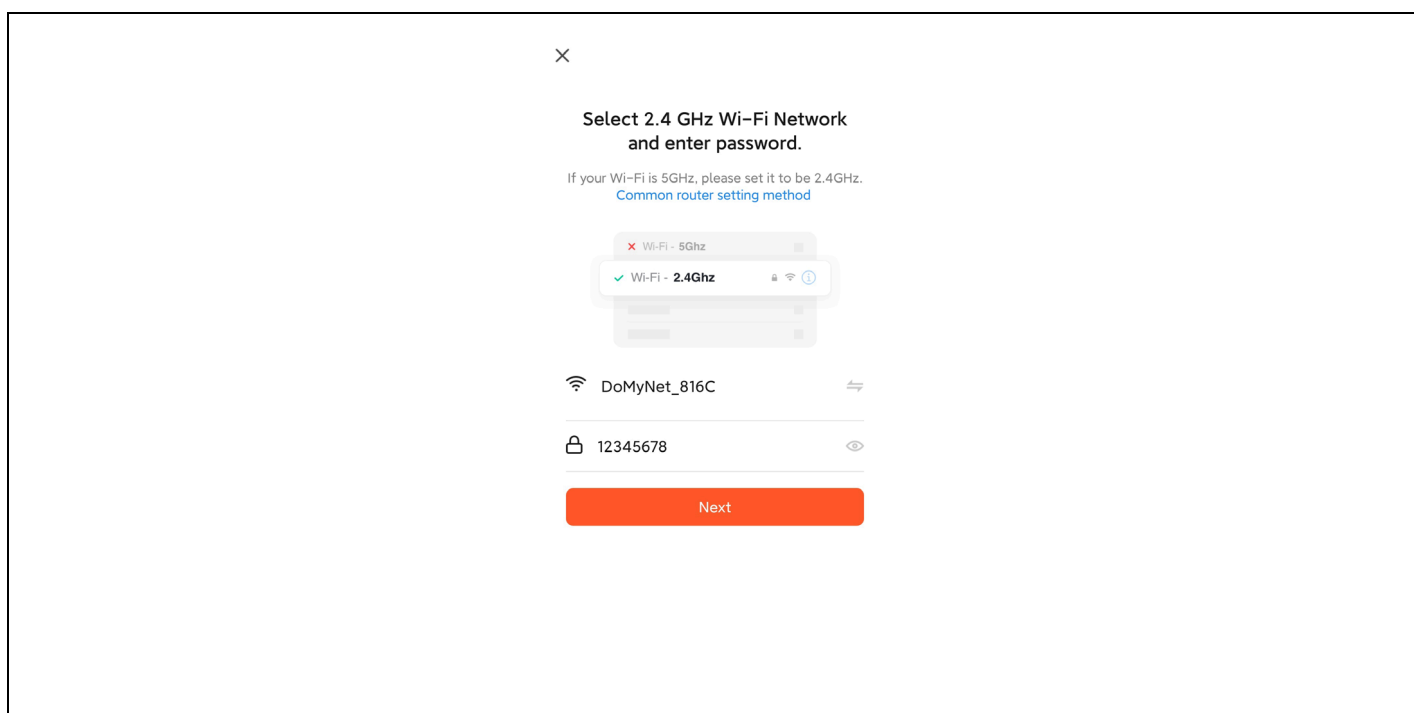

4) Naskenujte kód QR na obrazovce aplikace pomocí čočky kamery. Jakmile uslyšíte hlas, rozpoznání je úspěšné. Klikněte na potvrzení níže.

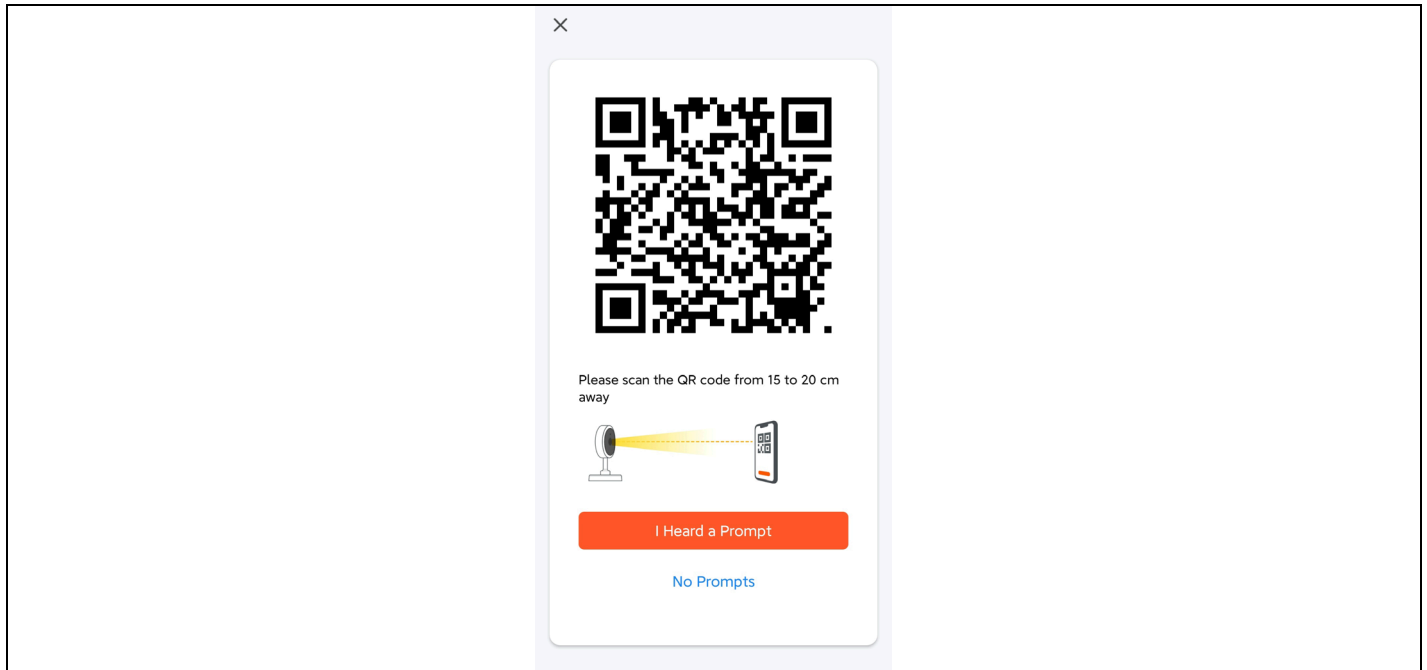

5) Po potvrzení oznámí, že se připojuje k síti LAN, a přejde do rozhraní odpočítávání.

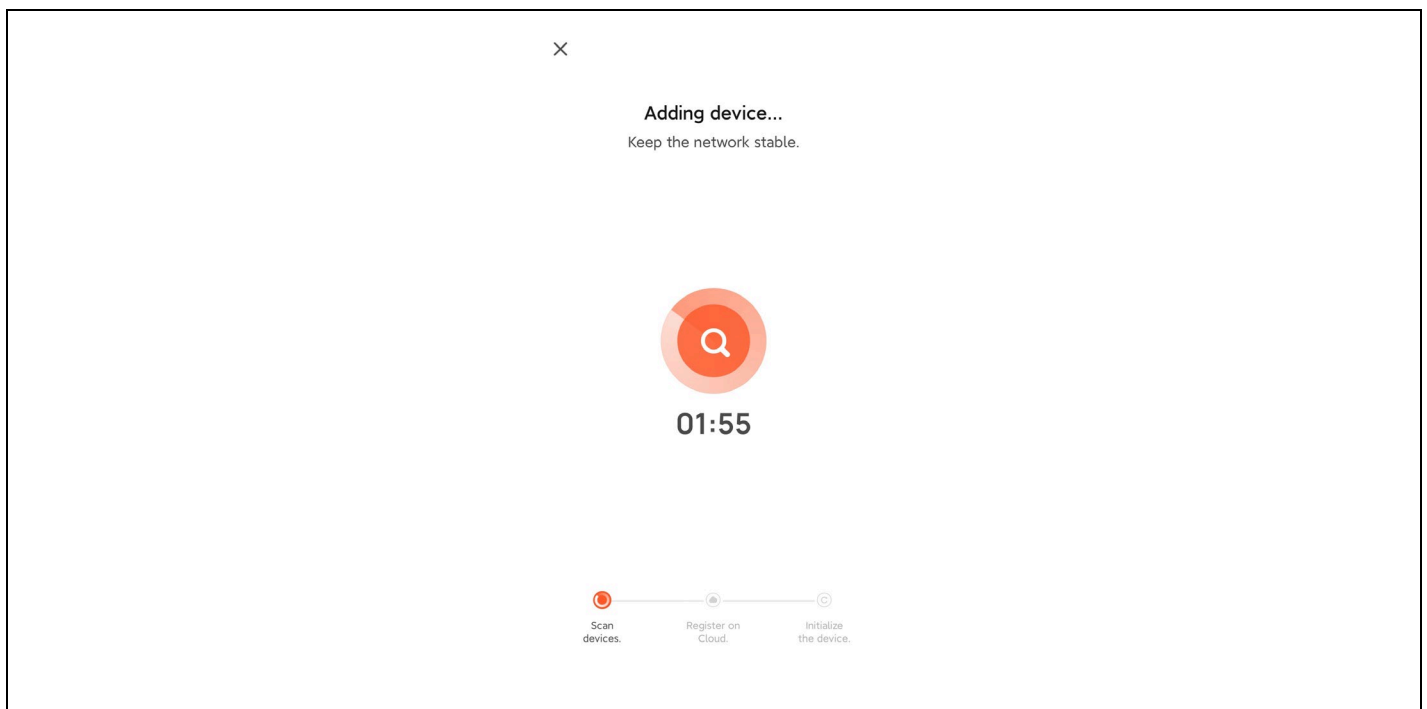

6) Po úspěšném navázání zvolte název zařízení a klikněte na tlačítko Hotovo.

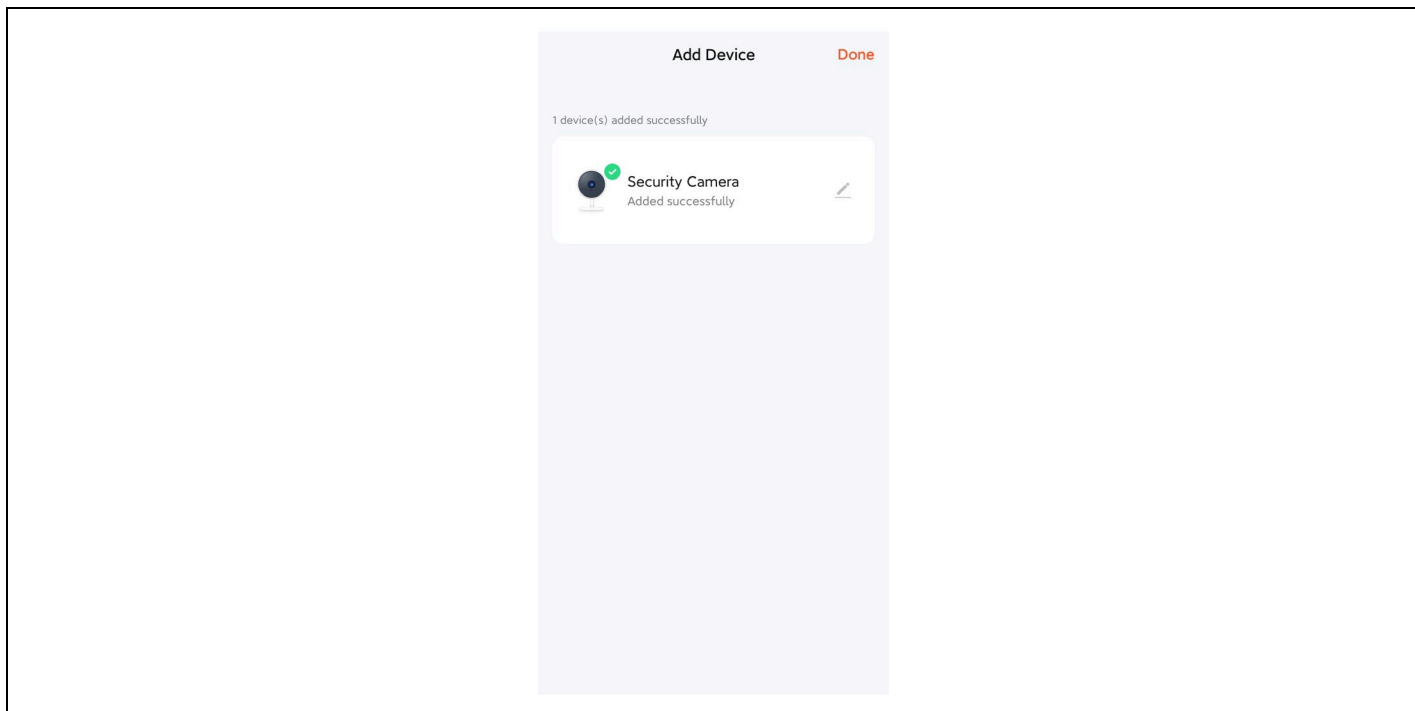

## 5. Způsob instalace kamery

- 1) Vyrvejte tři vodící otvory do stěnových panelů podle polohy otvorů v základně kamery;
- 2) Vložte hmoždinky do otvorů;
- 3) Zarovnejte otvor v základně kamery s hmoždinkami a poté zařízení přišroubujte.

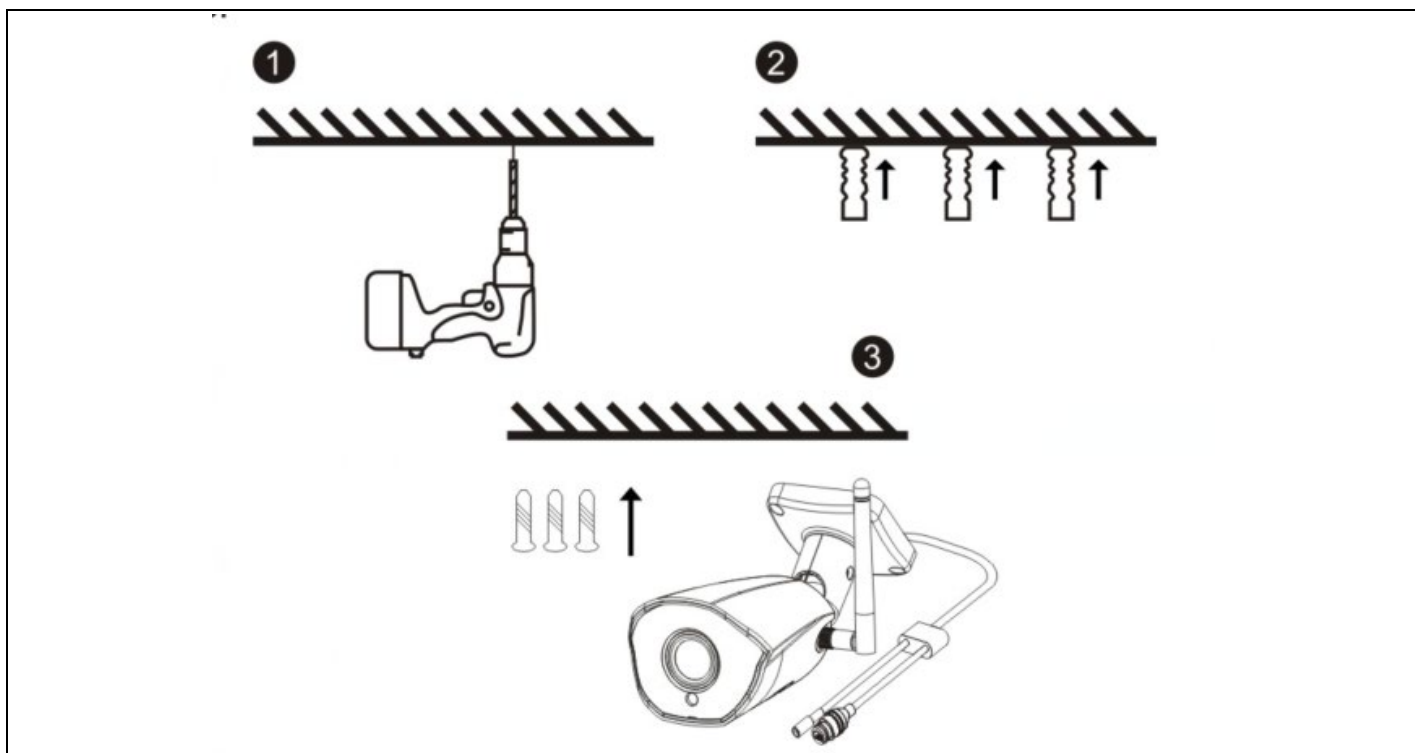

## 6. Popis funkce

1. Kvalita obrazu: rozlišení 1080P (1920\*1080).
2. Zorné pole: 101° širokoúhlý objektiv, široké zorné pole.
3. Infračervené noční vidění: kamera automaticky zapne funkci infračerveného nočního vidění v závislosti na okolním světle; po zapnutí se obraz zobrazí černobíle na vzdálenost 15 metrů.
4. Ukládání videa: nahrávání a snímky obrazovky, podpora dlouhodobého online nahrávání a snímků obrazovky ve vysokém rozlišení a podpora ukládání a přehrávání na kartu MicroSD. Poznámka: Po zaplnění karty MicroSD se nově vytvořené video soubory automaticky přepíše nejstarší video soubory.
5. Detekce pohybu: Kamera podporuje funkci detekce pohybu a alarmu. Pokud dojde k narušení v detekční oblasti, informace o poplachu se včas odešlou do mobilního telefonu.
6. Zvuk MIC: kamera podporuje vestavěný mikrofon (Microphone) a zvukový vstup. Prostřednictvím aplikace můžete nejen sledovat video v reálném čase, ale také poslouchat zvuk přenášený z kamery.
7. Cloudové úložiště: Pokud si zakoupíte cloudové úložiště, ani v případě krádeže nebo poškození kamery se záznam v cloudu neztratí. Poznámka: Cloudové úložiště je poskytováno třetí stranou a společnost Abacus s.r.o. nenesie žádnou odpovědnost za data, která na cloud ukládáte!!!

## 7. Řešení problémů

### 1) Indikátor LED kamery a stav bzučáku:

Stav	Světlo LED	Reproduktor
Spuštění systému	Svítlí modré světlo	Žádné
Čekání na distribuční síť	Modré světlo bliká	Di (tři krátké tóny)
Skenování kódu QR	Modré světlo bliká	Žádné
Úspěšné naskenování kódu QR	Svítlí modré světlo	Di (krátký tón)
Připojení Wi-Fi	Svítlí modré světlo	Žádné
Úspěšné připojení k síti WiFi	Svítlí modré světlo	Žádné
Nepodařilo se připojit WiFi	Modré světlo bliká	Di (čtyři krátké tóny)
Úspěch resetování	Modré světlo bliká	Di (krátký tón)

### 2) Zkontrolujte, zda je kamera připojen k síti WiFi v pásmu 2,4 GHz.

5G WiFi není podporováno. Ujistěte se, že signál WiFi bezdrátového routeru připojeného ke kameře je v dosahu.

### 3) Je teplota kamery normální?

Když kamera pracuje normálně, objeví se mírné zvýšení teploty, což je normální jev. Můžete ji klidně používat. Pracovní teplotní rozsah: -10 °C až +50 °C.

### 4) Na co je třeba dávat pozor při používání kamery?

Abyste dosáhli lepších obrazových efektů nočního vidění, nemontujte kameru poblíž a nesměřujte na předměty s reflexním povrchem, jako je sklo, abyste nezpůsobili, že obrazovka bude jasná v blízkosti nebo bílá v dálce.

### Záruka se NEVZTAHUJE na:

- používání zařízení pro jiné účely, než ke kterým je navrženo,
- instalaci jiného firmwaru než toho, který je v zařízení nainstalovaný
- elektrické nebo mechanické poškození způsobené nesprávným použitím
- škody způsobené přírodními vlivy jako je voda, oheň, statická elektřina, výkyvy el. proudu a podobně
- škody způsobené opravami prováděnými nekvalifikovanou osobou
- nečitelné sériové číslo
- kapacita baterie klesá po 6 měsících používání (6 měsíců záruka na výdrž baterie)



### Likvidace

Symbol přeškrtnutého kontejneru na výrobku, v přiložené dokumentaci či na obalech připomíná, že ve státech Evropské Unie musí být veškerá elektrická a elektronická zařízení, baterie a akumulátory po skončení jejich životnosti likvidovány odděleně v rámci tříděného odpadu. Nevyhazujte tyto výrobky do netříděného komunálního odpadu.



### PROHLÁŠENÍ O SHODĚ

Tímto společnost Abacus Electric, s.r.o. prohlašuje, že výrobek **EVOLVEO Detective WIP 2M SMART** splňuje požadavky norem a předpisů, které jsou relevantní pro daný typ zařízení.

Plné znění Prohlášení o shodě naleznete na <ftp://ftp.evolveo.com/ce>

Dovozce / Dovožca / Importer / Importör

**Abacus Electric, s.r.o.**

Planá 2, 370 01, Česká republika

Výrobce / Výrobca / Manufacturer / Gyártó

**Naxya Limited**

No.5, 17/F, Strand 50, 50 Bonham Strand, Sheung Wan, Hong Kong

Vyrobena v Číně

Copyright © Abacus Electric, s.r.o.

[www.evolveo.com](http://www.evolveo.com)

[www.facebook.com/EvolveoCZ](http://www.facebook.com/EvolveoCZ)

Všechna práva vyhrazena.

Vzhled a technická specifikace výrobku se mohou změnit bez předchozího upozornění.

## Obsah

1. Vzhľad výrobku .....	17
2. Stiahnite si aplikáciu .....	17
3. Registrácia a prihlásenie.....	18
4. APP pridať zariadenie .....	19
Metoda 1: Zariadenia pre káblové pripojenie.....	19
Metóda 2: Bezdrôtové viazacie zariadenie .....	23
5. Spôsob inštalácie kamery .....	26
6. Popis funkcie.....	27
7. Riešenie problémov .....	27



## 1. Vzhľad výrobku

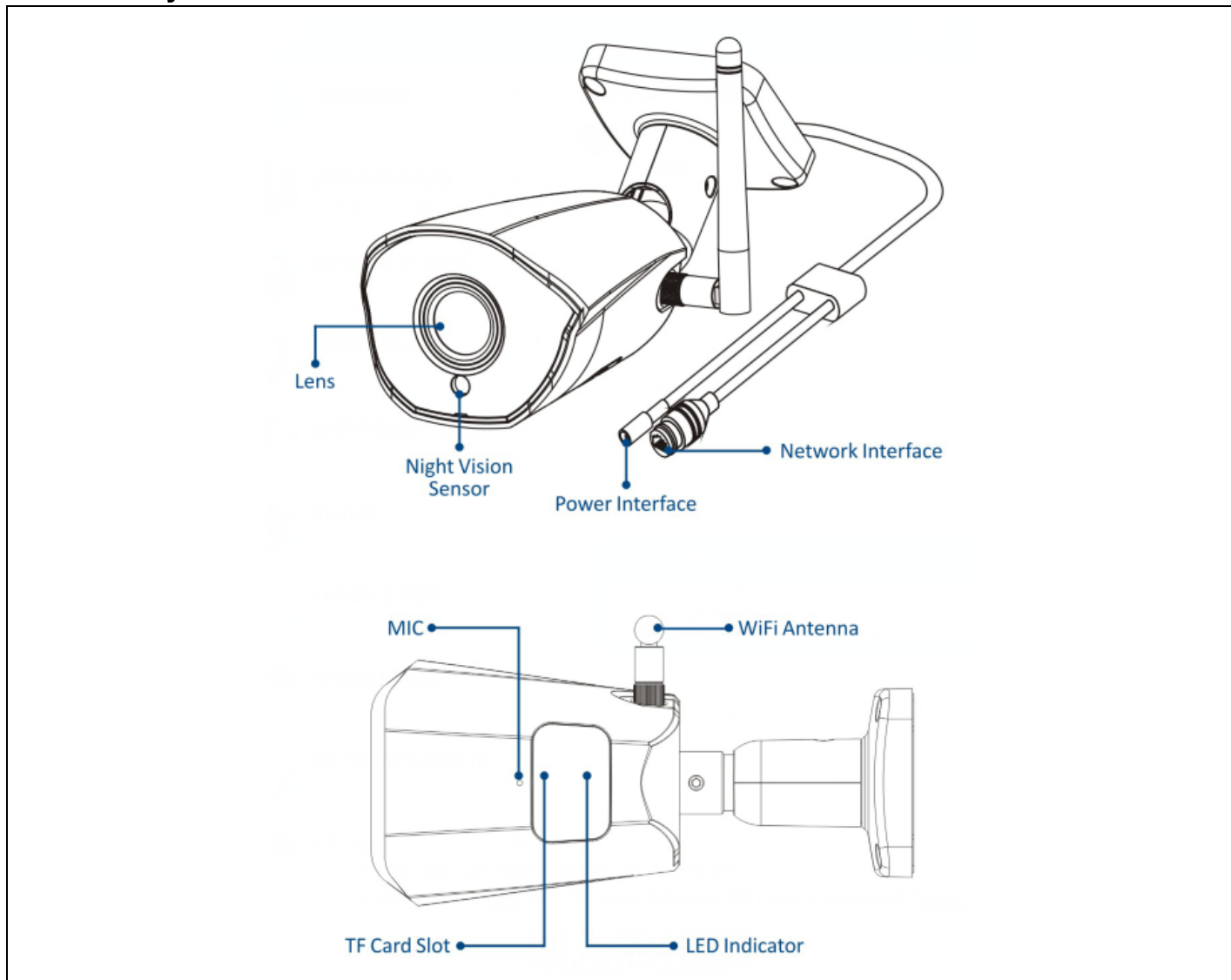

## 2. Stiahnite si aplikáciu

1. Používatelia systému Android si môžu stiahnuť aplikáciu Smart Life z APP Marketu.
2. Používateľ systému iOS si môže stiahnuť aplikáciu " Smart Life " prostredníctvom obchodu APP Store.
3. Používatelia systémov Android a iOS môžu naskenovať nasledujúci kód QR a stiahnuť si aplikáciu " Smart Life ".



### 3. Registrácia a prihlásenie

Otvorte aplikáciu " Smart Life " a stlačením tlačidla "Registrovať" si zaregistrujte nové konto. Ak máte konto, môžete sa prihlásiť pomocou svojho konta a hesla.

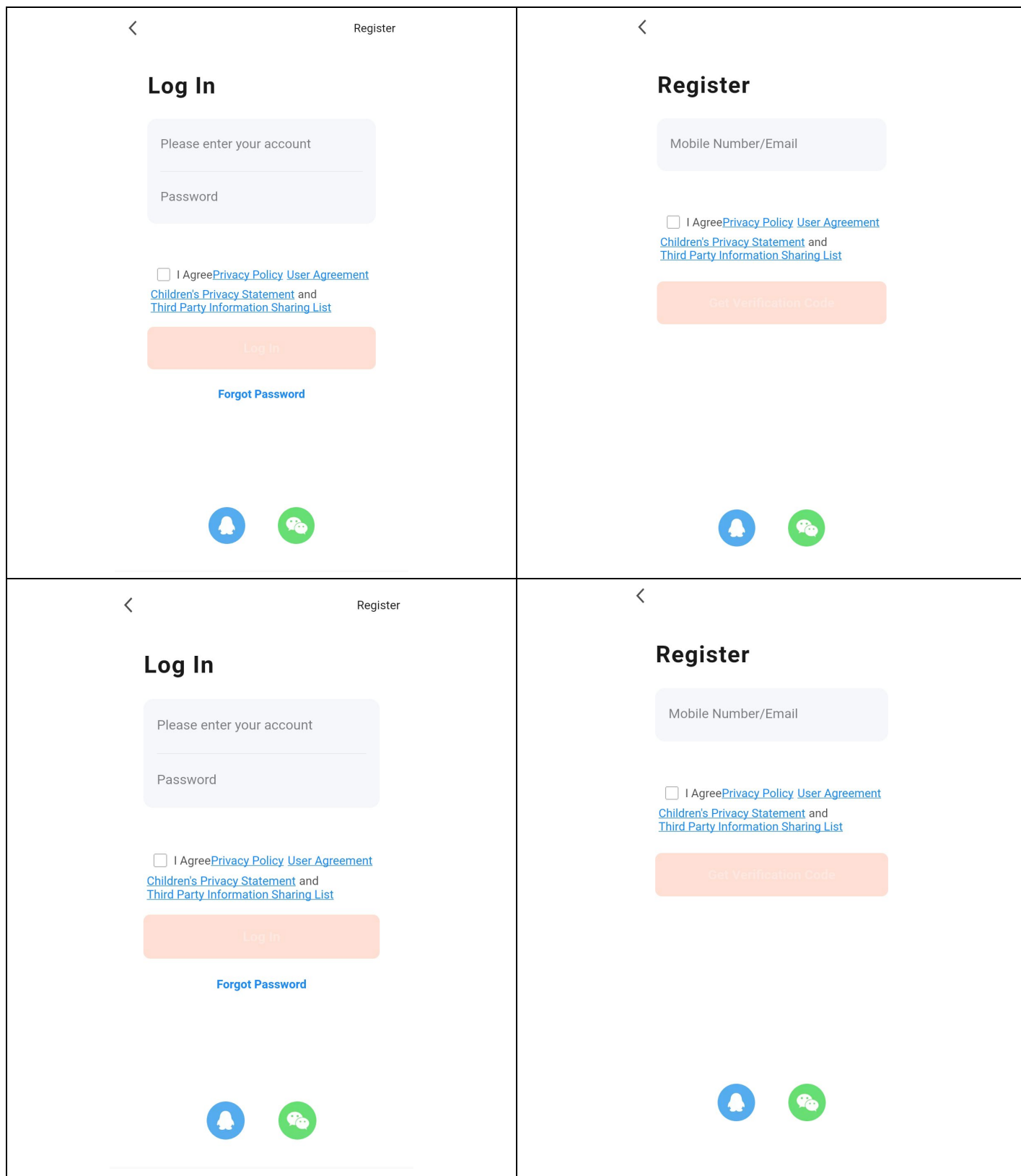

## 4. APP pridať zariadenie

Kliknite na tlačidlo "+" alebo "Pridať zariadenie" na domovskej stránke, ako je znázornené nižšie:

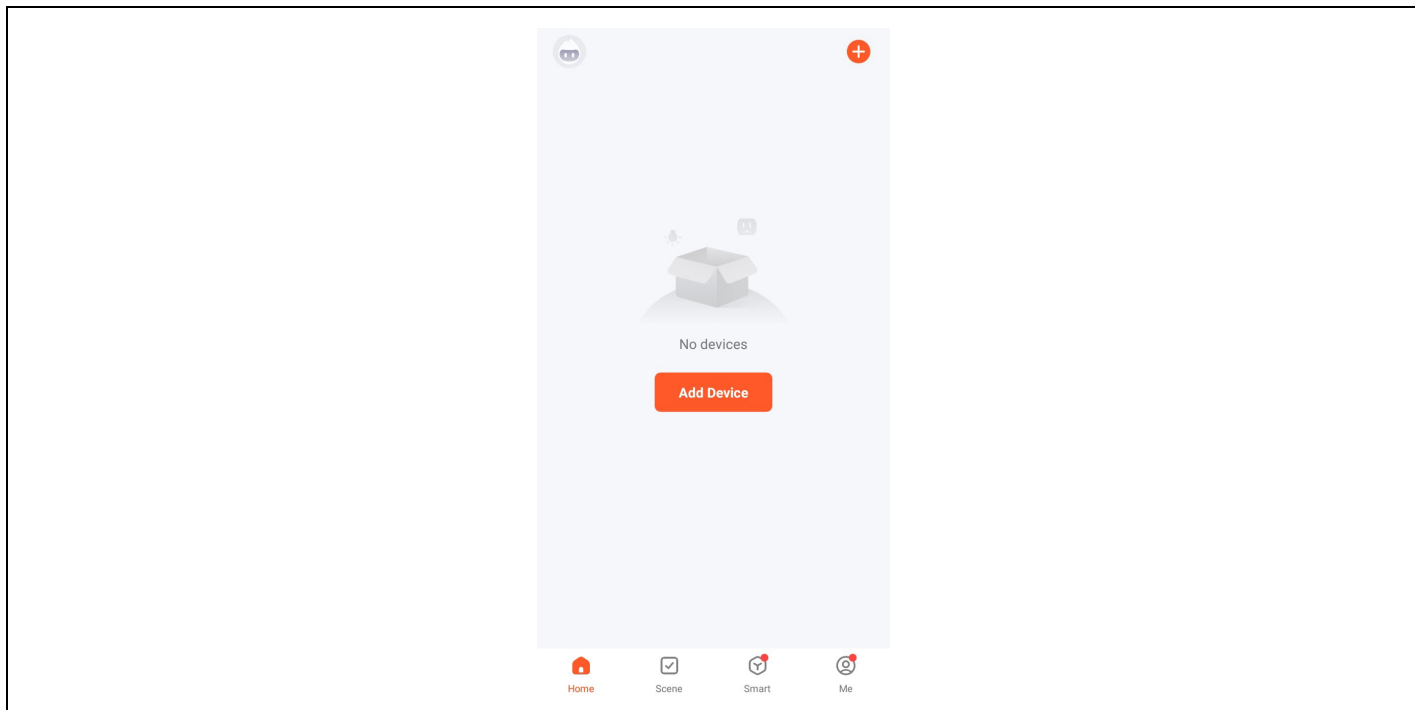

### Metoda 1: Zariadenia pre káblové pripojenie

**Predpoklad:** Mobilný telefón a zariadenie IPC boli pripojené k tomu istému smerovaču.

#### 1. Pridať ručne

1) Vyberte položku "Zabezpečenie a video dohľad" - "Inteligentná kamera (Wi-Fi)".



2) V ponuke v pravom hornom rohu vyberte položku Cabel, zapnite zariadenie, pripojte zariadenie k domácejmu smerovaču pomocou sieťového kábla a skontrolujte, či svieti kontrolka. Potom kliknite na tlačidlo "Ďalej".

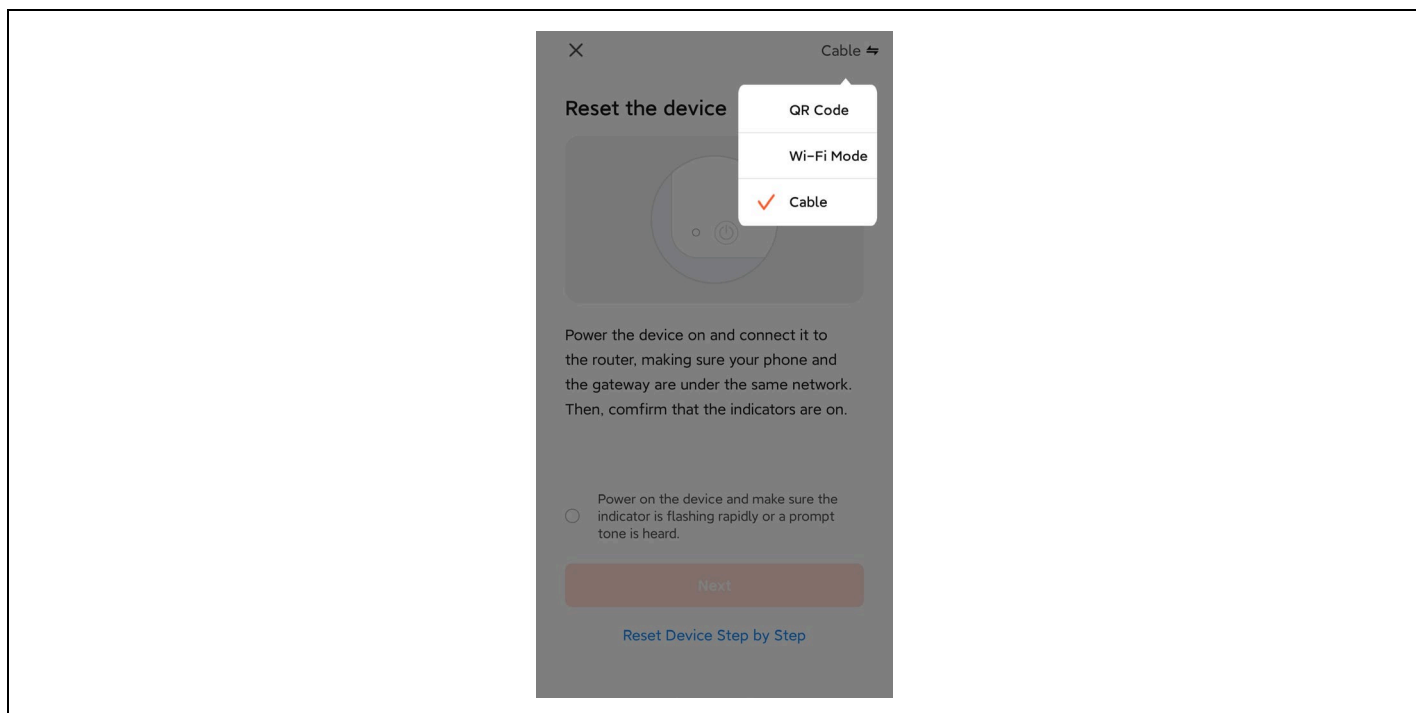

Proces vyhľadávania môže trvať až dve minúty, počas tohto času nevykonávajte žiadne operácie.

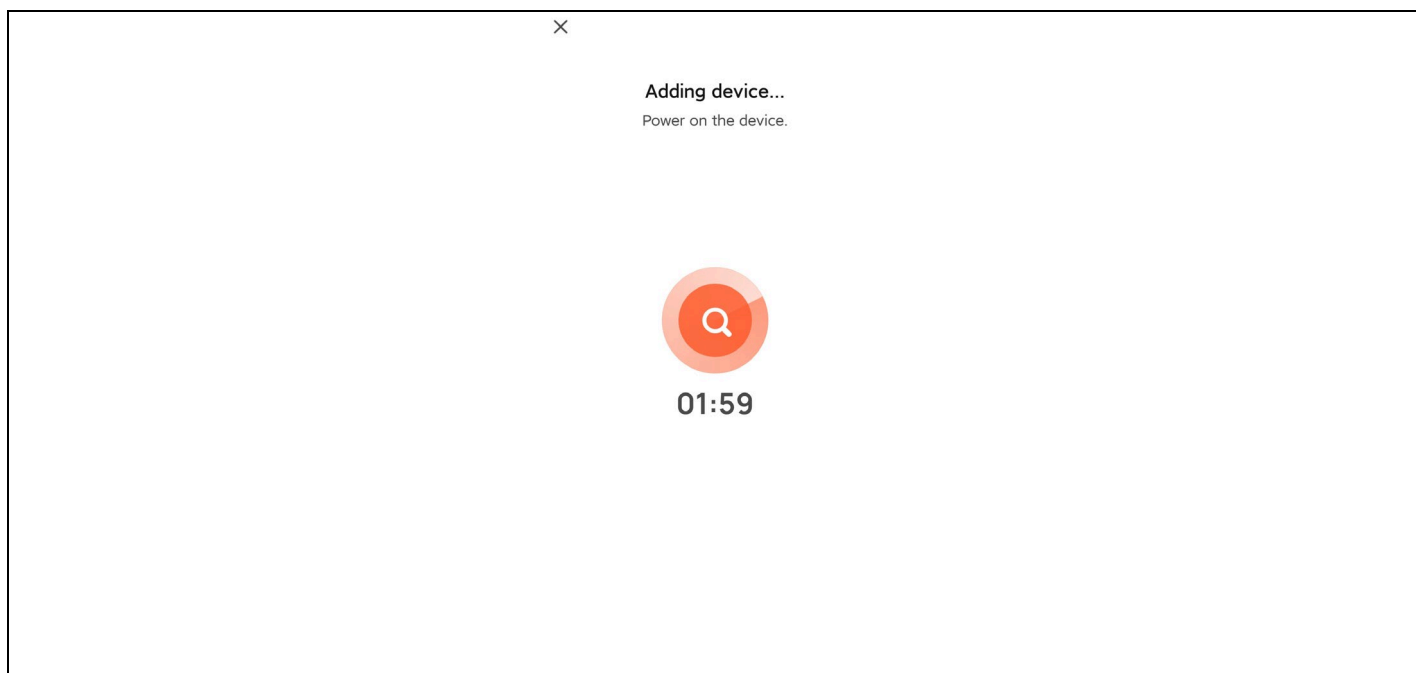

3) Kliknutím na znak + pridajte zariadenie.

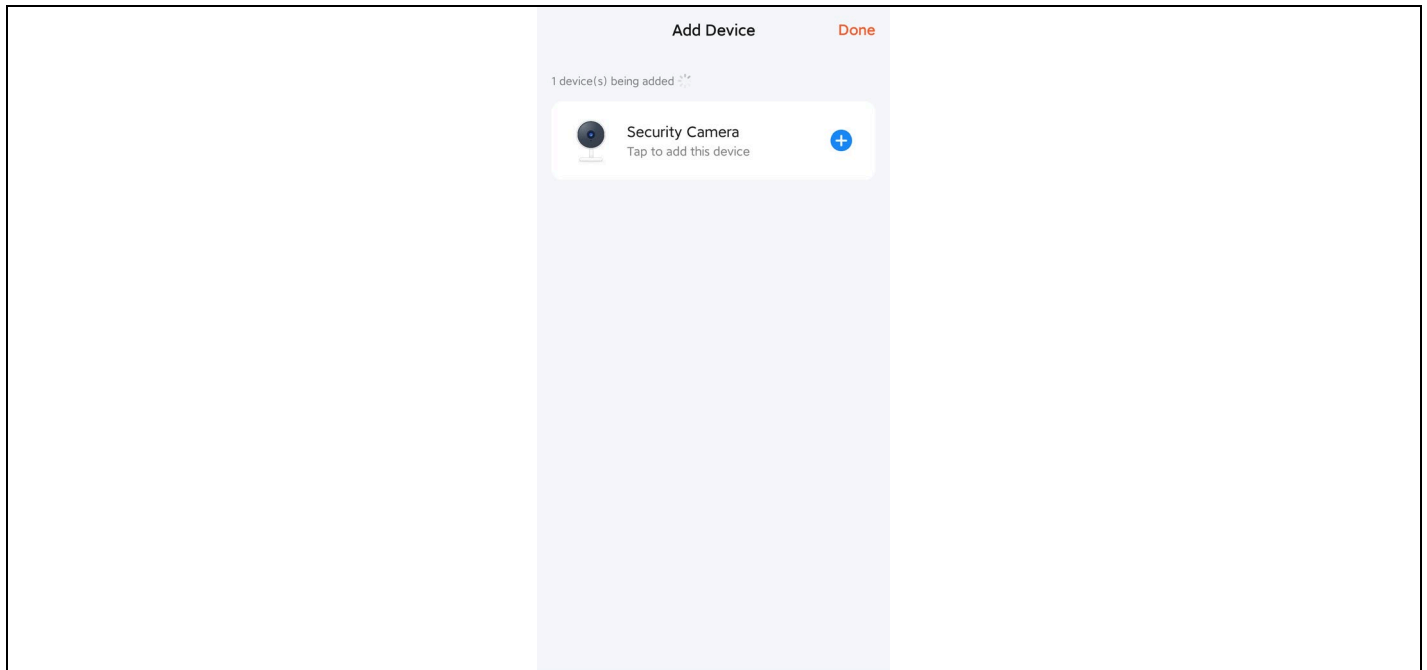

4) Po úspešnom pripojení vyberte názov zariadenia a kliknite na tlačidlo Hotovo.

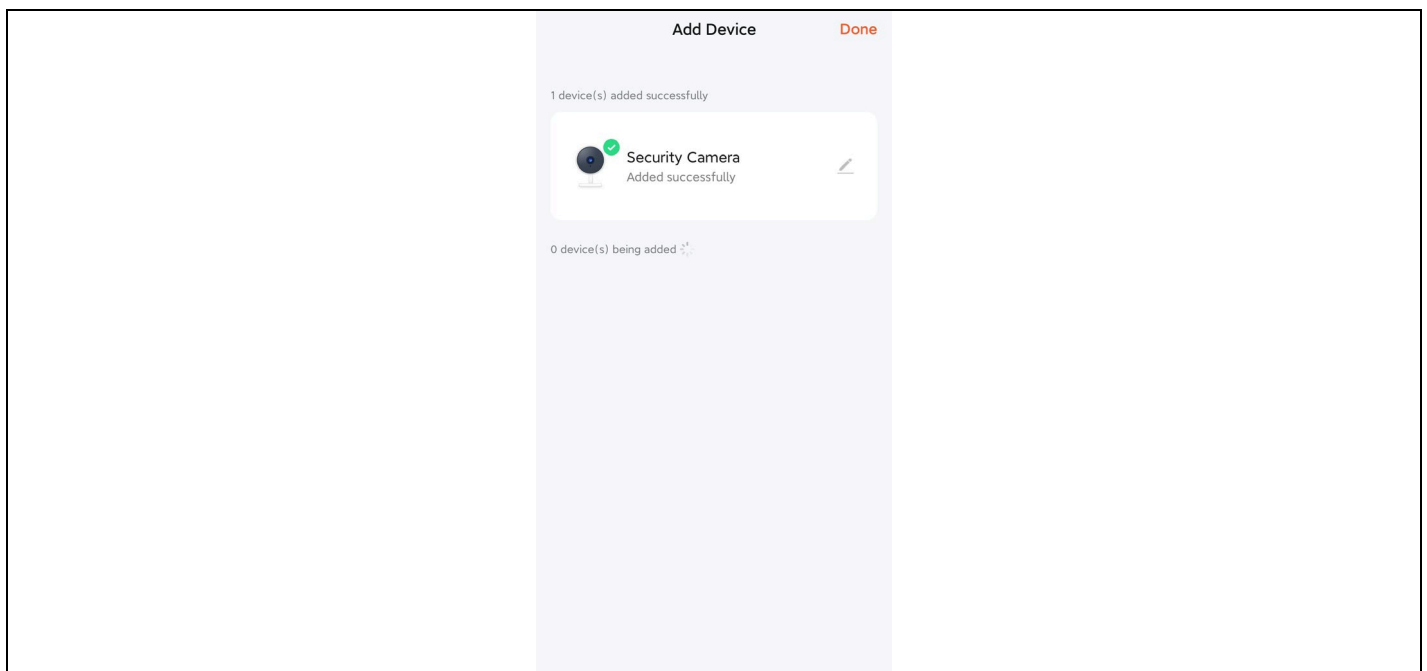

## 2. Automatické skenovanie

1) Uistite sa, že zariadenie prešlo do režimu párovania. Kliknite na tlačidlo "Pridať".

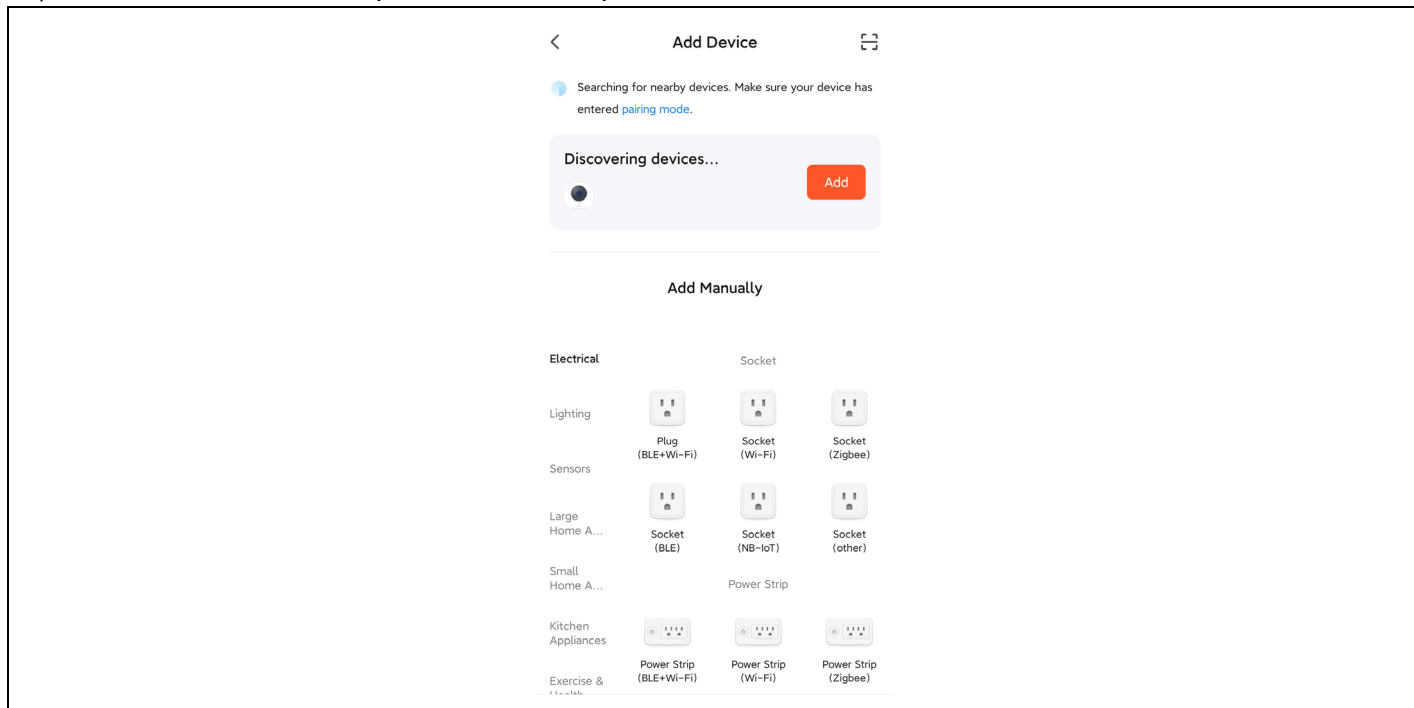

2) Kliknutím na znak + pridajte zariadenie.

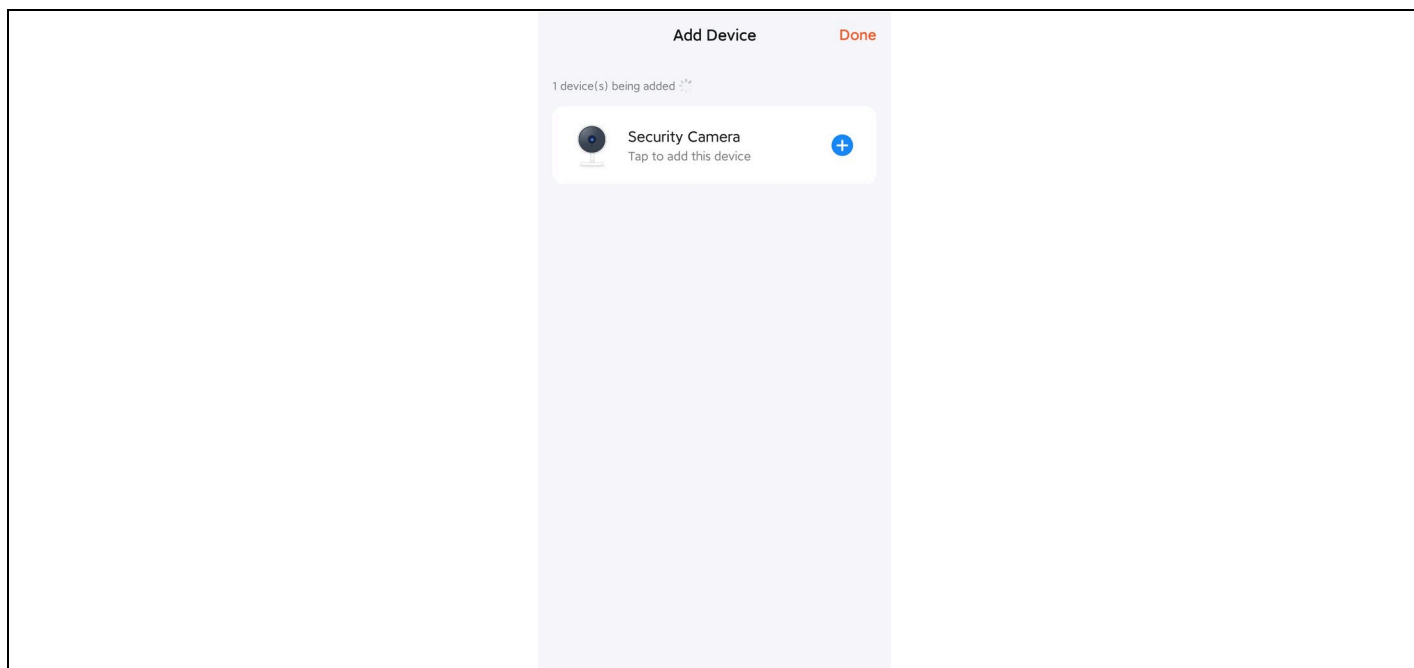

3) Po úspešnom pripojení vyberte názov zariadenia a kliknite na tlačidlo Hotovo.

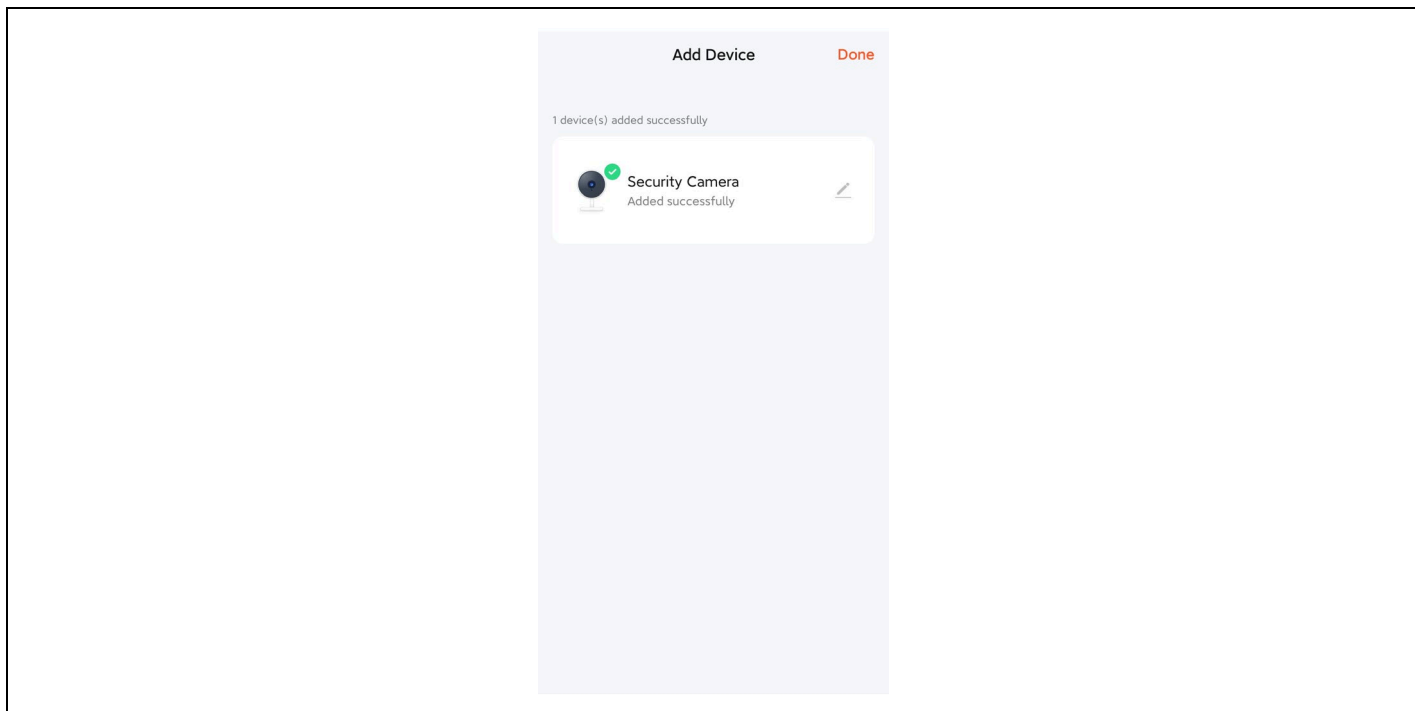

## Metóda 2: Bezdrôtové viazacie zariadenie

**Predpoklad:** Zariadenie nemusí byť pripojené k sieťovému káblu.

1) Vyberte položku " Zabezpečenie a video dohľad"- "Inteligentná kamera (Wi-Fi)".



2) Vyberte QR kód v pravom hornom rohu. Ak kontrolka na fotoaparáte bliká, kliknite na tlačidlo Ďalej.

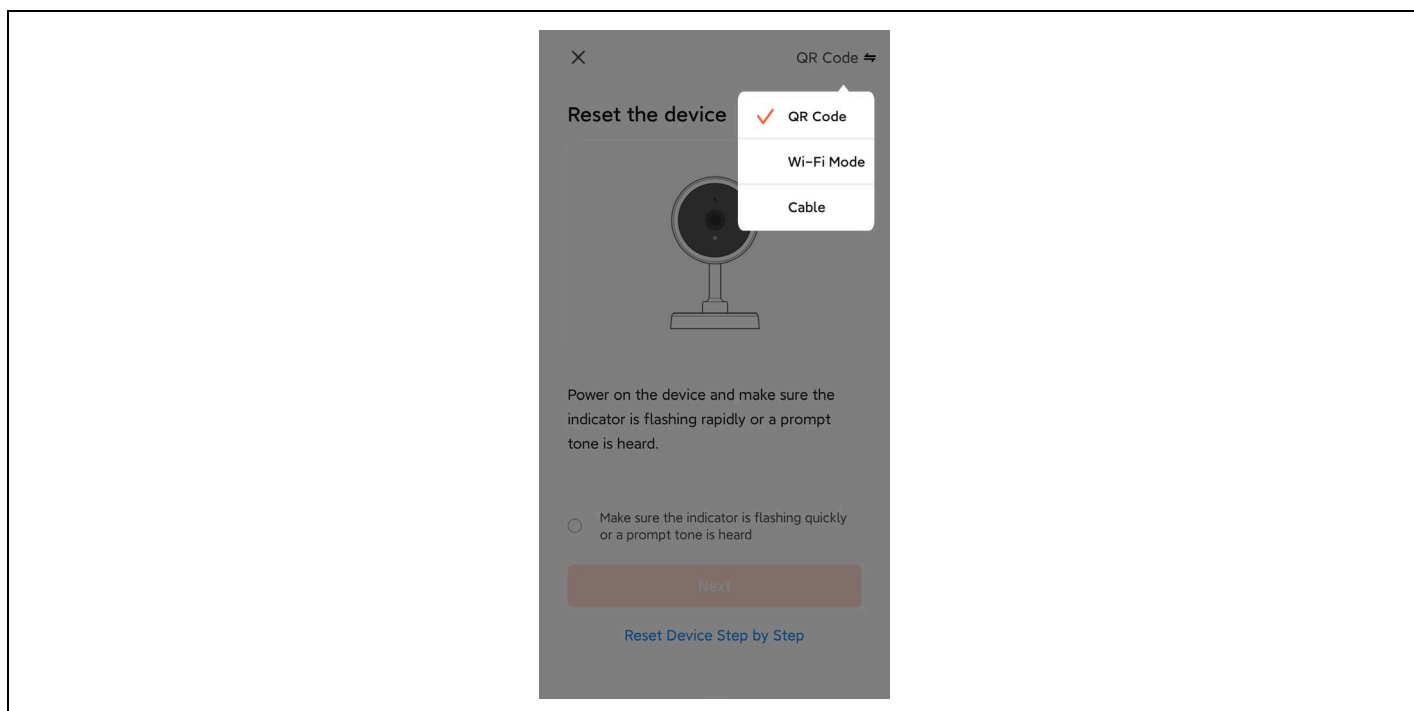

3) Zadajte názov a heslo WiFi na pripojenie zariadenia k hotspotu WiFi a kliknite na tlačidlo Ďalej.

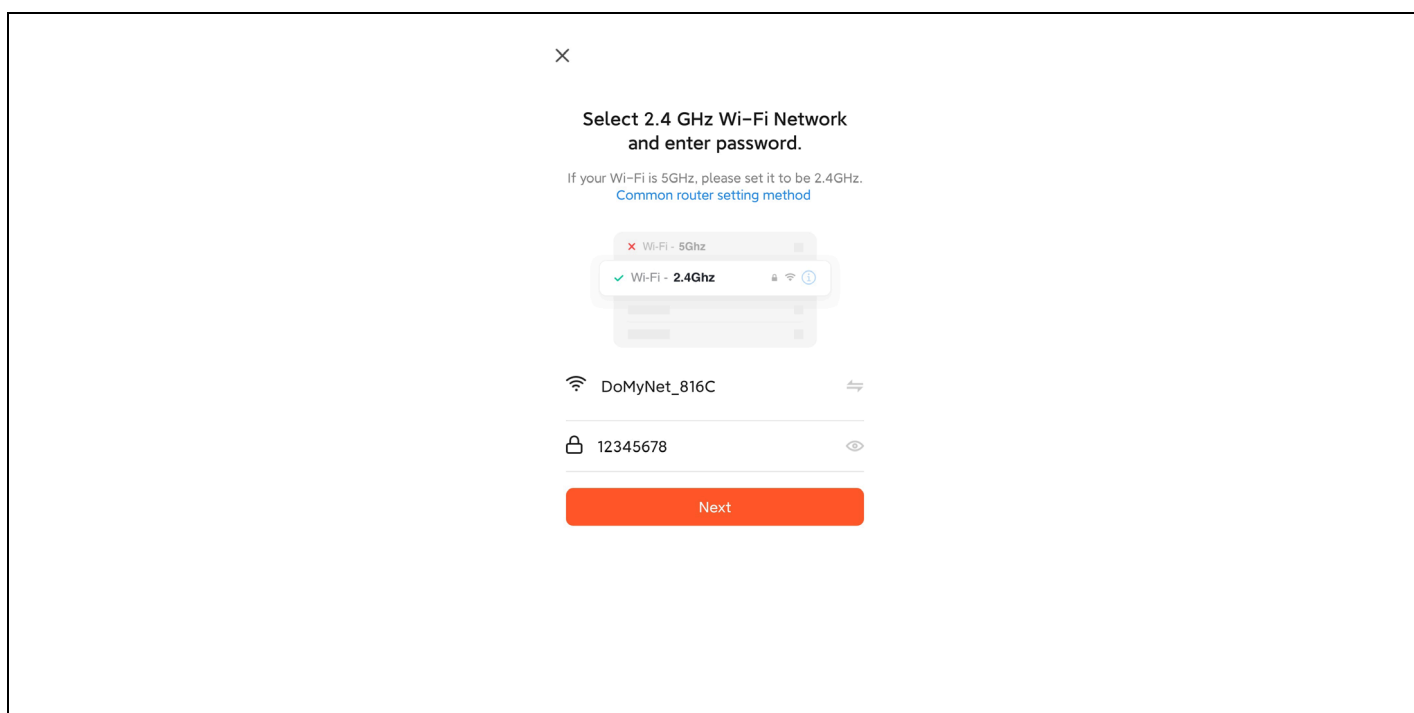



4) Naskenujte QR kód na obrazovke aplikácie pomocou objektívu fotoaparátu. Keď počujete hlas, rozpoznanie je úspešné. Kliknite na potvrdenie nižšie.

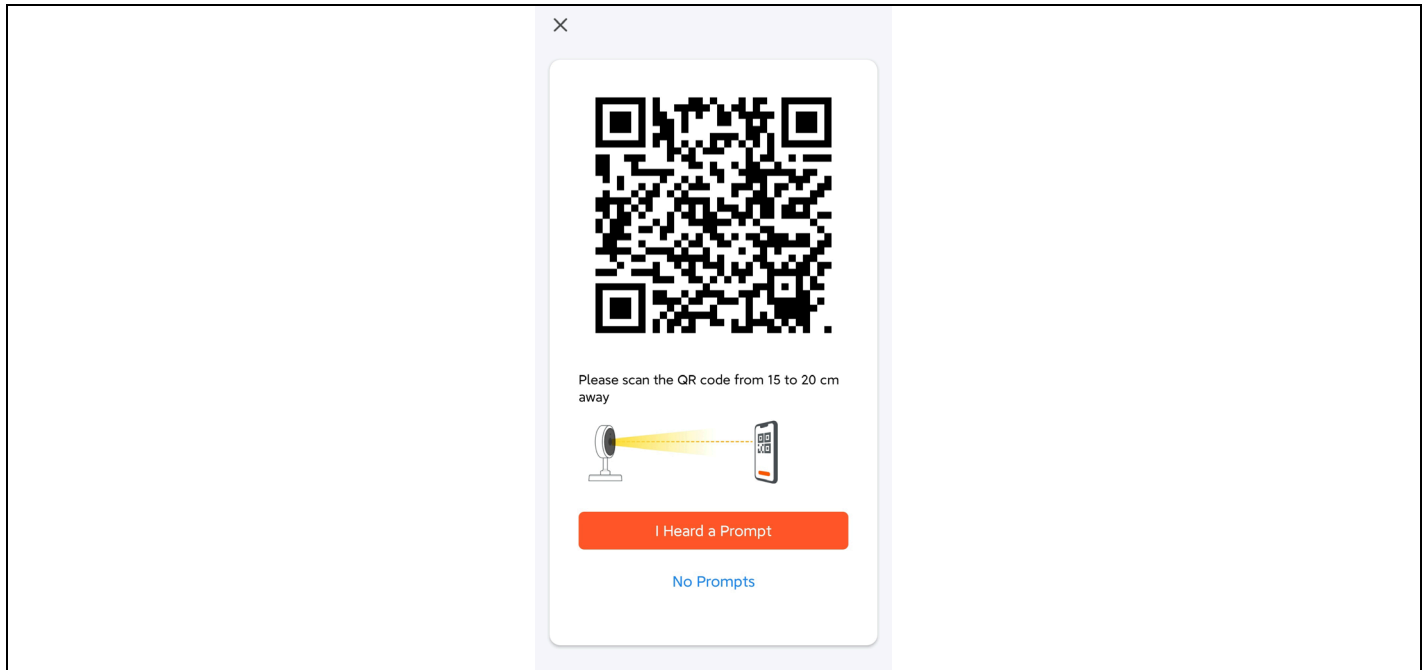

5) Po potvrdení oznámi, že sa pripája k sieti LAN a vstúpi do rozhrania odpočítavania.

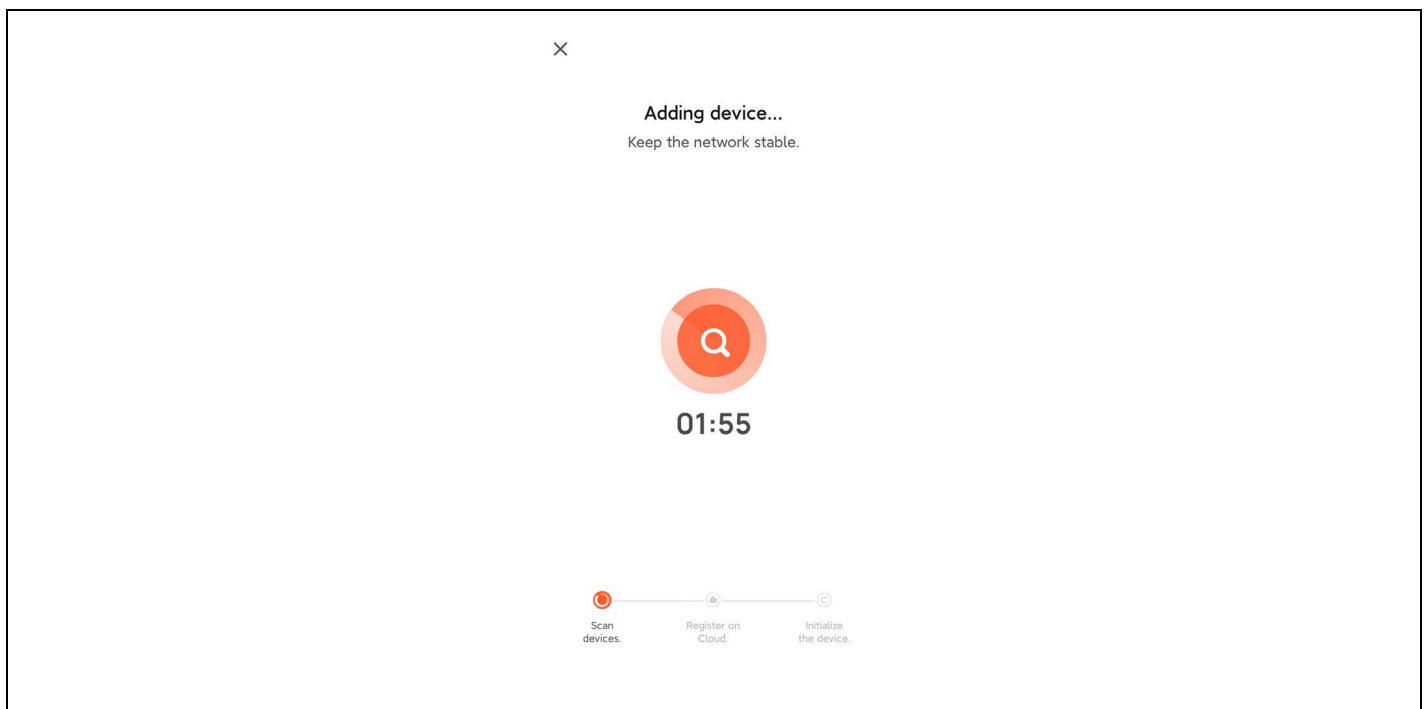

6) Po úspešnom prepojení vyberte názov zariadenia a kliknite na tlačidlo Hotovo.

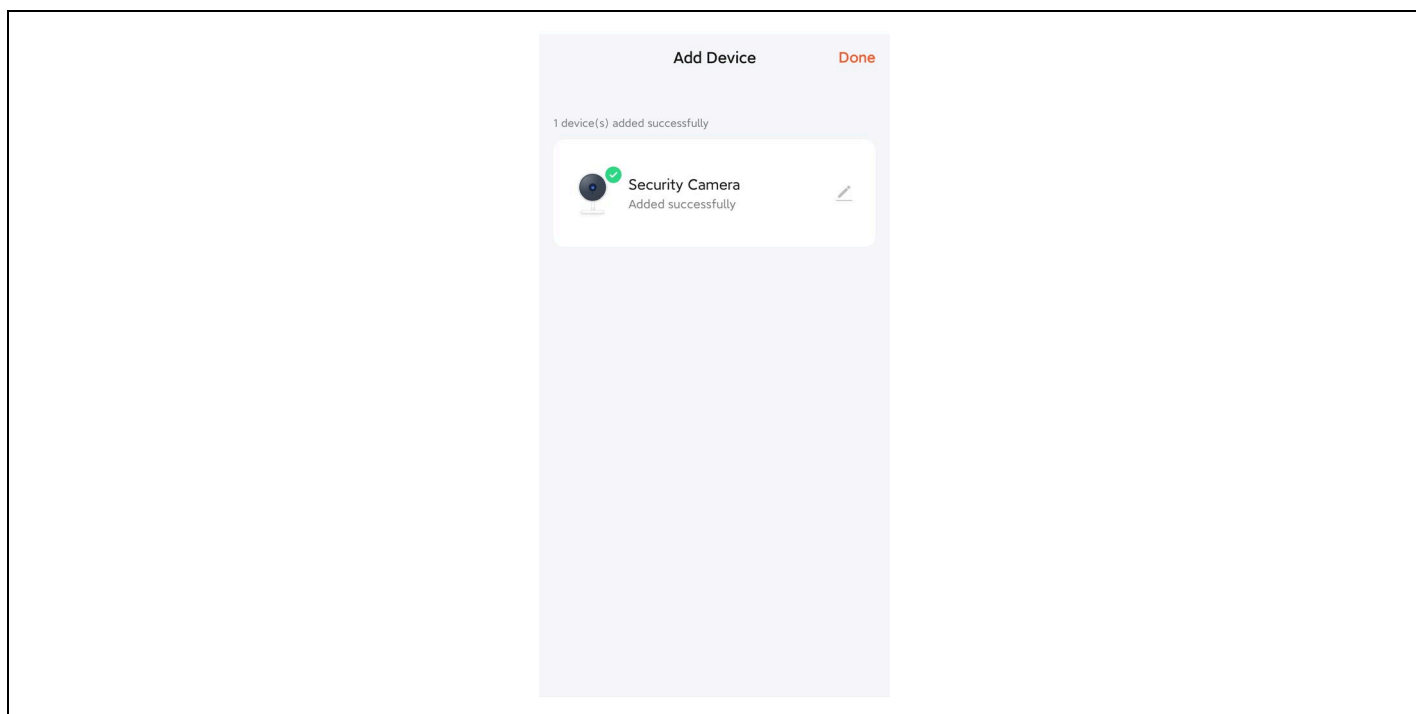

## 5. Spôsob inštalácie kamery

- 1) Vyrvajte tri vodiace otvory do stenových panelov podľa polohy otvoru v základni kamery;
- 2) Do otvorov vložte hmoždinky;
- 3) Zarovnajte otvor v základni kamery s hmoždinkami a potom zariadenie zaskrutkujte.

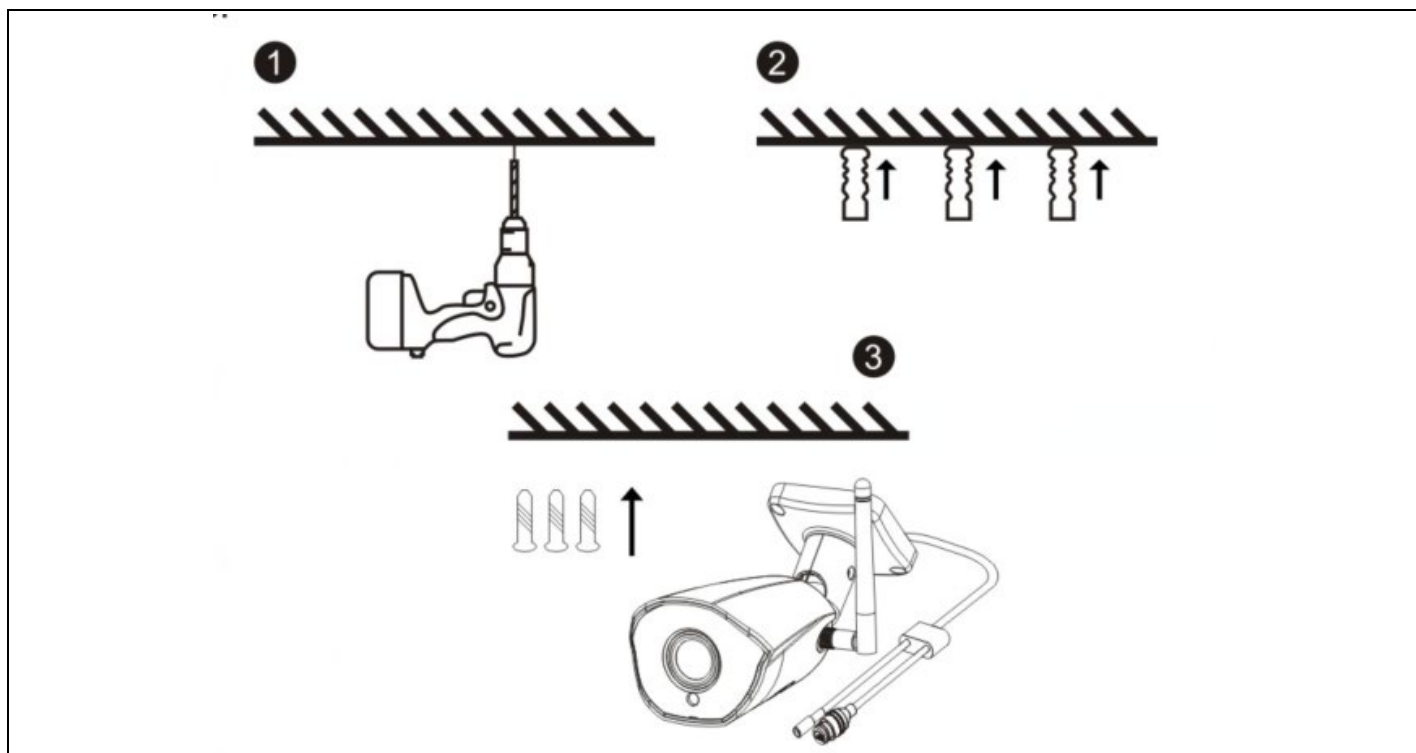

## 6. Popis funkcie

1. Kvalita obrazu: rozlíšenie 1080P (1920\*1080).
2. Zorné pole: 101° širokouhlý objektív, široké zorné pole.
3. Infračervené nočné videnie: kamera automaticky zapína funkciu infračerveného nočného videnia v závislosti od okolitého svetla; po zapnutí sa obraz zobrazuje čiernobielo na vzdialenosť 15 metrov.
4. Ukladanie videa: nahrávanie a snímky obrazovky, podpora dlhodobého online nahrávania a snímok obrazovky vo vysokom rozlíšení a podpora ukladania a prehrávania na karte MicroSD. Poznámka: Keď je karta MicroSD plná, novo vytvorené videosúbory automaticky prepíšu najstaršie videosúbory.
5. Detekcia pohybu: Kamera podporuje funkciu detekcie pohybu a alarmu. Ak dôjde k narušeniu v oblasti detekcie, informácie o poplachu sa včas odošlú na mobilný telefón.
6. Zvuk MIC: fotoaparát podporuje zabudovaný mikrofón (Microphone) a zvukový vstup. Prostredníctvom aplikácie môžete nielen sledovať video v reálnom čase, ale aj počúvať zvuk vysielaný z kamery.
7. Ukladanie v cloude: Ak si zakúpite cloudové úložisko, ani v prípade krádeže alebo poškodenia kamery sa záznam v cloude nestratí. Poznámka: Cloudové úložisko je poskytované treťou stranou a spoločnosť Abacus s.r.o. nezodpovedá za údaje, ktoré ukladáte na cloud!!!

## 7. Riešenie problémov

### 1) Indikátor LED kamery a stav bzučiaka:

Stav	Svetlo LED	Reproduktor
Spustenie systému	Svieti modré svetlo	Nie
Čakanie na distribučnú sieť	Bliká modré svetlo	Di (tri krátke poznámky)
Skenovanie kódu QR	Bliká modré svetlo	Nie
Úspešné naskenovanie kódu QR	Svieti modré svetlo	Di (krátky tón)
Pripojenie Wi-Fi	Svieti modré svetlo	Nie
Úspešné pripojenie k sieti WiFi	Svieti modré svetlo	Nie
Nepodarilo sa pripojiť WiFi	Bliká modré svetlo	Di (štyri krátke poznámky)
Úspech resetovania	Bliká modré svetlo	Di (krátke poznámky)

### 2) Uistite sa, že je fotoaparát pripojený k sieti WiFi 2,4 GHz.

5G WiFi nie je podporované. Skontrolujte, či je signál WiFi bezdrôtového smerovača pripojeného ku kamere v dosahu.

### 3) Je teplota fotoaparátu normálna?

Keď fotoaparát pracuje normálne, dochádza k miernemu zvýšeniu teploty, čo je normálny jav. Neváhajte ho použiť. Rozsah pracovných teplôt: -10 °C až +50 °C.

### 4) Na čo si mám dávať pozor pri používaní fotoaparátu?

Aby ste dosiahli lepší obraz nočného videnia, nemontujte kameru v blízkosti objektov s reflexnými povrchmi, ako je sklo, ani ju nemierte na tieto objekty, aby stránka nespôsobila, že obrazovka bude jasná v blízkosti alebo biela v diaľke.

### Záruka sa NEvzťahuje na:

- používanie zariadenia na iné účely, než na ktoré je určené,
- inštalácia iného firmvéru, ako je nainštalovaný v zariadení.
- elektrické alebo mechanické poškodenie spôsobené nesprávnym používaním
- poškodenie spôsobené prírodnými živlami, ako je voda, oheň, statická elektrina, prepätie atď.
- škody spôsobené opravami vykonanými nekvalifikovanou osobou
- nečitateľné sériové číslo
- kapacita batérie klesá po 6 mesiacoch používania (záruka 6 mesiacov)



### **Likvidácia**

Symbol preškrtnutého kontajnera na výrobku, v sprievodnej dokumentácii alebo na obale vás upozorňuje, že v krajinách EÚ sa všetky elektrické a elektronické zariadenia, batérie a akumulátory musia po skončení ich životnosti likvidovať oddelene ako súčasť triedeného odpadu. Tieto výrobky nevyhadzujte do netriedeného komunálneho odpadu.



### **VYHLÁSENIE O ZHODE**

Spoločnosť Abacus Electric, s.r.o. týmto vyhlasuje, že výrobok **EVOLVEO Detective WIP 2M SMART** spĺňa požiadavky noriem a predpisov, ktoré sa vzťahujú na daný typ zariadenia.

Úplné znenie vyhlásenia o zhode nájdete na adrese <ftp://ftp.evolveo.com/ce>.

Dovozca / dovozca / dovozca / dovozca

**Abacus Electric, s.r.o.**

Planá 2, 370 01, Česká republika

Výrobca / Producent / Výrobca / Gyártó

**Naxya Limited**

No.5, 17/F, Strand 50, 50 Bonham Strand, Sheung Wan, Hong Kong

Vyrobené v Číne

Copyright © Abacus Electric, s.r.o.

[www.evolveo.com](http://www.evolveo.com)

[www.facebook.com/EvolveoCZ](http://www.facebook.com/EvolveoCZ)

Všetky práva vyhradené.

Vzhľad a technické špecifikácie výrobku sa môžu zmeniť bez predchádzajúceho upozornenia.

## Contents

1. Appearance of the product.....	30
2. Download the APP .....	30
3. Registration and login .....	31
4. APP add device .....	32
Method 1: Equipment for wired connection.....	32
Method 2: Wireless binding device .....	36
5. Camera installation method .....	39
6. Function description.....	40
7. Troubleshooting .....	40

## 1. Appearance of the product

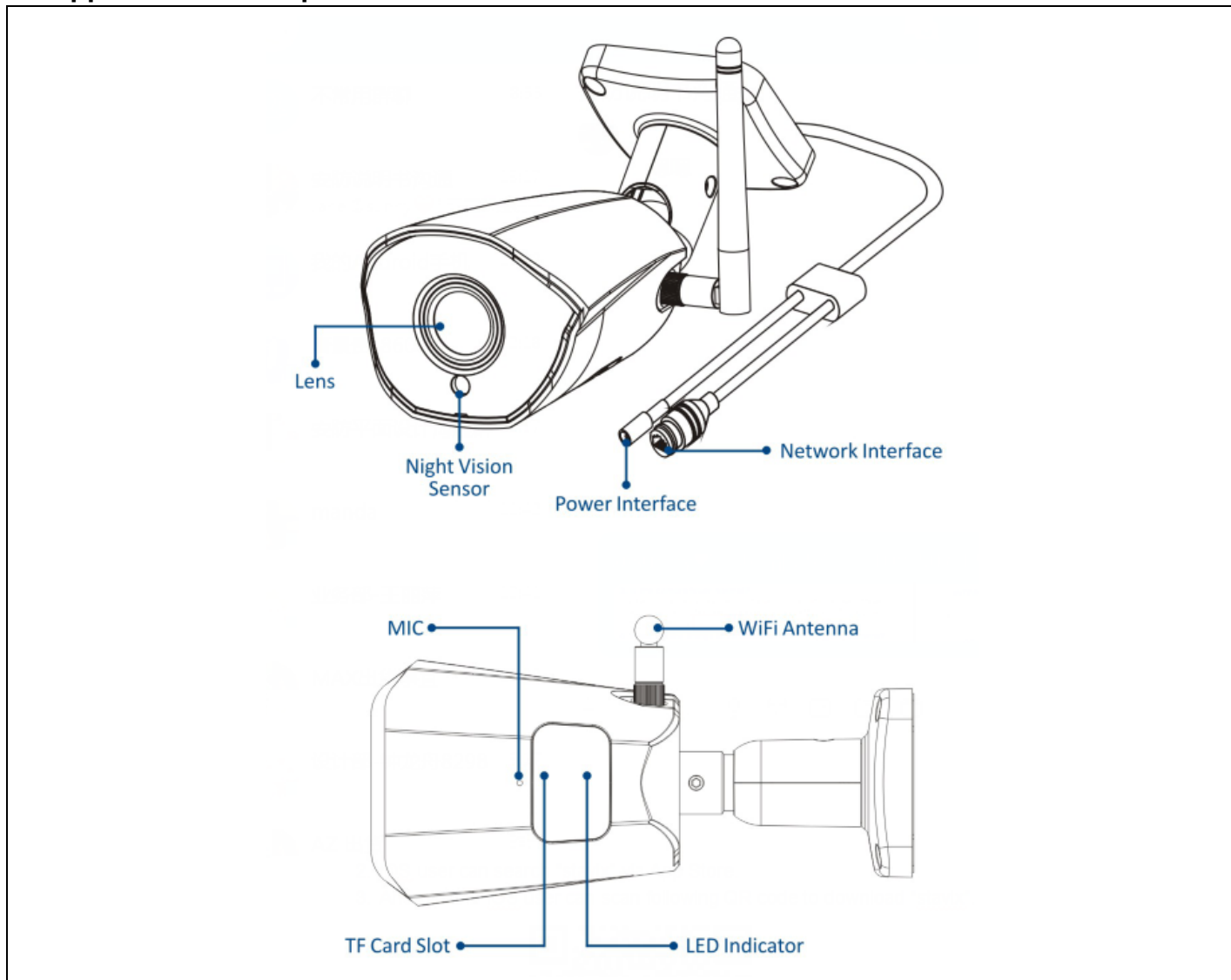

## 2. Download the APP

1. Android users can download the "Smart Life" app via the APP Market.
2. An iOS user can download the " Smart Life " app via the APP Store.
3. Android and iOS users can scan the following QR code and download the "Smart Life" app.



### 3. Registration and login

Open the " Smart Life " app and press the "Register" button to register a new account. If you have an account, you can log in with your account and password.

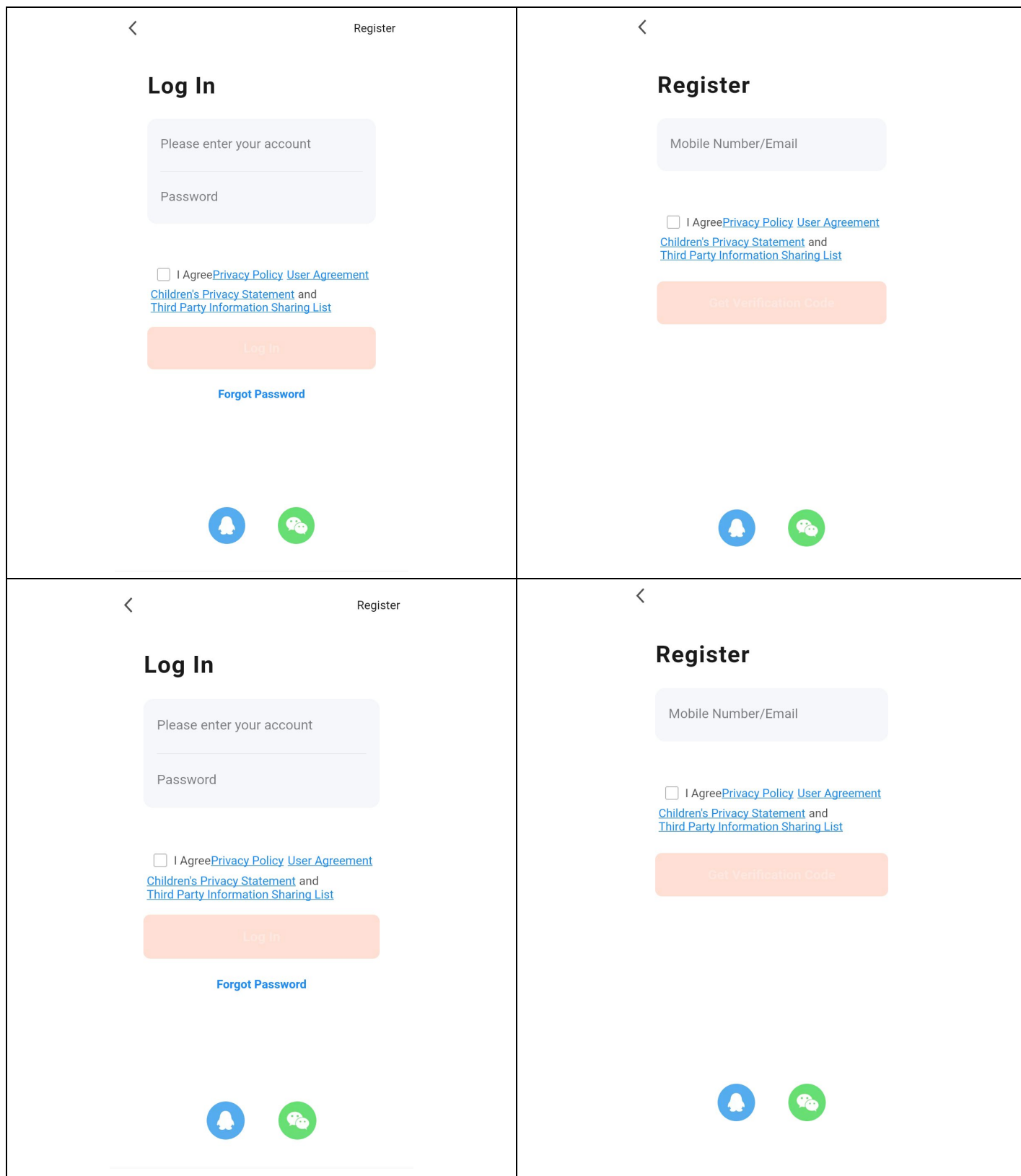

#### 4. APP add device

Click the "+" or "Add Device" button on the home page as shown below:

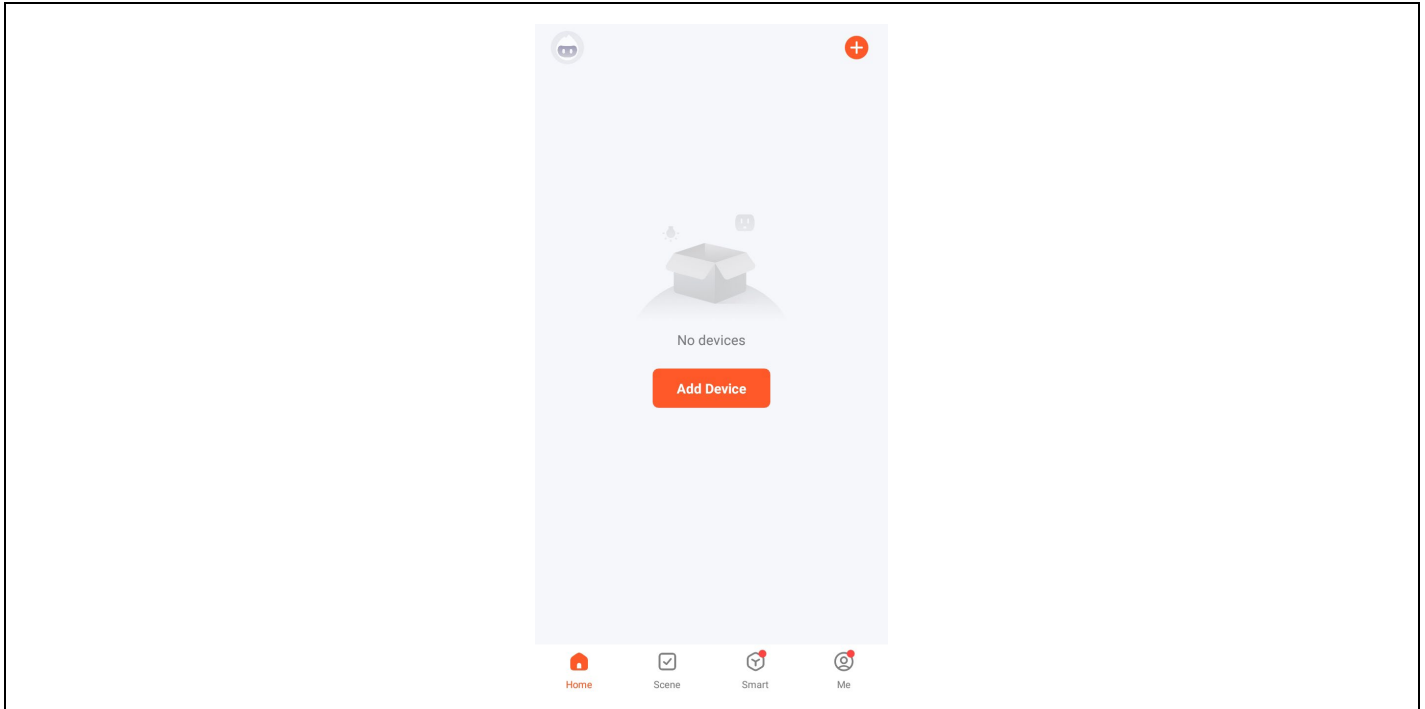

#### Method 1: Equipment for wired connection

**Prerequisite:** The mobile phone and the IPC device were connected to the same router.

##### 1. Add manually

1) Select "Security and video surveillance" - "Smart camera (Wi-Fi)".

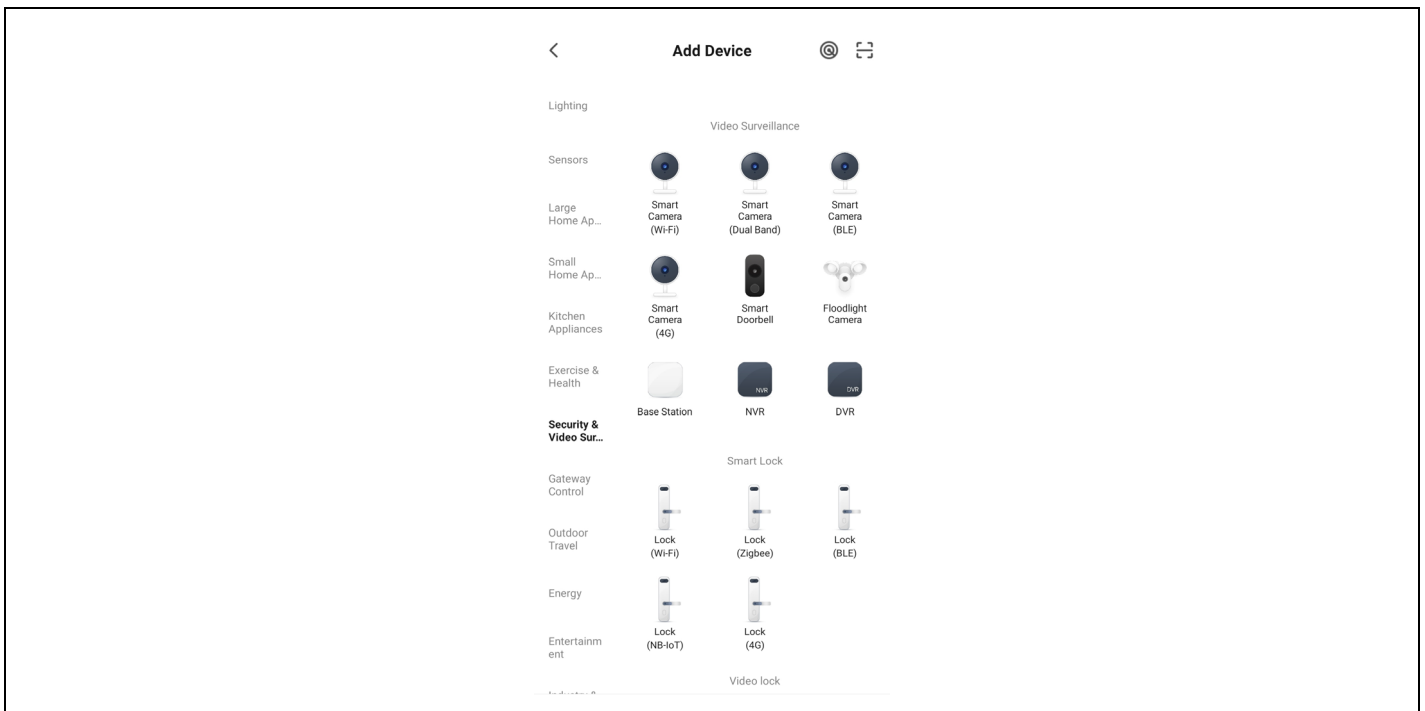



2) Select Cabel from the menu in the top right corner, turn on the device, connect the device to your home router with the network cable and check if the indicator light is on. Then click on the "Next" button.

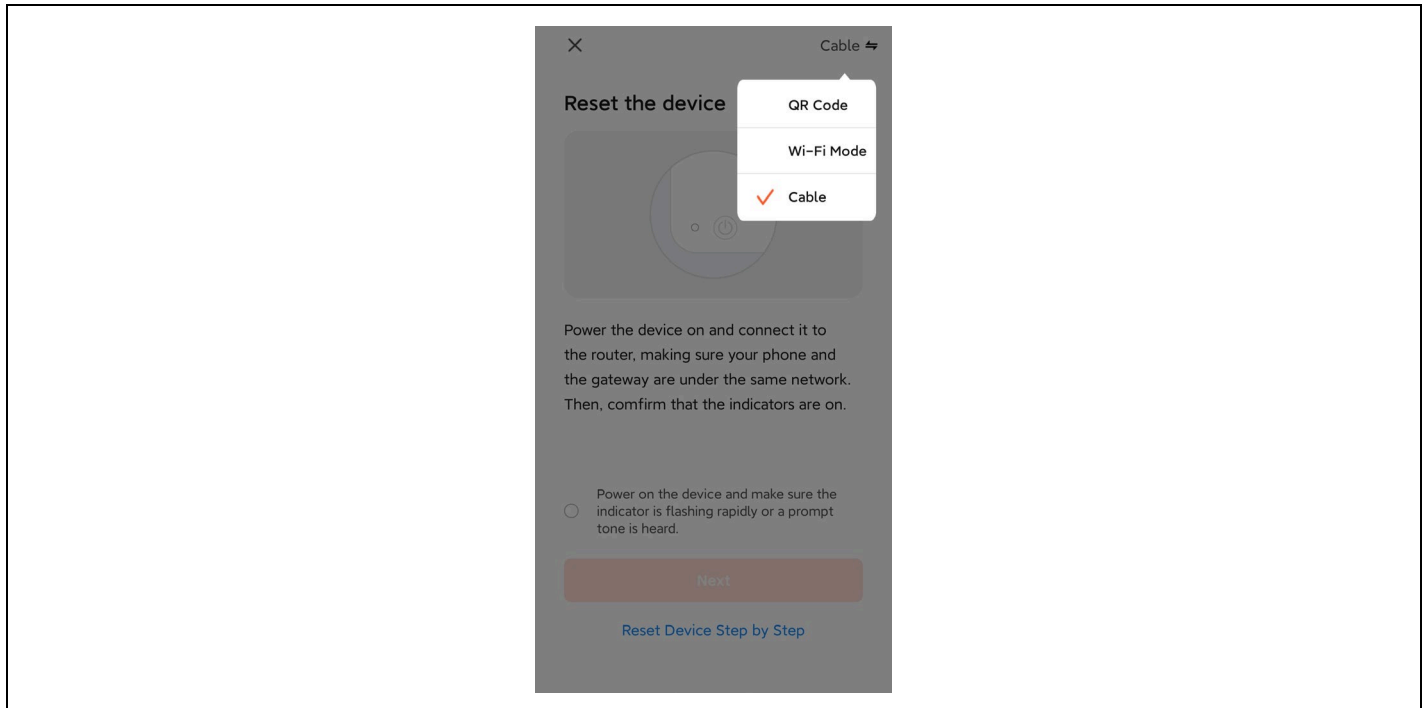

The search process can take up to two minutes, do not perform any operations during this time.

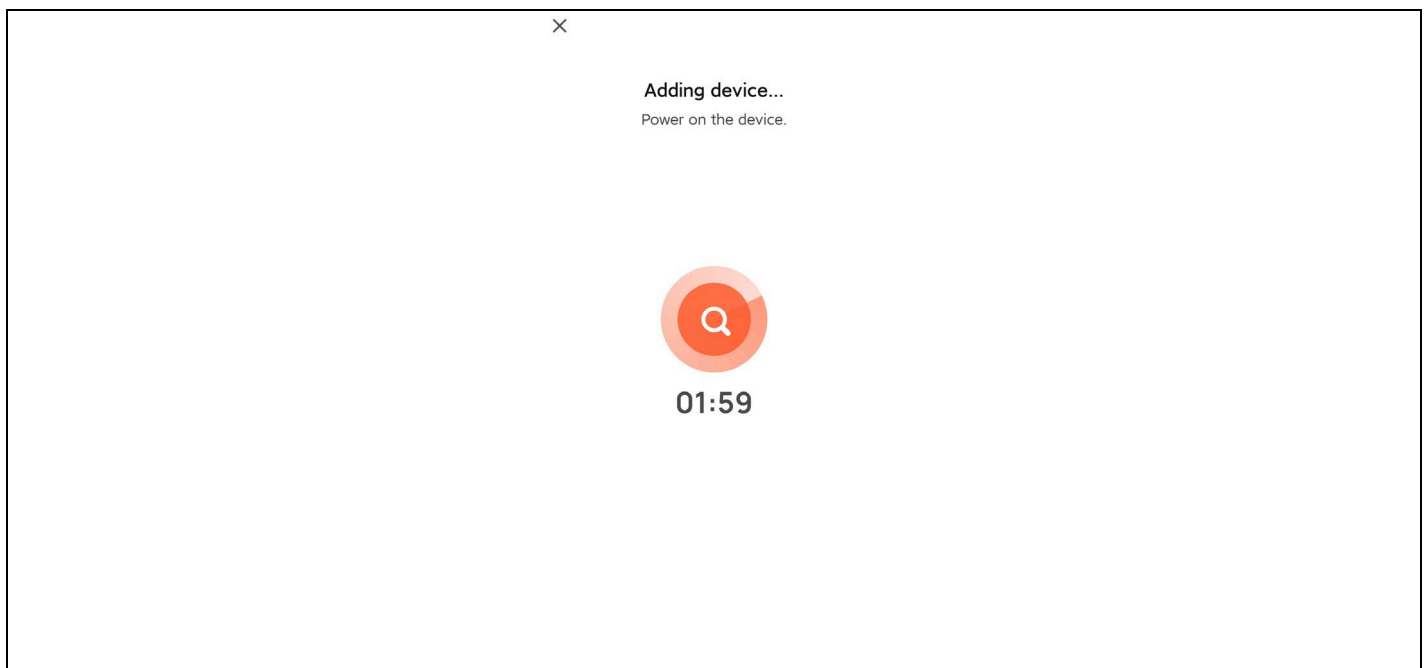

3) Click the + sign to add the device.

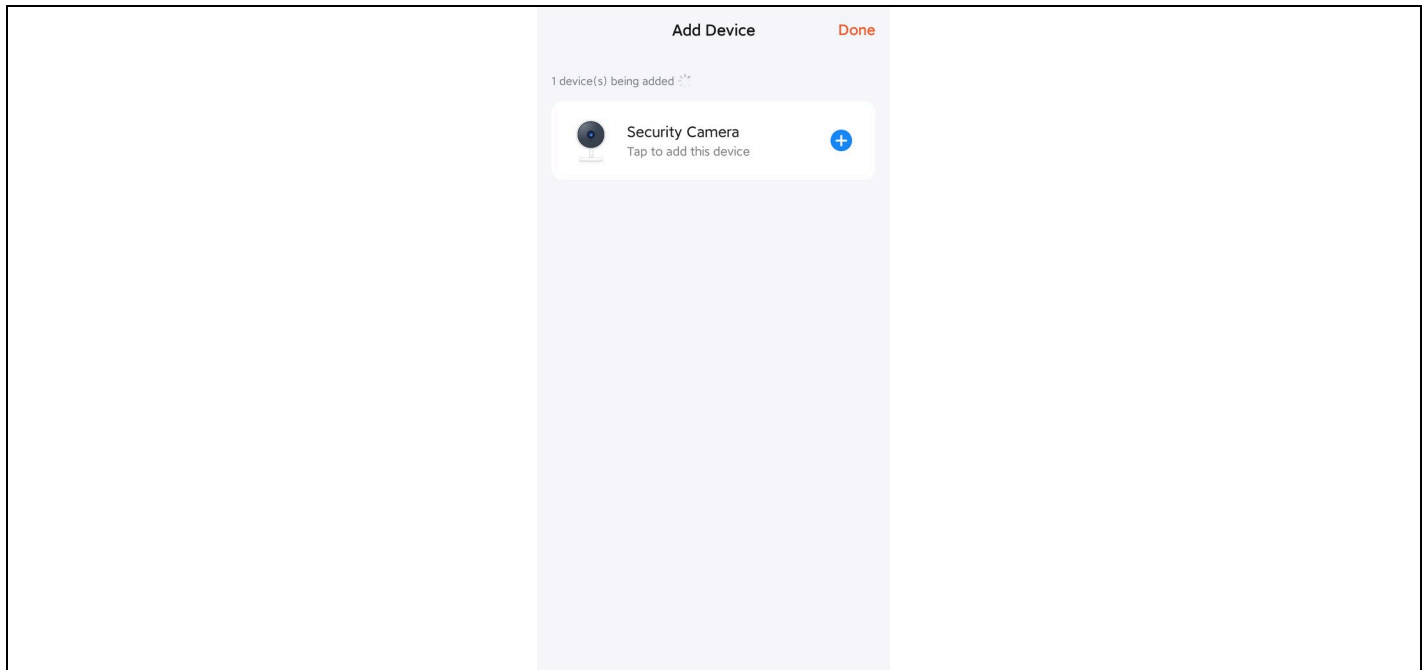

4) When the connection is successful, select the device name and click Done.

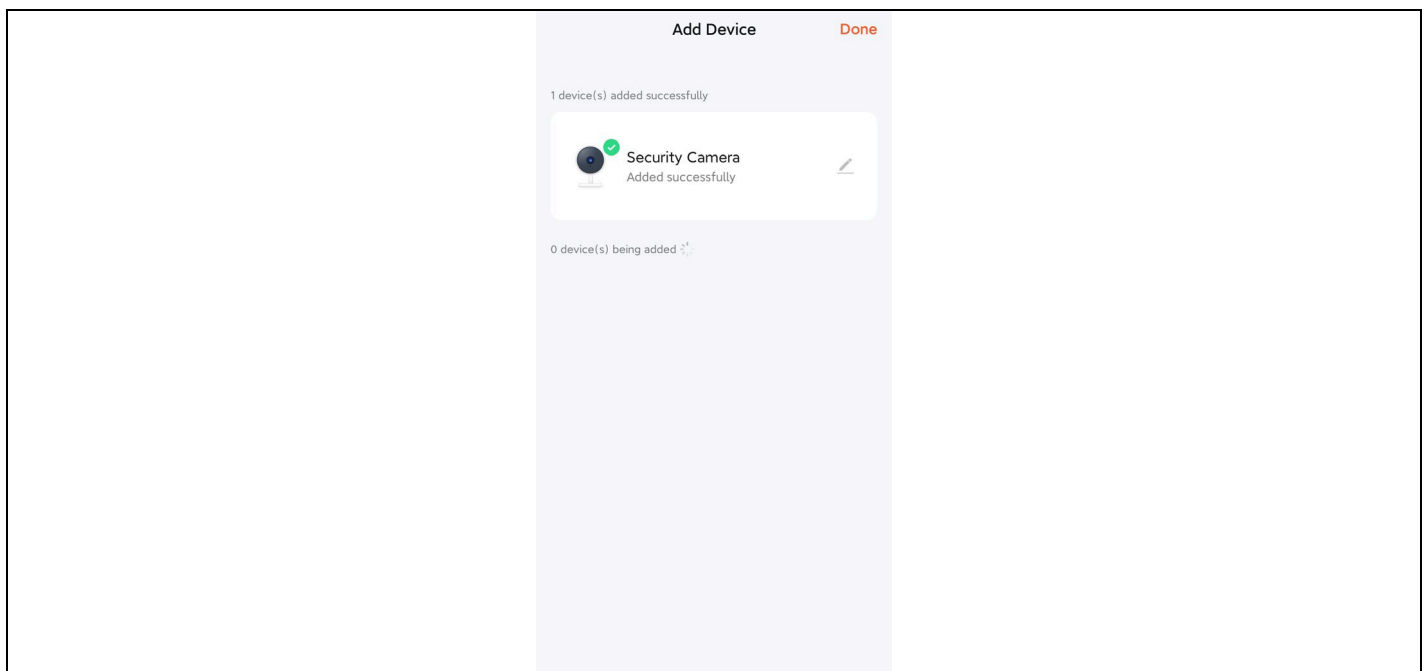

## 2. Automatic scanning

1) Make sure your device has entered pairing mode. Click on the "Add" button.

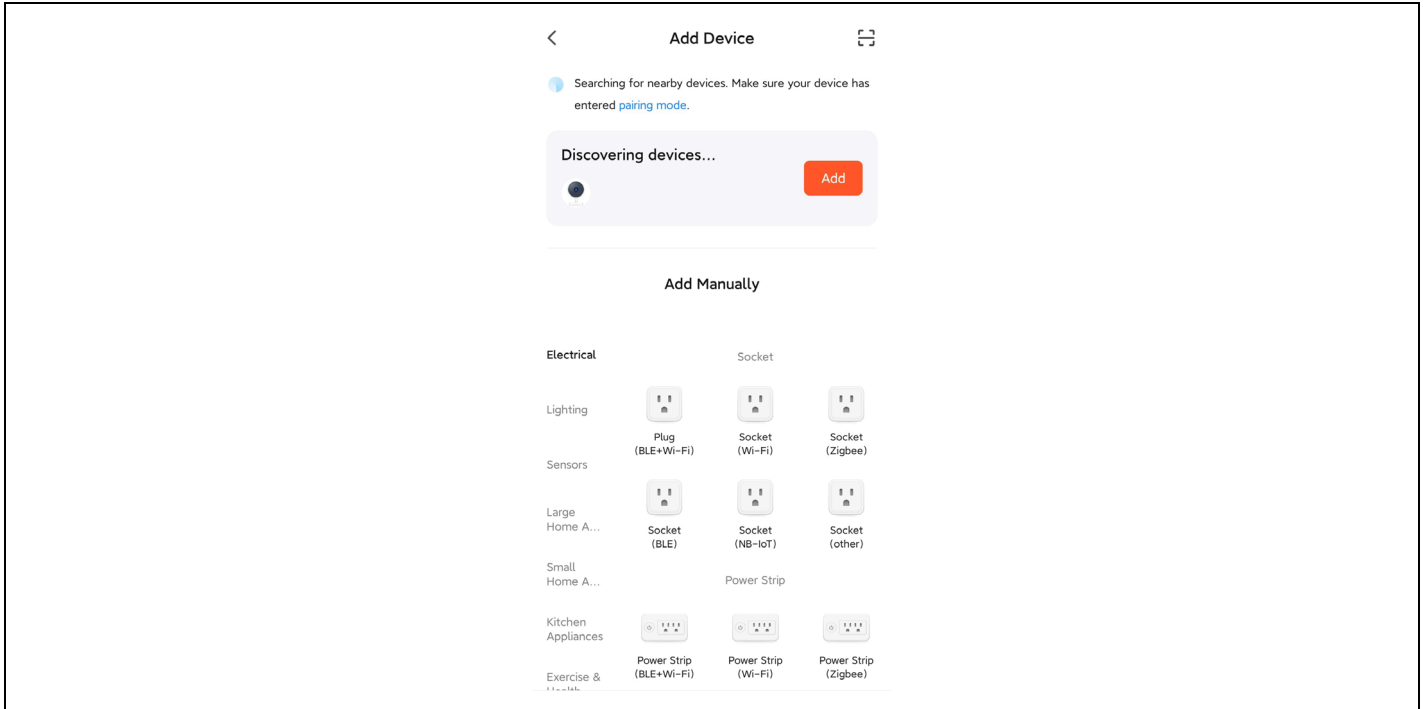

2) Click the + sign to add the device.

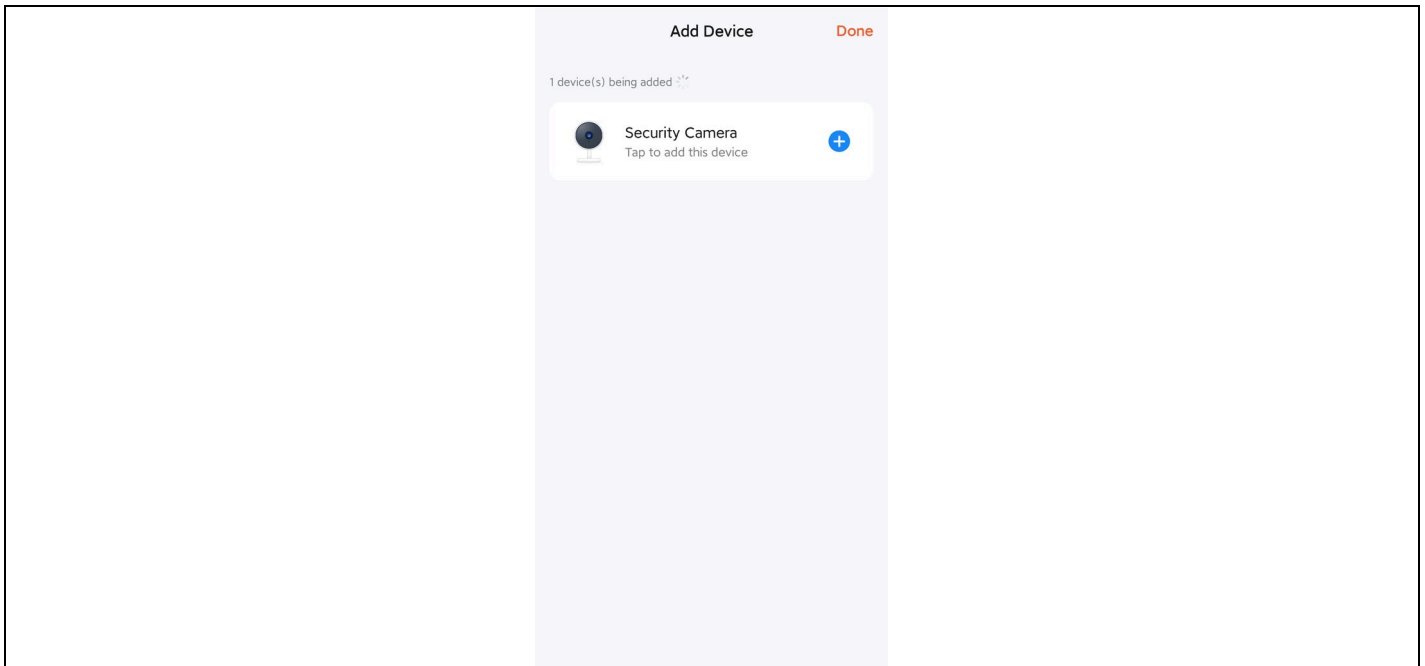

3) When the connection is successful, select the device name and click Done.

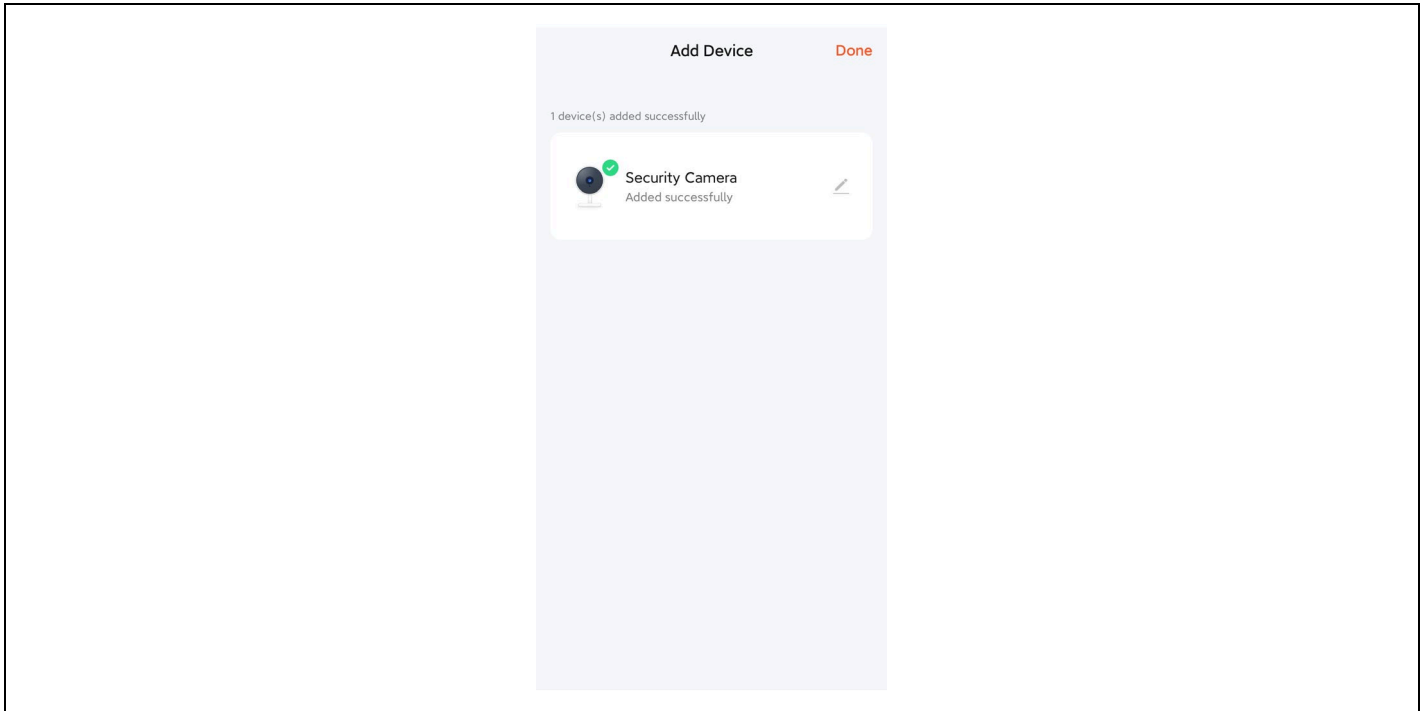

## Method 2: Wireless binding device

**Prerequisite:** The device does not need to be connected to the mains cable.

1) Select " Security and video surveillance"->"Smart camera(Wi-Fi)".

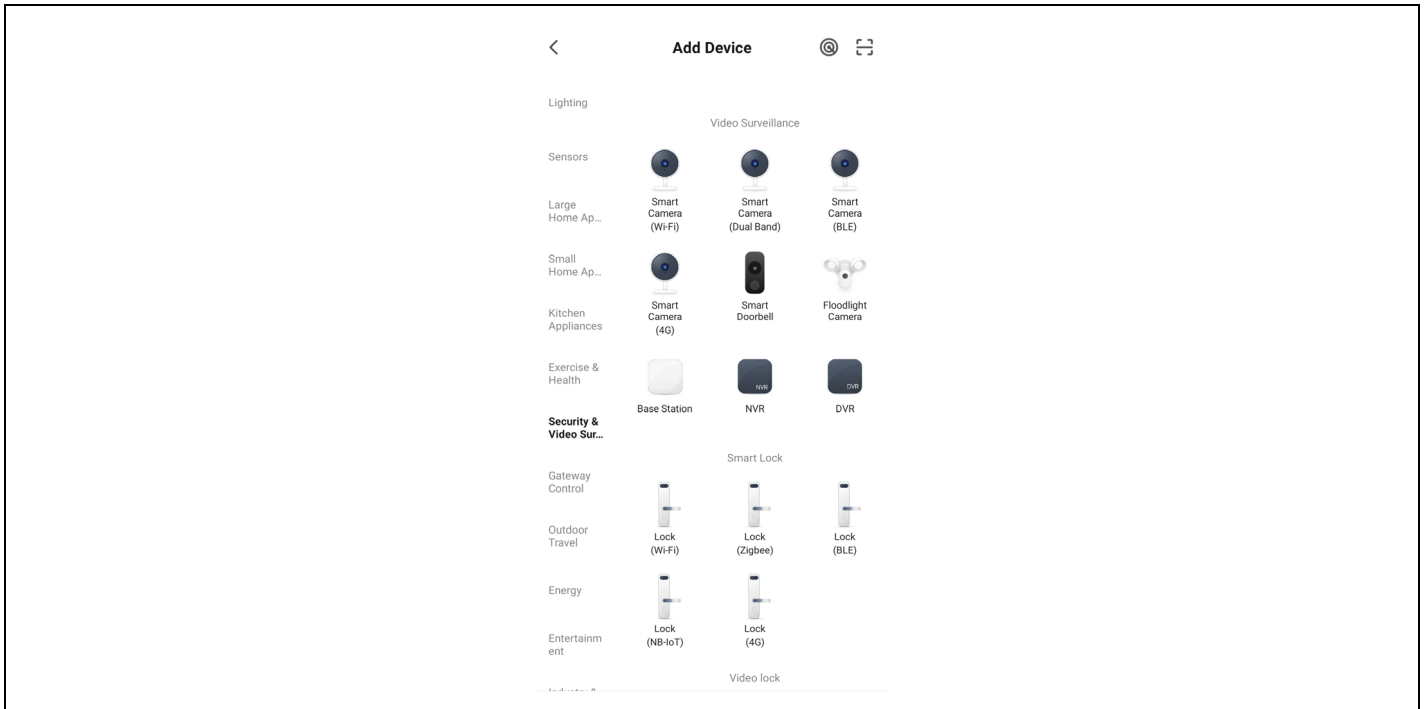

2) Select the QR code in the top right corner. If the light on the camera is flashing, click Next.

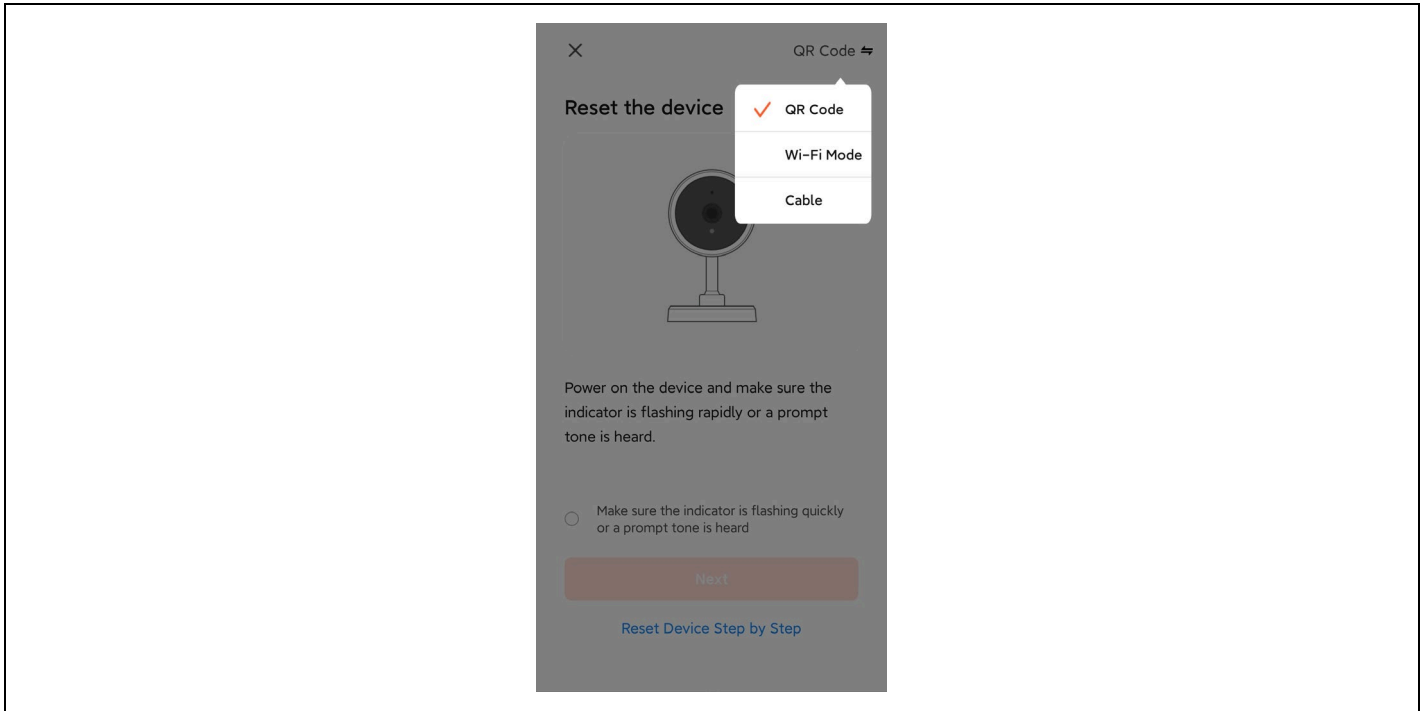

3) Enter the WiFi name and password to connect your device to the WiFi hotspot, and click Next.

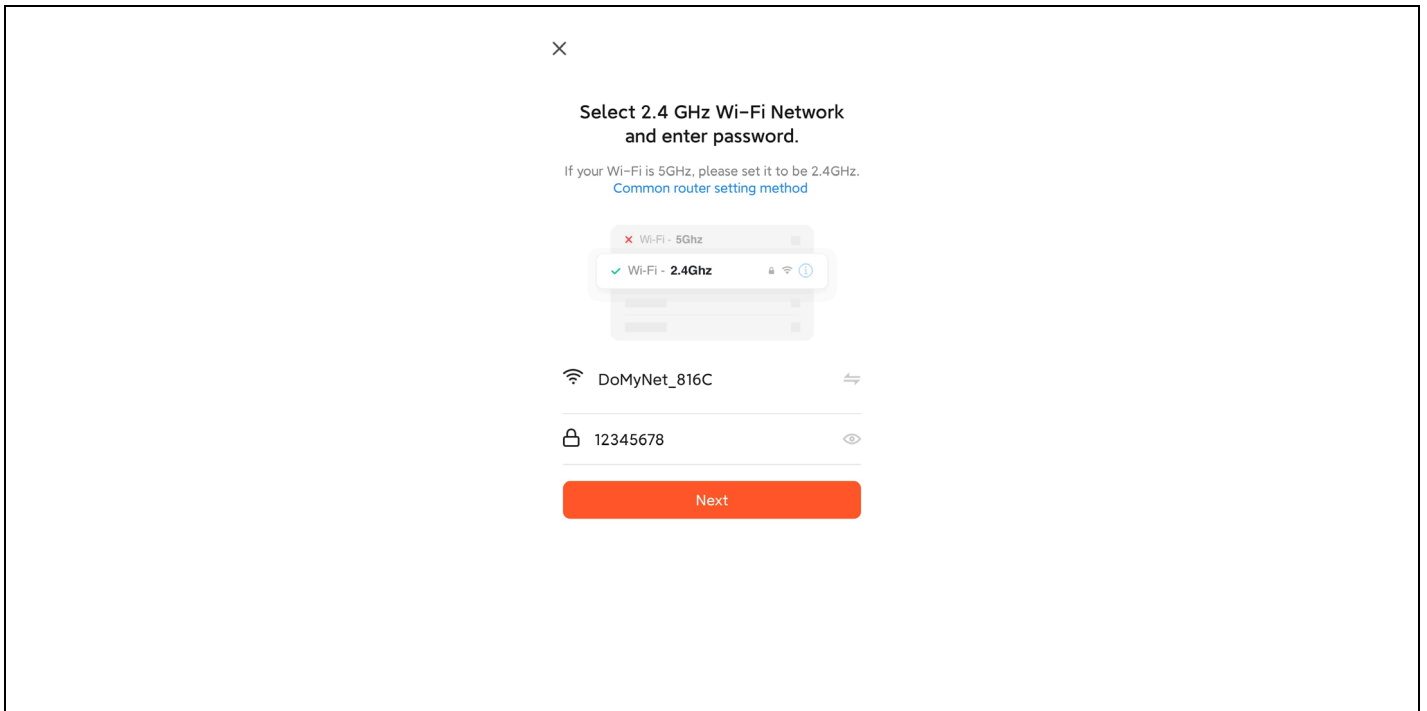

4) Scan the QR code on the app screen using the camera lens. Once you hear the voice, the recognition is successful. Click on confirmation below.

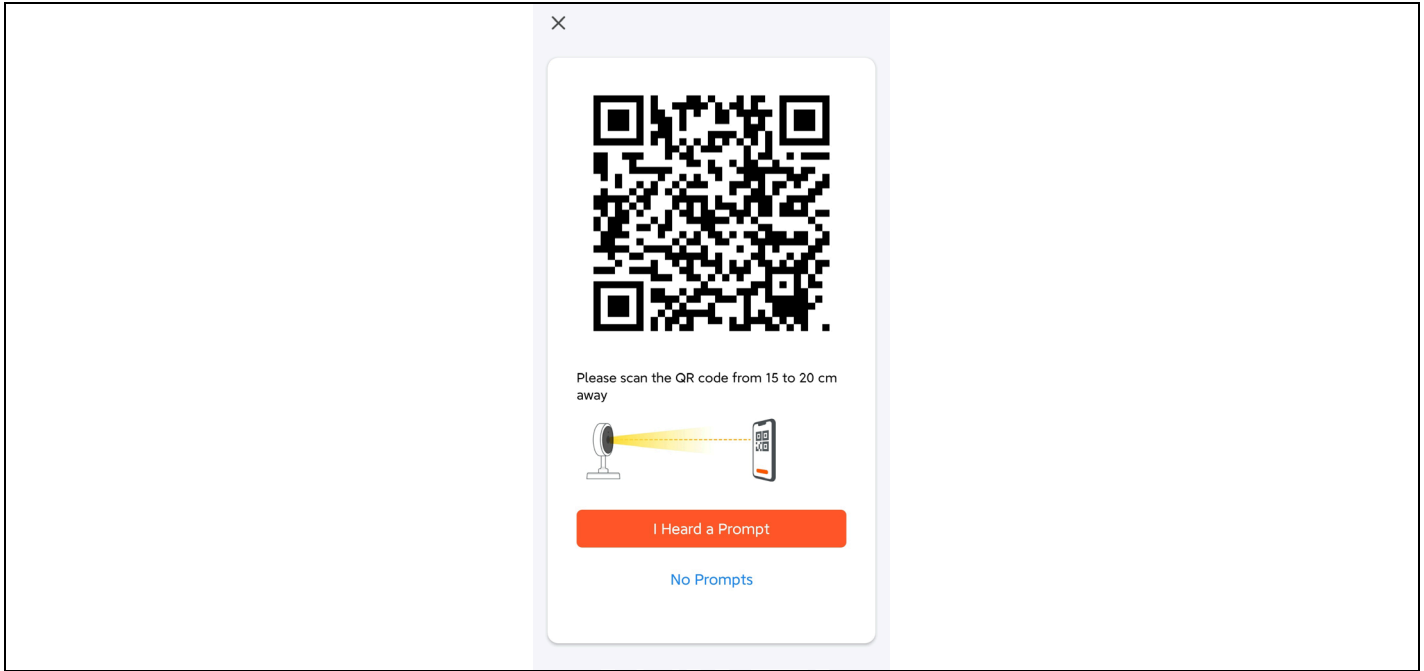

5) After confirmation, it will announce that it is connecting to the LAN and enter the countdown interface.

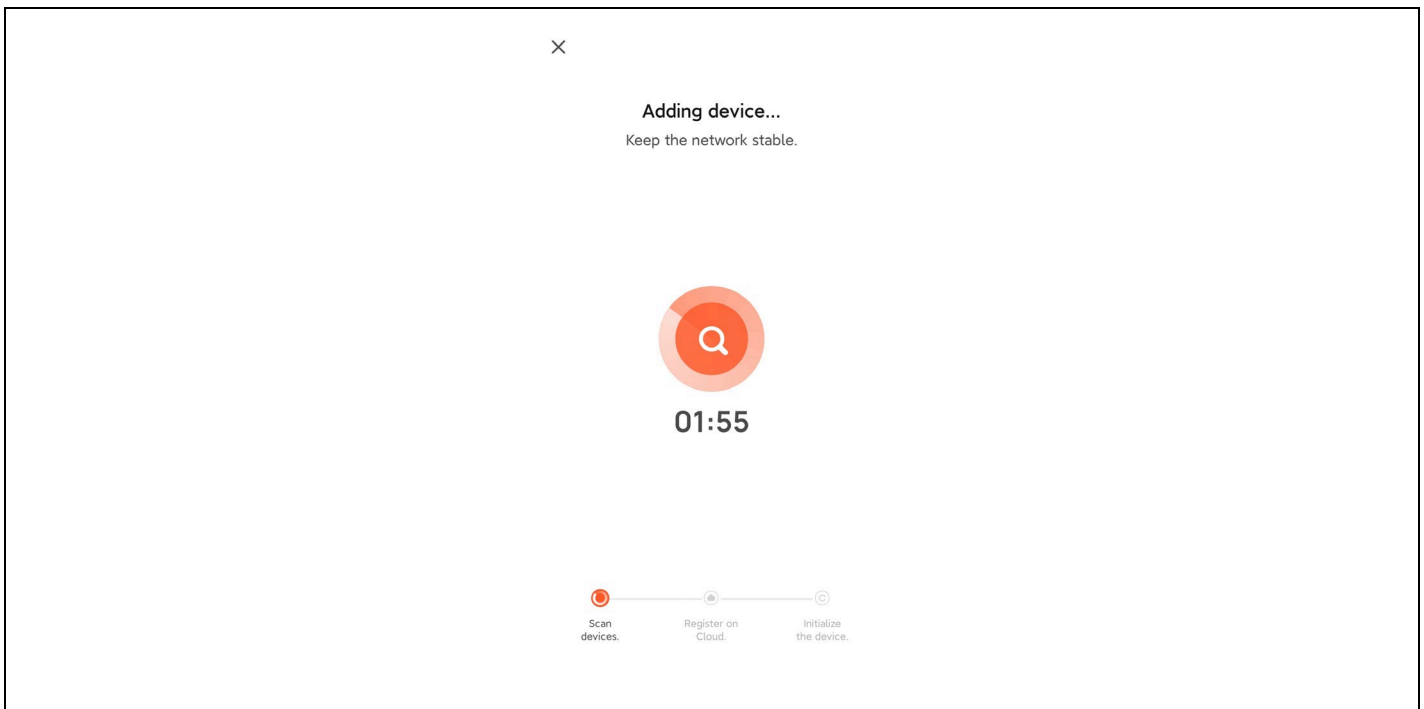

6) After successful binding, select the device name and click Done.

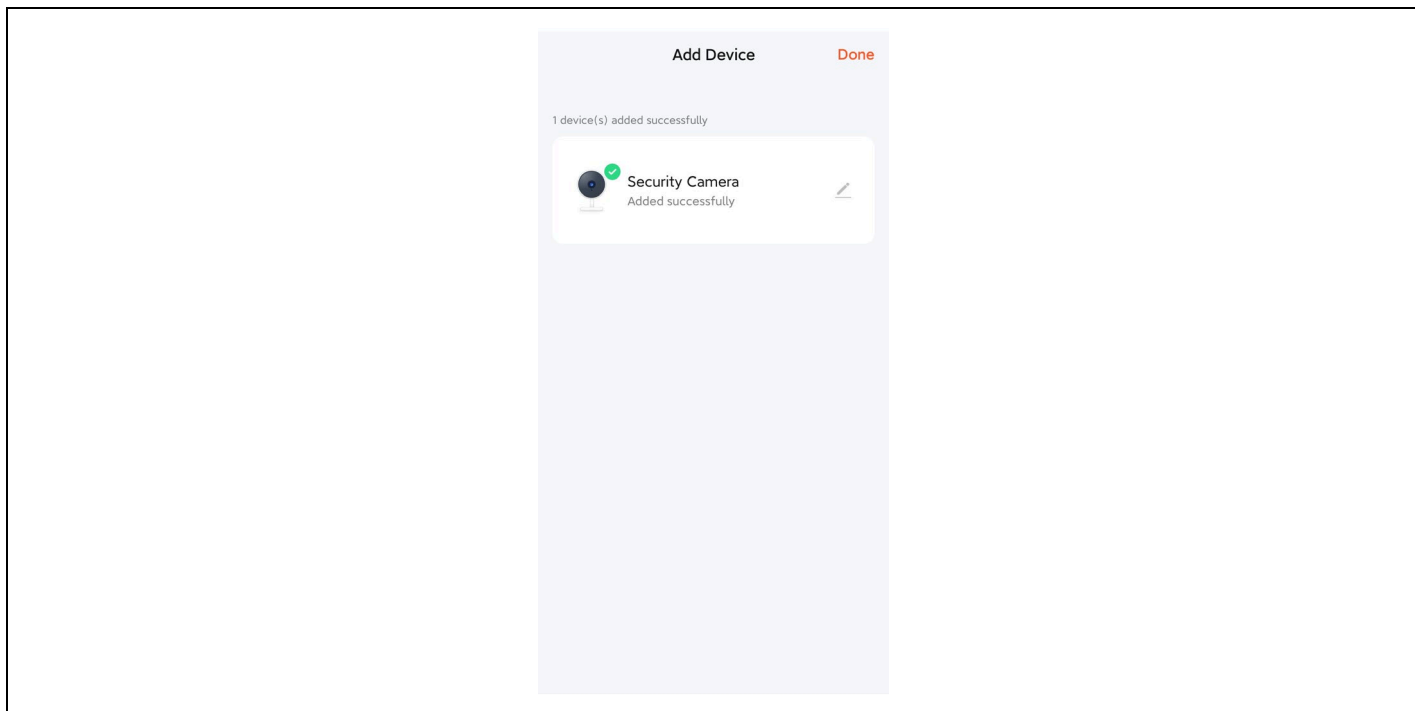

## 5. Camera installation method

- 1) Drill three guide holes in the wall panels according to the position of the hole in the camera base;
- 2) Insert dowels into the holes;
- 3) Align the hole in the camera base with the dowels and then screw the device in.

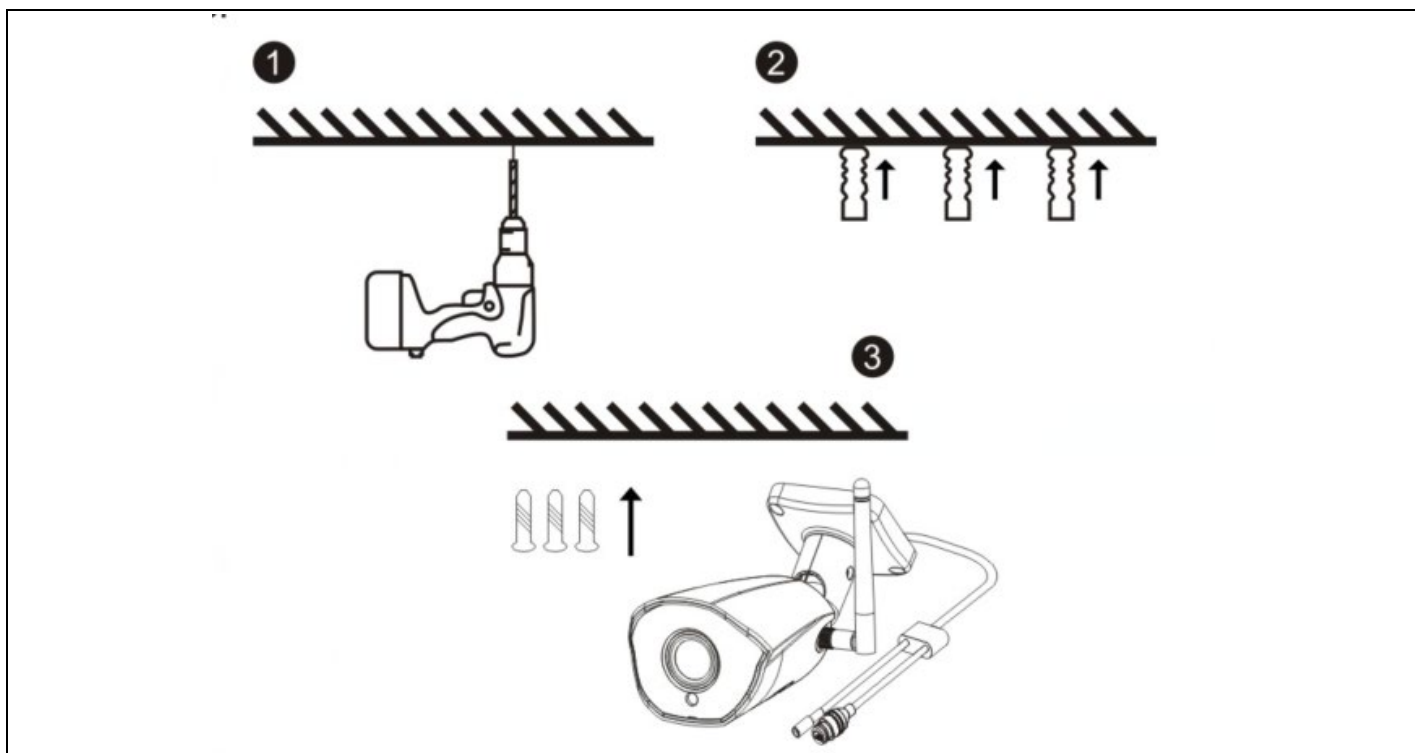

## 6. Function description

1. Image quality: resolution 1080P (1920\*1080).
2. Field of view: 101° wide-angle lens, wide field of view.
3. Infrared night vision: the camera automatically switches on the infrared night vision function depending on the ambient light; when switched on, the image is displayed in black and white at a distance of 15 metres.
4. Video storage: recording and screenshots, support for long-term online recording and high-resolution screenshots, and support for storage and playback on a MicroSD card. Remark: When the MicroSD card is full, newly created video files will automatically overwrite the oldest video files.
5. Motion detection: The camera supports motion detection and alarm function. If there is an intrusion in the detection area, alarm information is sent to the mobile phone in time.
6. Sound MIC: the camera supports a built-in microphone (Microphone) and audio input. Through the app, you can not only watch the video in real time, but also listen to the audio transmitted from the camera.
7. Cloud storage: If you purchase cloud storage, even if the camera is stolen or damaged, the footage will not be lost in the cloud. Remark: Cloud storage is provided by a third party and Abacus s.r.o. is not responsible for the data you store on the cloud!!!

## 7. Troubleshooting

### 1) Camera LED indicator and buzzer status:

Status	LED light	Speaker
Starting the system	The blue light is on	No
Waiting for the distribution network	Blue light flashing	Di (three short notes)
Scanning a QR code	Blue light flashing	No
Successful scanning of the QR code	The blue light is on	Di (short tone)
Wi-Fi connection	The blue light is on	No
Successful connection to a WiFi network	The blue light is on	No
Failed to connect WiFi	Blue light flashing	Di (four short notes)
Reset success	Blue light flashing	Di (short notes)

### 2) Make sure the camera is connected to a 2.4GHz WiFi network.

5G WiFi is not supported. Make sure the WiFi signal of the wireless router connected to the camera is within range.

### 3) Is the camera temperature normal?

When the camera is working normally, a slight temperature rise will occur, which is a normal phenomenon. Feel free to use it. Operating temperature range: -10 °C to +50 °C.

### 4) What do I need to look out for when using the camera?

To achieve better night vision images, do not mount the camera near or point it at objects with reflective surfaces such as glass, so that will not cause the screen to be bright near or white in the distance.



**The warranty does NOT cover:**

- using the equipment for purposes other than those for which it is designed,
- installing firmware other than that installed on the device
- electrical or mechanical damage caused by improper use
- damage caused by natural elements such as water, fire, static electricity, power surges, etc.
- damage caused by repairs carried out by an unqualified person
- illegible serial number
- battery capacity drops after 6 months of use (6 month battery life guarantee)



**Disposal**

The crossed-out container symbol on the product, in the accompanying documentation or on the packaging reminds you that in EU countries, all electrical and electronic equipment, batteries and accumulators must be disposed of separately at the end of their useful life as part of sorted waste. Do not dispose of these products in unsorted municipal waste.



**DECLARATION OF CONFORMITY**

The company Abacus Electric, s.r.o. hereby declares that the product **EVOLVEO Detective WIP 2M SMART** meets the requirements of the standards and regulations that are relevant for the type of equipment.

The full text of the Declaration of Conformity can be found at <ftp://ftp.evolveo.com/ce>

Importer / Importer / Importer / Importer

**Abacus Electric, s.r.o.**

Planá 2, 370 01, Czech Republic

Producer / Producer / Manufacturer / Gyártó

**Naxya Limited**

No.5, 17/F, Strand 50, 50 Bonham Strand, Sheung Wan, Hong Kong

Made in China

Copyright © Abacus Electric, s.r.o.

[www.evolveo.com](http://www.evolveo.com)

[www.facebook.com/EvolveoCZ](http://www.facebook.com/EvolveoCZ)

All rights reserved.

The appearance and technical specifications of the product are subject to change without notice.

## Tartalom

1. A termék megjelenése .....	43
2. Az APP letöltése .....	43
3. Regisztráció és bejelentkezés.....	44
4. APP eszköz hozzáadása .....	45
1. módszer: Vezetékes csatlakozáshoz szükséges berendezések .....	45
2. módszer: Vezeték nélküli kötőeszköz .....	49
5. A kamera telepítési módja.....	52
6. Funkció leírása.....	53
7. Hibaelhárítás.....	53

## 1. A termék megjelenése

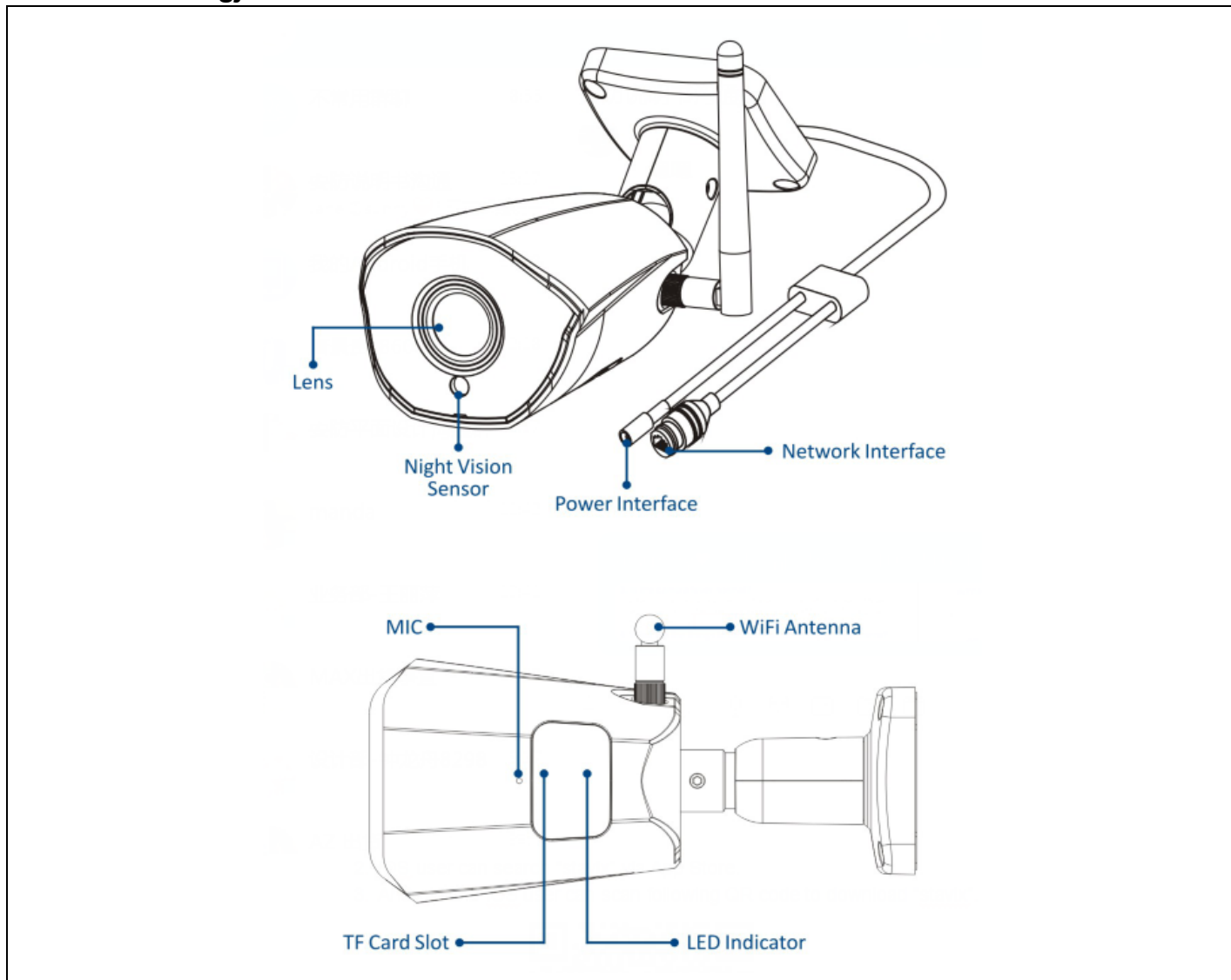

## 2. Az APP letöltése

1. Az Android felhasználók letölthetik a "Smart Life" alkalmazást az APP Marketről.
2. Az iOS-felhasználók letölthetik a " Smart Life " alkalmazást az APP Store-on keresztül.
3. Az Android és iOS felhasználók beolvashatják az alábbi QR-kódot, és letölthetik a " Smart Life " alkalmazást.



### 3. Regisztráció és bejelentkezés

Nyissa meg a " Smart Life " alkalmazást, és nyomja meg a "Regisztráció" gombot egy új fiók regisztrálásához. Ha már rendelkezik fiókkal, bejelentkezhet fiókjával és jelszavával.

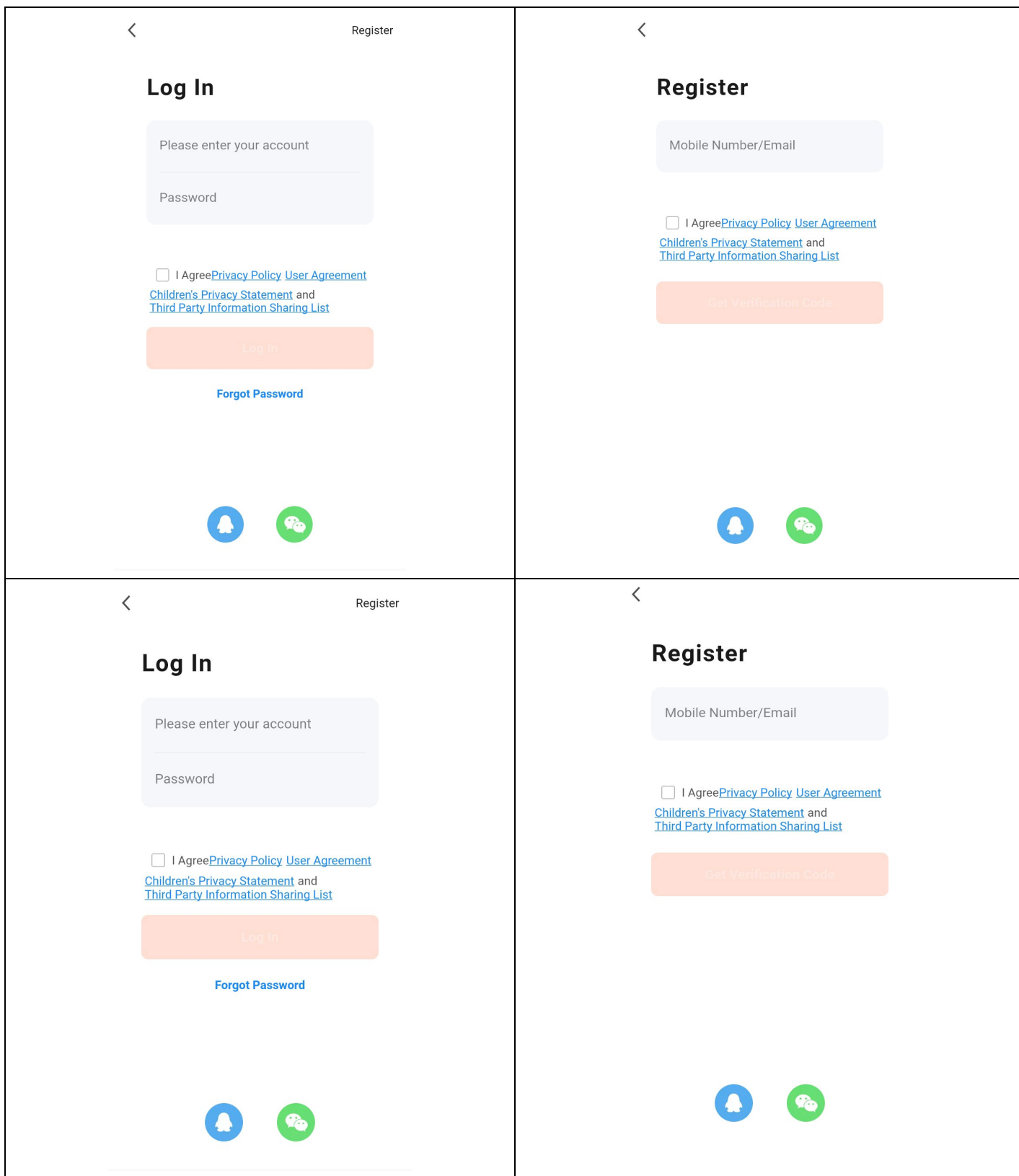

## 4. APP eszköz hozzáadása

Kattintson a "+" vagy "Eszköz hozzáadása" gombra a kezdőlapon az alábbiakban látható módon:

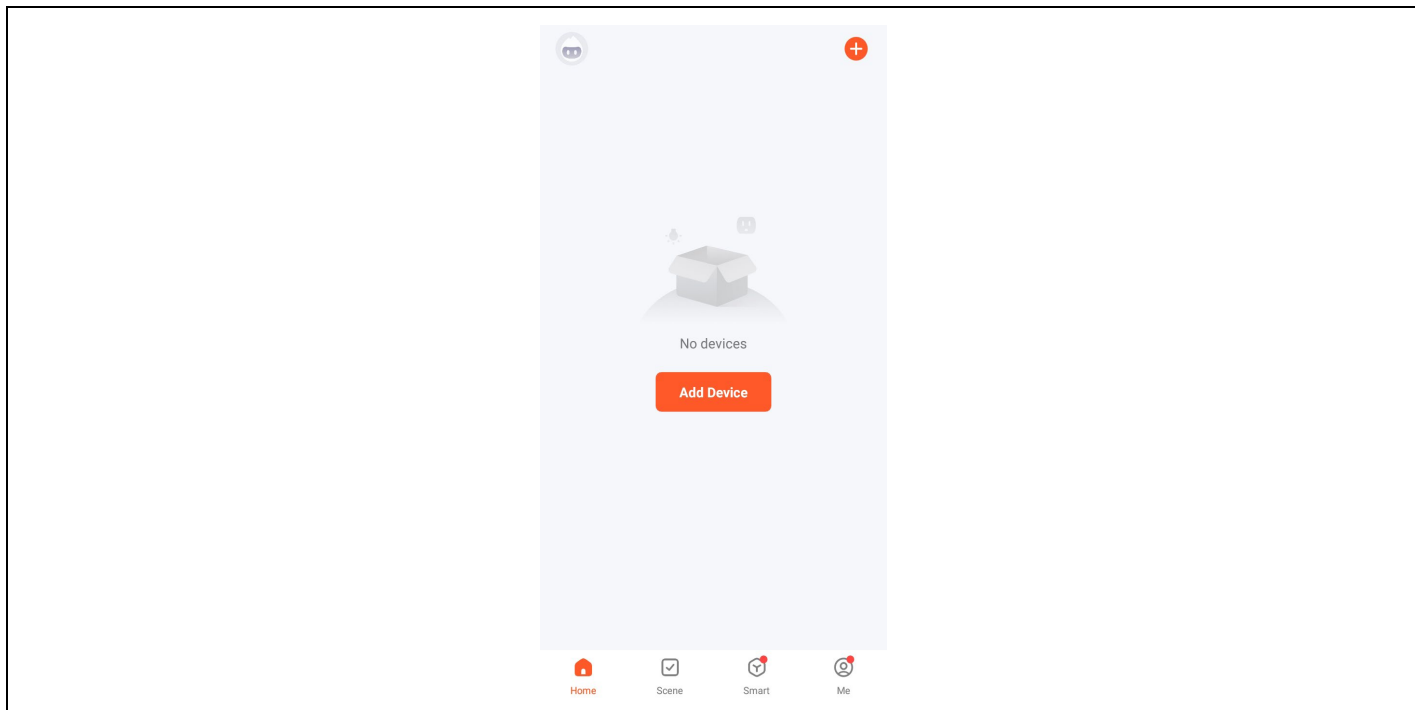

### 1. módszer: Vezetékes csatlakozáshoz szükséges berendezések

**Előfeltétel:** A mobiltelefon és az IPC-eszköz ugyanahhoz az útválasztóhoz volt csatlakoztatva.

#### 1. Kézi hozzáadás

1) Válassza ki a "Biztonság és videofelügyelet" - "Intelligens kamera (Wi-Fi)" lehetőséget.



2) Válassza ki a jobb felső sarokban lévő menüből a Cable lehetőséget, kapcsolja be a készüléket, csatlakoztassa a készüléket az otthoni routerhez a hálózati kábellel, és ellenőrizze, hogy a jelzőfény világít-e. Ezután kattintson a "Tovább" gombra.

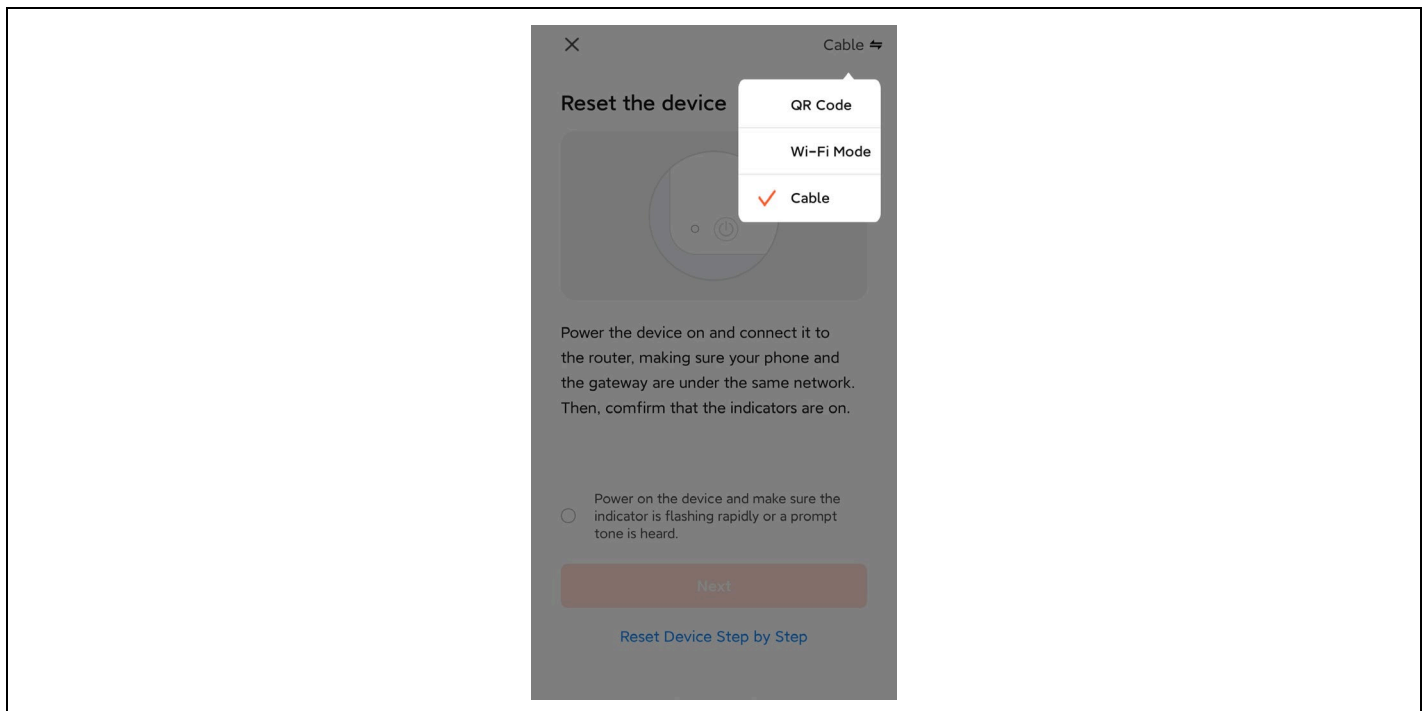

A keresési folyamat akár két percig is eltarthat, ez idő alatt ne végezzen semmilyen műveletet.

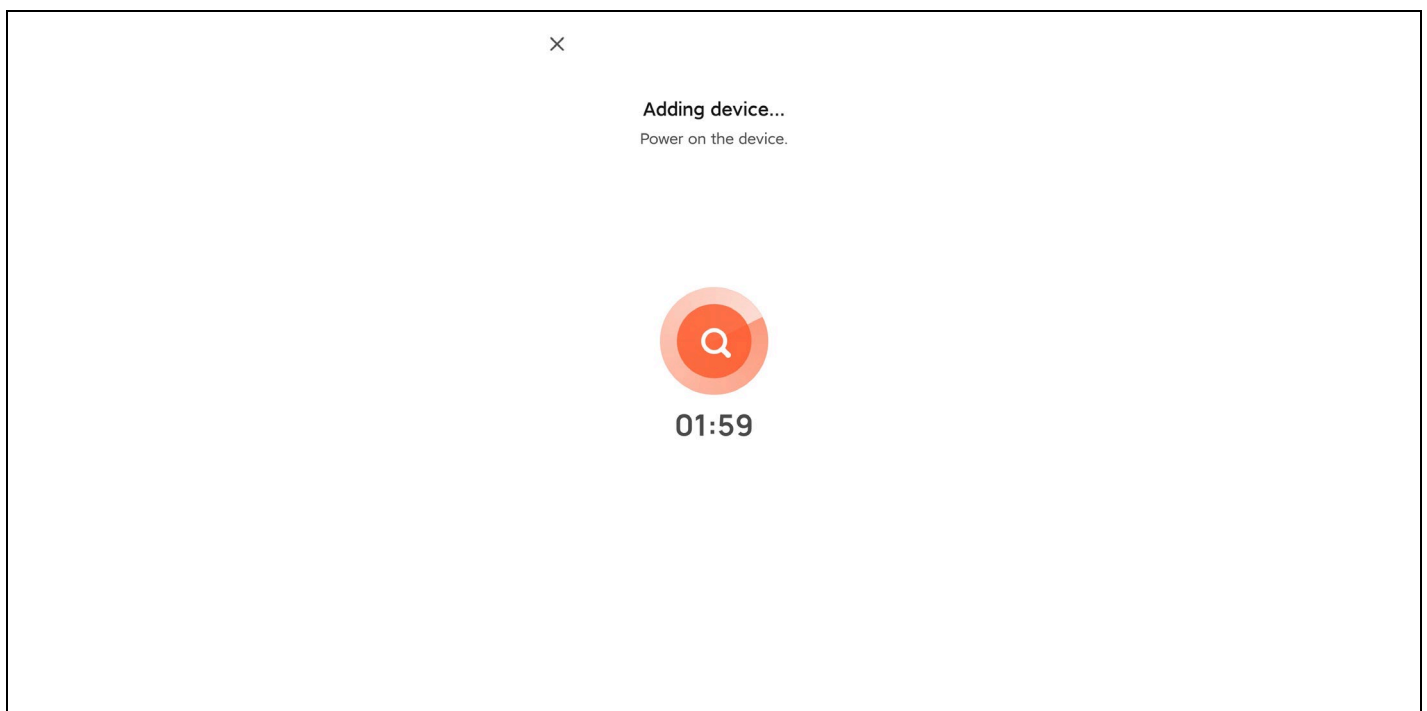

3) Kattintson a + jelre az eszköz hozzáadásához.

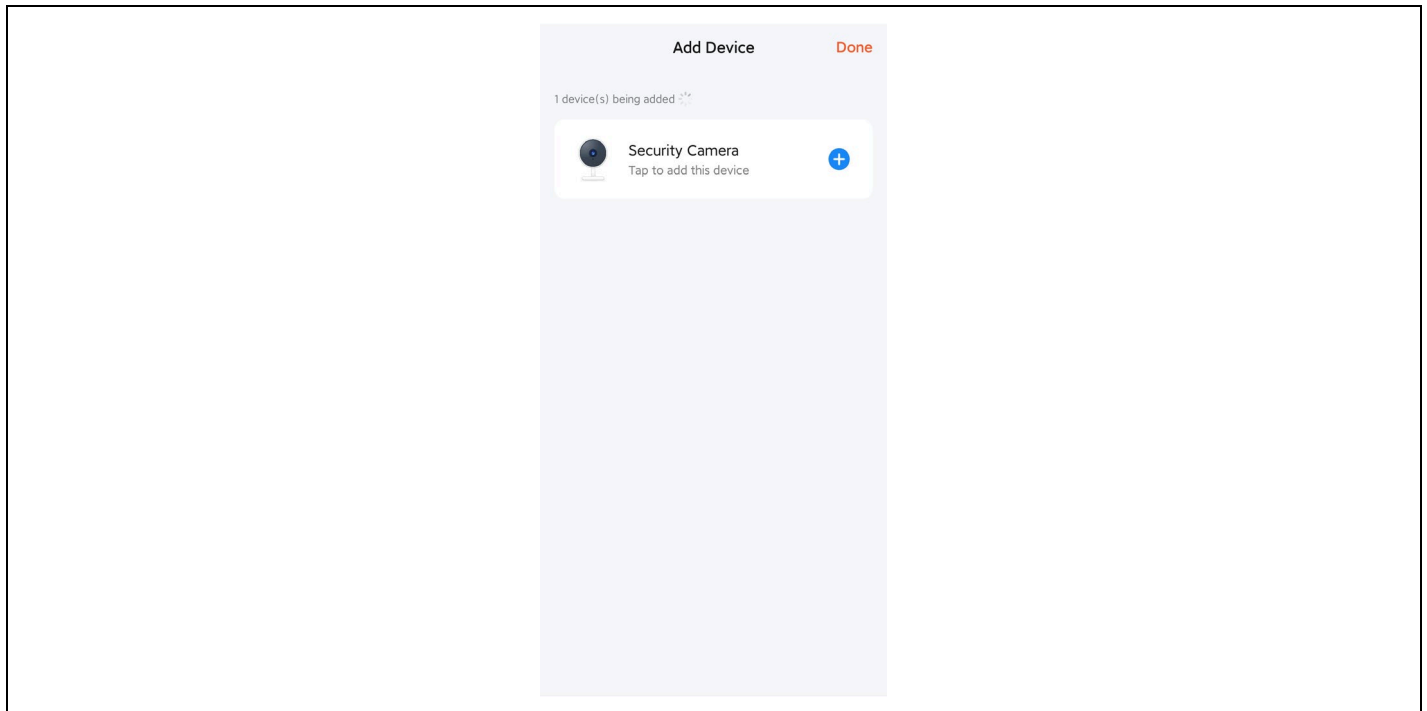

4) Ha a kapcsolat sikeres, válassza ki az eszköz nevét, és kattintson a Kész gombra.

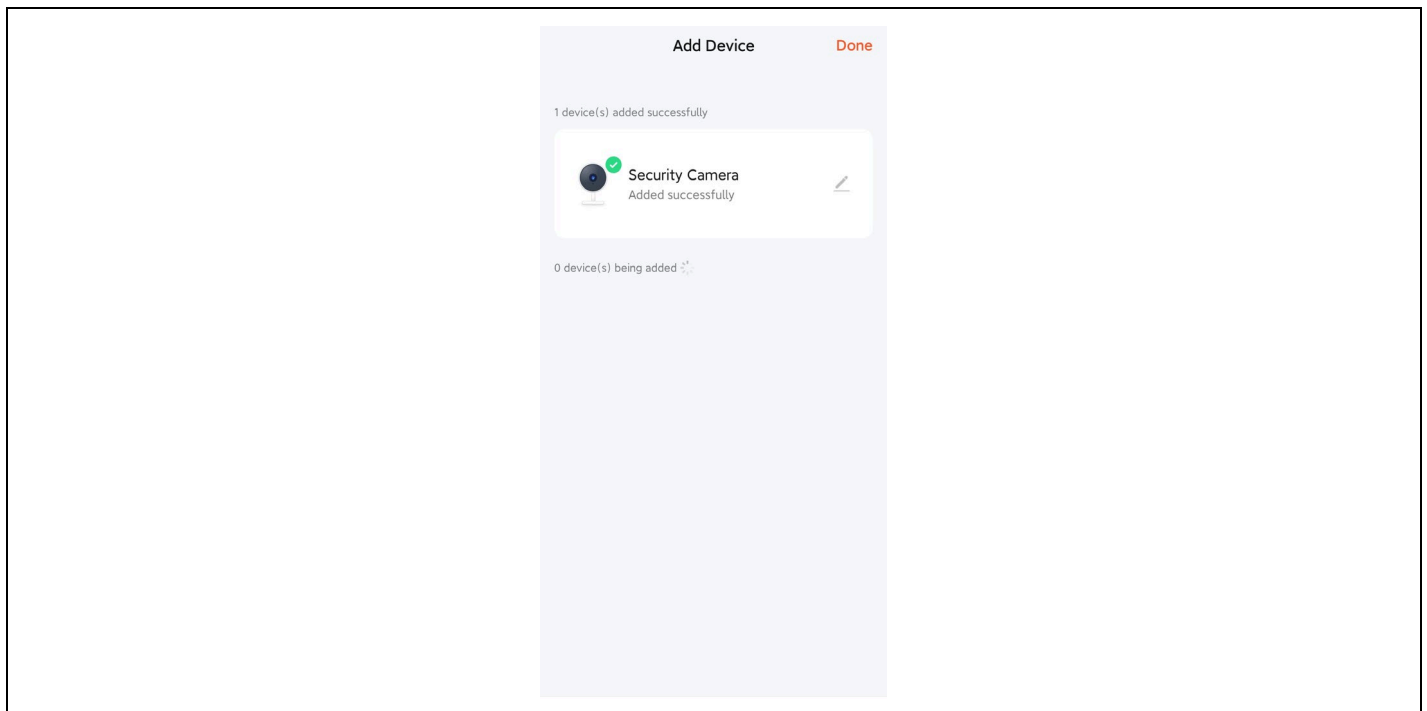

## 2. Automatikus szkennelés

1) Győződjön meg róla, hogy a készülék párosítási módba lépett. Kattintson a "Hozzáadás" gombra.

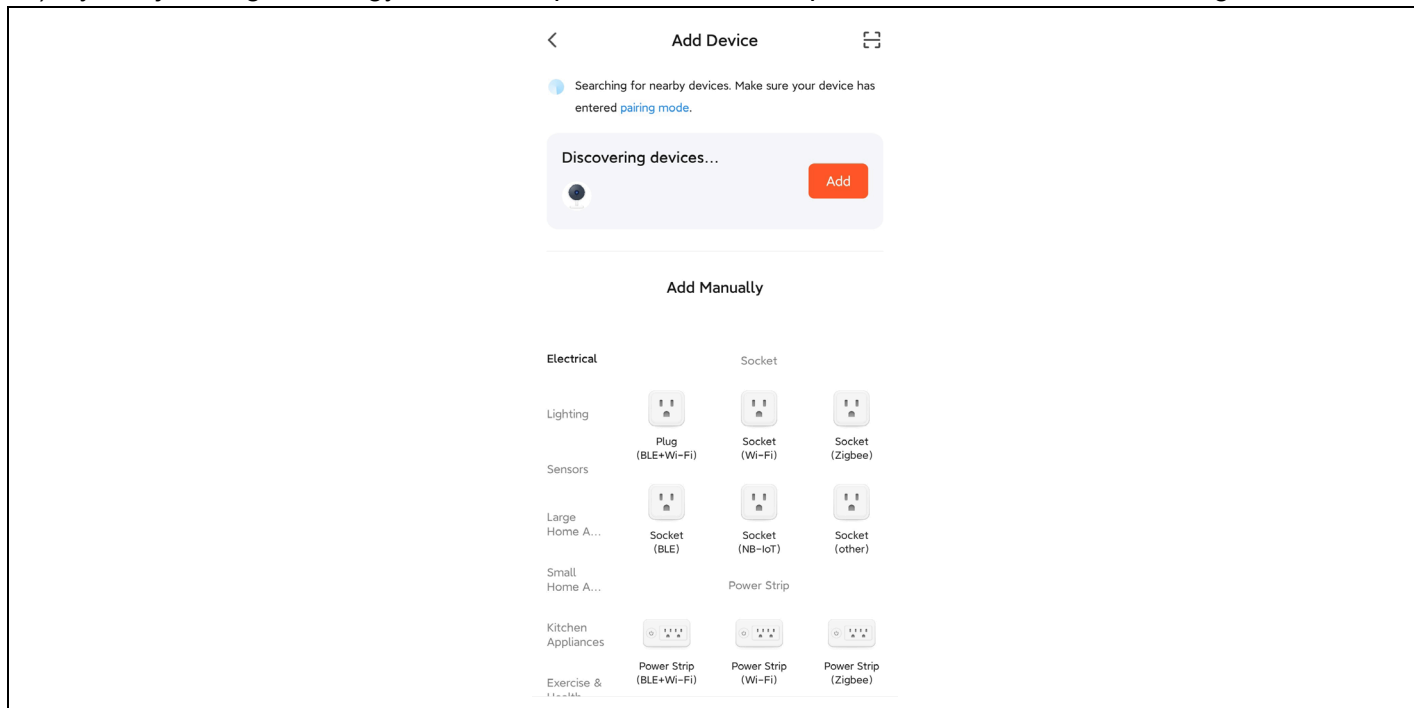

2) Kattintson a + jelre az eszköz hozzáadásához.

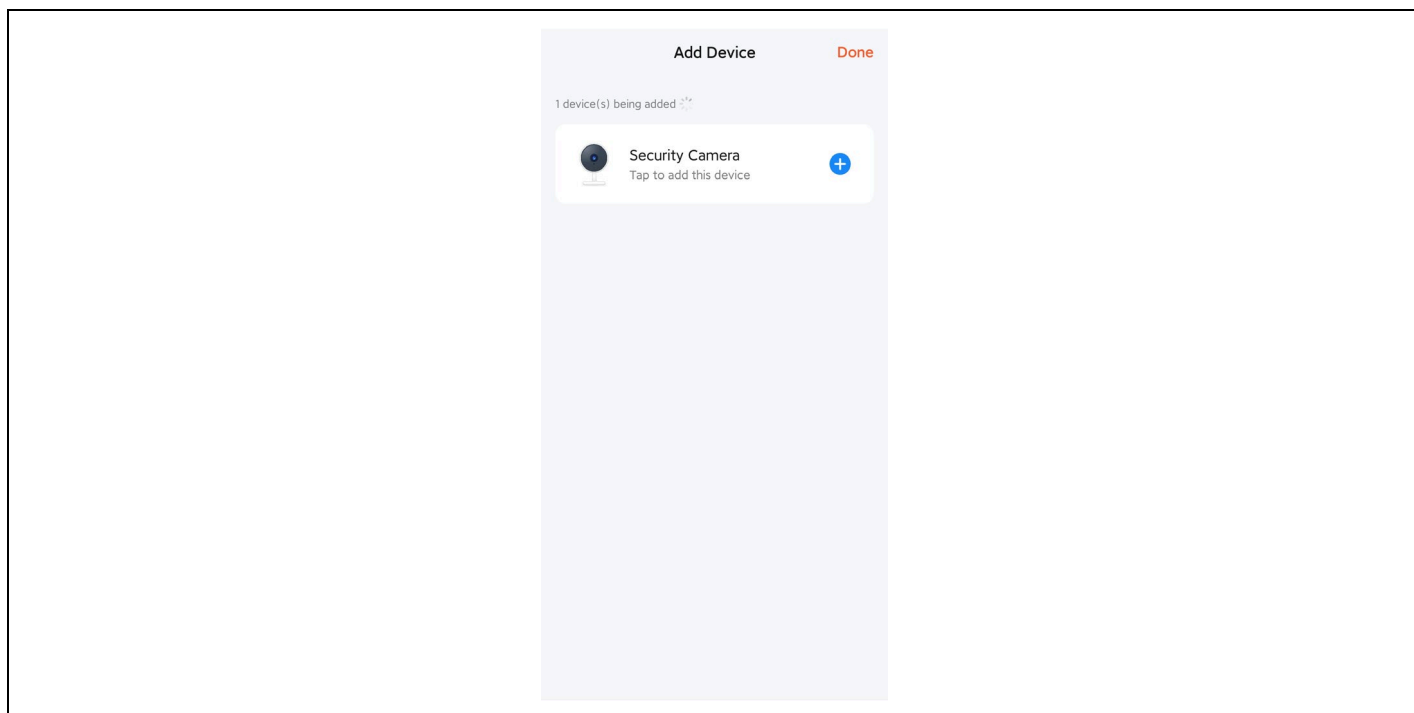



3) Ha a kapcsolat sikeres, válassza ki az eszköz nevét, és kattintson a Kész gombra.

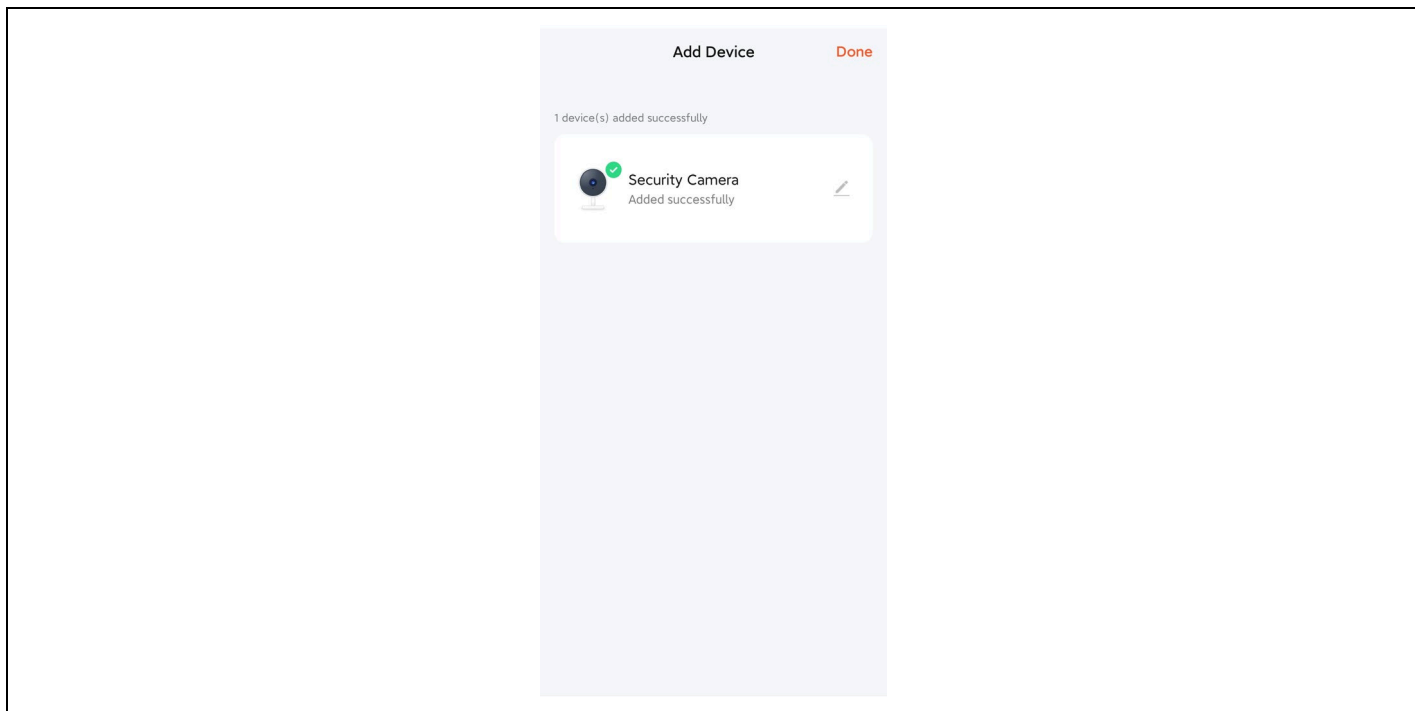

## 2. módszer: Vezeték nélküli kötőeszköz

**Előfeltétel:** A készüléket nem kell csatlakoztatni a hálózati kábelhez.

1) Válassza ki a " Biztonság és videofelügyelet"- "Intelligens kamera (Wi-Fi)" lehetőséget.

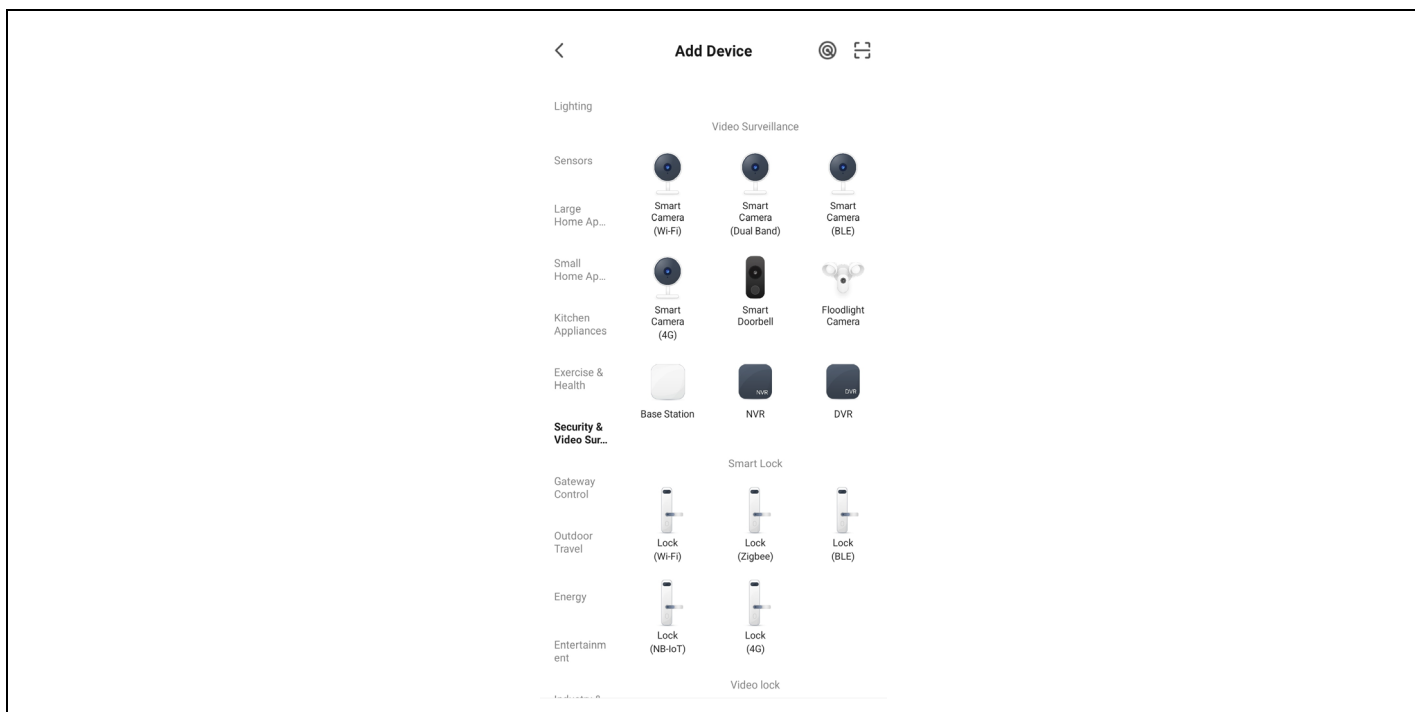

2) Válassza ki a QR-kódot a jobb felső sarokban. Ha a kamera fénye villog, kattintson a Tovább gombra.

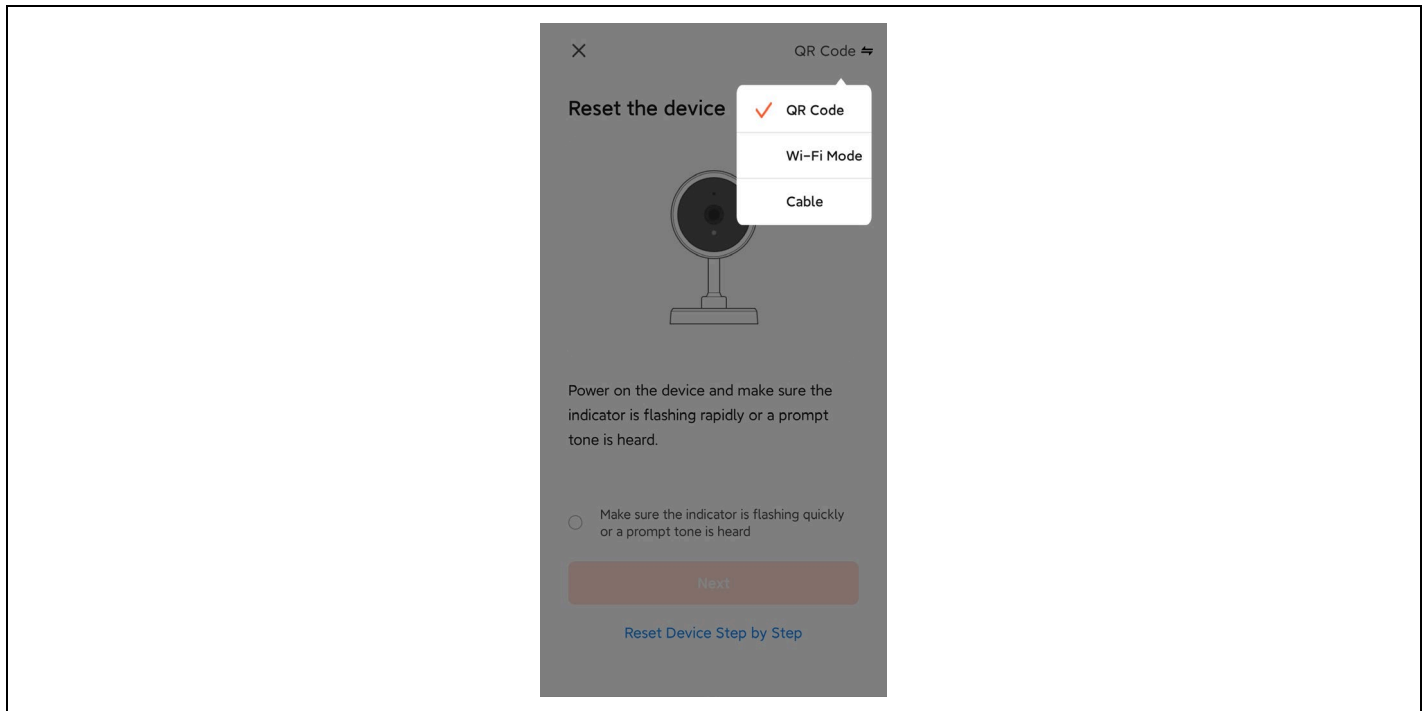

3) Adja meg a WiFi nevet és jelszót, hogy csatlakoztassa a készüléket a WiFi hotspothoz, majd kattintson a Tovább gombra.

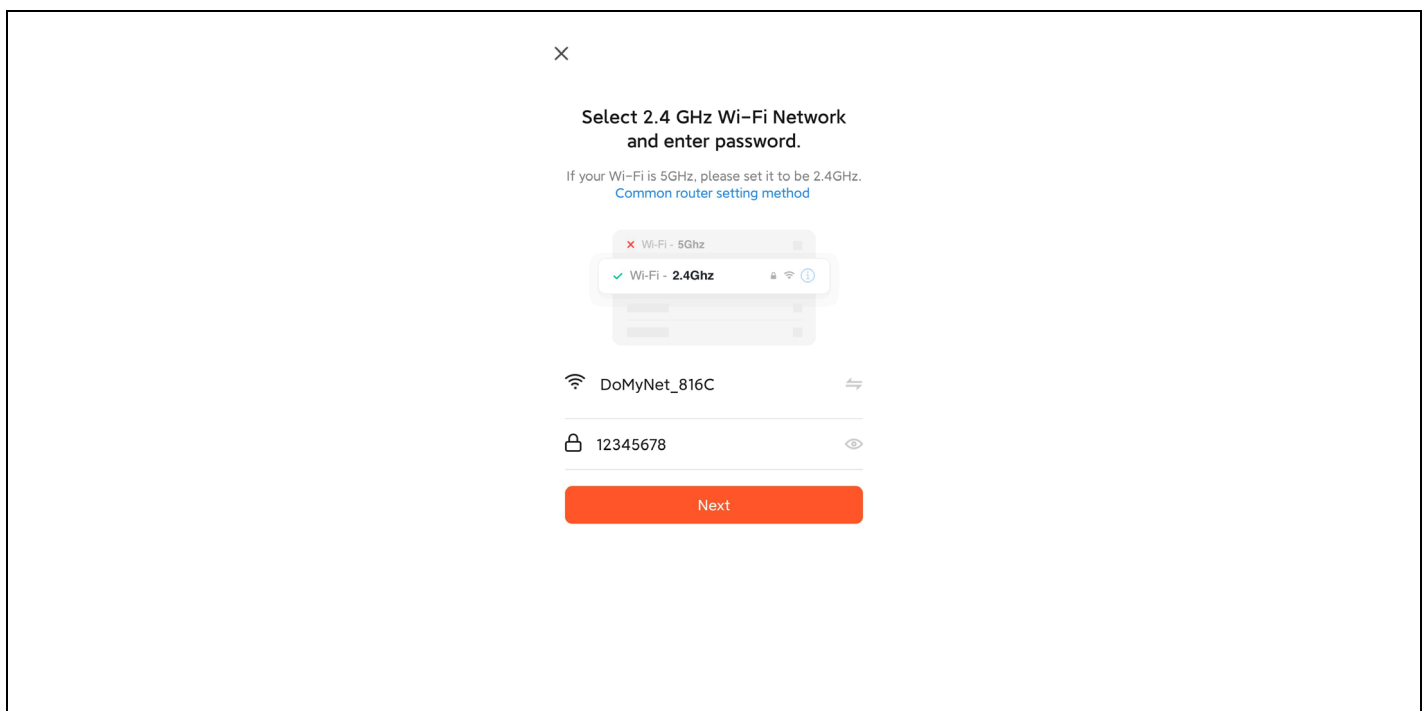

4) Szkenelje be a QR-kódot az alkalmazás képernyőjén a kamera lencséjével. Amint meghallja a hangot, a felismerés sikeres. Kattintson az alábbi megerősítésre.

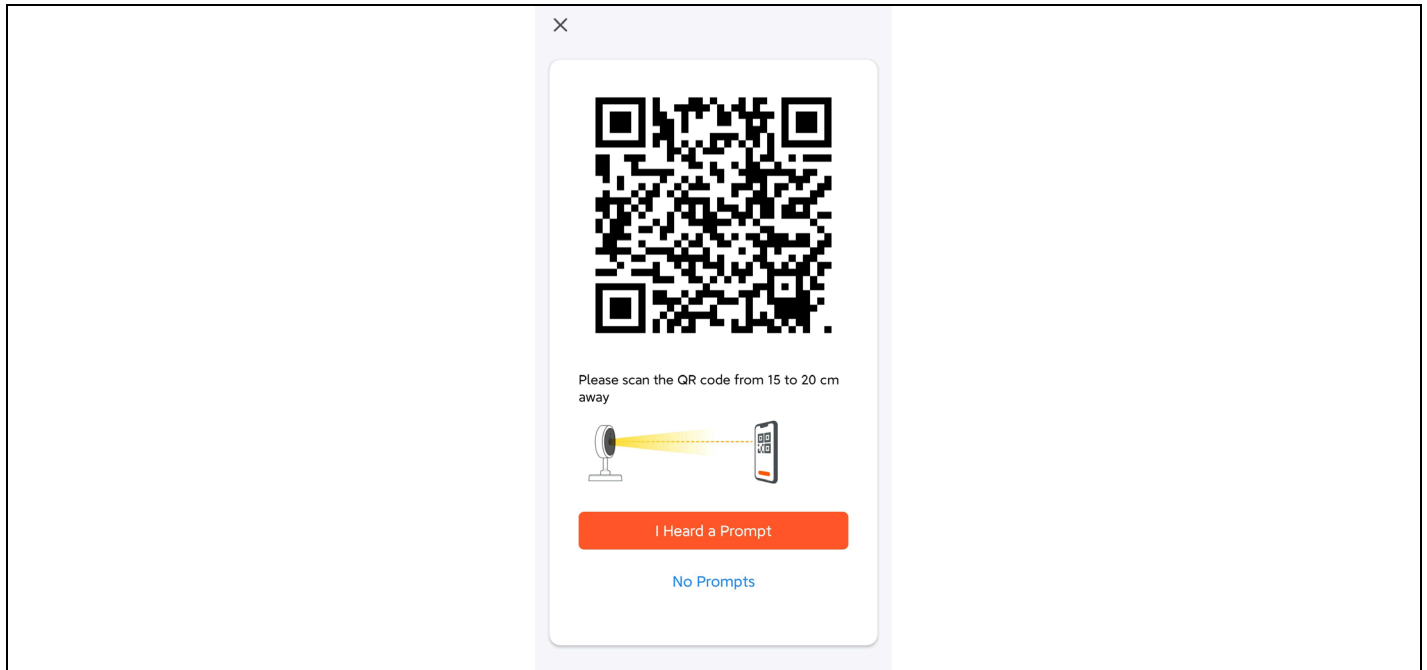

5) A megerősítés után bejelenti, hogy csatlakozik a LAN-hoz, és belép a visszaszámláló felületre.

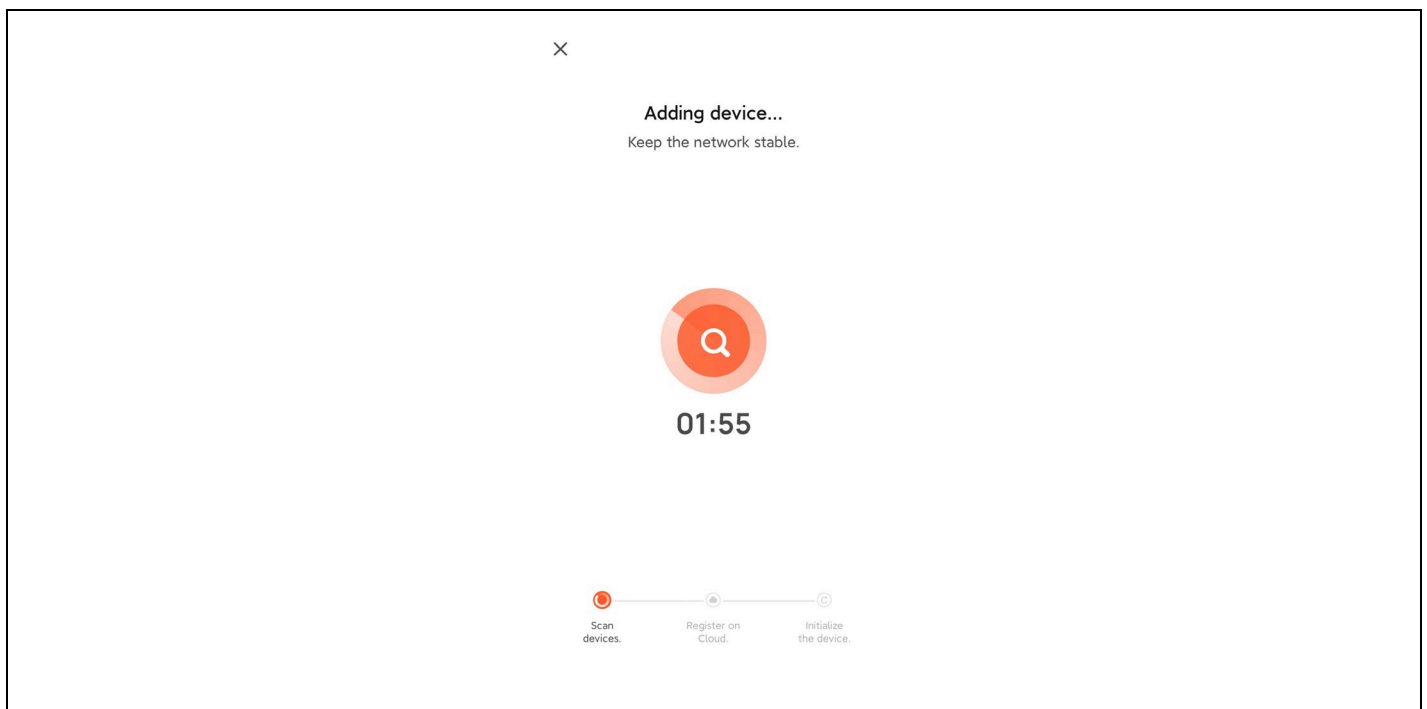

6) A sikeres kötés után válassza ki az eszköz nevét, és kattintson a Kész gombra.

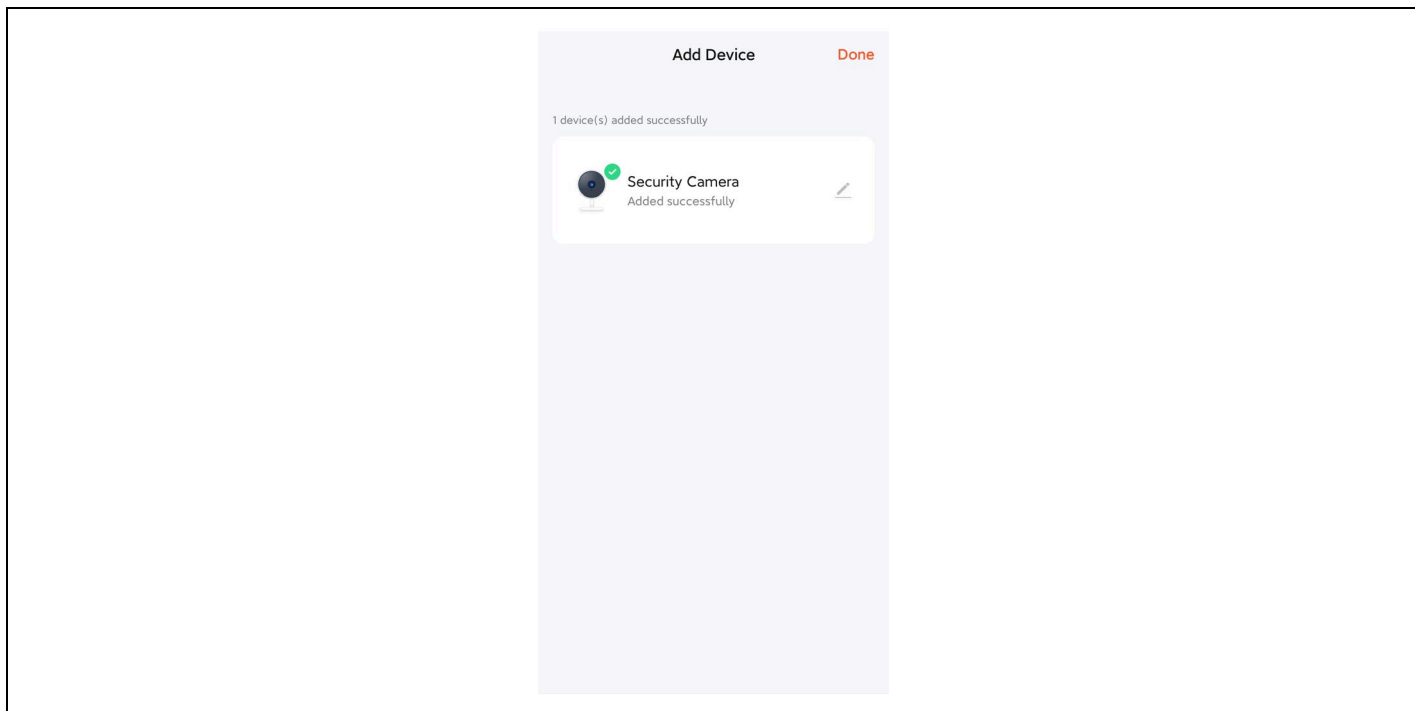

### 5. A kamera telepítési módja

- 1) Fúrjon három vezetőfuratot a falpanelen a kameraalapon lévő furat helyzetének megfelelően;
- 2) Helyezze be a dübeleket a lyukakba;
- 3) Igazítsa a kameraalapon lévő lyukat a dübelekhez, majd csavarozza be a készüléket.

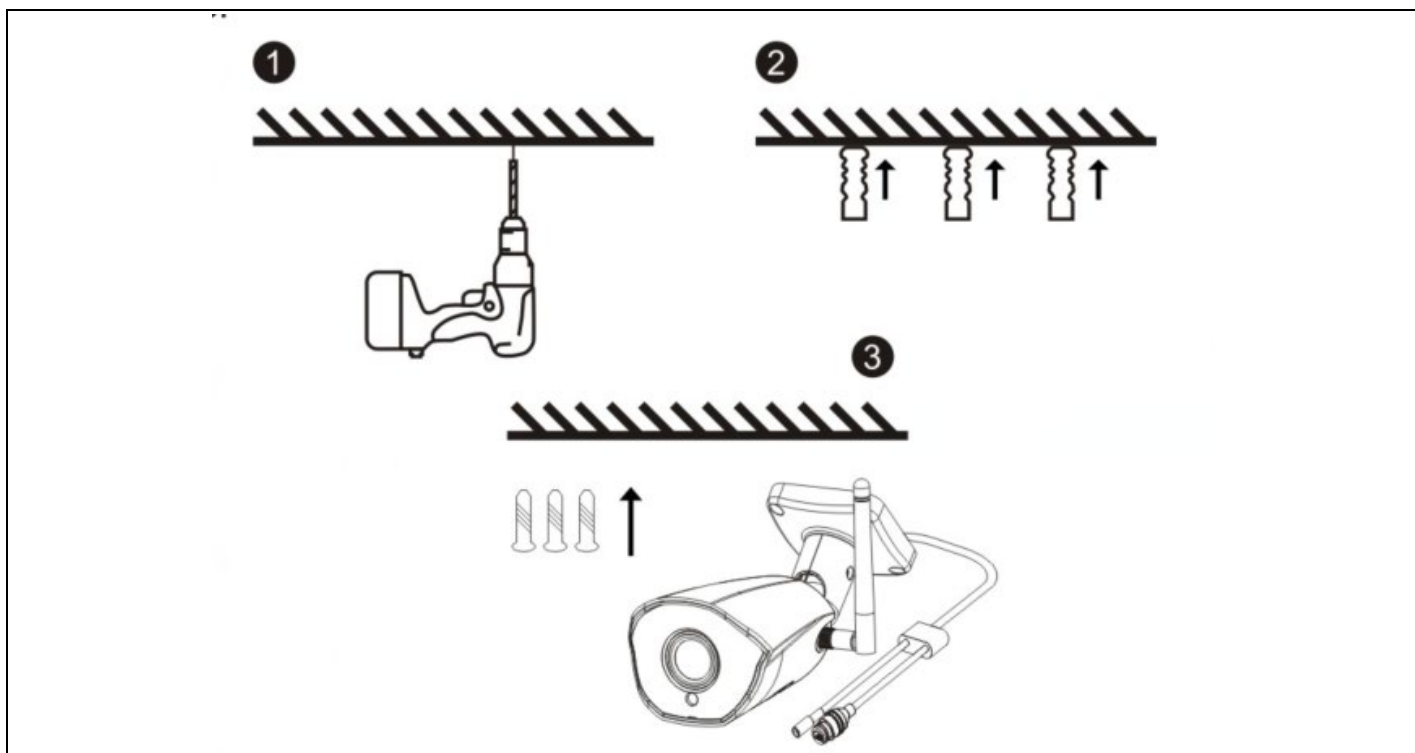

## 6. Funkció leírása

1. Képmínőség: 1080P felbontás (1920\*1080).
2. Látómező: 101°-os széles látószögű objektív, széles látómező.
3. Infravörös éjjellátó: a kamera a környezeti fényviszonyoktól függően automatikusan bekapcsolja az infravörös éjjellátó funkciót; bekapcsoláskor a kép 15 méteres távolságban fekete-fehéren jelenik meg.
4. Videótárolás: felvételek és képernyőképek, hosszú távú online felvételek és nagy felbontású képernyőképek támogatása, valamint a MicroSD-kártyán történő tárolás és lejátszás támogatása.  
Megjegyzés: Ha a MicroSD-kártya megtelt, az újonnan létrehozott videofájlok automatikusan felülírják a legrégebbi videofájlokat.
5. Mozgásérzékelés: A kamera támogatja a mozgásérzékelést és a riasztási funkciót. Ha az érzékelési területen behatolás történik, a riasztási információkat időben elküldi a mobiltelefonra.
6. Hang MIC: a kamera támogatja a beépített mikrofont (mikrofon) és a hangbemenetet. Az alkalmazáson keresztül nemcsak a videót nézheti valós időben, hanem a kamera által közvetített hangot is meghallgathatja.
7. Felhőalapú tárolás: Ha felhőalapú tárhelyet vásárol, a felvételek még akkor sem vesznek el a felhőben, ha a kamerát ellopják vagy megsérül. Megjegyzés: A felhőalapú tárolást egy harmadik fél biztosítja, és az Abacus s.r.o. nem felelős a felhőben tárolt adatokért!!!

## 7. Hibaelhárítás

### 1) Kamera LED kijelző és hangjelző állapot:

Állapot	LED fény	Beszélő
A rendszer elindítása	A kék lámpa világít	Nem
Várakozás az elosztóhálózatra	Kék fény villog	Di (három rövid jegyzet)
QR-kód beolvasása	Kék fény villog	Nem
A QR-kód sikeres beolvasása	A kék lámpa világít	Di (rövid hang)
Wi-Fi kapcsolat	A kék lámpa világít	Nem
Sikeres csatlakozás egy WiFi hálózathoz	A kék lámpa világít	Nem
Sikertelen WiFi csatlakozás	Kék fény villog	Di (négy rövid jegyzet)
Sikeres alaphelyzetbe állítás	Kék fény villog	Di (rövid jegyzetek)

### 2) Győződjön meg róla, hogy a kamera a 2,4 GHz-es sávban lévő WiFi hálózathoz csatlakozik.

Az 5G WiFi nem támogatott. Győződjön meg róla, hogy a kamerához csatlakoztatott vezeték nélküli router WiFi jele hatótávolságon belül van.

### 3) Normális a kamera hőmérséklete?

Amikor a kamera normálisan működik, enyhe hőmérséklet-emelkedés következik be, ami normális jelenség. Használja nyugodtan. Működési hőmérséklet-tartomány: -10 °C és +50 °C között.

### 4) Mire kell figyelnem a kamera használatakor?

A jobb éjjellátó képek elérése érdekében ne szerelje a kamerát fényvisszaverő felületű tárgyak, például üveg közelébe, illetve ne irányítsa arra, hogy a ne okozza azt, hogy a képernyő a közelben világos, a távolban pedig fehér legyen.

### **A garancia NEM vonatkozik:**

- a berendezésnek a rendeltetésétől eltérő célokra történő használata,
- a készülékre telepített firmware-től eltérő firmware telepítése
- nem rendeltetészerű használatból eredő elektromos vagy mechanikai sérülések
- természeti elemek, például víz, tűz, statikus elektromosság, túlfeszültség stb. által okozott károk.
- a szakképzetlen személy által végzett javítások által okozott károkat
- olvashatatlan sorozatszám
- az akkumulátor kapacitása 6 hónapos használat után csökken (6 hónapos élettartam garancia)



### **Eltávolítás**

A terméken, a kísérő dokumentációban vagy a csomagoláson található áthúzott tárolóedény szimbólum arra emlékeztet, hogy az EU országokban minden elektromos és elektronikus berendezést, elemet és akkumulátort élettartamuk végén külön kell ártalmatlanítani, a szelektív hulladék részeként. Ne dobja ezeket a termékeket a nem válogatott kommunális hulladékba.



### **MEGFELELŐSÉGI NYILATKOZAT**

Az Abacus Electric, s.r.o. vállalat ezennel kijelenti, hogy az **EVOLVEO Detective WIP 2M SMART** termék megfelel a készüléktípusra vonatkozó szabványok és előírások követelményeinek.

A megfelelőségi nyilatkozat teljes szövege a <ftp://ftp.evolveo.com/ce> oldalon található.

Dovozce / Dovožca / Importer / Importőr

**Abacus Electric, s.r.o.**

Planá 2, 370 01, Csehország

Výrobce / Výrobca / Manufacturer / Gyártó

**Naxya Limited**

No.5, 17/F, Strand 50, 50 Bonham Strand, Sheung Wan, Hong Kong

Made in China

Copyright © Abacus Electric, s.r.o.

[www.evolveo.com](http://www.evolveo.com)

[www.facebook.com/EvolveoCZ](https://www.facebook.com/EvolveoCZ)

Minden jog fenntartva.

A termék megjelenése és műszaki jellemzői előzetes értesítés nélkül változhatnak.

## Cuprins

1. Aspectul produsului.....	56
2. Descărcați APP .....	56
3. Înregistrare și autentificare.....	57
4. APP adaugă dispozitiv .....	58
Metoda 1: Echipament pentru conexiunea prin cablu .....	58
Metoda 2: Dispozitiv de legare fără fir .....	62
5. Metoda de instalare a camerei.....	65
6. Descrierea funcției .....	66
7. Depanare .....	66

## 1. Aspectul produsului

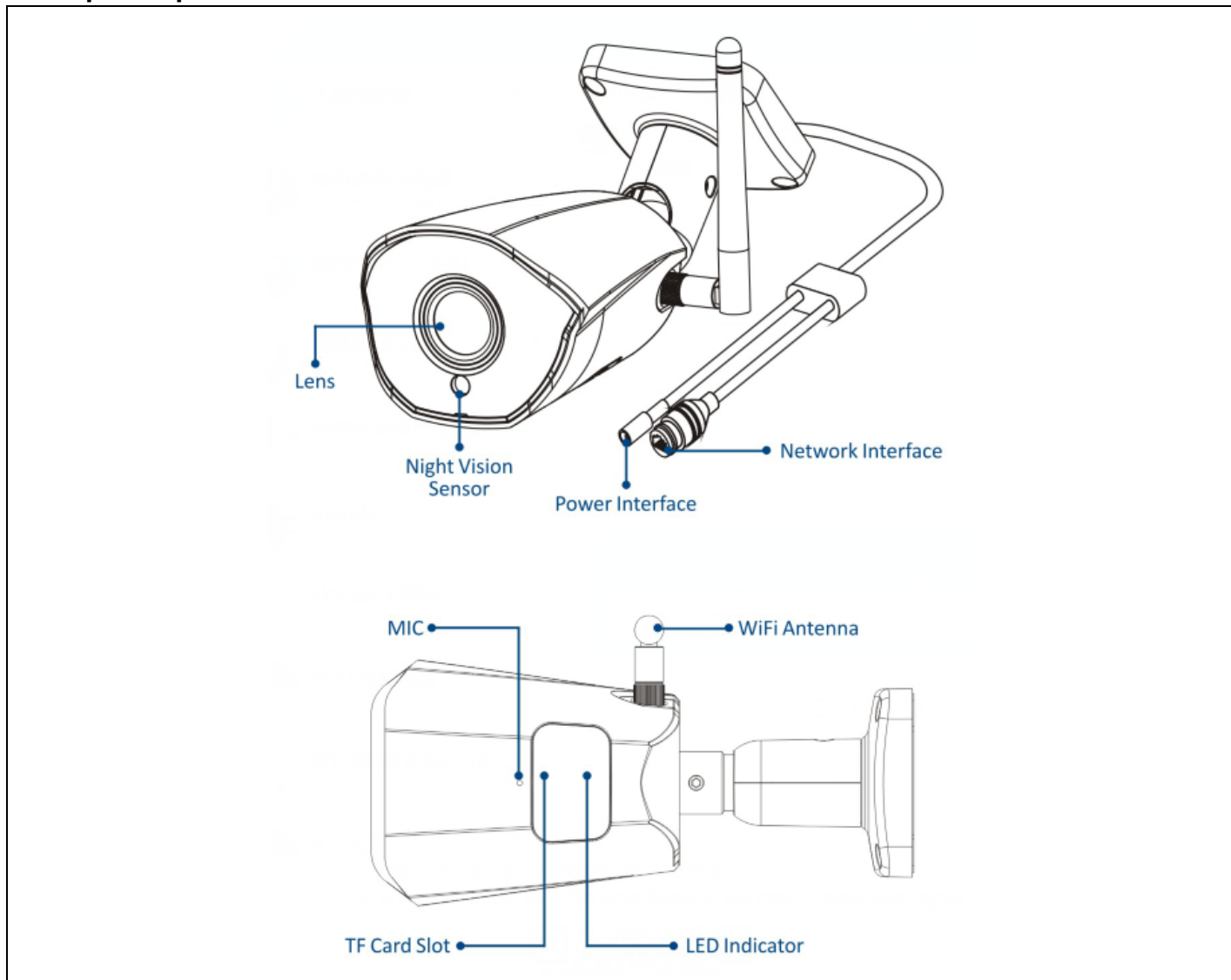

## 2. Descărcați APP

1. Utilizatorii de Android pot descărca aplicația "Smart Life" prin intermediul APP Market.
2. Un utilizator de iOS poate descărca aplicația "Smart Life" prin intermediul APP Store.
3. Utilizatorii de Android și iOS pot scana următorul cod QR și pot descărca aplicația "Smart Life".





### 3. Înregistrare și autentificare

Deschideți aplicația " Smart Life " și apăsați butonul "Register" (Înregistrare) pentru a înregistra un cont nou. Dacă aveți un cont, vă puteți autentifica cu contul și parola dumneavoastră.

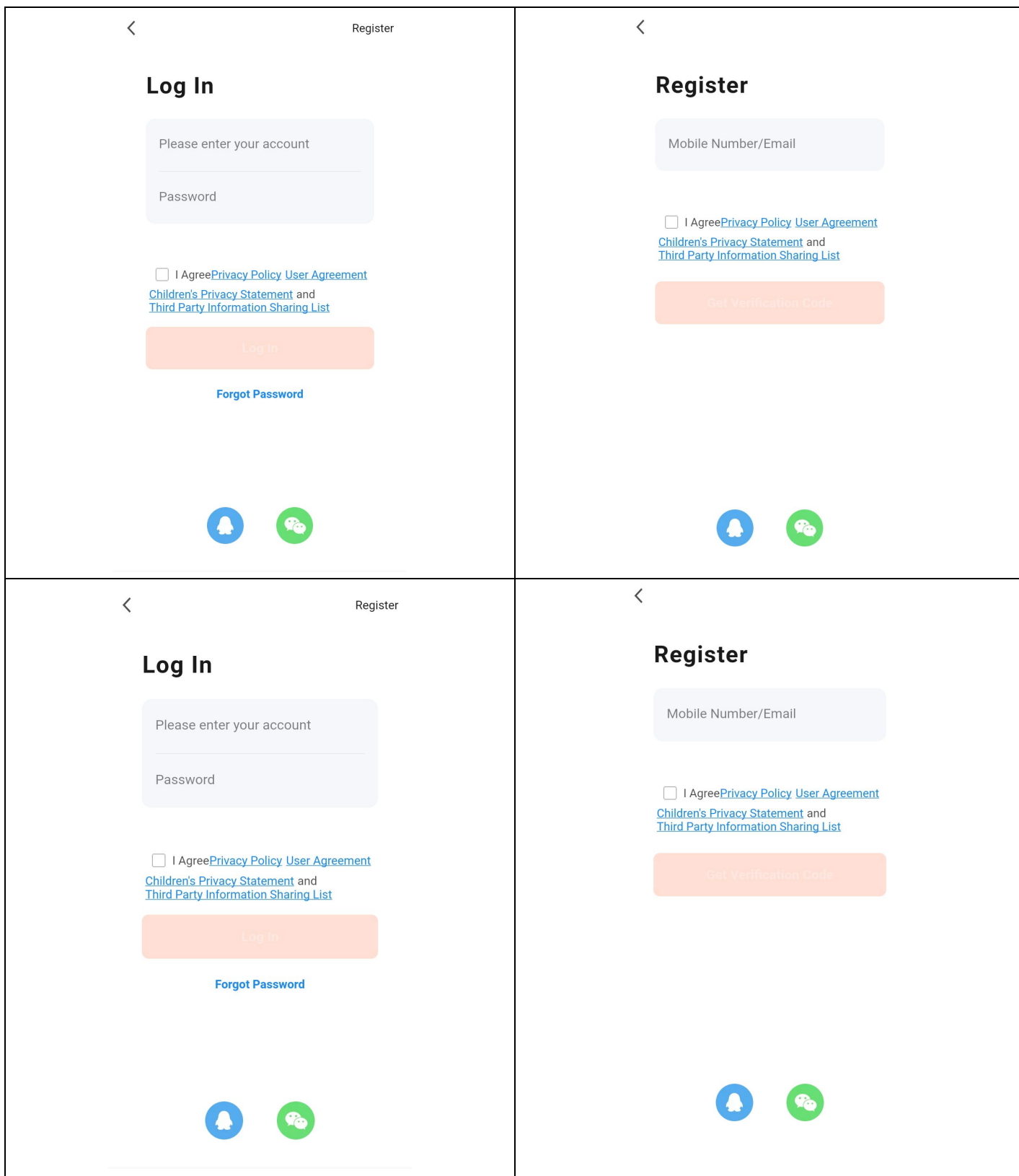

#### 4. APP adaugă dispozitiv

Faceți clic pe butonul "+" sau "Add Device" (Adăugare dispozitiv) de pe pagina principală, după cum se arată mai jos:

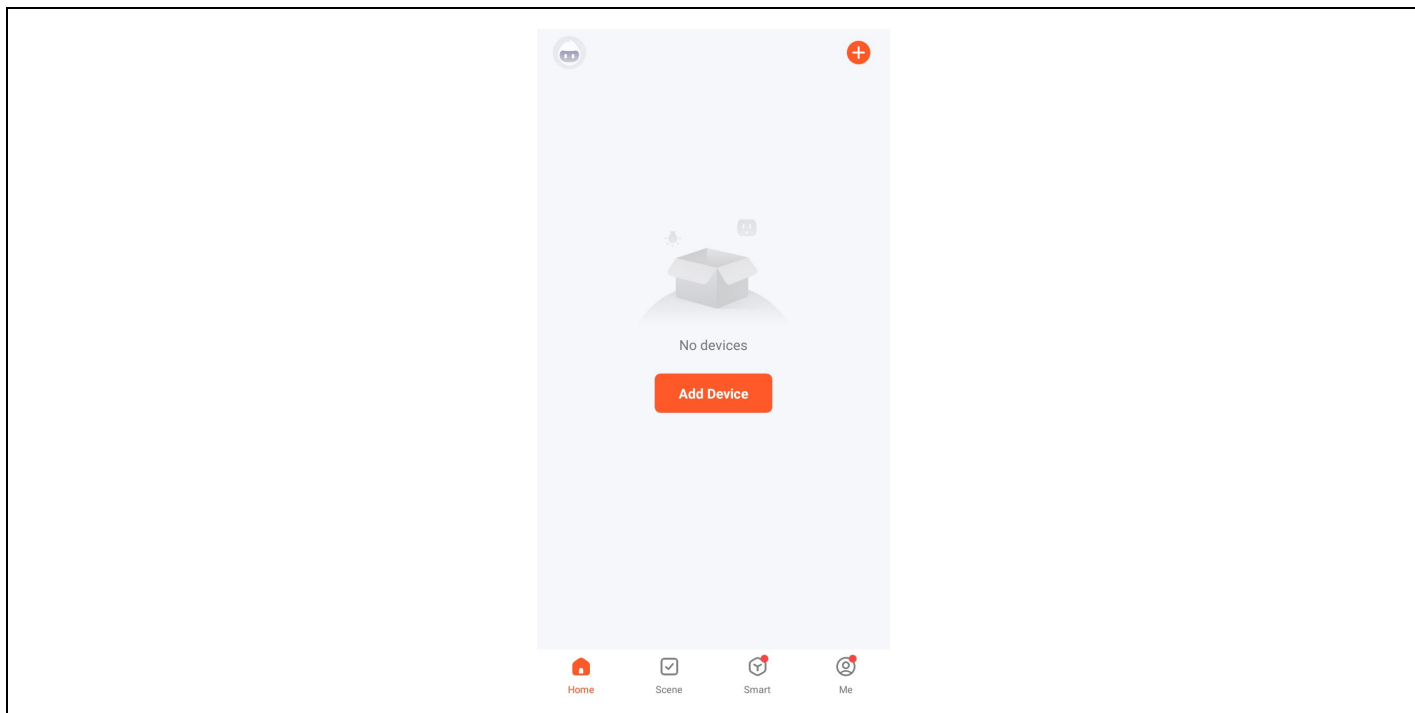

#### Metoda 1: Echipament pentru conexiunea prin cablu

**Precondiții:** Telefonul mobil și dispozitivul IPC au fost conectate la același router.

##### 1. Adăugați manual

1) Selectați "Securitate și supraveghere video" - "Smart camera (Wi-Fi)".

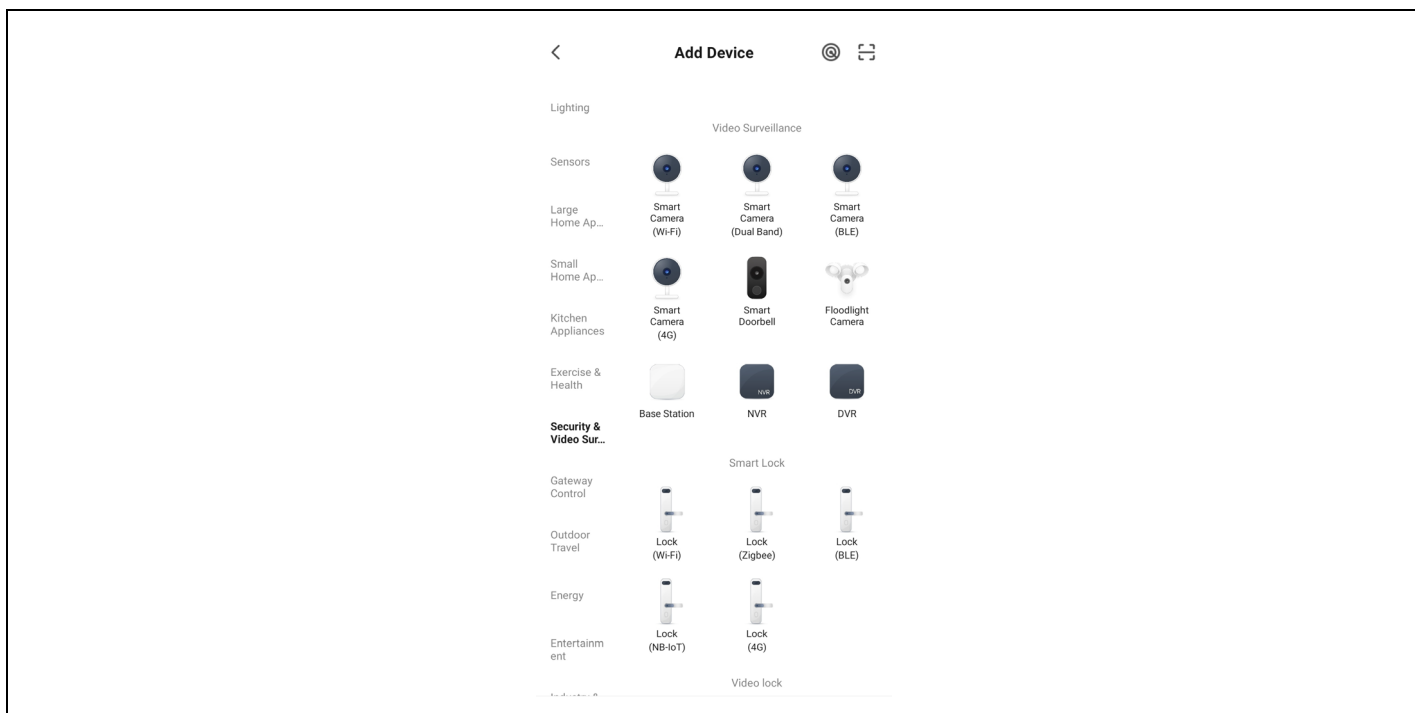

2) Selectați Cabel din meniul din colțul din dreapta sus, porniți dispozitivul, conectați-l la routerul de acasă cu ajutorul cablului de rețea și verificați dacă indicatorul luminos este aprins. Apoi faceți clic pe butonul "Next" (Următorul).

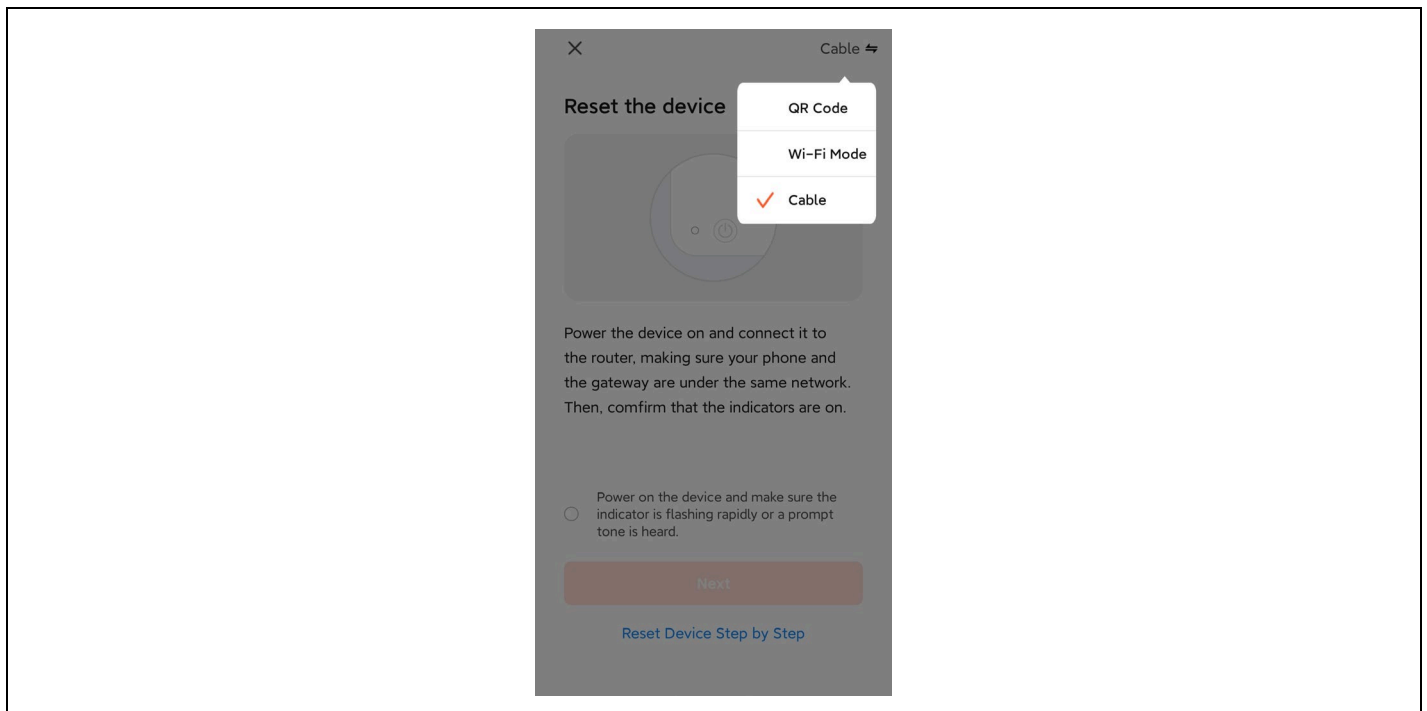

Procesul de căutare poate dura până la două minute; nu efectuați nicio operațiune în acest timp.

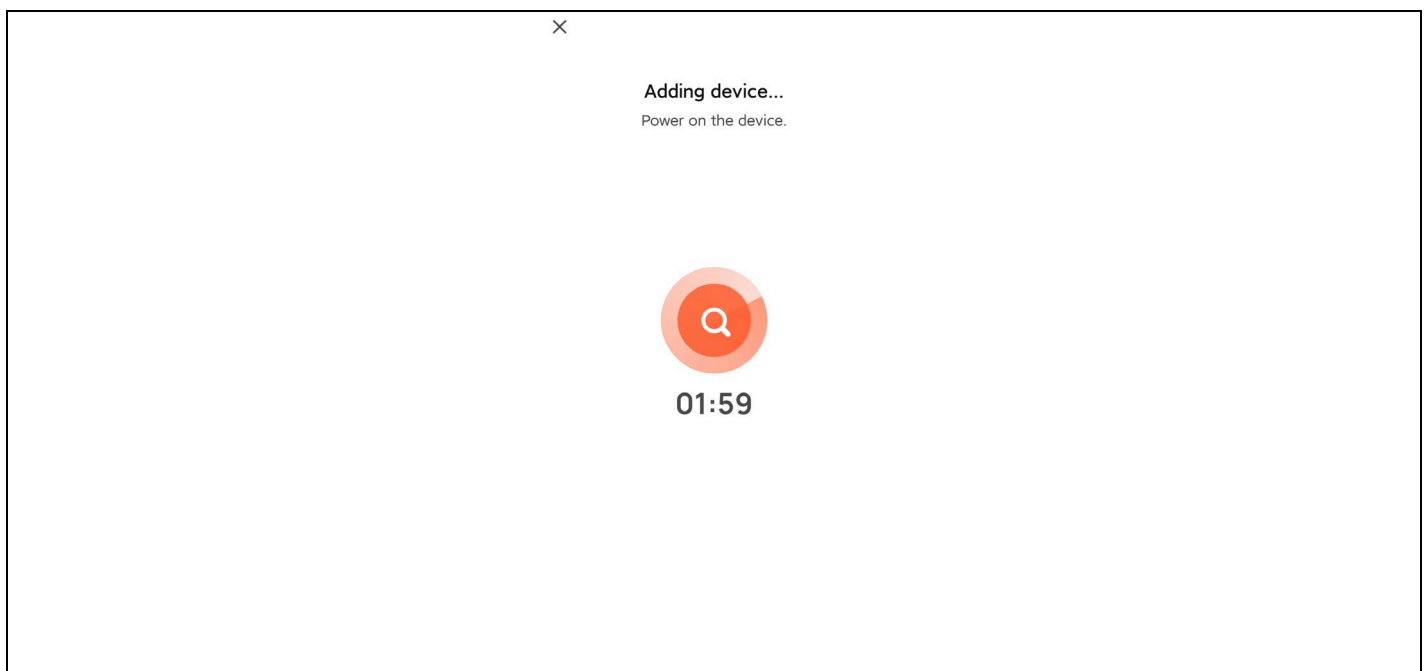

3) Faceți clic pe semnul + pentru a adăuga dispozitivul.

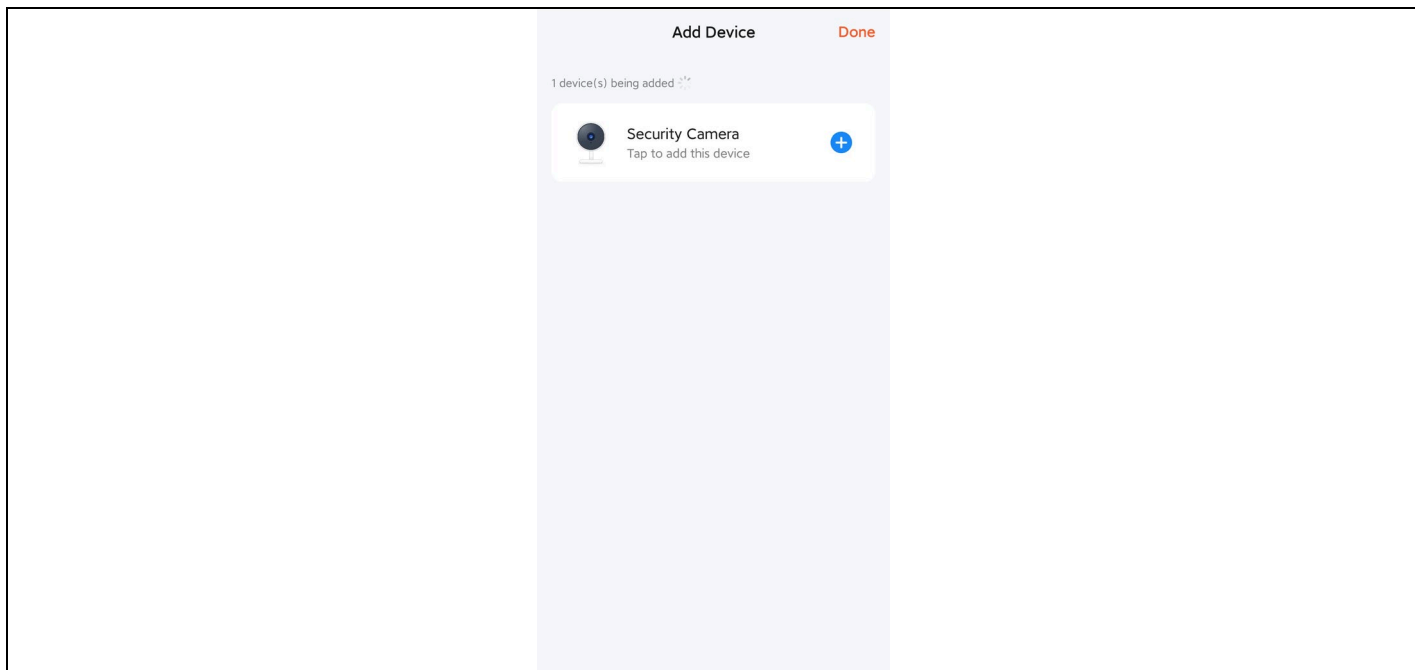

4) Când conexiunea reușește, selectați numele dispozitivului și faceți clic pe Done (Terminat).

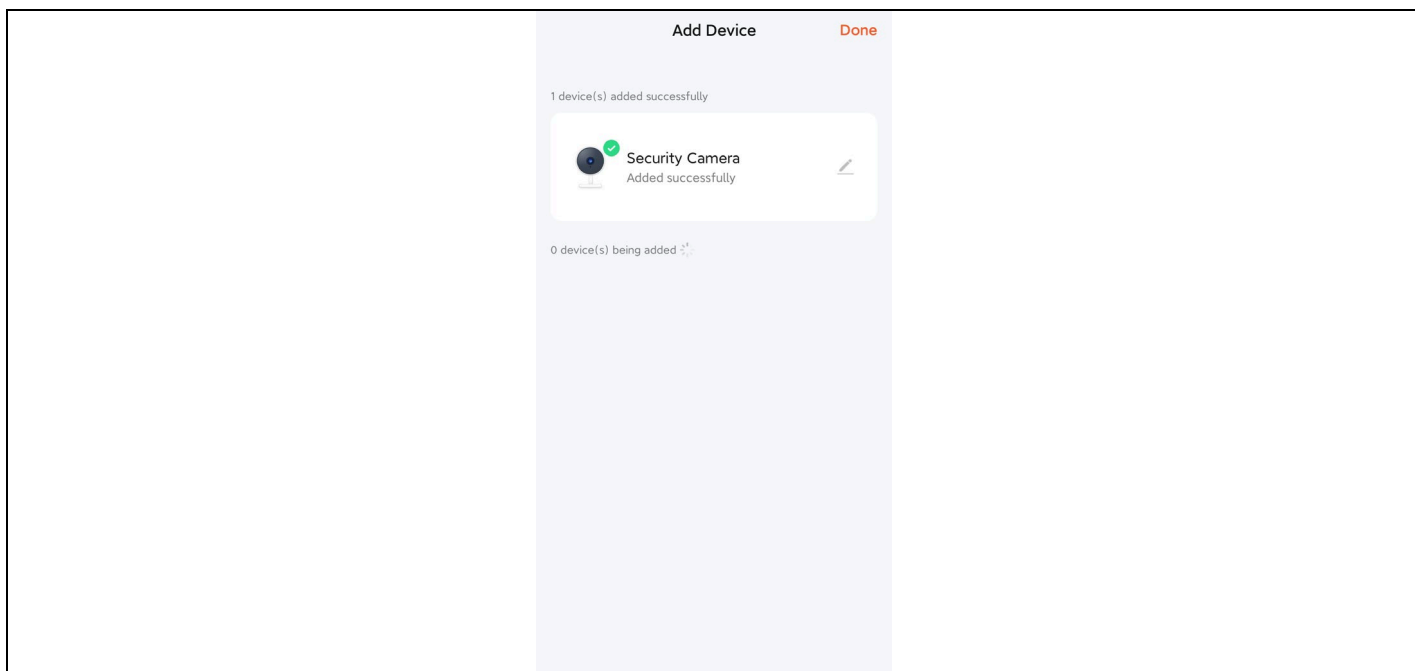

## 2. Scanare automată

1) Asigurați-vă că dispozitivul dvs. a intrat în modul de împerechere. Faceți clic pe butonul "Add".

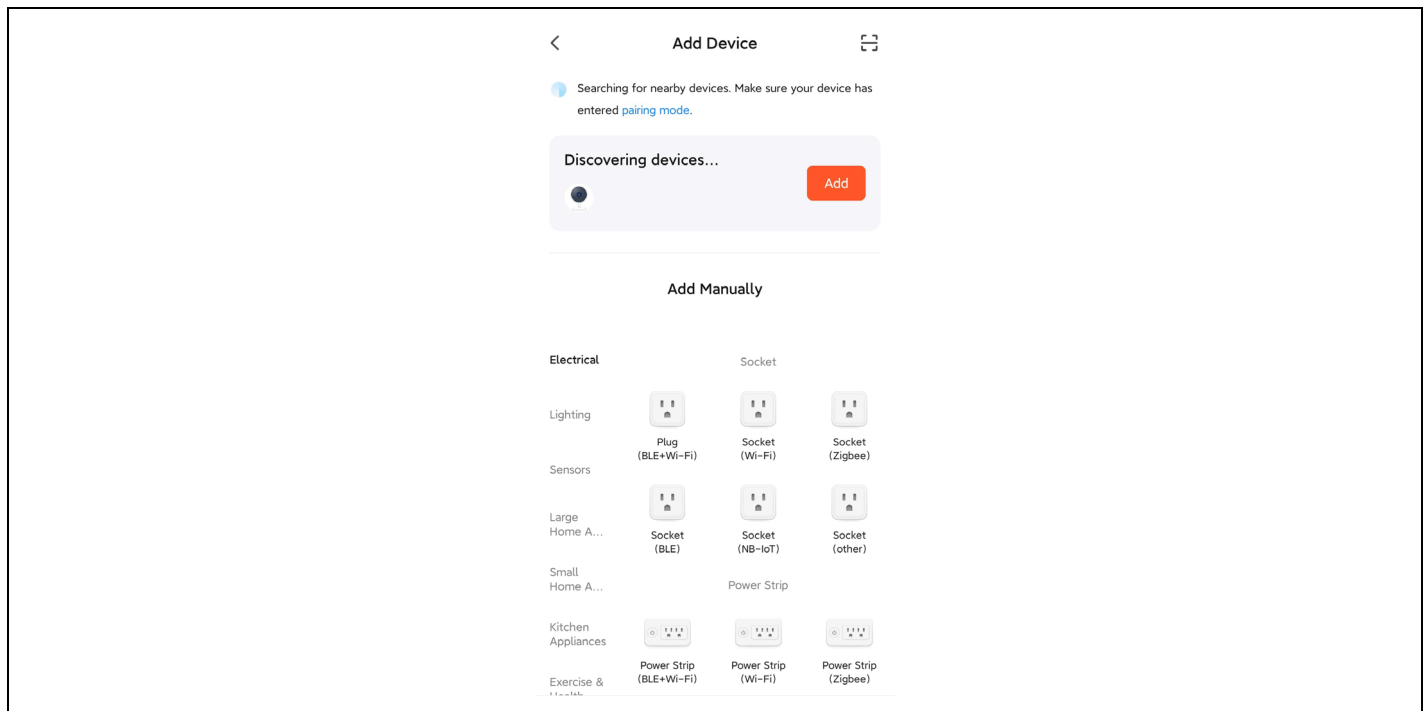

2) Faceți clic pe semnul + pentru a adăuga dispozitivul.

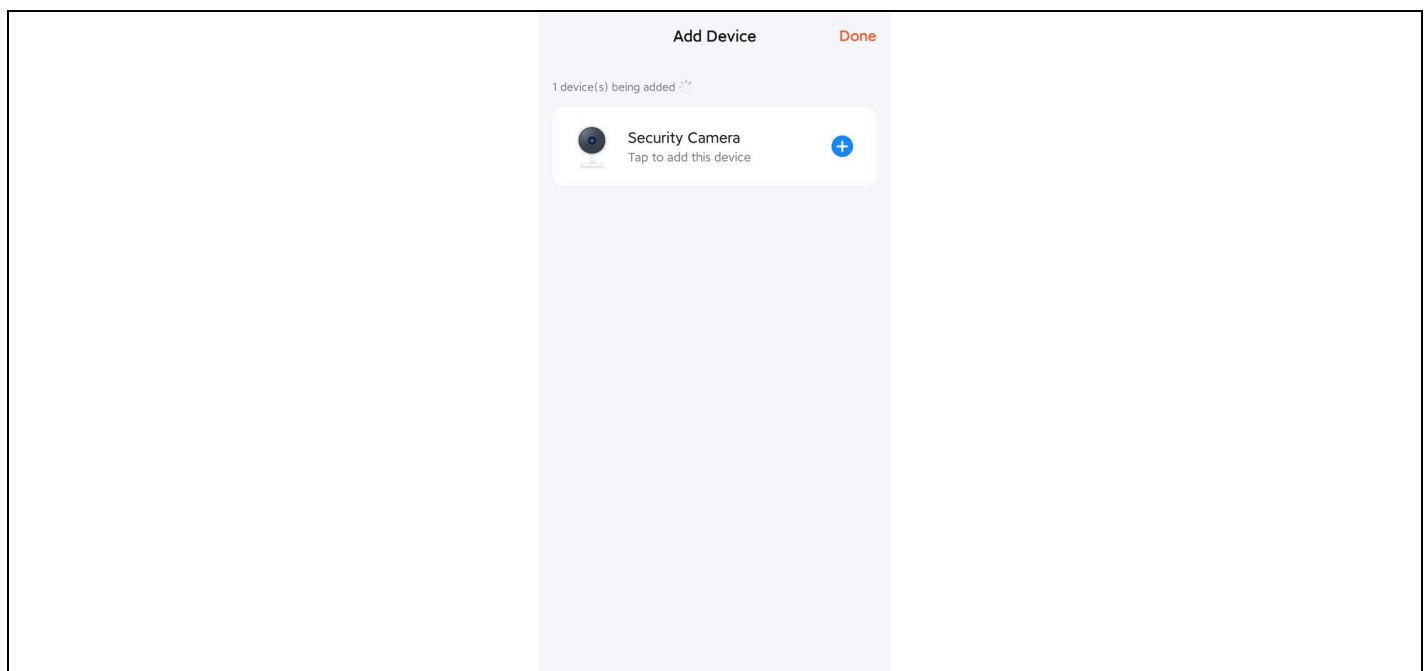

3) Când conexiunea reușește, selectați numele dispozitivului și faceți clic pe Done (Terminat).

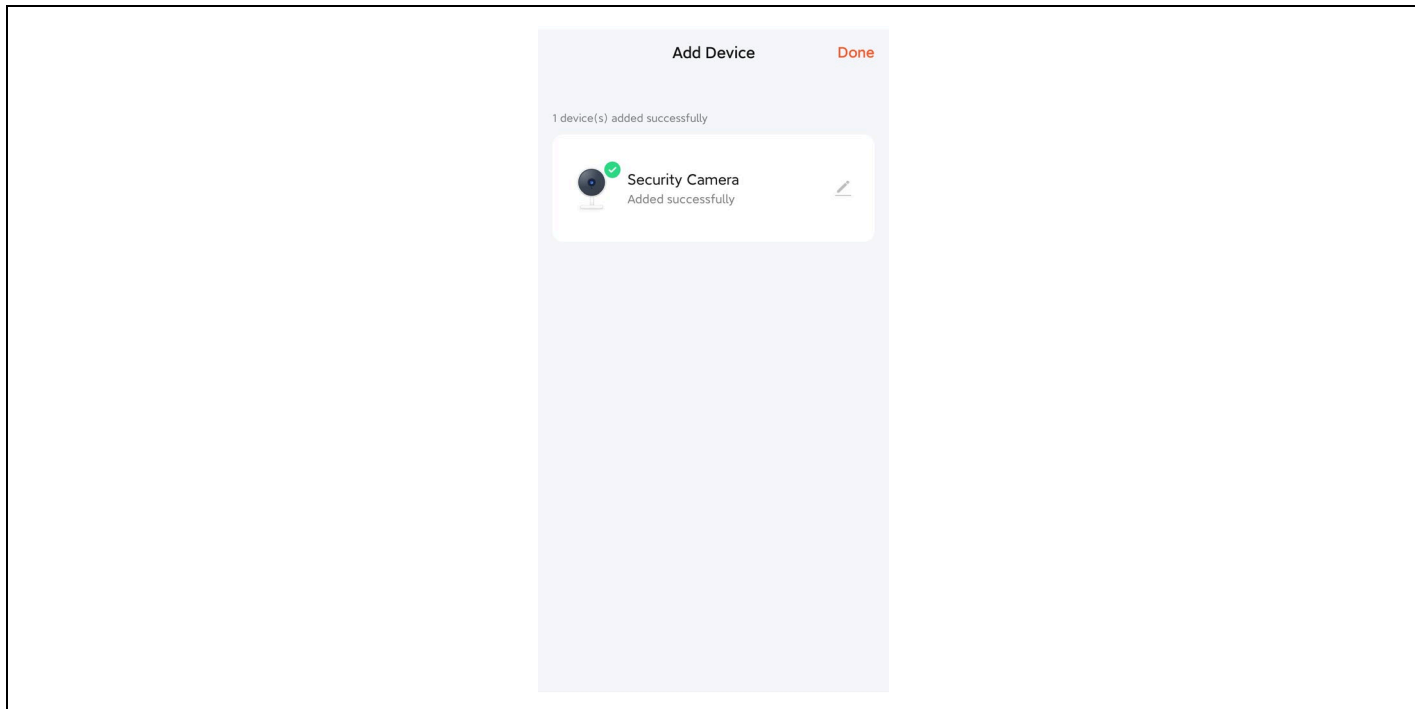

## Metoda 2: Dispozitiv de legare fără fir

**Precondiții:** Dispozitivul nu trebuie să fie conectat la cablul de alimentare.

1) Selectați "Securitate și supraveghere video"- "Smart camera(Wi-Fi)".



2) Selectați codul QR din colțul din dreapta sus. Dacă lumina de pe cameră clipește, faceți clic pe Next (Următorul).

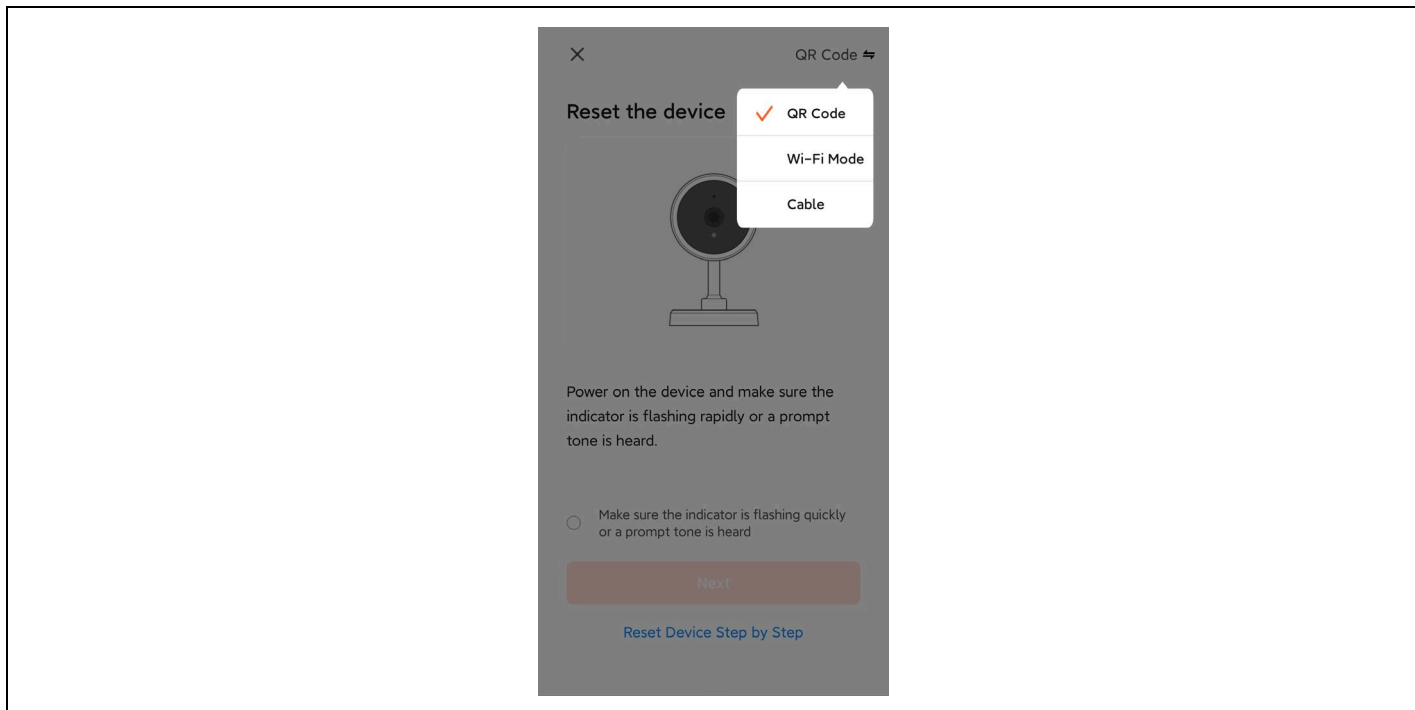

3) Introduceți numele și parola WiFi pentru a vă conecta dispozitivul la hotspotul WiFi, apoi faceți clic pe Next (Următorul).

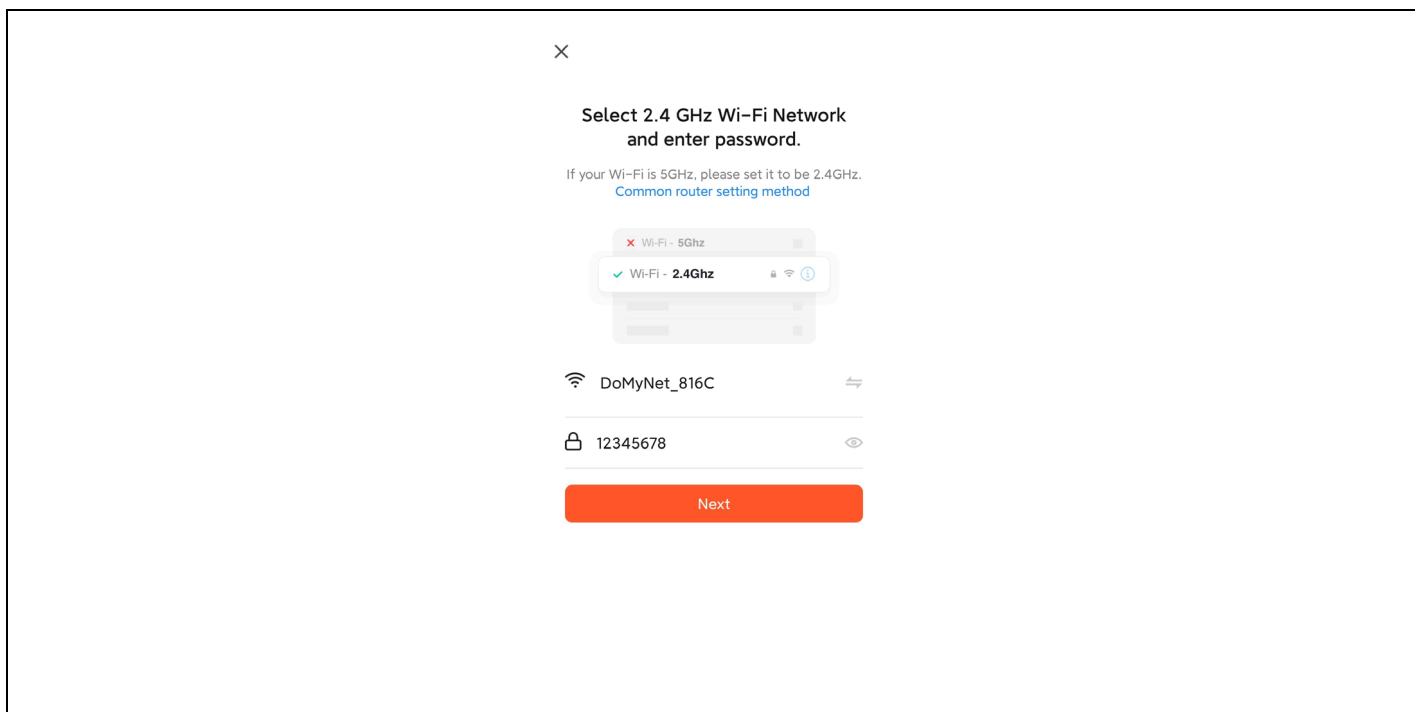

4) Scanați codul QR de pe ecranul aplicației cu ajutorul obiectivului aparatului foto. Odată ce auziți vocea, recunoașterea este reușită. Faceți clic pe confirmarea de mai jos.

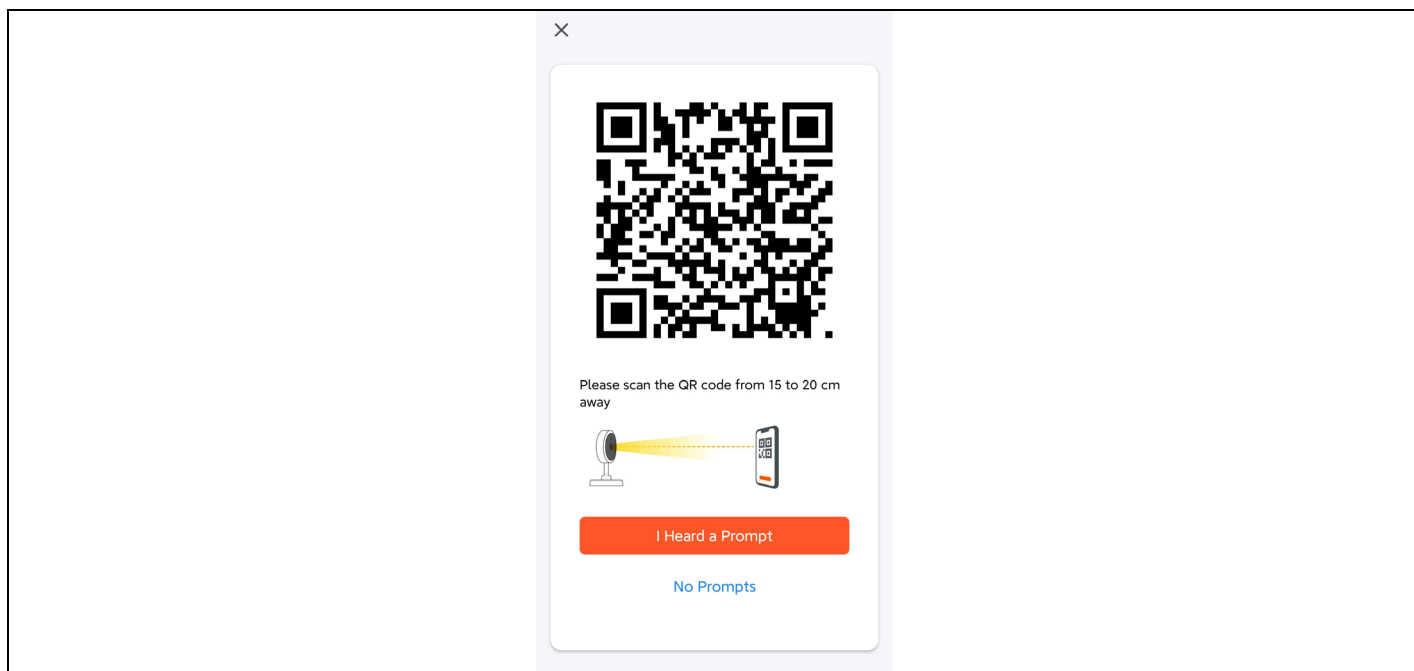

5) După confirmare, acesta va anunța că se conectează la LAN și va intra în interfața de numărătoare inversă.

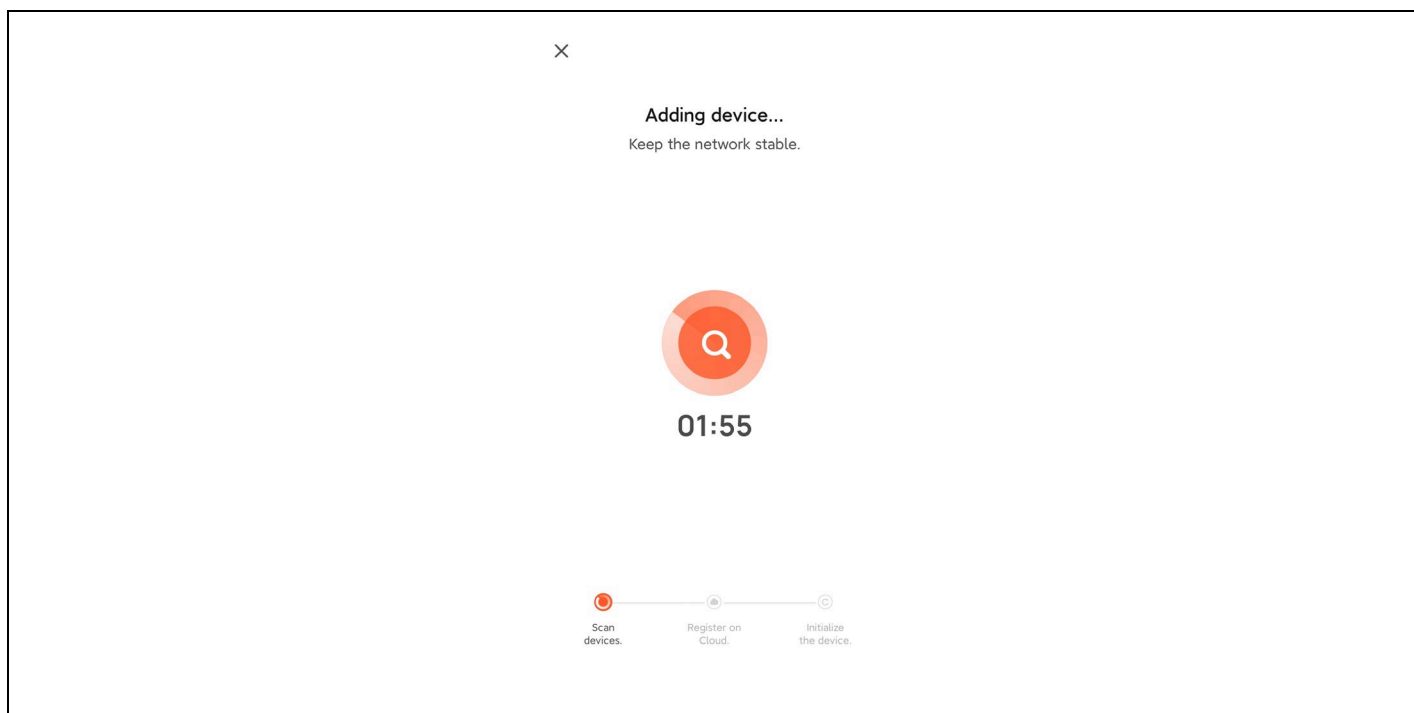



6) După o legare reușită, selectați numele dispozitivului și faceți clic pe Done.

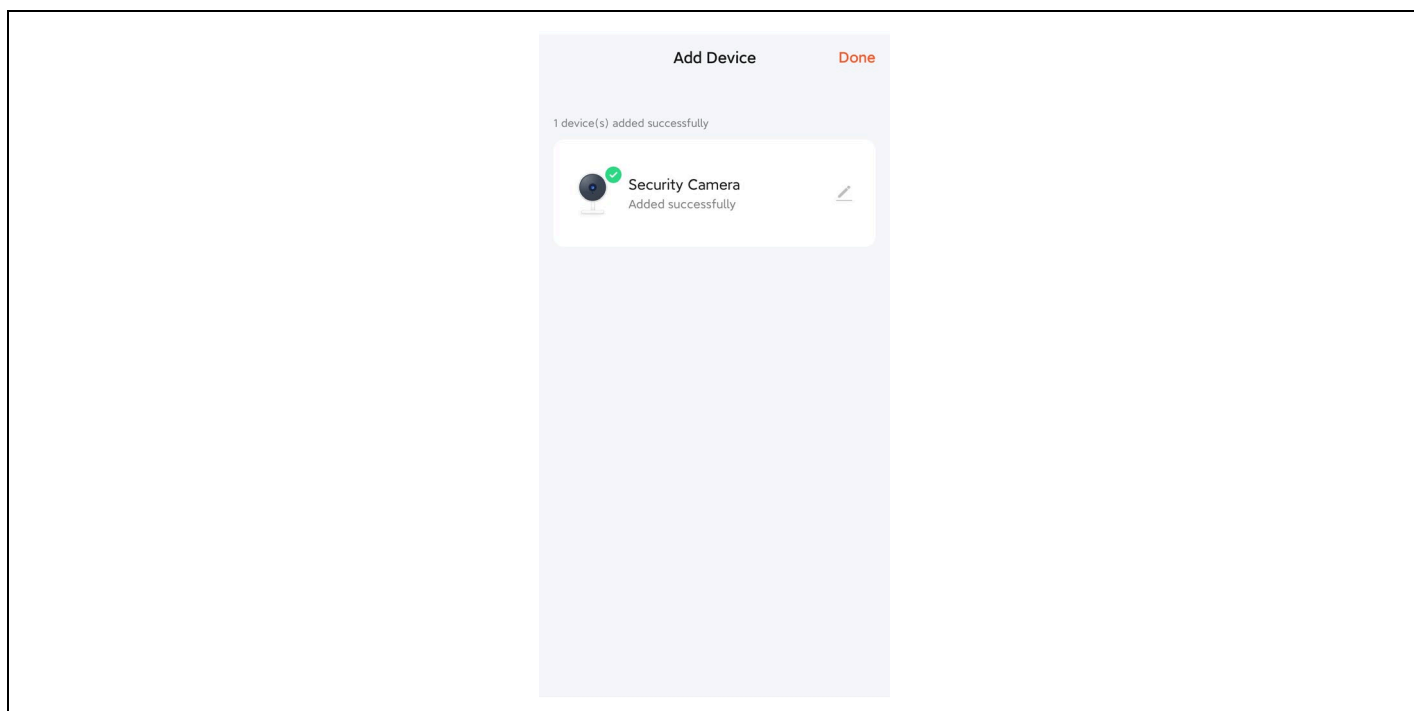

### 5. Metoda de instalare a camerei

- 1) Faceți trei găuri de ghidare în panourile de perete în funcție de poziția găurii din baza camerei;
- 2) Introduceți diblurile în găuri;
- 3) Aliniați orificiul din baza camerei cu diblurile, apoi înșurubați dispozitivul.

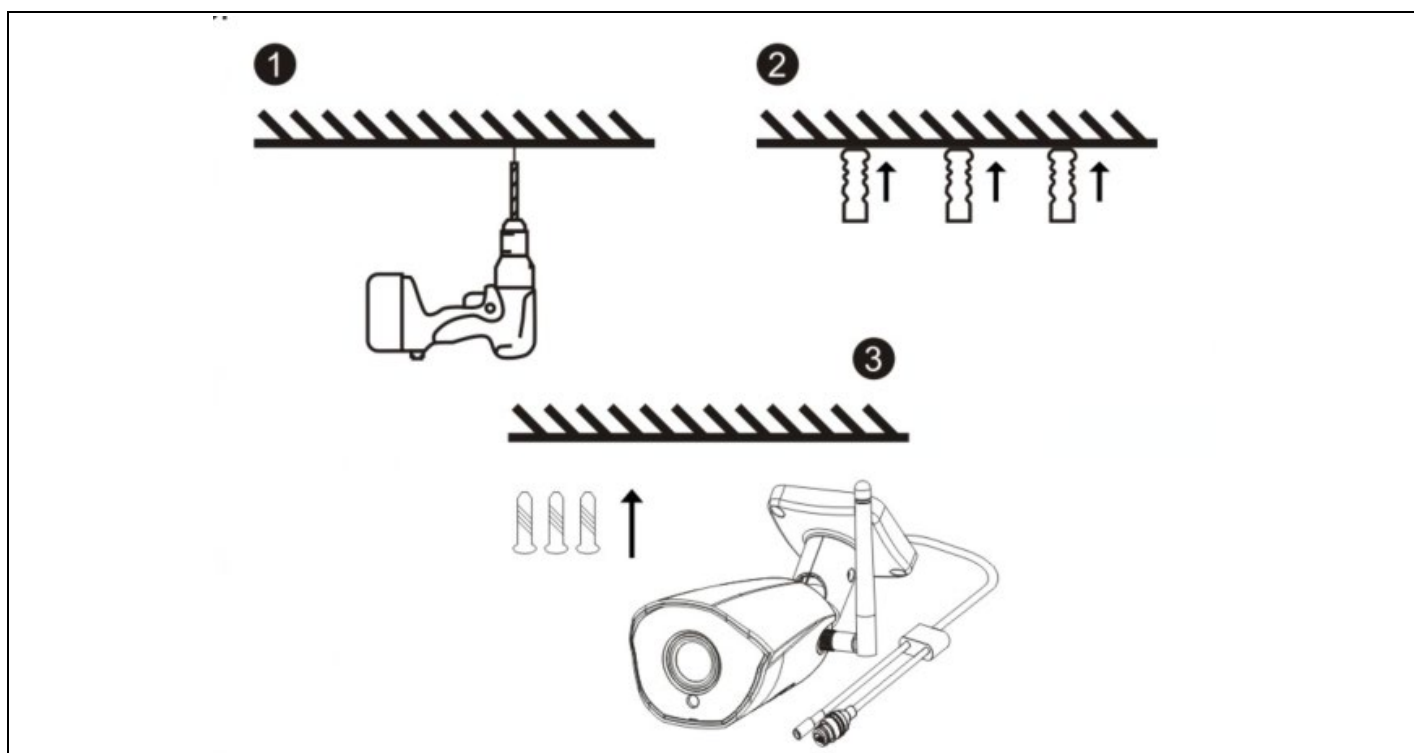

## 6. Descrierea funcției

1. Calitatea imaginii: rezoluție 1080P (1920\*1080).
2. Câmpul de vizualizare: Obiectiv cu unghi larg de 101°, câmp vizual larg.
3. Vedere nocturnă în infraroșu: camera activează automat funcția de vedere nocturnă în infraroșu în funcție de lumina ambientală; atunci când este activată, imaginea este afișată în alb-negru la o distanță de 15 metri.
4. Stocare video: înregistrare și capturi de ecran, suport pentru înregistrare online pe termen lung și capturi de ecran de înaltă rezoluție, precum și suport pentru stocare și redare pe un card MicroSD. Observație: Atunci când cardul MicroSD este plin, fișierele video nou create vor suprascrie automat cele mai vechi fișiere video.
5. Detectarea mișcării: Camera acceptă funcția de detectare a mișcării și funcția de alarmă. În cazul în care există o intruziune în zona de detectare, informațiile de alarmă sunt trimise la timp pe telefonul mobil.
6. Sound MIC: camera acceptă un microfon încorporat (Microfon) și o intrare audio. Prin intermediul aplicației, nu numai că puteți viziona video în timp real, dar puteți asculta și sunetul transmis de cameră.
7. Stocarea în cloud: Dacă achiziționați un sistem de stocare în cloud, chiar dacă aparatul foto este furat sau deteriorat, imaginile nu se vor pierde în cloud. Observație: Stocarea în cloud este furnizată de o terță parte, iar Abacus s.r.o. nu este responsabilă pentru datele pe care le stocați în cloud!!!!

## 7. Depanare

### 1) Indicatorul LED al camerei și starea soneriei:

Stare	Lumina LED	Speaker
Pornirea sistemului	Lumina albastră este aprinsă	Nu
În așteptarea rețelei de distribuție	Lumină albastră intermitentă	Di (trei note scurte)
Scanarea unui cod QR	Lumină albastră intermitentă	Nu
Scanarea cu succes a codului QR	Lumina albastră este aprinsă	Di (ton scurt)
Conexiune Wi-Fi	Lumina albastră este aprinsă	Nu
Conexiune reușită la o rețea WiFi	Lumina albastră este aprinsă	Nu
Nu s-a reușit conectarea WiFi	Lumină albastră intermitentă	Di (patru note scurte)
Reinițializați succesul	Lumină albastră intermitentă	Di (note scurte)

### 2) Asigurați-vă că aparatul foto este conectat la o rețea WiFi de 2,4 GHz.

WiFi 5G nu este acceptat. Asigurați-vă că semnalul WiFi al routerului fără fir conectat la cameră se află în raza de acțiune.

### 3) Temperatura camerei este normală?

Atunci când aparatul foto funcționează în mod normal, se va produce o ușoară creștere a temperaturii, ceea ce reprezintă un fenomen normal. Nu ezitați să o folosiți. Intervalul de temperatură de funcționare: de la -10 °C la +50 °C.

#### 4) La ce trebuie să fiu atent atunci când folosesc camera?

Pentru a obține imagini mai bune pentru vizibilitate pe timp de noapte, nu montați camera în apropierea sau îndreptați-o spre obiecte cu suprafețe reflectorizante, cum ar fi sticla, astfel încât să nu facă ca ecranul să fie luminos în apropiere sau alb la distanță.

#### Garanția NU acoperă:

- utilizarea echipamentului în alte scopuri decât cele pentru care a fost proiectat,
- instalarea unui alt firmware decât cel instalat pe dispozitiv
- deteriorări electrice sau mecanice cauzate de o utilizare necorespunzătoare
- deteriorări cauzate de elemente naturale, cum ar fi apa, focul, electricitatea statică, supratensiunile etc.
- daune cauzate de reparații efectuate de o persoană necalificată
- număr de serie ilizibil
- capacitatea bateriei scade după 6 luni de utilizare (garanție de 6 luni pentru durata de viață a bateriei)



#### Eliminare

Simbolul containerului barat de pe produs, din documentația de însoțire sau de pe ambalaj vă reamintește că, în țările UE, toate echipamentele electrice și electronice, bateriile și acumulatorii trebuie eliminate separat la sfârșitul duratei lor de viață, ca parte a deșeurilor sortate. Nu aruncați aceste produse în deșeurile municipale nesortate.



#### DECLARAȚIE DE CONFORMITATE

Compania Abacus Electric, s.r.o. declară prin prezenta că produsul **EVOLVEO Detective WIP 2M SMART** îndeplinește cerințele standardelor și reglementărilor care sunt relevante pentru tipul de echipament.

Textul integral al Declarației de conformitate poate fi găsit la adresa <ftp://ftp.evolveo.com/ce>.

Importator / Importator / Importator / Importator / Importator

**Abacus Electric, s.r.o.**

Planá 2, 370 01, Republica Cehă

Producător / Producător / Producător / Gyártó

**Naxya Limited**

No.5, 17/F, Strand 50, 50 Bonham Strand, Sheung Wan, Hong Kong

Fabricat în China

Copyright © Abacus Electric, s.r.o.

[www.evolveo.com](http://www.evolveo.com)

[www.facebook.com/EvolveoCZ](http://www.facebook.com/EvolveoCZ)

Toate drepturile rezervate.

Aspectul și specificațiile tehnice ale produsului pot fi modificate fără notificare prealabilă.

Camera Power Adaptor		
Information published	Value and precision	Unit
Manufacturer's name or trade mark, commercial registration number and address	Zhuhai Bright Source Electronic Science&Technology Co.,LTD	-
Model identifier	CYH012S012V1000E	-
Input voltage	100~240Vac	V
Input AC frequency	50/60Hz+/-3Hz	Hz
Output voltage	11.4~12.6Vdc	V
Output current	1A	A
Output power	12W	W
Average active efficiency	83%	%
Efficiency at low load (10 %)	83%	%
No-load power consumption	0.1W	W