

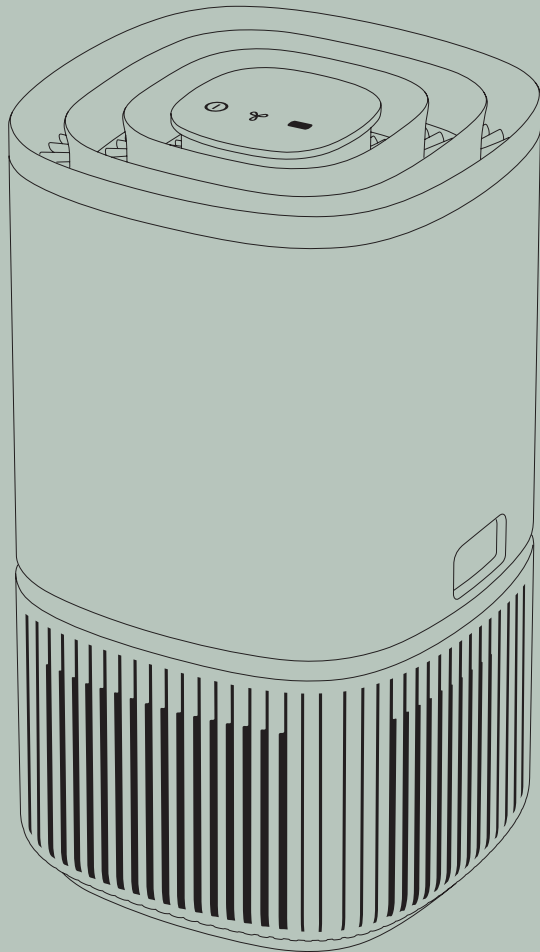

Electrolux

ENGLISH
ČESKY
DEUTSCH
SUOMI
FRANÇAIS
HRVATSKA
MAGYAR
ITALIANO
POLSKI
ROMÂNĂ
SVENSKA
NORSK
DANSK
SLOVENŠČINA
SLOVENSKY
TÜRKÇE



Pure 300
Pure 500
Air Purifier

www.electrolux.com

SAFETY INFORMATION

WARNING! Avoid fire hazard or electric shock. Do not use an extension cord or a wall adapter other than the one provided with the product or original spare part adapter. This appliance can be used in 50Hz or 60Hz power supply without any change.

Do not store or use gasoline or other flammable vapors and liquids in the vicinity of this or any other appliance. Read product labels for flammability and other warnings.

Do not let water or any other liquid or flammable detergent enter the appliance to avoid electric shock and/or a fire hazard.

CHILDREN AND VULNERABLE PEOPLE SAFETY

WARNING! Risk of suffocation, injury or permanent disability.

This appliance can be used by children aged from 8 years and above under supervision. The appliance can be used by persons with reduced physical, sensory or mental capabilities or lack of experience and knowledge if they have been given supervision or instruction concerning use of the appliance in a safe way and understand the hazards involved. Children should be supervised to ensure that they do not play with the appliance.

Cleaning and user maintenance shall not be made by children without supervision.

Children under 3 years of age should be kept away from the appliance unless continuously supervised.

Keep all packaging away from children.

This product has a child lock function. We recommend you activate this function if there is a risk that children can come in contact with the appliance.

ELECTRICAL INFORMATION

WARNING! Avoid fire hazard or electric shock.

If you are not sure the outlet is adequately grounded or protected by a time delay fuse or circuit breaker, have a qualified electrician install the proper outlet according to the National Electrical Code and applicable local codes and ordinances.

Never unplug the unit by pulling on the wall adapter cable. Always grip the appliance connector or wall adapter firmly and pull straight out from the receptacle.

Always call an authorized Electrolux servicer for repairs.

If the adapter housing is damaged, it must be replaced with a new Electrolux spare part adapter designed for this appliance.

Be sure to unplug the unit before cleaning or maintenance to prevent shock or fire hazards.

SAFETY PRECAUTIONS

CAUTION! Avoid Serious Injury or Death.

Do not insert or place fingers or objects into the air outlet grill of the unit.

In the event of a malfunction (sparks, burning smell, etc.), immediately stop the operation, disconnect the power supply, and call an authorized Electrolux servicer.

Do not operate the unit with wet hands.

CAUTION! Avoid Injury or damage to the unit or other property.

Do not direct airflow at fireplaces or other heat related sources as this could cause flare ups.

Do not climb on or place objects on the unit.

Do not hang objects off the unit.

Do not place containers with liquids on the unit.

Turn off the unit at the power source when it will not be used for an extended period of time.

Always operate the unit with air filter in place.

Do not block or cover the intake grille or the air outlet grill.

Ensure that any electrical/electronic equipment is 30cm away from the unit.

The appliance is only to be used with the accessories provided from the manufacturer and its service agent.

DISPOSAL



This symbol on the product or on its packaging indicates that the product may not be treated as household waste.

To recycle your product, please take it to an official collection point or to an Electrolux service center that can remove and recycle electric parts in a safe and professional way. Follow your country's rules for the separate collection of electrical products.

This product is designed with the environment in mind. All plastic parts are marked for recycling purposes.

BEFORE STARTING

- Read this instruction carefully.
- Check that all parts described are included.
- Pay special attention to the safety precautions!

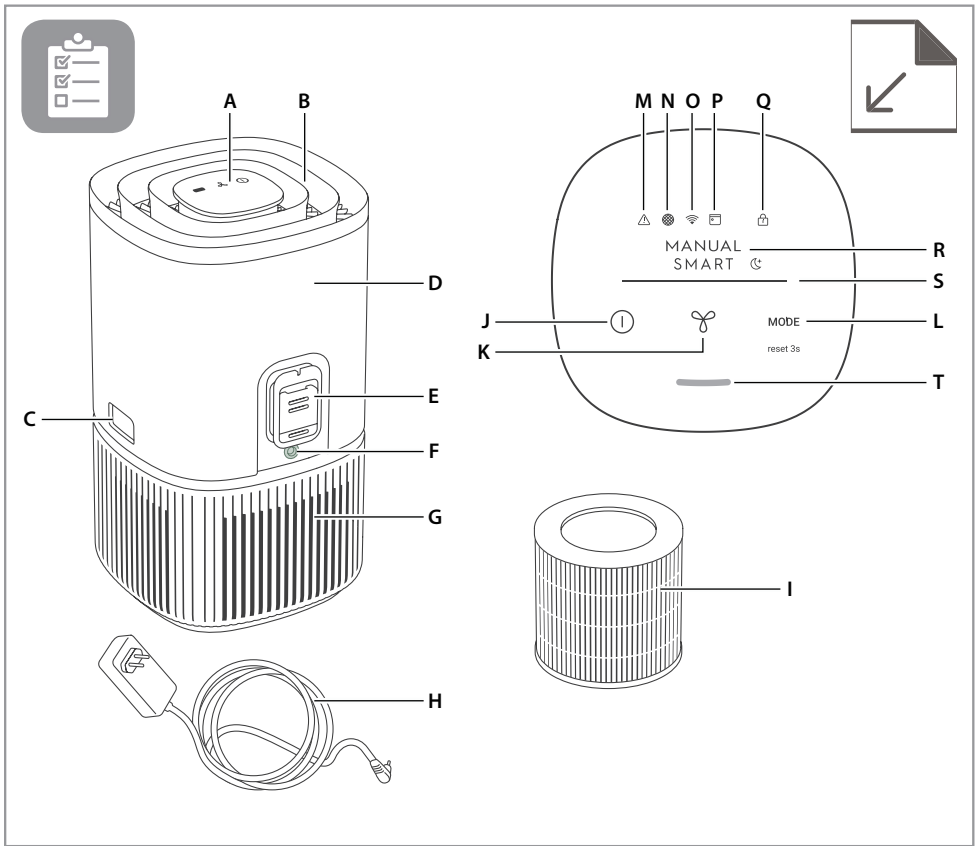

DESCRIPTION OF YOUR AIR PURIFIER

Appliance:

- A. Control panel display
- B. Air flow guide (Air outlet)
- C. Release buttons
- D. Main body (top)
- E. Sensor box
- F. Adapter jack
- G. Main body (bottom)
- H. Power cord
- I. Filter (inside)

Control panel:

- J. ON/OFF button
- K. FAN button
- L. MODE button
- M. Warning alert icon
- N. Filter change icon
- O. Wifi icon*
- P. Scheduler icon*
- Q. Child lock icon
- R. MODE indicator
- S. FAN SPEED indicator
- T. Air quality indicator

* The features only available for Pure 500 series.

NOTE: Your specific model may not have all the components and features listed within this USER MANUAL. Please check the product packaging OR the product specification page on our website for exact details of your model. Electrolux reserves the right to change information contained herein without notice.

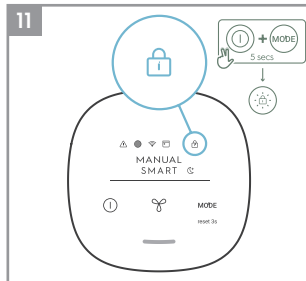
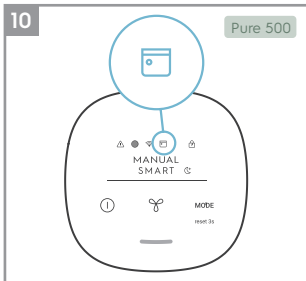
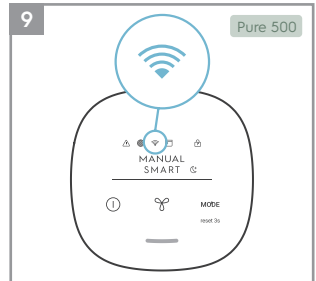
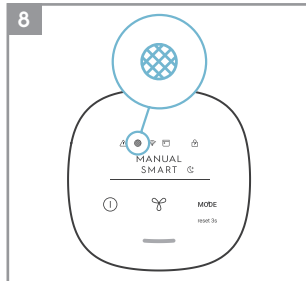
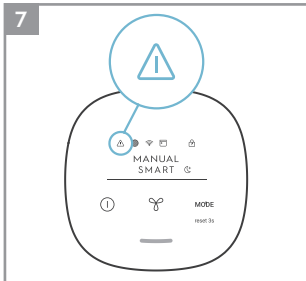
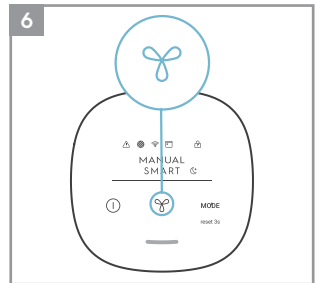
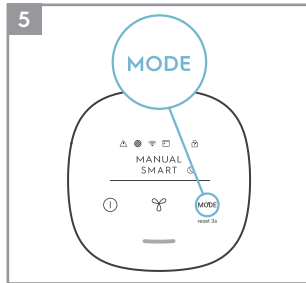
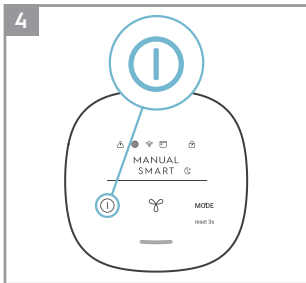
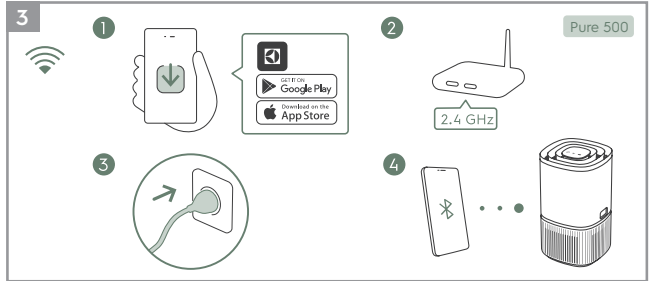
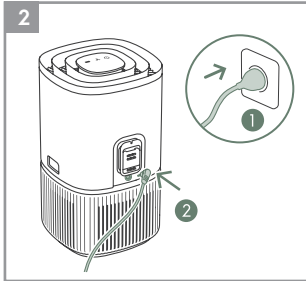
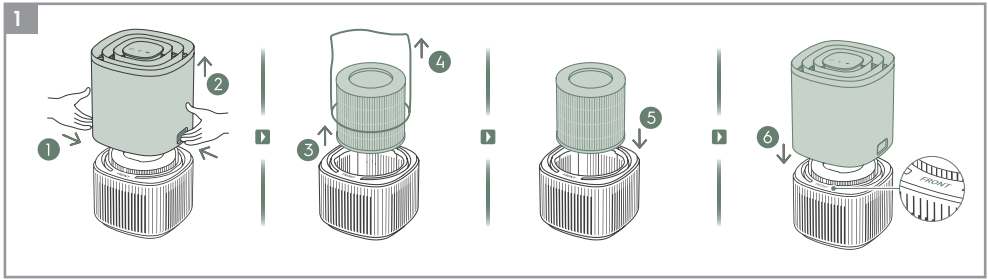

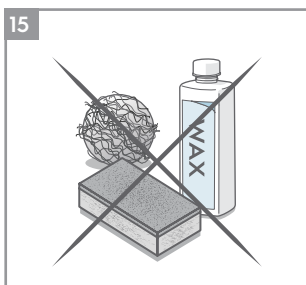
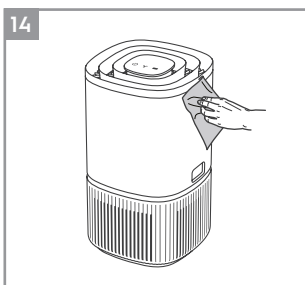
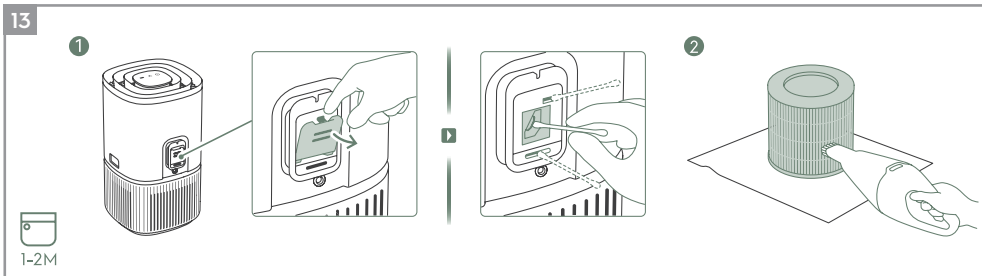
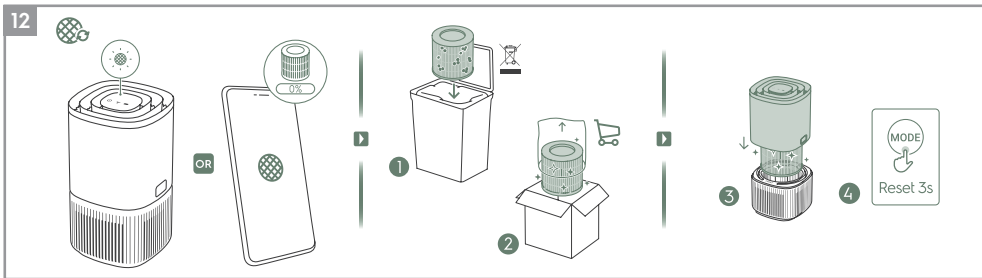

Refer to pages 7-9 for further details about the description of the images.

To enjoy peace of mind register your appliance today at www.electrolux.com.

Stay updated on better living services, safety notices and shop for accessories that match your appliance.

Features might be added or updated with new app releases.

SET UP

Note: Please remove the protective film on the control panel display for better usage.

Remove the plastic bag around the filter before using the product.

Always keep unit OFF when changing the filters.

1 Open the main body of the unit

Open the product by pressing the release buttons on the sides of the unit, then lift up the top part of the main body. (ref. page 5, picture 1).

2 Take out the filter and remove the filter bag

Carefully remove the plastic bag around the filter and discard appropriately.

3 Install the filter

Carefully insert the filter back into the product (either end of the filter works). Make sure that the filter is placed in the center of the cavity.

4 Put back the top part of the main body

Put back the top part of the main body to close the product till it is securely in place. The mark "FRONT" should be facing the front side of the product.

OPERATION

Caution: After filter is installed correctly, please ensure product is placed on a leveled surface before proceeding further. Ensure there is enough free space over and around the product.

5 Connect the power plug.

6 Power on

Press the ON/OFF button  to turn ON the air purifier, the unit will run in default setting (SMART mode) when using the product the first time. Next time you start the unit it will resume the last settings you had before turning OFF the product.

NOTE: When turning ON the air purifier, it will take about 10 seconds for the sensors to calibrate and analyze the air quality. During this time, the air quality indicator will pulsate slowly in white.

7 Mode selection

Press the MODE button  once to toggle between the two modes: SMART and MANUAL

SMART: In the SMART mode, the unit will utilize the sensor data as input to decide on the appropriate fan speed, depending on the air quality in the room. The fan speed can not be adjusted by the user under this mode. Please see the AIR QUALITY INDICATOR section for more details.

SMART QUIET: In the SMART QUIET mode, the unit will run as quiet (control panel indicators dimmed & lower fan speed) as possible to allow for sleep.

MANUAL: In the MANUAL mode, the unit will utilize the sensor data as input only to show the air quality level via the air quality indicator but will not self-adjust the fan speed. This mode is best utilized for a quick burst of cleaning, especially when the user anticipates an increase in particulate matter in the room due to household chores (e.g. vacuuming).

8 Air speed control

While in MANUAL mode, Press the FAN button to adjust the fan speed, the fan speed indicator will show the fan speed.

The unit has 3 levels fan speed.

NOTE: The unit will ramp up OR down to chosen speed setting gradually.

FEATURE ICONS AND INDICATORS

9 ALERT

The alert icon  will light up to alert you of a possible electrical or electronic error with your unit. Please refer to the App for details on the error type, component details and any mitigating actions. More details can also be found in the ERRORS & TROUBLESHOOTING section below.

10 FILTER CHANGE and RESET

FILTER CHANGE: The filter in the unit cannot be washed, they can only be replaced. The filter change icon  will light up to remind you to change your filter. Always ensure the plastic protective bag is removed before its use in the unit.

FILTER RESET: After the used filter is replaced, long press the MODE button  for 3 seconds and filter change indicator will reset.

11 WIFI

The unit is equipped with a WiFi module, which enables remote control and access to many more features including time-based tracking of your indoor air quality data. When the unit is connected to the home WiFi, this icon  will light up. If the icon is blinking, it indicates a temporary loss of WiFi connectivity – please refer to the Electrolux App for more details.

Long press the ON/OFF button  for 5 seconds to activate or deactivate wireless network.

NOTE: Download our Electrolux App and follow the step-step onboarding instructions to bring the air purifier online.

12 SCHEDULER

This icon  indicates that a scheduled event from the app is running.

13 CHILD LOCK

The unit is equipped with a safety lock feature to disable the product control panel to avoid unintended pressing. Press and hold MODE & POWER button simultaneously for 5 seconds to activate or deactivate the child lock feature. The child lock icon  will light up when the feature is activated. When the control panel is locked, you can only make changes via App.

14 AIR QUALITY INDICATOR

The appliance has an air quality sensor that analyzes the air quality.

The air quality light will show the real-time air quality through different colors of light. As shown below:

LIGHT'S COLOR	PM 2.5 ($\mu\text{g}/\text{m}^3$)	AIR QUALITY
Green	0-12	Good
Yellow	13-75	Average
Red	>75	Poor

NOTE: Please ensure regular cleaning of the sensor window to ensure it does not get clogged with dust and sensors keep performing accurately.

ONBOARDING

NOTE: Some steps in the onboarding flow may have changed, please follow step by step instructions in the latest version of the App as reference in case of discrepancy. Please ensure home WiFi is running on 2.4 GHz band, as the 5 GHz band will not be recognized by the air purifier.

- 15 Please find the Electrolux App in the iOS App or Google Play store, download it, sign up and login to the App. Here you will be able to 'Add a device' in the App and follow the step by step instructions for onboarding the unit. (ref. page 5, picture 3).

REPLACING FILTER

NOTE: The filter cannot be washed and must always be replaced when at end of life. The air purifier have a variety of filters to choose from, tailored to your lifestyle needs. Head over to the App or the product information page on our website for a guide on choosing the appropriate filter for your needs. Please visit your local website to order your replacement filter.

- 16 For the best experience and to secure an uninterrupted use of the air purifier, please monitor the filter's remaining lifetime in the App and order a replacement filter in due time before the remaining filter lifetime reaches 0%. If you have notifications enabled, the App will inform you when the filter life is close to end of life (e.g. at 5%).
- 17 When the filter is at end of life, the filter change icon will light up on the product control panel to indicate the need for replacement. When filter is at end of life, the unit's fan speed may be reduced in SMART mode.
- 18 The used filter might be heavily coated with dust and particulate matter so before opening the main unit, please ensure a disposable bag or packaging is at hand to place the used filter in.
- 19 Turn OFF the air purifier or unplug the unit before changing the filters. Remove the top part of the main body put it aside. Next remove the filter which is at end of life and place it in a disposable bag at hand. (ref. page 6, picture 12).
- 20 Next, please remove the plastic bag from the replacement filter and insert the filter in to the product. Reinsert back the top part of the main body and turn ON the unit. Reset the filter change icon on the product control panel by long pressing the MODE button for 3 seconds and the App will indicate the same, with a new filter lifetime reading.
- NOTE:** In case the change is only reflected on the product control panel and not the App, please restart the App and the unit, before further troubleshooting.
- 21 Discard the used filter as well as any plastic packaging according to local recycling guidelines.

CARE AND CLEANING

NOTE: Always unplug the air purifier before cleaning to prevent shock or fire hazards. Never use abrasive, harsh detergents OR wax for cleaning the unit. The high efficiency filters cannot be washed, they must always be replaced when at the end of life.

22 **Cleaning the air quality sensor box and sensor** (page 6, picture 13)

NOTE: Clean every 1-2 months to maintain the performance of the air quality sensor.

Ensure that the air quality sensor is kept clean and unclogged for optimal performance of the unit.

It is natural for dust to accumulate in this area, vacuuming of the sensor box inlet grill with a vacuum cleaner that has a narrow nozzle/brush.

Cleaning the sensor: Open the sensor box inlet grill with finger and clean the lens, inlet and outlet with wet cotton swab. Use dry cotton swab to remove any excess water from the sensor.

After having cleaned the sensor box, we recommend to vacuum clean the filter at the same time. (ref. page 6, picture 13:2)

23 The plastic parts of the unit should be cleaned with an oil-free dry cloth. For stains on plastic parts, use a slightly damp soft microfiber cloth to gently rub against the stain. (ref. page 6, picture 14).

24 The area around the air inlet on the bottom of the unit may accumulate more dust than some other parts and hence may require more frequent cleaning to ensure optimal performance. The filter is equipped with a mesh filter and should occasionally be wiped off or cleaned with a vacuum cleaner to avoid loss of performance.

STORAGE

25 If you are not planning to use the appliance for a long time, cover it with plastic or return it to its carton.

NOTE: The multi-layer filter can not be washed, it can only be replaced.

CAUTION!

Do not touch the fan blade when removing the multi-layer filter.

TROUBLESHOOTING

When fault indicators show that the system is not operating properly, perform the following check.

The table below is only a limited list. For the latest and complete section on troubleshooting, FAQ and error guide please refer to the corresponding section on our website or the Electrolux App.

#	ISSUE	TROUBLESHOOTING	NOTES
1	The air purifier's alert icon is lit.	Generally, the unit comes with a variety of sophisticated sensors, electronics and other electrical components and if one of these is malfunctioning, you will see the alert icon on the product control panel light up. For more details on steps to resolve, please head over to the Electrolux App and check for details whenever you see this icon lit.	Please have at hand the unit's PNC and SERIAL number if you need to contact Electrolux service organisation for support.
2	The air purifier is running at max fan speed all the time for extended periods	<p>If in MANUAL mode, please check the fan speed slider on the product control panel or within Electrolux App and adjust it to desired level.</p> <p>If in SMART mode, please check air quality indicator on the product control panel or within Electrolux App – if all PM values are constantly showing 999-1000 without any reduction then most likely the sensor is clogged. Please clean the sensor as described under section 22 above.</p>	The PM sensor in the unit is highly accurate and sensitive and it is normal for the purifier to react to poor air quality by ramping up the fan speed – to get your indoor air quality back to safe levels.
3	The air purifier is running at lowest fan speed all the time for extended periods	<p>If in MANUAL mode, please check the fan speed on the product control panel display or within Electrolux App and adjust it to desired level.</p> <p>If in SMART mode, please check air quality indicator on the product control panel or within Electrolux App – if all PM values are constantly reading very good without any increase then this is normal behavior for the unit - your air quality is very good! If the PM2.5 value is high and the unit is still operating at lowest fan speed, then please check filter change icon on the product control panel or within Electrolux App and if lit please replace used filter with a new one, this should resolve the specific fan speed issue.</p> <p>If neither of the above steps OR instructions in the Electrolux App help, please refer to item 9 in the table.</p>	The unit is designed so that when a filter is at end of life, it will discourage usage till the filter is replaced, by limiting the fan speed so as not to reintroduce the captured particulate matter back into the air.

#	ISSUE	TROUBLESHOOTING	NOTES
4	The air purifier produces a loud or abnormal noise	<p>Please ensure that the plastic bag around the filter has been removed, ensure the air inlet grill and air outlet grill (top of the unit) are unobstructed and that there is a clearance of at least 30 cm between the unit and the nearest surface.</p> <p>If neither of the above steps OR instructions in the Electrolux App help, please refer to item 10 in the table.</p>	If there is an abnormal noise in your product, even after checking the steps in the trouble shoot guide, please contact an Electrolux authorized service center for further support.
5	The air purifier or fan does not operate	<p>Ensure that the unit is receiving power. If needed, try pushing the power plug firmly into the wall socket to check if this resolves the issue. Check that the fuse of your home has not blown or that the circuit breaker has been tripped. Replace fuse or reset circuit breaker if needed.</p> <p>If neither of the above steps OR instructions in the Electrolux App help, please refer to item 10 in the table.</p>	
6	The air purifier is running but the air quality does not improve	<p>If in SMART mode, closely monitor the difference in air quality levels within the Electrolux App for next 20 minutes – if you do not see any improvement of the air quality values in the Electrolux App during this period then follow the step below.</p> <p>Change to MANUAL mode and adjust the fan speed to a higher level to see if this helps resolve the issue.</p> <p>If you still do not see any improvement. Close any open doors OR windows to the outside of the room and rerun the unit at the highest fan speed for 20 minutes. If this resolves the issue, we recommend that you operate the unit in this sealed environment as much as possible, till the air quality is also at a good level.</p>	If the unit is placed in a room larger than the recommended size, it will take longer for the air quality to improve – please be patient and maintain the unit at the highest feasible speed.
7	The air purifier produces or emits a strange smell	<p>The first time you run the unit, you may perceive a plastic, glue or paint smell – especially near the air outlet grill – this is unavoidable in some cases (like the 'new car smell') but should disappear quickly.</p> <p>If you perceive a burning smell, please disconnect the unit and contact Electrolux authorized service center for further support.</p> <p>The VOC filter is in the end of life. Please change to a new filter.</p>	Always ensure that the filters are covered in appropriate packaging while stored away between uses, and that all parts are dry to avoid smell or mould build up.

#	ISSUE	TROUBLESHOOTING	NOTES
8	The filter icon is lit, even though I recently changed the filters	After having changed the filter, long press the MODE button for 3 seconds and the filter indication will be reset.	It is important to turn OFF the unit before changing the filter, in order to reset the product.
9	I am unable to connect the Air purifier to the App	If you are unable to onboard the unit and connect it to the Electrolux App after a couple of attempts following the steps in the Electrolux App and FAQ, then please contact an Electrolux authorized service center for support.	The WiFi chip in the unit operates only at 2.4Ghz so please ensure your home WiFi is operating at this bandwidth.
10	I have another issue not listed here OR none of the above steps have helped resolve the issue	You can search for more troubleshooting and FAQ guides on our website OR the Electrolux App under the product information pages, or directly contact Electrolux authorized service center for support. Thank you!	Please have the unit's PNC and serial number available when contacting the Electrolux service. This information can be found on the rating label which is located on the bottom of the unit.

BEZPEČNOSTNÍ INFORMACE

VAROVÁNÍ! Vyhněte se nebezpečí požáru nebo úrazu elektrickým proudem. Nepoužívejte jiný prodlužovací kabel nebo síťový adaptér než ten, který je součástí výrobku, nebo originální adaptér z náhradních dílů. Tento spotřebič lze používat při napájení 50 Hz nebo 60 Hz bez jakékoli změny.

V blízkosti tohoto ani jiného spotřebiče neskladujte ani nepoužívejte benzín nebo jiné hořlavé plyny a kapaliny. Přečtěte si štítky výrobků, kde je uvedeno, zda nejsou hořlavé i další upozornění.

Abyste zabránili úrazu elektrickým proudem a/nebo nebezpečí požáru, nenechte do přístroje vniknout vodu ani jinou kapalinu nebo hořlavý čisticí prostředek.

BEZPEČNOST DĚTÍ A ZRANITELNÝCH OSOB

VAROVÁNÍ! Riziko udušení, zranění nebo trvalého postižení.

Tento spotřebič mohou pod dohledem používat děti ve věku 8 let a starší. Spotřebič mohou používat osoby se sníženými fyzickými, smyslovými nebo duševními schopnostmi nebo s nedostatkem zkušeností a znalostí, pokud jim byl poskytnut dohled nebo byly poučeny o používání spotřebiče bezpečným způsobem a rozumí s tím souvisejícím nebezpečím. Děti by měly být pod dohledem, aby se zajistilo, že si se spotřebičem nebudou hrát.

Čištění a uživatelskou údržbu nesmí provádět děti bez dozoru.

Děti mladší 3 let by se k jednotce neměly přibližovat, pokud nejsou pod neustálým dohledem.

Všechny obaly uchovávejte mimo dosah dětí.

Tento výrobek je vybaven funkcí dětské pojistky. Tuto funkci doporučujeme aktivovat, pokud existuje riziko, že by děti mohly přijít do kontaktu se spotřebičem.

INFORMACE K ELEKTROINSTALACI

VAROVÁNÍ! Vyhněte se nebezpečí požáru nebo úrazu elektrickým proudem. Pokud si nejste jisti, že je zásuvka dostatečně uzemněna nebo chráněna pojistkou s časovým zpožděním nebo jističem, nechte nainstalovat správnou zásuvku podle Národního elektrického kodexu nebo platných místních předpisů a nařízení elektrikářem s náležitou kvalifikací.

Nikdy neodpojte přístroj tahem za kabel síťového adaptéru. Vždy pevně uchopte konektor spotřebiče nebo síťového adaptéru a vytáhněte jej přímo ze zásuvky.

K opravě vždy volejte autorizovaný servis společnosti Electrolux.

Pokud je kryt adaptéru poškozen, musí být vyměněn za nový adaptér z náhradních dílů společnosti Electrolux, určený pro tento spotřebič.

Před čištěním nebo údržbou nezapomeňte přístroj odpojit ze zásuvky, abyste zabránili nebezpečí úrazu elektrickým proudem nebo požáru.

BEZPEČNOSTNÍ OPATŘENÍ

UPOZORNĚNÍ! Předejděte vážnému zranění nebo smrti.

Do mřížky výstupu vzduchu přístroje nevkládejte prsty ani jiné předměty.

Případě poruchy (jiskry, zápach spáleniny atd.) okamžitě zastavte provoz, odpojte napájecí kabel a zavolejte autorizovaný servis společnosti Electrolux.

Přístroj nepoužívejte, pokud máte mokré ruce.

UPOZORNĚNÍ! Zabraňte zranění nebo poškození přístroje nebo majetku. Nesměřujte proud vzduchu na krby nebo jiné zdroje tepla, protože by mohlo dojít ke vzplanutí.

Na jednotku nestoupejte a nepokládejte na ni žádné předměty.

Na jednotku nezavěšujte žádné předměty.

Nepokládejte na jednotku nádoby s tekutinami.

Pokud nebudete jednotku delší dobu používat, vypněte ji na zdroji napájení.

Přístroj vždy provozujte s nasazeným vzduchovým filtrem.

Neblokujte ani nezakrývejte mřížku sání ani mřížku výstupu vzduchu.

Zajistěte, aby se veškerá elektrická/elektronická zařízení nacházela ve vzdálenosti 30 cm od jednotky.

Spotřebič smí být používán pouze s příslušenstvím dodaným výrobcem a jeho servisním zástupcem.

LIKVIDACE

 Tento symbol na výrobku nebo na jeho obalu označuje, že s výrobkem nesmí být nakládáno jako s domovním odpadem.

Chcete-li výrobek recyklovat, odevzdejte jej na oficiálním sběrném místě nebo v servisním středisku společnosti Electrolux, které dokáže bezpečným a profesionálním způsobem vyjmout a recyklovat elektrické části. Řiďte se pravidly pro oddělený sběr elektrozařízení platnými ve vaší zemi.

Tento výrobek je navržen s ohledem na ochranu životního prostředí. Všechny plastové díly jsou pro účely recyklace označeny.

PŘED SPUŠTĚNÍM

- Pečlivě si přečtěte tento návod.
- Zkontrolujte, zda jsou součástí dodávky všechny popsání díly.
- Věnujte zvláštní pozornost bezpečnostním opatřením!

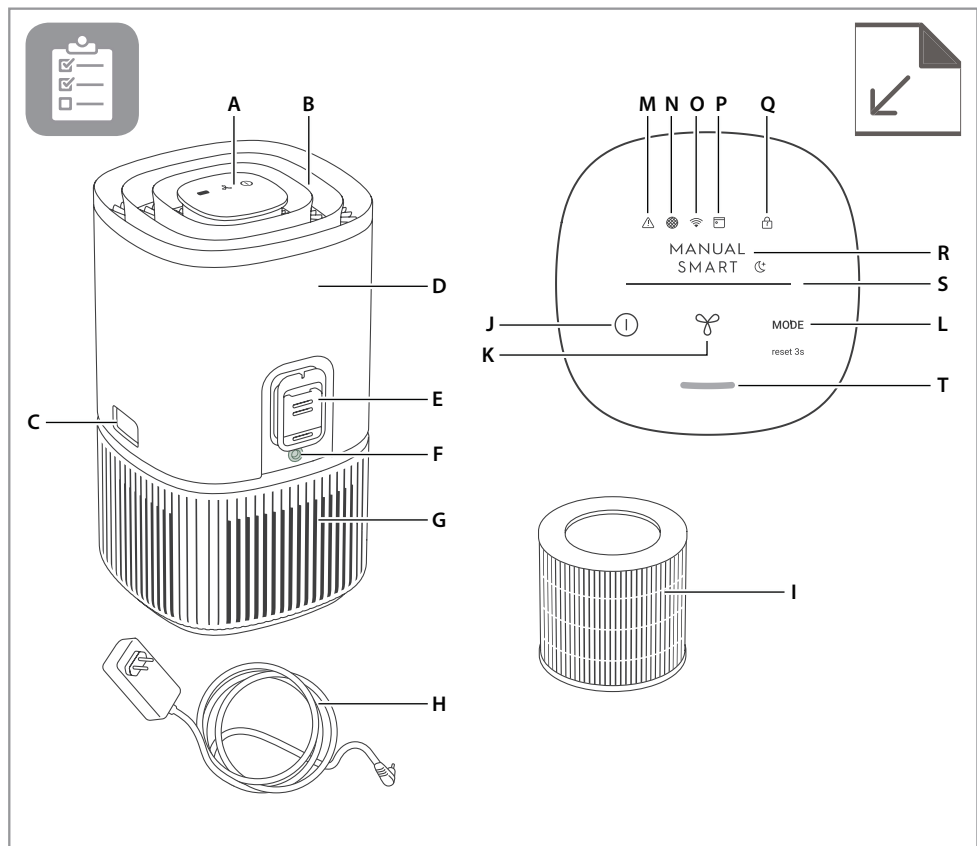

POPIS ČISTIČKY VZDUCHU

Přístroj:

- A. Displej ovládacího panelu
- B. Žaluzie proudění vzduchu (výstup vzduchu)
- C. Tlačítka pro uvolnění
- D. Hlavní korpus (horní díl)
- E. Box s čidly
- F. Jack konektor
- G. Hlavní korpus (spodní díl)
- H. Napájecí kabel
- I. Filtr (vnitřní)

Ovládací panel:

- J. Tlačítko ZAP/VYP
- K. Tlačítko VENTILÁTORU
- L. Tlačítko REŽIMU
- M. Ikona výstražného signálu
- N. Ikona výměny filtru
- O. Ikona Wifi*
- P. Ikona plánovače*
- Q. Ikona dětského zámku
- R. Kontrolka REŽIMU
- S. Kontrolka RYCHLOSTI VENTILÁTORU
- T. Kontrolka kvality vzduchu

* Prvky jsou k dispozici pouze pro sérii Pure 500.

POZNÁMKA: Konkrétní model nemusí mít všechny komponenty a prvky uvedené v této UŽIVATELSKÉ PŘÍRUČCE. Informace o detailech tohoto modelu naleznete na obalu produktu NEBO stránce specifikací produktu na našich webových stránkách. Společnost Electrolux si vyhrazuje právo změnit zde uvedené informace bez předchozího upozornění.

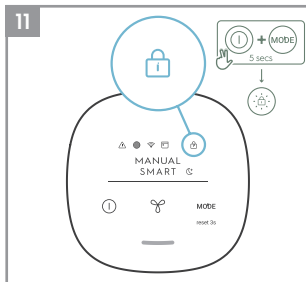
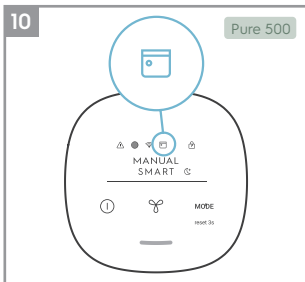
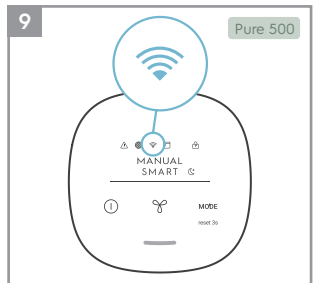
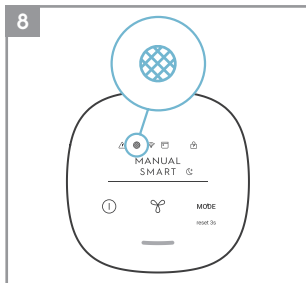
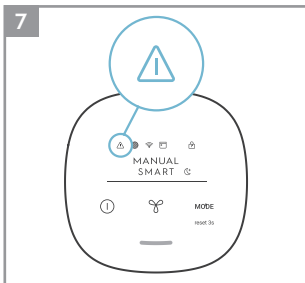
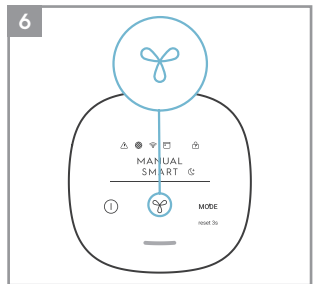
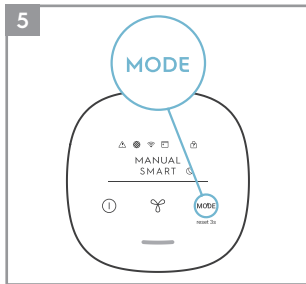
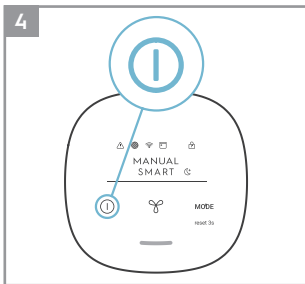
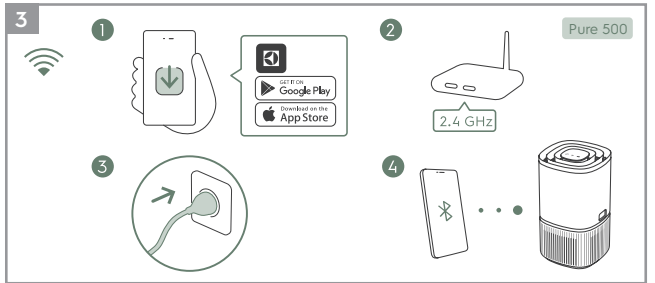
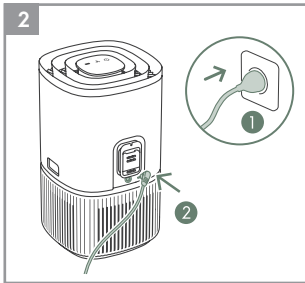
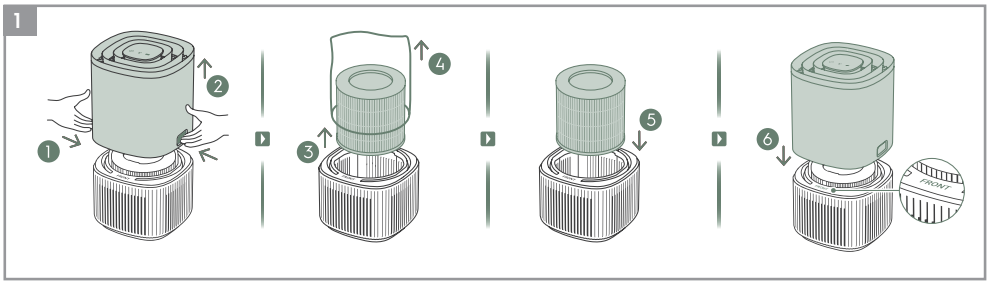

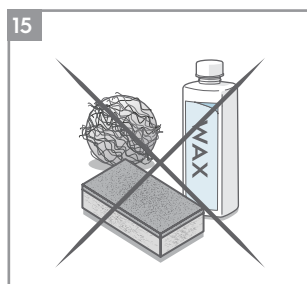
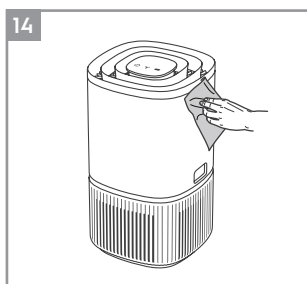
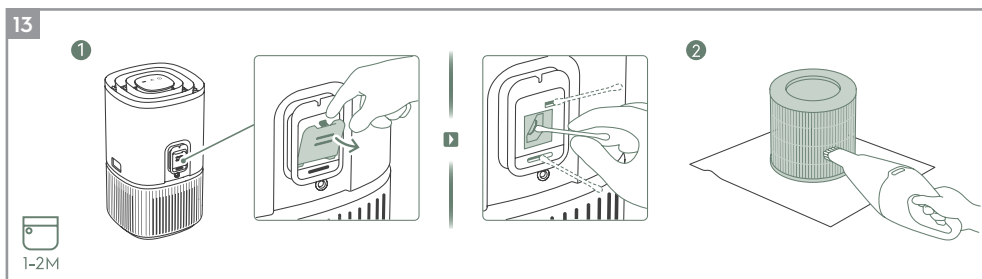
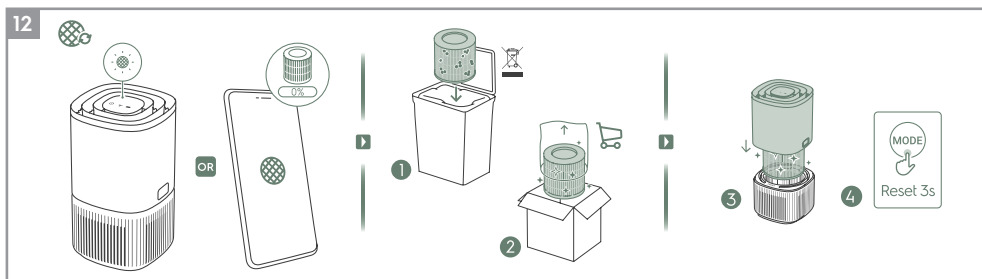

Další detaily popisu vyobrazení viz strany 18-20.

Abyste mohli zařízení v klidu používat, zaregistrujte se dnes na adrese www.electrolux.com.

Pro zajištění lepších služeb, bezpečnostních upozornění a nákup doplňků kompatibilních s tímto zařízením mějte k dispozici aktualizované znění.

Při vydání nových aplikací mohou být jednotlivé prvky dodány nebo aktualizovány.

SESTAVENÍ

Poznámka: Odstraňte ochrannou fólii na displeji ovládacího panelu za účelem lepšího ovládní jednotky.



Než začnete přístroj používat, odstraňte z filtru plastový ochranný vak.

Když filtry vyměňujete, mějte přístroj vždy VYPNUTÝ.

- 1 Otevřete hlavní korpus jednotky.**
Otevřete produkt stisknutím tlačítek pro uvolnění po stranách jednotky, pak nadzvedněte horní díl hlavního korpusu. (viz str. 16, obr. 1)
- 2 Vyměňte filtr a odeberte filtrační sáček**
Opatrně odeberte z filtru plastový ochranný vak a zlikvidujte v souladu s místními předpisy.
- 3 Nainstalujte filtr**
Opatrně vložte do produktu zpět filtrační sáček (fungují oba konce filtru). Zkontrolujte, zda je filtr umístěn uprostřed otvoru.
- 4 Vraťte zpět horní díl hlavního korpusu.**
Vraťte zpět horní díl hlavního korpusu, abyste produkt uzavřeli tak, až je bezpečně zpět na svém místě. Značka "FRONT" musí směřovat k přední straně produktu.

POUŽÍVÁNÍ

Upozornění: Poté, co jste filtr správně umístili, umístěte produkt na rovném místě, než jej začnete používat. Zkontrolujte, aby nad produktem a kolem něj byl dostatek volného místa.

- 5 Připojte do sítě zástrčku.**
- 6 Spustit napájení**
Stiskněte tlačítko ZAP/VYP  za účelem ZAPNUTÍ čističky vzduchu, jednotka bude běžet ve výchozím nastavení (CHYTRÝ režim), když je jednotka používána poprvé. Když jednotku zapnete příště, budou platit poslední nastavení, která jste měli, když jste produkt VYPÍNALI.
POZNÁMKA: Když čističku vzduchu ZAPNETE, bude čidlům trvat cca 10 vteřin, než provedenou kalibraci a analýzu kvality vzduchu. Během této doby bude kontrolka kvality vzduchu pomalu bíle blikat.
- 7 Volba režimu**
Stiskněte jedno tlačítko REŽIM  za účelem přepínání mezi dvěma režimy: CHYTRÝ a MANUÁLNÍ
CHYTRÝ: V CHYTRÉM režimu bude jednotka používat údaje z čidla jako vstupní, aby rozhodla o vhodné rychlosti ventilátoru v závislosti na kvalitě vzduchu v místnosti. Rychlost ventilátoru nemůže být za tohoto režimu uživatelem nastaveny. Další detaily naleznete v oddíle KONTROLKA KVALITY VZDUCHU.

CHYTRÝ KLIDOVÝ: V CHYTRÉM KLIDOVÉM režimu bude jednotka pracovat co nejklidněji a nejnižší (kontrolky ovládacího panelu budou ztlumeny a rychlost ventilátoru bude nízká), aby uživatel mohl nerušeně spát.

MANUÁLNÍ: V MANUÁLNÍM režimu bude jednotka používat data čidel jako vstupní údaje pouze za účelem toho, aby pomocí kontrolky kvality vzduchu zobrazila úroveň kvality vzduchu, rychlost ventilátoru však sama nenastaví. Tento režim je nejlépe používat pro rychlé vyčištění vzduchu, zejména když uživatel předpokládá nárůst určitých jevů v místnosti kvůli domácím pracím (kupř. použití vysavače).

- 8 Kontrolka rychlosti proudění vzduchu**
Pokud pracuje jednotka v MANUÁLNÍM režimu, stiskněte tlačítko VENTILÁTOR za účelem nastavení rychlosti ventilátoru, kontrolka rychlosti ventilátoru příslušnou rychlost zobrazí.
Jednotka má tři úrovně rychlosti ventilátoru.
POZNÁMKA: Jednotka přejde do vyšší NEBO nižší rychlosti podle zvolené rychlosti postupně.

IKONY PRVKŮ A KONTROLKY

- 9 VÝSTRAHA**
Výstražná ikona  se rozsvítí, aby vás upozornila, že v jednotce se vyskytla možná elektrická nebo elektronická chyba. Pro zjištění druhu závady, detailů o komponentě a nápravných opatření viz Aplikace. Další detaily můžete nalézt v oddíle CHYBY A JEJICH ODŠTŘAŇOVÁNÍ.
- 10 VÝMĚNA A RESETOVÁNÍ FILTRU**
VÝMĚNA FILTRU: Filtr v jednotce nemůže být čištěn vodou, lze je pouze vyměnit. Ikona výměny filtru  se rozsvítí, aby vás upozornila, že je výměna nezbytná. Vždy zkontrolujte, že před použitím jednotky byl odebrán plastový ochranný vak.
RESET FILTRU: Poté, co jste vyměnili opotřebovaný filtr, stiskněte tlačítko REŽIM  na 3 vteřiny a kontrolka výměny filtru se resetuje.
- 11 WiFi**
Jednotka je vybavena WiFi modulem, který umožňuje dálkové ovládní a přístup k mnoha dalším prvkům včetně sledování údajů o kvalitě vzduchu v místnosti v čase. Pokud je zařízení připojeno k domácímu WiFi, tato ikona  se rozsvítí. Pokud ikona svítí přerušovaně, znamená to přechodnou ztrátu WiFi připojení - další informace naleznete v Aplikacích Electrolux.
Stiskněte tlačítko ZAP/VYP  na 5 vteřin, abyste aktivovali či deaktivovali bezdrátovou síť.
POZNÁMKA: Stáhněte si Aplikace Electrolux a postupujte krok za krokem podle pokynů pro on-line připojení čističky vzduchu.

12 PLÁNOVAČ

Tato ikona  zobrazuje, že je spuštěna naplánovaná událost z aplikace.

13 DĚTSKÁ POJISTKA

Jednotka je vybavena bezpečnostním prvkem, který zablokuje ovládací panel produktu pro případ nechtěného spuštění. Stiskněte a podržte na 5 vteřin zároveň tlačítko REŽIM a NAPÁJENÍ, abyste prvek dětské pojistky aktivovali nebo naopak deaktivovali. Ikona dětské pojistky  se rozsvítí, když je prvek aktivován. Když je ovládací panel zablokovaný, můžete to změnit jen pomocí aplikace.

14 KONTROLKA KVALITY VZDUCHU

Zařízení má čidlo kvality vzduchu, které analyzuje kvalitu vzduchu.

Kontrolka kvality vzduchu zobrazí kvalitu vzduchu v reálném čase pomocí různých barev kontrolky. Jak je uvedeno níže:

BARVA KONTROLKY	PM 2.5 (µg/m ³)	KVALITA VZDUCHU
Zelená	0-12	Dobrá
Žlutá	13-75	Průměr
Červená	>75	Nízká

POZNÁMKA: Zajistěte pravidelné čištění čidla nebo okénka, abyste znemožnili ucpání prachem a umožnili náležitou funkci čidla.

PŘÍZPŮSOBENÍ

POZNÁMKA: Některé kroky v proudu přizpůsobení zařízení se mohou změnit, sledujte krok za krokem pokyny v poslední verzi aplikace pro případ nějakého nesouladu. Zajistěte, aby vaše domácí WiFi běželo v pásmu 2,4 GHz, neboť pásmo 5 GHz nebude čističkou vzduchu rozpoznáno.

- 15 Najděte Aplikace Electrolux v iOS aplikaci nebo Google Play store, stáhněte je a přihlaste se do nich. Tak budete schopni v aplikaci 'Přidat zařízení' a krok za krokem sledovat pokyny pro přizpůsobení jednotky. (viz str. 16, obr. 3)

VÝMĚNA FILTRŮ

POZNÁMKA: Filtr nemůže být čištěn vodou, musí být vždy na konci své životnosti vyměněn. Čistička vzduchu má na výběr z řady filtrů, které jsou přizpůsobeny vašim potřebám. Najděte si v Aplikacích nebo na stránce informací o produktu na našich webových stránkách návod, jak si vybrat filtr vhodný pro vaše potřeby. Za účelem výměny filtru navštivte místní webovou stránku společnosti.

- 16 Pro zajištění nejlepších zkušeností s výrobkem a nepřerušovaného používání čističky vzduchu, kontrolujte zbývající životnost v Aplikacích a včas si objednejte náhradní filtr ještě předtím, než životnost filtru dosáhne 0 %. Pokud máte povolena upozornění, Aplikace vám budou informovat, když se životnost filtru začne blížit svému konci (kupř. Při 5 %).
- 17 Pokud je filtr u konce své životnosti, rozsvítí se ikona pro výměnu filtru na ovládacím panelu produktu, která naznačí, že je filtr nezbytně vyměnit. Když je filtr u konce své životnosti, rychlost ventilátoru jednotky se v CHYTRÉM režimu sníží.
- 18 Použitý filtr může být zanesen silnou vrstvou prachu a pevných částic, takže před otevřením hlavní jednotky zajistěte, abyste měli k dispozici sáček na odpadky nebo obal, do nichž byste mohli filtry vložit.
- 19 Před výměnou filtrů čističku vzduchu VYPNĚTE nebo odpojte od napájení. Odeberte horní díl hlavního korpusu a dejte jej na stranu. Pak odeberte filtr, který je u konce své životnosti a umístěte jej do sáčku na odpadky. (viz str. 17, obr. 12)
- 20 Následně odstraňte z náhradního filtru plastový vak a filtr vložte do produktu. Nasadte zpět horní díl hlavního korpusu a jednotku ZAPNĚTE. Ikonu pro výměnu filtru na ovládacím panelu produktu resetujte tak, že na 3 vteřiny stisknete tlačítko REŽIM a aplikace vám bude signalizovat totéž, přičemž se zobrazí životnost nového filtru. **POZNÁMKA:** V případě, že výměna je zaznamenána pouze na ovládacím panelu produktu a ne v Aplikacích, aplikaci a jednotku restartujte, než budete pokračovat v odstraňování chyb.
- 21 Použité filtry stejně jako všechny plastové obaly recyklujte v souladu s místními předpisy.

ČIŠTĚNÍ A ÚDRŽBA

POZNÁMKA: Před čištěním zařízení odpojte čističku vzduchu od napájení, abyste zabránili úrazu elektrickým proudem nebo riziku požáru. Nikdy nepoužívejte k čištění jednotky abrazivní prostředky, drsné předměty NEBO vosk. Filtry s vysokou účinností nemohou být čištěny vodou, musí být vždy na konci své životnosti vyměněny.

22 Čištění boxu čidla kvality vzduchu a čidla (str. 17, obr. 13)

POZNÁMKA: Čistěte jednou za 1-2 měsíce, abyste udrželi výkonnost čidla kvality vzduchu.

Zajistěte, aby bylo čidlo kvality vzduchu pro potřeby optimálního výkonu jednotky čisté a neucpané. V tomto prostoru je ukládání prachu přirozené, zajistěte proto pravidelné čištění mřížky sání na boxu čidla vysavačem s úzkou hubicí/kartáčem.

Čištění čidla: Otevřete mřížku sání na boxu čidla prsty a očistěte čočky, vstupní a výstupní prvky na čidlu vlhkým bavlněným hadříkem. Použijte suchý bavlněný hadřík, abyste odstranili přebytečnou vodu z čidla.

Poté, co jste očistili box čidla, doporučujeme filtr zároveň vysát vysavačem. (viz str. 17, obr. 13:2)

23 Plastové části jednotky musí být očištěny suchým hadříkem prostým oleje. Abyste odstranili z plastových částí skvrny, použijte lehce navlhčený hadřík z mikrovláken. (viz str. 17, obr. 14)

24 V prostoru kolem nasávání vzduchu dole na jednotce se může nashromáždit více prachu nežli pevných částic a proto to může za účelem dosažení optimálního výkonu vyžadovat častější čištění. Filtr je vybaven síťovým předfiltrem a musí být čas od času vymeten nebo vyčištěn pomocí vysavače, aby se tak zabránilo ztrátě výkonu.

PŘECHOVÁVÁNÍ

25 Pokud máte v úmyslu zařízení delší čas nepoužívat, zakryjte je plastovou fólií nebo vraťte do původního kartonu.

POZNÁMKA: Vícevrstevný filtr nemůže být čištěn vodou, může být pouze vyměněn.

UPOZORNĚNÍ!

Při vyjímání vícevrstevného filtru se nedotýkejte lopatek ventilátoru.

ODSTRAŇOVÁNÍ CHYB

Když chybové kontrolky zobrazí, že systém náležitě nepracuje, proveďte následující kontrolu.

Níže uvedená tabulka nepředstavuje kompletní seznam. Pro nejaktuálnější a kompletní oddíl odstraňování chyb, FAQ a návod k chybám viz příslušný oddíl na našich webových stránkách nebo Aplikace Electrolux.

#	PROBLÉM	ODSTRAŇOVÁNÍ CHYB	POZNÁMKY
1	Výstražná ikona čističky vzduchu svítí.	Jednotka disponuje všeobecně s řadou sofistikovaných čidel, množstvím elektroniky a dalších elektrických komponent, a pokud některá z těchto součástí nefunguje náležitě, zpozorujete, že se rozsvítí výstražná ikona na ovládacím panelu produktu. Další detaily týkající se kroků, s jejichž pomocí problémy vyřešíte, naleznete v Aplikacích Electrolux a ty konzultujte, kdykoli vidíte, že tato ikona svítí.	Pokud potřebujete kontaktovat technickou podporu společnosti Electrolux, mějte po ruce PNC a SÉRIOVÉ číslo jednotky.
2	Čistička vzduchu pracuje s maximální rychlostí ventilátoru po delší časové období.	<p>Pokud je v MANUÁLNÍM režimu, zkontrolujte jezdce rychlosti ventilátoru na ovládacím panelu produktu nebo nahlédněte do Aplikací Electrolux a nastavte ho na požadovanou úroveň.</p> <p>Pokud je v CHYTRÉM režimu, zkontrolujte kontrolku kvality vzduchu na ovládacím panelu produktu nebo nahlédněte do Aplikací Electrolux – pokud všechny hodnoty PM stabilně ukazují údaj 999-1000 bez jakéhokoli snížení hodnot, pak je čidlo podle všeho zanesené nečistotami. Čidlo očistěte tak, jak je popsáno v oddíle 22 výše.</p>	Čidlo PM v jednotce je velmi přesné a citlivé a je běžné, že čistička reaguje na špatnou kvalitu vzduchu navýšením rychlosti ventilátoru – aby se kvalita vzduchu v místnosti vrátila zpět na bezpečné hodnoty.
3	Čistička vzduchu pracuje s nejnižší rychlostí ventilátoru po delší časové období.	<p>Pokud je v MANUÁLNÍM režimu, zkontrolujte rychlost ventilátoru na ovládacím panelu produktu nebo nahlédněte do Aplikací Electrolux a nastavte ji na požadovanou úroveň.</p> <p>Pokud je v CHYTRÉM režimu, zkontrolujte kontrolku kvality vzduchu na ovládacím panelu produktu nebo nahlédněte do Aplikací Electrolux – pokud všechny hodnoty PM stabilně ukazují, že je velmi dobrá bez navýšení hodnot, pak je to běžné chování jednotky – kvalita vzduchu je velmi dobrá. Pokud hodnota PM_{2,5} je vysoká a jednotka stále pracuje s nejnižší rychlostí ventilátoru, zkontrolujte ikonu výměny filtru na ovládacím panelu produktu nebo nahlédněte do Aplikací Electrolux a pokud svítí, vyměňte opotřebovaný filtr za nový, tak vyřešíte konkrétní problém s rychlostí ventilátoru.</p> <p>Pokud žádný z výše uvedených kroků NEBO pokynů v Aplikacích Electrolux nepomůže, přečtěte si položku 9 v tabulce.</p>	Jednotka je koncipována tak, že pokud je filtr u konce své životnosti, naznačí, že nemá být dále používána, dokud nedojde k výměně filtru, a to tím, že omezí rychlost ventilátoru, aby se tak zachycené částičky prachu nedostávaly zpět do ovzduší v místnosti.

#	PROBLÉM	ODSTRAŇOVÁNÍ CHYB	POZNÁMKY
4	Čistička vzduchu vydává hlasité nebo neobvyklé zvuky.	Zkontrolujte, že plastové vaky byly odstraněny z filtrů, že mřížky sání a výfuku vzduchu (nahore na jednotce) nejsou ničím zakryty a že mezi jednotkou a nejbližším předmětem je mezera alespoň 30 cm. Pokud žádný z výše uvedených kroků NEBO pokynů v Aplikacích Electrolux nepomůže, přečtěte si položku 10 v tabulce.	Pokud produkt vydává neobvyklý zvuk, a to i po kontrole provedené podle kroků v návodu na odstraňování problémů, kontaktujte za účelem technické pomoci autorizované servisní středisko společnosti Electrolux.
5	Čistička vzduchu nebo ventilátor nefungují.	Zkontrolujte, zda je jednotka připojena k napájení. Pokud je to zapotřebí, zkuste zastrčit zástrčku pevně do zásuvky, abyste se přesvědčili, že tak problém vyřešíte. Zkontrolujte, zda nevyhořela pojistka nebo nevypadl jistič. Pokud je to nezbytné, pojistku vyměňte a jistič resetujte. Pokud žádný z výše uvedených kroků NEBO pokynů v Aplikacích Electrolux nepomůže, přečtěte si položku 10 v tabulce.	
6	Čistička vzduchu běží, kvalita vzduchu se ale nezlepšuje.	Pokud je v CHYTRÉM režimu, pečlivě zkontrolujte rozdíl v úrovni kvality vzduchu pomocí Aplikací Electrolux v příštích 20 minutách – pokud nepozorujete žádné zlepšení kvality vzduchu v Aplikacích Electrolux během této doby, proveďte následující kroky. Změňte režim na MANUÁLNÍ a nastavte rychlost ventilátoru na vyšší úroveň, abyste zjistili, zda to pomůže problém vyřešit. Pokud stále nevidíte žádné zlepšení. Zavřete všechny otevřené dveře NEBO okna v místnosti a po 20 minut nechte znovu jednotku běžet na nejvyšší rychlost. Pokud to problém vyřeší, doporučujeme, abyste jednotku provozovali v takto uzavřeném prostředí co nejdéle je to možné, dokud se kvalita vzduchu nedostane na náležitou úroveň.	Pokud pracuje jednotka v místnosti o větších nežli doporučených rozměrech, bude zlepšení kvality vzduchu trvat déle – buďte trpěliví a udržujte jednotku při co možná nejvyšší rychlosti.
7	Čistička vzduchu produkuje nebo vydává podivný zápach.	Když jednotku používáte poprvé, můžete cítit vůni plastu, lepidla či barvy – zejména poblíž mřížky výfuku vzduchu – tomu se nelze v některých případech vyhnout (je to stejné jako u vůně nového auta), záhy by to však mělo zmizet. Pokud cítíte pach spáleniny, odpojte jednotku od zdroje a kontaktujte autorizovaný servis společnosti Electrolux pro další pomoc. VOC filtr je u konce své životnosti. Vyměňte jej za nový filtr.	Vždy zkontrolujte, že jsou filtry během skladování mezi jednotlivými použitími v náležitém obalu že všechny součásti jsou suché a zabraňte vzniku zápachu nebo plísně.

#	PROBLÉM	ODSTRAŇOVÁNÍ CHYB	POZNÁMKY
8	Ikona filtru svítí, ačkoliv jsem nedávno filtry vyměnil.	Poté, co jste vyměnili filtr, stiskněte tlačítko REŽIMU na 3 vteřiny a kontrolka výměny filtru se resetuje.	Je důležité jednotku před výměnou filtru VYPNOUT, aby bylo možné produkt resetovat.
9	Nedokáže čističku vzduchu připojit k aplikaci.	Pokud nejste schopni jednotku přizpůsobit a připojit ji k Aplikacím Electrolux ani po několika pokusech sledujících příslušné kroky v Aplikacích Electrolux a FAQ, kontaktujte autorizovaný servis společnosti Electrolux.	WiFi čip v jednotce pracuje pouze při 2,4 Ghz, zkontrolujte proto, zda vaše domácí WiFi pracuje v tomto vlnovém rozsahu.
10	Mám jiný problém, který zde není uveden NEBO žádný z uvedených kroků mi nepomohl vyřešit daný problém.	Můžete vyhledat více průvodců odstraňováním chyb a FAQ na našich webových stránkách NEBO v Aplikacích Electrolux na stránkách k informacím o produktu nebo přímo kontaktovat autorizovaný servis společnosti Electrolux. Děkujeme vám!	Při kontaktování sevisu společnosti Electrolux mějte po ruce PNC a sériové číslo produktu. Tyto informace můžete nalézt na ratingovém štítku, který je umístěn na dolním krytu jednotky.

SICHERHEITSHINWEISE

WARNUNG! Brandgefahr oder Stromschlag vermeiden. Verwenden Sie nur das mitgelieferte Verlängerungskabel bzw. den mitgelieferten Steckdosenadapter oder den originalen Ersatzadapter. Das Gerät kann ohne Veränderung von einer Stromversorgung mit 50 Hz oder 60 Hz betrieben werden.

Kein Benzin oder andere entflammable Dämpfe und Flüssigkeiten in der Nähe dieses Geräts oder anderen Geräten lagern oder verwenden. Lesen Sie die Produktaufkleber und andere Warnhinweise.

Lassen Sie nicht zu, dass Wasser oder eine andere Flüssigkeit bzw. entflammbares Reinigungsmittel in das Gerät eindringt, um einen Stromschlag und/oder einen Brand zu vermeiden.

SICHERHEITSHINWEISE FÜR KINDER UND SCHUTZBEDÜRFTIGE PERSONEN

WARNUNG! Erstickungsgefahr, Verletzungen oder dauerhafte Behinderung. Dieses Gerät kann von Kindern ab 8 Jahren und unter Aufsicht verwendet werden. Das Gerät kann von Personen mit eingeschränkten physischen, sensorischen oder geistigen Fähigkeiten oder mit mangelnder Erfahrung und/oder mangelndem Wissen nur dann verwendet werden, wenn sie durch eine für ihre Sicherheit zuständige Person beaufsichtigt werden oder in die sichere Verwendung des Geräts eingewiesen wurden und die mit dem Gerät verbundenen Gefahren verstanden haben. Kinder müssen beaufsichtigt werden, um zu sicher zu stellen, dass sie nicht mit dem Gerät spielen können.

Eine Reinigung und Wartung des Geräts darf nicht von Kindern ohne Aufsicht erfolgen. Kinder unter 3 Jahren sollten vom Gerät ferngehalten werden, es sei denn, sie werden ständig beaufsichtigt.

Sämtliches Verpackungsmaterial von Kindern fernhalten.

Dieses Produkt verfügt über eine Kindersicherung. Wir empfehlen, dass Sie diese Funktion aktivieren, wenn die Gefahr besteht, dass Kinder mit dem Gerät in Berührung kommen können.

INFORMATIONEN ZUR ELEKTRIK

WARNUNG! Brandgefahr oder Stromschlag vermeiden.

Wenn Sie sich nicht sicher sind, ob die Steckdose ausreichend geerdet oder durch eine träge Sicherung oder einem Leistungsschalter geschützt ist, lassen Sie einen qualifizierten Elektriker die richtige Steckdose gemäß dem National Electrical Code oder den geltenden lokalen Vorschriften und Verordnungen installieren.

Ziehen Sie den Netzstecker niemals am Kabel heraus. Fassen Sie den Gerätestecker oder den Netzstecker stets fest an und ziehen Sie ihn dann gerade aus der Steckdose heraus.

Kontaktieren Sie immer einen autorisierten Electrolux-Wartungstechniker für etwaige Reparaturen.

Wenn das Steckergehäuse beschädigt ist, muss es durch einen neuen für dieses Gerät vorgesehenen Ersatzadapter von Electrolux ausgetauscht werden.

Stellen Sie sicher, dass Sie das Gerät vor der Reinigung oder Wartung von der Steckdose trennen, um die Gefahr eines Stromschlag oder eines Brandes zu verhindern.

SICHERHEITSVORKEHRUNGEN

ACHTUNG! Verletzungs- oder Lebensgefahr!

Nicht Ihre Finger oder Gegenstände in das Luftauslassgitter des Geräts stecken.

Im Falle einer Störung (Funkenbildung, Brandgeruch etc.) stellen Sie den Betrieb sofort ein, ziehen Sie das Netzkabel ab und rufen Sie einen autorisierten Electrolux Techniker an.

Das Gerät nicht mit nassen Händen bedienen.

ACHTUNG! Gefahren oder Schäden am Gerät oder am Eigentum vermeiden.

Den Luftstrom nicht auf Kamine oder andere Wärmequellen richten, da dies zu einem Aufflammen führen kann.

Nicht auf das Gerät steigen oder Gegenstände darauf ablegen.

Keine Gegenstände am Gerät herabhängen lassen.

Keine Behälter mit Flüssigkeiten auf das Gerät abstellen.

Gerät am Netzteil **AUSSCHALTEN**, wenn es über einen längeren Zeitraum nicht verwendet wird.

Betreiben Sie das Gerät nur mit installiertem Filter.

Nicht das Lufteinlassgitter oder das Luftauslassgitter blockieren oder abdecken.

Stellen Sie sicher, dass sich keine elektrischen bzw. elektronischen Geräte im Umfeld von 30 cm befinden.

Das Gerät ist nur mit dem vom Hersteller oder seinem Kundendienstmitarbeiter gelieferten Zubehörteilen zu verwenden.

ENTSORGUNG



Dieses Symbol auf dem Gerät oder auf der Verpackung zeigt an, dass das Gerät nicht im Hausmüll entsorgt werden darf.

Bringen Sie Ihr Gerät zum Recyceln zu einer offiziellen Sammelstelle oder zu einem Electrolux Kundendienst, der die elektrischen Teile sicher und fachgerecht entfernen und recyceln kann. Befolgen Sie die Vorschriften Ihres Landes für die getrennte Sammlung von Elektroprodukten.

Dieses Produkt wurde mit Rücksicht auf die Umwelt hergestellt. Alle Kunststoffteile sind für Recyclingzwecke markiert.

VOR DER ERSTEN INBETRIEBNAHME

- Lesen Sie diese Bedienungsanleitung sorgfältig durch.
- Überprüfen Sie, ob alle beschriebenen Teile enthalten sind.
- Befolgen Sie alle Sicherheitshinweise sorgfältig!

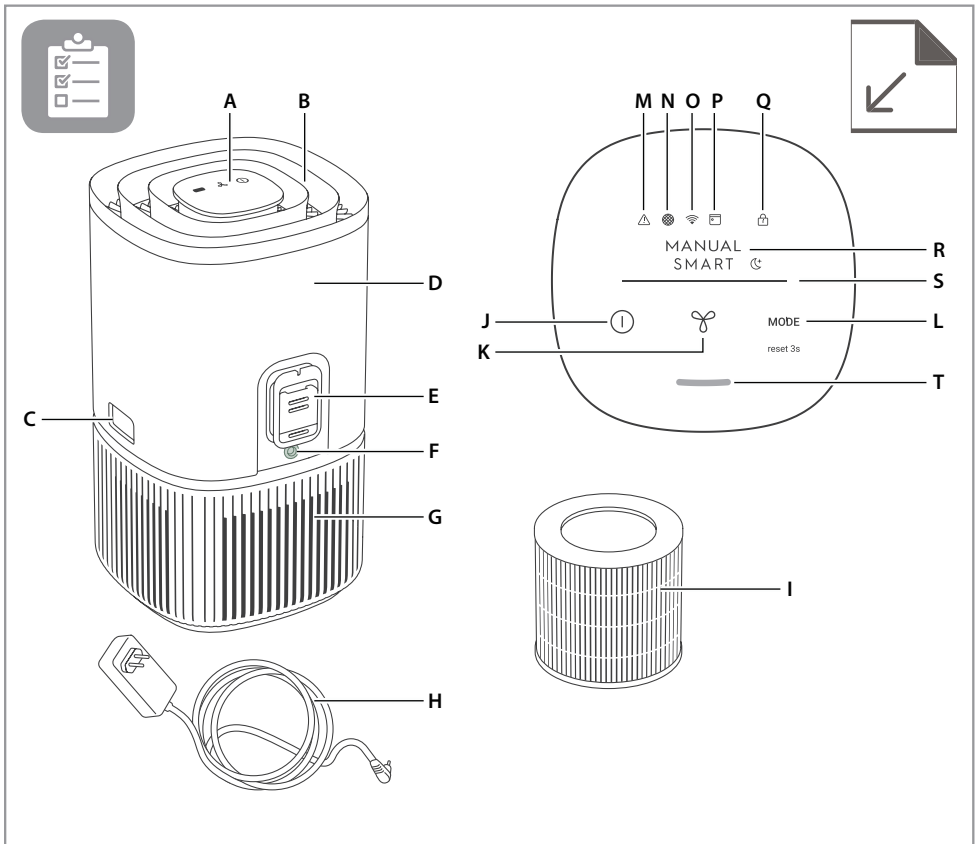

BESCHREIBUNG IHRES LUFTREINIGERS

Gerät:

- A. Bedienfeldanzeige
- B. Luftstromführung (Luftauslass)
- C. Freigabetasten
- D. Hauptgehäuse (oben)
- E. Sensorgehäuse
- F. Adapter-Buchse
- G. Hauptgehäuse (unten)
- H. Netzkabel
- I. Filter (innen)

Bedienblende:

- J. Ein-/Aus-Taste
- K. Lüfter-Taste
- L. MODUS-Taste
- M. Symbol für Warnmeldungen
- N. Symbol für Filterwechsel
- O. WLAN-Symbol*
- P. Symbol für Zeitplanung*
- Q. Symbol für Kindersicherung
- R. MODUS-Anzeige
- S. Anzeige LÜFTERGESCHWINDIGKEIT
- T. Anzeige für die Luftqualität

* Die Funktionen sind nur für die Pure 500 Serie verfügbar.

HINWEIS: Es kann sein, dass Ihr spezifisches Modell nicht über alle in dieser BEDIENUNGSANLEITUNG aufgeführten Komponenten und Funktionen verfügt. Überprüfen Sie bitte den Verpackungsinhalt ODER die Seite mit den Produktspezifikationen auf unserer Website, um genaue Details zu Ihrem Modell zu erhalten. Electrolux behält sich das Recht vor, ohne Ankündigung die hierin enthaltenen Informationen zu ändern.

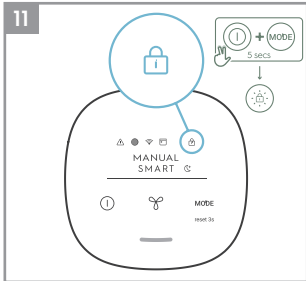
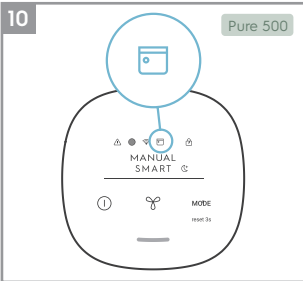
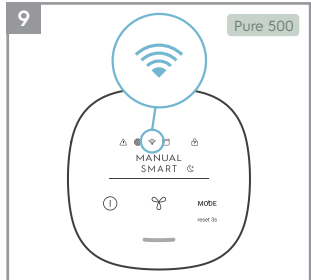
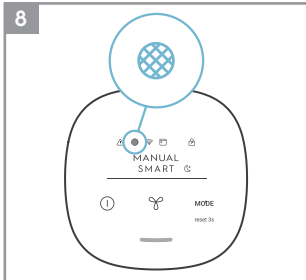
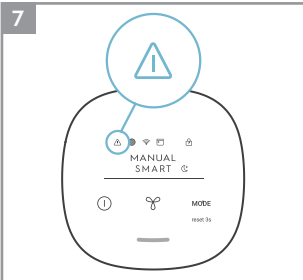
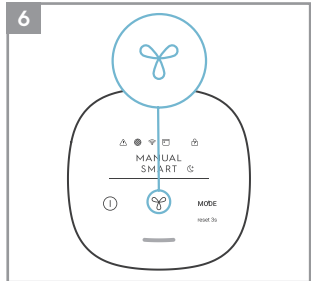
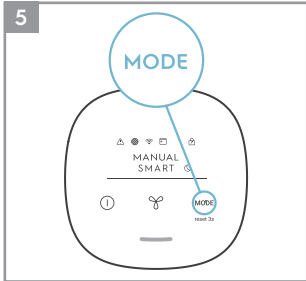
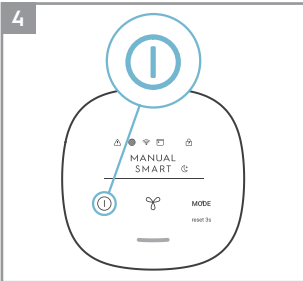
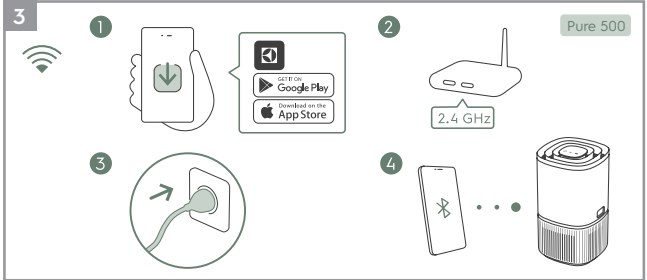
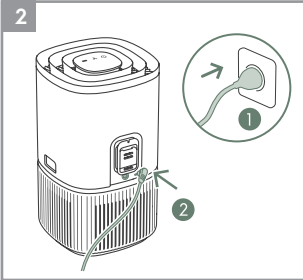
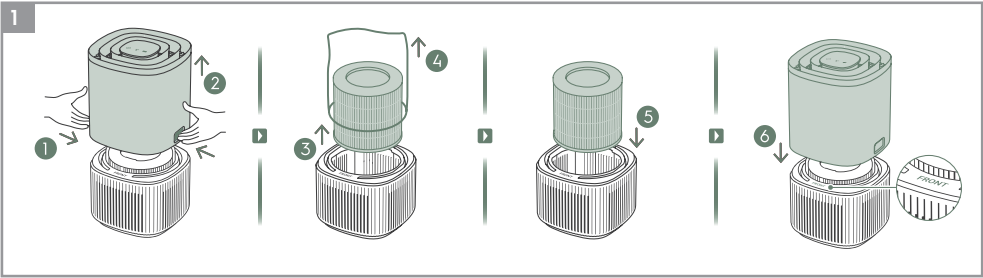

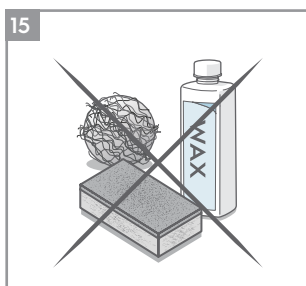
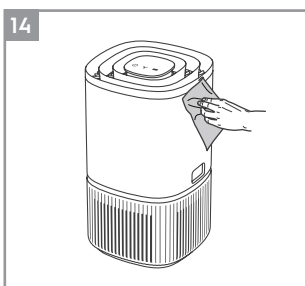
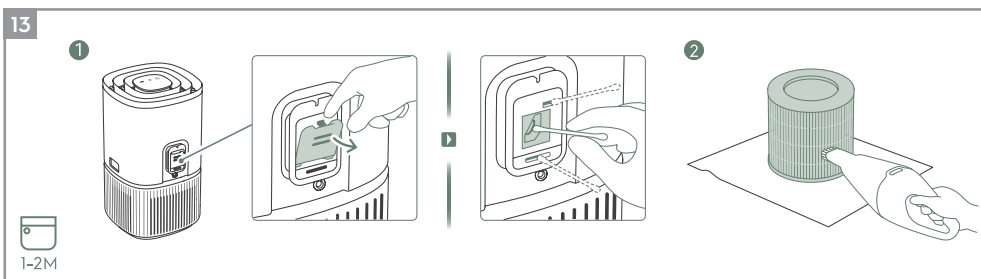
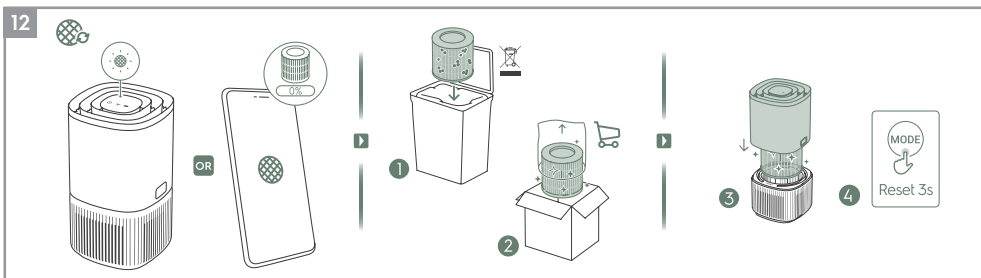

Weitere Details zur Beschreibung der Bilder finden Sie auf den Seiten 29-31.

Damit Sie unbesorgt sein können, registrieren Sie Ihr Gerät noch heute unter www.electrolux.com.

Bleiben Sie informiert über bessere Living Services, Sicherheitshinweise und kaufen Sie Zubehör, das zu Ihrem Gerät passt.

Mit neuen App Versionen lassen sich Funktionen hinzufügen oder aktualisieren.

EINRICHTEN

Hinweis: Bitte entfernen Sie die Schutzfolie auf dem Bedienfeldanzeige.



Entfernen Sie den Plastikbeutel um den Filter.

Schalten Sie das Gerät beim Filterwechsel immer aus.

- 1 Öffnen Sie das Hauptgehäuse des Geräts**
Öffnen Sie das Gerät, indem Sie die Entriegelungstasten an den Geräteseiten drücken und dann den oberen Teil des Hauptgehäuses anheben. (S. 27, Abb. 1)
- 2 Nehmen Sie den Filter heraus und entfernen Sie den Filterbeutel.**
Entfernen Sie vorsichtig die Plastiktüte um den Filter und entsorgen Sie sie.
- 3 Filter installieren**
Setzen Sie den Filter vorsichtig wieder in das Produkt ein (beide Enden des Filters sind geeignet). Achten Sie darauf, dass der Filter in der Mitte des Hohlraums platziert wird.
- 4 Setzen Sie den oberen Teil des Hauptgehäuses wieder auf.**
Setzen Sie den oberen Teil des Hauptgehäuses wieder auf, um das Produkt zu schließen, bis es fest sitzt. Die Markierung „FRONT“ muss auf die Vorderseite des Produkts zeigen.

BETRIEB

Vorsicht: Nachdem der Filter korrekt installiert wurde, stellen Sie das Gerät auf eine ebene Fläche. Achten Sie darauf, dass über dem Gerät und darum herum genügend Freiraum besteht.

- 5 Schließen Sie den Netzstecker an.**
- 6 Einschalten.**
Drücken Sie die Einschalttaste , um den Luftreiniger einzuschalten. Das Gerät läuft in der Standardeinstellung (SMART-Modus), wenn das Gerät zum ersten Mal verwendet wird. Beim nächsten Start des Geräts übernimmt es die letzten Einstellungen, die Sie vor dem Ausschalten des Geräts verwendet haben.
HINWEIS: Wird der Luftreiniger eingeschaltet, dauert es ca. 10 Sekunden, bis die Sensoren die Luftqualität kalibrieren und analysieren. Während dieser Zeit pulsiert die Luftqualitätsanzeige langsam in Weiß.
- 7 Modus-Auswahl**
Drücken Sie die MODUS-Taste  einmal, um zwischen zwei Modi zu wechseln: SMART und MANUELL

SMART: Im SMART-Modus wertet das Gerät die Sensordaten aus, um die geeignete Lüftergeschwindigkeit in Abhängigkeit von der Luftqualität im Raum zu bestimmen. Lüftergeschwindigkeit kann in diesem Modus nicht vom Benutzer eingestellt werden. Bitte lesen Sie den Abschnitt LUFTQUALITÄTSANZEIGE, um weitere Details zu erhalten.

SMART QUIET: Im SMART QUIET-Modus läuft das Gerät so leise wie möglich (Anzeigen auf dem Bedienfeld sind gedimmt und die Lüftergeschwindigkeit ist niedriger), sodass ein ruhiger Schlaf begünstigt wird.

MANUELL: Im MANUELLEN Modus verwendet das Gerät die Sensordaten als Eingangsgrößen nur, um die Luftqualitätsstufe über die Luftqualitätsanzeige darzustellen, passt aber die Lüftergeschwindigkeit nicht selbst an. Dieser Modus eignet sich am besten für eine schnelle Reinigung, insbesondere wenn der Benutzer eine Erhöhung der Schwebstoffe im Raum aufgrund von Haushaltsarbeiten erwartet (z. B. Staubsaugen).

- 8 Kontrolle der Luftgeschwindigkeit**
Drücken Sie im MANUELLEN Modus die LÜFTER-Taste, um die Lüftergeschwindigkeit anzupassen – die Anzeige zeigt die Lüftergeschwindigkeit an.

Das Gerät verfügt über 3 Stufen der Lüftergeschwindigkeit.

HINWEIS: Das Gerät fährt die gewählte Geschwindigkeitseinstellung stufenweise hoch ODER herunter.

FUNKTIONSSYMBOLS UND ANZEIGEN

- 9 WARNMELDUNG**
Das Warnsymbol  leuchtet auf, um Sie auf einen möglichen Fehler in der Elektrik oder Elektronik an Ihrem Gerät hinzuweisen. In der App finden Sie Einzelheiten über die Art des Fehlers, zu den Komponenten und zu möglichen Abhilfemaßnahmen. Weitere Einzelheiten finden Sie auch im Abschnitt FEHLER UND FEHLERBEHEBUNG weiter unten.
- 10 FILTERWECHSEL und ZURÜCKSTELLEN**
FILTERWECHSEL: Die Filter lassen sich nicht waschen, sie können nur gewechselt werden. Das Symbol für Filterwechsel  leuchtet auf, um Sie daran zu erinnern, den bzw. die Filter zu wechseln. Stellen Sie stets sicher, dass der Kunststoffbeutel vor Verwendung des Geräts entfernt wird.
ZURÜCKSTELLEN DES FILTERS: Nachdem der verbrauchte Filter ausgetauscht wurde, drücken Sie die Modus-Taste  3 Sekunden lang, um die Filterwechselanzeige zurückzustellen.

EINRICHTEN

HINWEIS: Einige Schritte im Einrichtungsablauf haben sich möglicherweise geändert. Nehmen Sie bitte die Schritt-für-Schritt-Anleitung in der neuesten Version der App als Referenz im Falle von Unstimmigkeiten. Stellen Sie bitte sicher, dass Ihr Heim-WLAN im 2,4-GHz-Band läuft, da das 5-GHz-Band vom Luftreiniger nicht erkannt wird.

15 Die Electrolux App steht in der iOS App oder im Google Play Store zur Verfügung. Bitte laden Sie sie herunter, melden Sie sich an und loggen Sie sich in die App ein. Hier können Sie „ein Gerät zur App hinzufügen“. Befolgen Sie die Schritt-für-Schritt-Anleitung zum Einrichten des Geräts. (S. 27, Abb. 3)

FILTERWECHSEL

HINWEIS: Die Filter dürfen nicht gewaschen werden, sie sind bei Leistungsende stets zu ersetzen. Der Luftfilter verfügt über eine Reihe von Filtern, die Sie auswählen können und auf Ihre Bedürfnisse zugeschnitten sind. In der App oder auf der Seite mit den Produktinformationen auf unserer Website finden Sie einen Leitfaden zur Auswahl des richtigen Filters für Ihren Bedarf. Bitte rufen Sie die Webseite Ihrer lokalen Geschäftsstelle auf, um den Ersatzfilter zu bestellen.

16 Für beste Ergebnisse und zur ununterbrochenen Verwendung des Luftreinigers überprüfen Sie bitte die Restlebensdauer des Filters in der App und bestellen Sie rechtzeitig einen Ersatzfilter, noch bevor diese Restlebensdauer mit 0 % angezeigt wird. Wenn Sie Benachrichtigungen aktiviert haben, informiert Sie die App, wann der Filter vor dem Ende seiner Lebensdauer steht (z. B. bei 5 %).

17 Wenn dies der Fall ist, leuchtet das Symbol für Filterwechsel am Bedienfeld des Geräts auf. Wenn der Filter am Ende seiner Lebensdauer ist, kann die Lüftergeschwindigkeit des Geräts im SMART-Modus reduziert sein.

18 Der gebrauchte Filter könnte stark mit Staub und Feinstaub verschmutzt sein. Bevor Sie die Frontplatte öffnen, halten Sie einen Einwegbeutel oder eine Verpackung zur Hand, um den Filter dort hineinzulegen.

19 Schalten Sie den Luftreiniger aus oder ziehen Sie den Netzstecker vor dem Filterwechsel. Entfernen Sie den oberen Teil des Hauptgehäuses. Entfernen Sie dann den verbrauchten Filter und legen ihn in den Einwegbeutel. (S. 28, Abb. 12)

11 WLAN

Das Gerät ist mit einem WLAN-Modul ausgestattet, wodurch die Fernsteuerung und der Zugriff auf weitere Funktionen aktiviert werden, einschließlich der zeitbasierten Verfolgung Ihrer Daten über die Qualität der Raumluft. Wenn das Gerät mit dem Heim-WLAN verbunden ist, leuchtet dieses Symbol . Wenn das Symbol blinkt, wird ein vorübergehender Verlust des WLAN angezeigt. Weitere Einzelheiten erhalten Sie in der Electrolux App.

Drücken Sie den Ein-/Ausschaltknopf  5 Sekunden lang, um W-LAN zu (de-)aktivieren.

HINWEIS: Laden Sie unsere Electrolux App herunter und befolgen Sie die Schritt-für-Schritt-Anleitung zum Einrichten des Luftreinigers, um ihn in Betrieb zu nehmen.

12 ZEITPLANUNG

Dieses Icon  zeigt an, dass ein geplantes Ereignis in der App läuft.

13 KINDERSICHERUNG

Das Gerät ist mit einer Sicherheitssperre ausgestattet, die das Bedienfeld deaktiviert, um ein unbeabsichtigtes Drücken zu verhindern. Halten Sie die MODUS- und POWER-TASTE 5 Sekunden lang gleichzeitig gedrückt, um die Kindersicherung zu (de-)aktivieren. Das Symbol für Kindersicherung  leuchtet auf, wenn die Funktion aktiviert ist. Ist das Bedienfeld gesperrt, können Sie auch Änderungen über die App vornehmen.

14 LUFTQUALITÄTSANZEIGE

Das Gerät verfügt über einen Sensor, der die Luftqualität analysiert.

Die Luftqualitätsanzeige zeigt die Luftqualität in Echtzeit durch unterschiedliche Farben an. Siehe unten:

FARBEN DER ANZEIGELEUCHTE	PM 2,5 (µg/m ³)	LUFTQUALITÄT
Grün	0-12	Gut
Gelb	13-75	Durchschnitt
Rot	> 75	Schwach

HINWEIS: Sorgen Sie bitte für eine regelmäßige Reinigung des Sensorfensters, damit es nicht durch Staub verstopft wird und die Sensoren weiterhin präzise arbeiten.

20 Dann entfernen Sie die Kunststoffverpackung vom Ersatzfilter und setzen ihn ein. Setzen Sie den oberen Teil des Hauptgehäuses wieder ein und schalten Sie das Gerät ein. Setzen Sie das Filterwechselsymbol auf dem Bedienfeld des Geräts zurück, indem Sie die MODUS-Taste 3 Sekunden lang gedrückt halten, und die App zeigt dies an, mit einer neuen Anzeige der Filterlebensdauer.

HINWEIS: Falls der Wechsel nur am Bedienfeld des Geräts angezeigt wird und nicht in der App, starten Sie die App und das Gerät neu, bevor Sie weitere Fehler beheben.

21 Werfen Sie die gebrauchten Filter sowie alle Kunststoffverpackungen gemäß den örtlichen Recyclingvorschriften weg.

REINIGUNG UND PFLEGE

HINWEIS: Ziehen Sie vor der Reinigung stets den Stecker vom Luftreiniger ab, um einen Stromschlag oder die Gefahr eines Brandes zu vermeiden. Verwenden Sie niemals Scheuermittel, scharfe Reinigungsmittel ODER Wachs, um das Gerät zu reinigen. Die Hochleistungsfilter dürfen nicht gewaschen werden, sie müssen am Ende ihrer Lebensdauer immer ersetzt werden.

22 **Reinigung der Luftqualitätssensorbox und des Sensors** (S. 28, Abb. 13)

HINWEIS: Reinigen Sie das Gerät alle 1-2 Monate, um die Leistung des Luftqualitätssensors zu erhalten.

Achten Sie darauf, dass das Luftqualitätssensors nicht verstopft ist, um eine optimale Geräteleistung zu gewährleisten. Es ist normal, dass sich in diesem Bereich Staub ansammelt, daher sollte ein regelmäßiges Absaugen des Sensorbox mit einem Staubsauger mit enger Düse/Bürste erfolgen.

Reinigung des Sensors: Öffnen Sie das Einlassgitter der Sensorbox mit dem Finger und reinigen Sie die Linse, den Einlass und den Auslass mit einem feuchten Wattestäbchen. Entfernen Sie mit einem trockenen Wattestäbchen überschüssiges Wasser vom Sensor.

Nach der Reinigung der Sensorbox empfehlen wir, den Filter abzusaugen. (S. 28, Abb. 13:2)

23 Die Kunststoffteile des Geräts sollten mit einem fettfreien, trockenen Tuch gereinigt werden. Bei Flecken auf Kunststoffteilen verwenden Sie ein leicht angefeuchtetes weiches Mikrofasertuch, um den Fleck vorsichtig abzureiben. (S. 28, Abb. 14)

24 Der Bereich um den Lufteinlass an der Vorderseite des Geräts kann mehr Staub ansammeln als andere Teile und muss daher häufiger gereinigt werden, um eine optimale Leistung zu gewährleisten. Der Filter ist mit einem Netzfilter ausgestattet und sollte gelegentlich abgewischt oder mit einem Staubsauger gereinigt werden, um einen Leistungsverlust zu vermeiden.

LAGERUNG

25 Wenn Sie das Gerät längere Zeit nicht benutzen wollen, decken Sie es mit Plastikfolie ab oder legen es in den Karton zurück.

HINWEIS: Der mehrlagige Filter kann nicht gewaschen werden, sondern muss ersetzt werden.

ACHTUNG!

Berühren Sie das Gebläseblatt nicht, wenn Sie den mehrlagigen Filter entfernen.

FEHLERBEHEBUNG

Wenn Fehleranzeigen darauf hinweisen, dass das System nicht richtig funktioniert, überprüfen Sie Folgendes:

Bei nachstehender Tabelle handelt es sich nur um eine begrenzte Liste. Den neuesten und vollständigen Abschnitt zur Fehlerbehebung, FAQ und Fehlerleitfaden finden Sie im entsprechenden Abschnitt auf unserer Website oder in der Electrolux App.

Nr.	PROBLEM	FEHLERBEHEBUNG	HINWEISE
1	Das Warnsymbol des Luftreinigers leuchtet.	Im Allgemeinen ist das Gerät mit einer Reihe hochentwickelter Sensoren, Elektronik und anderer elektrischer Komponenten ausgestattet. Wenn eines dieser Komponenten nicht richtig funktioniert, leuchtet das Warnsymbol am Bedienfeld des Geräts auf. Für weitere Einzelheiten zu den Lösungsschritten rufen Sie die Electrolux App auf und prüfen Sie diese immer dann, wenn dieses Symbol leuchtet.	Bitte halten Sie die PNC- und die SERIEN-Nummer bereit, wenn Sie den Electrolux Kundendienst zur Unterstützung kontaktieren müssen.
2	Der Luftreiniger läuft über einen längeren Zeitraum die ganze Zeit bei max. Lüftergeschwindigkeit	Prüfen Sie im MANUELLEN Modus bitte den Regler der Lüftergeschwindigkeit am Bedienfeld des Geräts oder in der Electrolux App und stellen Sie die gewünschte Stufe ein. Prüfen Sie im SMART-Modus bitte die Luftqualitätsanzeige am Bedienfeld des Geräts oder in der Electrolux App – wenn alle PM-Werte konstant 999–1000 ohne jegliche Reduzierung anzeigen, ist der Sensor höchstwahrscheinlich verstopft. Bitte reinigen Sie den Sensor wie in Abschnitt 22 beschrieben.	Der PM-Sensor im Gerät ist höchst genau und empfindlich und es ist normal, dass der Luftreiniger auf schlechte Luftqualität mit einer Erhöhung der Lüftergeschwindigkeit reagiert, um die Raumluftqualität wieder auf eine sichere Stufe zu bringen.
3	Der Luftreiniger läuft über einen längeren Zeitraum die ganze Zeit bei niedrigster Lüftergeschwindigkeit	Prüfen Sie im MANUELLEN Modus bitte die Lüftergeschwindigkeit am Bedienfeld des Gerätedisplays oder in der Electrolux App und stellen Sie die gewünschte Stufe ein. Prüfen Sie im SMART-Modus bitte die Luftqualitätsanzeige am Bedienfeld des Geräts oder in der Electrolux App – wenn alle PM-Werte konstant sehr gut ohne jegliche Erhöhung anzeigen, ist dies das normale Verhalten des Geräts – Ihre Luftqualität ist sehr gut! Wenn der PM-2,5-Wert hoch ist und das Gerät nach wie vor mit niedrigster Lüftergeschwindigkeit betrieben wird, prüfen Sie bitte das Symbol für Filterwechsel am Bedienfeld des Geräts oder in der Electrolux App. Falls es leuchtet, ersetzen Sie bitte den gebrauchten Filter durch einen neuen. Dies sollte das Problem mit der Lüftergeschwindigkeit beheben. Wenn keines der beiden Schritte oben ODER die Anweisungen in der Electrolux App helfen, lesen Sie bitte Punkt 9 in der Tabelle durch.	Das Gerät ist so konstruiert, dass es, wenn ein Filter das Ende seiner Lebensdauer erreicht hat, nicht mehr genutzt werden kann, bis der Filter ersetzt wurde. Dies geschieht durch eine Begrenzung der Lüftergeschwindigkeit, so dass aufgefangener Feinstaub nicht wieder an die Luft abgegeben wird.

Nr.	PROBLEM	FEHLERBEHEBUNG	HINWEISE
4	Der Luftreiniger gibt ein lautes oder abnormales Geräusch von sich	<p>Achten Sie darauf, dass die Plastiktüte um den Filter entfernt wurde, dass das Lufteinlassgitter und das Luftauslassgitter (oben auf dem Gerät) nicht verdeckt sind und dass zwischen dem Gerät und der nächstgelegenen Oberfläche ein Abstand von mindestens 30 cm besteht.</p> <p>Wenn keines der beiden Schritte oben ODER die Anweisungen in der Electrolux App helfen, lesen Sie bitte Punkt 10 in der Tabelle durch.</p>	<p>Wenn Sie immer noch ein abnormales Geräusch in Ihrem Gerät hören, auch wenn Sie die Schritte in der Fehlerbehebung bereits überprüft haben, wenden Sie sich bitte an einen autorisierten Kundendienst von Electrolux, um weitere Unterstützung zu erhalten.</p>
5	Der Luftreiniger oder Lüfter funktioniert nicht	<p>Stellen Sie sicher, dass das Gerät mit Strom versorgt wird. Versuchen Sie eventuell den Stecker fest in die Steckdose zu stecken, um zu prüfen, ob dadurch das Problem behoben wird. Überprüfen Sie, ob die Sicherung bei Ihnen Zuhause nicht durchgebrannt ist, oder ob der Schutzschalter ausgelöst wurde. Ersetzen Sie die Sicherung oder setzen Sie den Schutzschalter zurück, falls erforderlich.</p> <p>Wenn keines der beiden Schritte oben ODER die Anweisungen in der Electrolux App helfen, lesen Sie bitte Punkt 10 in der Tabelle durch.</p>	
6	Der Luftreiniger läuft, aber die Luftqualität verbessert sich nicht	<p>Beobachten Sie im SMART-Modus die Differenz der Luftqualitätswerte in der Electrolux App für die nächsten 20 Minuten genau – wenn Sie in diesem Zeitraum keine Verbesserung der Luftqualitätswerte in der Electrolux App sehen, folgen Sie den nachfolgenden Schritten.</p> <p>Wechseln Sie in den MANUELLEN Modus und stellen Sie die Lüftergeschwindigkeit höher ein, um zu sehen, ob dies dazu beiträgt, das Problem zu beheben.</p> <p>Wenn Sie immer noch keine Verbesserung beobachten können. Schließen Sie alle offenen Türen ODER Fenster und lassen Sie das Gerät 20 Minuten lang erneut mit höchster Lüftergeschwindigkeit laufen. Wenn dadurch das Problem behoben wird, empfehlen wir, dass Sie das Gerät so oft wie möglich in dieser geschlossenen Umgebung betreiben, bis die Luftqualität ebenfalls einen guten Luftqualitätswert erreicht hat.</p>	<p>Wenn das Gerät in einen Raum gestellt wird, der größer ist als empfohlen, dauert es länger, bis sich die Luftqualität verbessert – haben Sie bitte etwas Geduld und betreiben Sie das Gerät mit der höchstmöglichen Geschwindigkeit.</p>

Nr.	PROBLEM	FEHLERBEHEBUNG	HINWEISE
7	Der Luftreiniger erzeugt oder verströmt einen eigenartigen Geruch	<p>Wenn Sie das Gerät das erste mal betreiben, könnte es nach Kunststoff, Kleber oder Farbe riechen (insbesondere in der Nähe des Luftauslassgrills). Dies ist in einigen Fällen unvermeidbar (wie der „Geruch des neuen Autos“), sollte aber schnell verfliegen.</p> <p>Wenn Sie einen verbrannten Geruch wahrnehmen, ziehen Sie das Gerät bitte aus der Steckdose und kontaktieren Sie den autorisierten Kundendienst von Electrolux, um weitere Unterstützung zu erhalten.</p> <p>Der VOC-Filter hat das Ende seiner Lebensdauer erreicht. Bitte wechseln Sie den Filter.</p>	Stellen Sie immer sicher, dass die Filter zwischen den Einsätzen in einer geeigneten Verpackung aufbewahrt werden, und dass alle Teile trocken sind, um Geruchs- und Schimmelbildung zu vermeiden.
8	Das Filtersymbol leuchtet, obwohl ich erst vor Kurzem die Filter gewechselt habe	Nachdem der Filter ausgetauscht wurde, drücken Sie die Modus-Taste 3 Sekunden lang, um die Filterwechselanzeige zurückzustellen.	Es ist wichtig, das Gerät auszuschalten, bevor der Filter gewechselt wird, damit es zurückgesetzt wird.
9	Ich kann den Luftreiniger nicht mit der App verbinden	Wenn Sie das Gerät nach mehrfachen Versuchen, die in der Electrolux App und in den FAQ beschreiben sind, nicht einrichten und es mit der Electrolux App verbinden können, wenden Sie sich bitte an einen autorisierten Kundendienst von Electrolux, um weitere Unterstützung zu erhalten.	Der WLAN-Chip im Gerät funktioniert nur bei 2,4 GHz. Stellen Sie also sicher, dass Ihr Heim-WLAN mit dieser Bandbreite arbeitet.
10	Ich habe ein Problem, das hier nicht aufgeführt ist ODER keiner der obigen Schritte hat dazu beigetragen, das Problem zu beheben.	Sie können auf unserer Website nach weiteren Anleitungen zur Fehlersuche und FAQ suchen ODER Sie können in der Electrolux App auf den Seiten der Produktinformationen suchen, oder sich direkt an einen autorisierten Kundendienst von Electrolux wenden, um weitere Unterstützung zu erhalten. Vielen Dank!	Bitte halten Sie die PNC- und Seriennummer bereit, wenn Sie sich an den Electrolux Kundendienst wenden. Diese Informationen finden Sie auf dem Typenschild auf der Unterseite des Geräts.

TURVALLISUUSTIEDOT

VAROITUS! Vältä tulipalon tai sähköiskun vaaraa. Älä käytä muuta kuin tuotteen mukana toimitettua jatkojohtoa tai seinäsovitinta tai alkuperäistä varaosasovitinta. Tätä laitetta voidaan käyttää 50 Hz:n tai 60 Hz:n verkkovirralla ilman muutoksia.

Älä säilytä tai käytä bensiiniä tai muita syttyviä höyryjä tai nesteitä tämän tai minkään muun laitteen läheisyydessä. Lue tuoteselosteet syttyvyyttä ja muita varoituksia varten.

Älä päästä vettä tai muuta nestettä tai syttyvää pesuainetta laitteen sisään sähköiskun ja/tai tulipalon vaaran välttämiseksi.

LASTEN JA HAAVOITTUVASSA ASEMASSA OLEVIEN HENKILÖIDEN TURVALLISUUS

VAROITUS! Tukehtumisvaara, vamman tai pysyvän vammautumisen vaara. Tätä laitetta voivat käyttää yli 8-vuotiaat lapset valvotusti. Laitetta voivat käyttää henkilöt, joiden fyysiset, sensoriset tai henkiset kyvyt ovat heikentyneet tai joilla ei ole kokemusta tai tietoa, jos heitä on valvottu tai opastettu laitteen turvallisessa käytössä ja jos he ymmärtävät siihen liittyvät vaarat. Lapsia on valvottava, jotta he eivät leiki laitteella.

Lasten ei tule suorittaa puhdistusta ja ylläpitoa ilman valvontaa.

Alle 3-vuotiaat lapset on pidettävä poissa laitteen luota, ellei heitä jatkuvasti valvota.

Pidä kaikki pakkaukset poissa lasten ulottuvilta.

Tässä tuotteessa on lapsilukkotoiminto. Suosittelemme tämän toiminnon aktivoimista, jos on olemassa vaara, että lapset voivat joutua kosketuksiin laitteen kanssa.

SÄHKÖISET TIEDOT

VAROITUS! Vältä tulipalon tai sähköiskun vaaraa.

Jos et ole varma, että pistorasia on asianmukaisesti maadoitettu tai suojattu aikaviivoitussulakkeella tai katkaisijalla, pyydä pätevää sähköasentajaa asentamaan asianmukainen pistorasia kansallisen sähkökoodin tai sovellettavien paikallisten sääntöjen ja määräysten mukaisesti.

Älä koskaan irrota laitetta vetämällä seinäadapterin kaapelista. Tartu aina laitteen pistokkeeseen tai seinäadapteriin tukevasti ja vedä suoraan ulos pistorasiasta.

Soita aina valtuutettuun Electrolux-huoltoliikkeeseen korjauksia varten.

Jos sovittimen kotelo on vaurioitunut, se on vaihdettava uuteen Electroluxin varaosasovittimeen, joka on suunniteltu tätä laitetta varten.

Muista irrottaa laite pistorasiasta ennen puhdistusta tai huoltoa sähköiskun tai tulipalon vaaran välttämiseksi.

TURVALLISUUDEN VAROTOIMET

VARO! Varo vakavien henkilövahinkojen tai kuolemanvaaraa.

Älä työnnä tai aseta sormia tai esineitä laitteen ilman ulostulosäleikköön.

Toimintahäiriön sattuessa (kipinät, palava haju jne.) lopeta käyttö välittömästi, irrota virtajohto ja soita valtuutetulle Electrolux-huoltohenkilökunnalle.

Älä käytä laitetta märillä käsillä.

VARO! Välttää loukkaantuminen tai laitteen tai omaisuuden vahingoittuminen.

Älä suuntaa ilmavirtaa tulisijoihin tai muihin lämmönlähteisiin, koska se voi aiheuttaa tulipaloja.

Älä kiipeä laitteen päälle tai aseta sen päälle esineitä.

Älä ripusta esineitä laitteeseen.

Älä aseta nesteitä sisältäviä astioita laitteen päälle.

Sammuta laite virtalähteestä, kun sitä ei käytetä pitkään aikaan.

Käytä laitetta vain ilmansuodattimen ollessa paikallaan.

Älä tuki tai peitä ilmanottosäleikköä tai ilman ulostulosäleikköä.

Varmista, että muut sähkö-/elektroniikkalaitteet ovat 30 cm:n päässä laitteesta.

Laitetta saa käyttää vain valmistajan ja sen huoltoliikkeen toimittamien lisävarusteiden kanssa.

HÄVITTÄMINEN



Tämä symboli tuotteessa tai sen pakkauksessa osoittaa, että tuotetta ei saa käsitellä kotitalousjätteenä.

Jos haluat kierrättää tuotteesi, vie se viralliseen keräyspisteeseen tai Electrolux-huoltokeskukseen, joka voi poistaa ja kierrättää sähköosat turvallisesti ja ammattimaisesti. Noudata oman maasi sääntöjä sähkötuotteiden erilliskeräyksestä. Laite on suunniteltu ympäristöä ajatellen. Kaikki muoviosat on merkitty kierrätystä varten.

KÄYTTÖÖNOTTO

- Lue nämä ohjeet huolellisesti.
- Tarkista, että kaikki kuvatut osat on toimitettu.
- Kiinnitä erityistä huomiota turvallisuusohjeisiin!

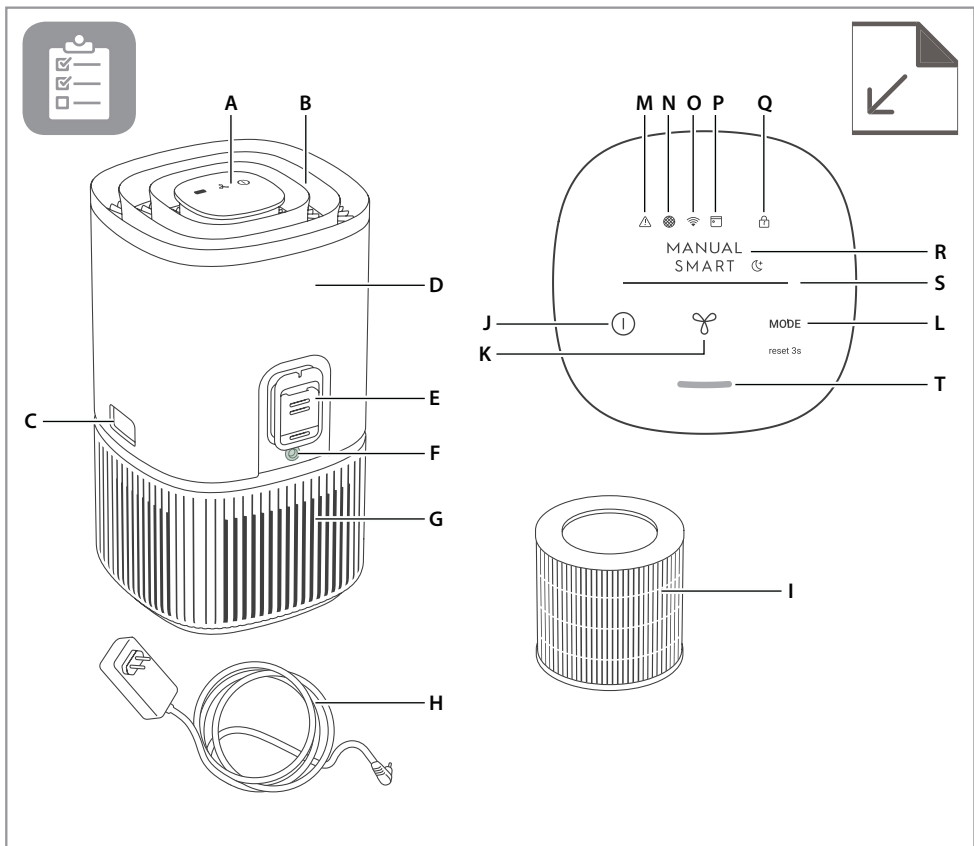

ILMANPUHDISTIMESI KUVAUS

Laite:

- A. Ohjauspaneelin näyttö
- B. Ilmavirran ohjain (ilman ulostulo)
- C. Vapautuspainikkeet
- D. Päärunko (yläosa)
- E. Anturilaatikko
- F. Sovitinliitin
- G. Päärunko (pohja)
- H. Verkkojohto
- I. Suodatin (sisällä)

Ohjauspaneeli:

- J. VIRTA-painike
- K. PUHALLIN-painike
- L. TILA-painike
- M. Varoituskuvake
- N. Suodattimen vaihtokuvake
- O. Wifi-kuvake*
- P. Aikataulun kuvake*
- Q. Lapsilukon kuvake
- R. Tilan näyttö
- S. PUHALTIMEN NOPEUS-merkkivalo
- T. Ilmanlaatuindikaattori

* Ominaisuudet, jotka ovat käytettävissä vain Pure 500 -sarjassa.

HUOMAUTUS: Tietyissä mallissasi ei välttämättä ole kaikkia tässä KÄYTTÖOHJEESSA lueteltuja komponentteja ja ominaisuuksia. Tarkista tarkat tiedot mallistasi tuotepakkauksesta TAI verkkosivujemme tuotetietosivulta. Electrolux pidättää oikeuden muuttaa tässä esitettyjä tietoja ilman ennakoilmoitusta.

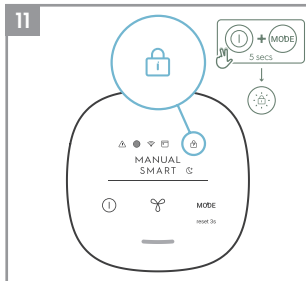
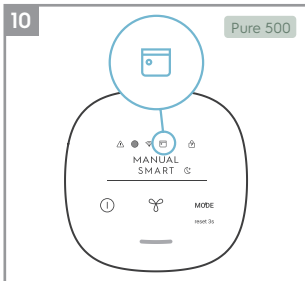
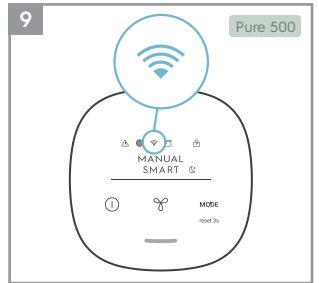
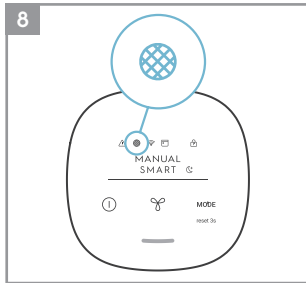
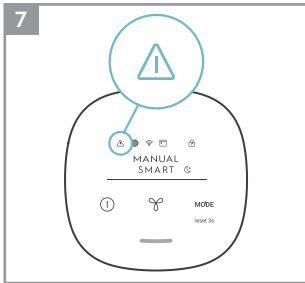
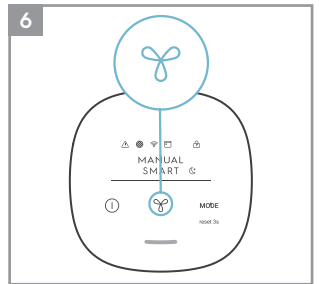
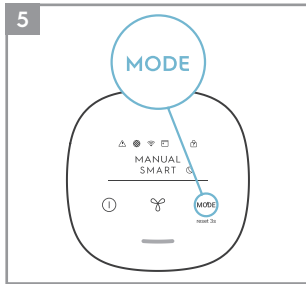
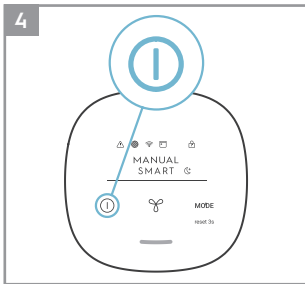
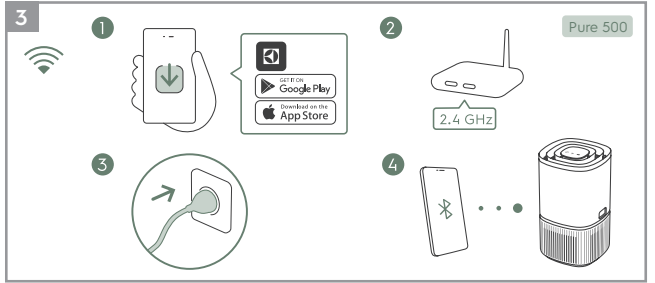
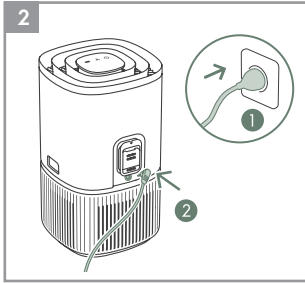
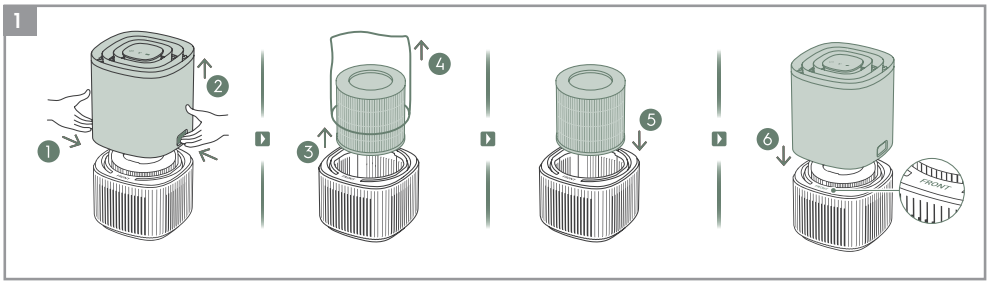

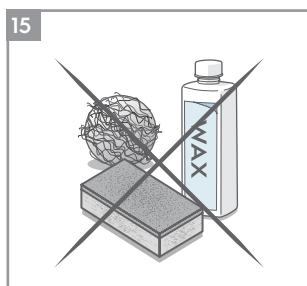
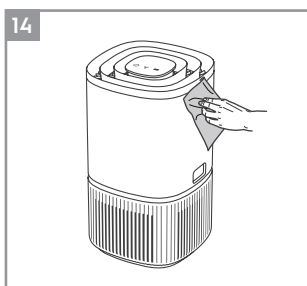
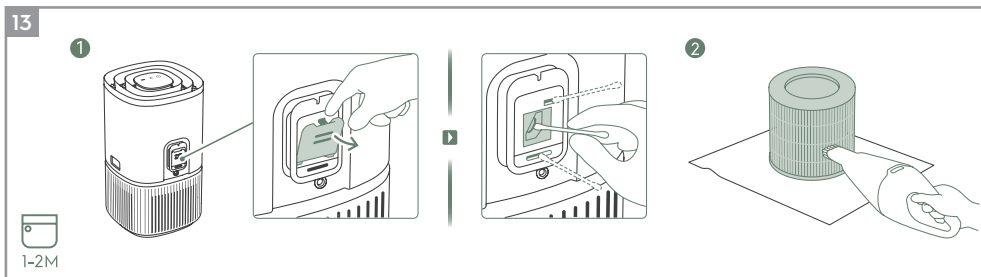
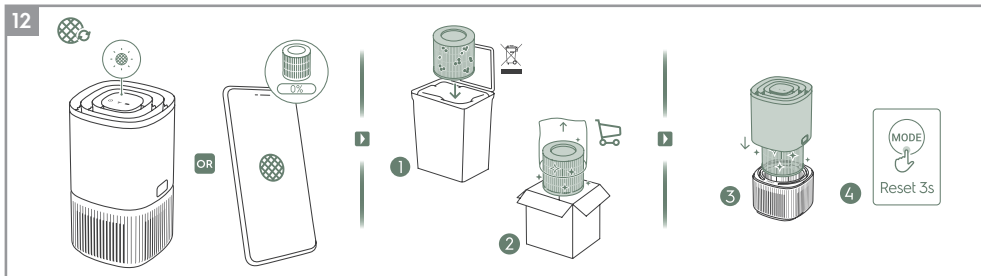

Lisätietoja kiven kuvauksista on sivuilla 40-42.

Jos haluat nauttia mielenrauhasta, rekisteröi laitteesi jo tänään osoitteessa www.electrolux.com.

Pysy ajan tasalla paremman asumisen palveluista, turvallisuusilmoituksista ja osta laitteeseesi sopivia lisävarusteita.

Ominaisuuksia saatetaan lisätä tai päivittää uusien sovellusversioiden yhteydessä.

ASENNUS

Huom.: Poista ohjauspaneelin näytön suojakalvo käytön parantamiseksi.

Poista suodattimen ympärillä oleva muovipussi ennen tuotteen käyttöä.

Pidä laite aina pois päältä suodattimien vaihdon aikana.

1 Avaa laitteen päärunko

Avaa tuote painamalla laitteen sivuilla olevia vapautuspainikkeita ja nosta sitten päärunгон yläosa ylös. (ks. sivu 38, kuva 1).

2 Ota suodatin ulos ja poista suodatinpussi

Poista varovasti suodattimen ympärillä oleva muovipussi ja hävitä se asianmukaisesti.

3 Asenna suodatin

Aseta suodatin varovasti takaisin tuotteeseen (suodattimen kumpikin pää käy). Varmista, että suodatin on sijoitettu ontelon keskelle.

4 Laita päärunгон yläosa takaisin

Laita päärunгон yläosa takaisin paikalleen tuotteen sulkemiseksi, kunnes se on tukevasti paikallaan. Merkinnän "FRONT" (ETUPUOLI) on oltava tuotteen etupuolelle päin.

KÄYTTÖ

Varo: Kun suodatin on asennettu oikein, varmista, että tuote on sijoitettu tasaiselle alustalle ennen jatkamista. Varmista, että tuotteen päällä ja ympärillä on riittävästi vapaata tilaa.

5 Liitä virtajohto.

6 Virta päälle

Paina VIRTÄ-painiketta  kytkeäksesi ilmanpuhdistimen päälle, laite toimii oletusasetuksella (ÄLYKÄS-tila), kun käytät tuotetta ensimmäistä kertaa. Kun käynnistät laitteen seuraavan kerran, se palaa viimeisimpiin asetuksiin, jotka sinulla oli ennen tuotteen sammuttamista.

HUOMAUTUS: Kun ilmanpuhdistin kytketään päälle, kestää noin 10 sekuntia, ennen kuin anturit kalibroivat ja analysoivat ilmanlaadun. Tänä aikana ilmanlaadun ilmaisin sykkii hitaasti valkoisena.

7 Tilan valinta

Paina TILA-painiketta  kerran vaihtaaksesi näiden kahden tilan välillä: ÄLYKÄS ja MANUAALINEN

ÄLYKÄS: ÄLYKÄS-tilassa laite käyttää anturitietoja syöttötietona päättäessään sopivasta puhaltimen nopeudesta huoneen ilmanlaadun mukaan. Käyttäjä ei voi säätää tuulettimen nopeutta tässä tilassa. Katso lisätietoja kohdasta ILMANLAATUINDIKAATTORI.

ÄLYKÄS HILJAINEN: ÄLYKÄS HILJAINEN -tilassa laite toimii mahdollisimman hiljaisesti (ohjauspaneelin merkkivalot himmennetty ja tuulettimen nopeus alhaisempi), jotta laite voi nukkua.

MANUAALINEN: MANUAALINEN-tilassa laite käyttää anturitietoja vain ilmanlaadun tason näyttämiseen ilmanlaadun ilmaisimella, mutta se ei säädä puhaltimen nopeutta itse. Tätä tilaa on paras käyttää nopeaan puhdistukseen, erityisesti silloin, kun käyttäjä odottaa hiukkasten määrän lisääntyvän huoneessa kotitöiden (esim. imuroinnin) vuoksi.

8 Ilman nopeuden säätö

Kun olet MANUAALINEN-tilassa, paina PUHALLIN-painiketta säätääksesi tuulettimen nopeutta, tuulettimen nopeuden ilmaisin näyttää tuulettimen nopeuden.

Laitteessa on 3 tuulettimen nopeustasoa.

HUOMAUTUS: Laite nostaa TAI laskee valitun nopeusasetuksen asteittain.

OMINAISUUKSIEN KUVAKKEET JA ILMAISIMET

9 HÄLYTYS

Hälytyskuvake  syttyy varoittamaan sinua laitteen mahdollisesta sähkö- tai elektroniikkavirheestä. Katso App -sovelluksesta lisätietoja virhetyyppistä, komponentin yksityiskohdista ja mahdollisista lieventävistä toimita. Lisätietoja on myös alla olevassa kohdassa VIRHEET JA VIANMÄÄRITYS.

10 SUODATTIMEN VAIHTO ja NOLLAUS

SUODATTIMEN VAIHTO: Laitteen suodatinta ei voi pestä, vaan se voidaan vain vaihtaa. Suodattimen vaihtokuvake  syttyy muistuttamaan sinua suodattimien vaihdosta. Varmista aina, että muovinen suojapussi on poistettu ennen sen käyttöä laitteessa.

SUODATTIMEN NOLLAUS: Kun käytetty suodatin on vaihdettu, paina TILA-painiketta  pitkään 3 sekunnin ajan, jolloin suodattimenvaihdon merkkivalo nollautuu.

11 WiFi

Laite on varustettu WiFi-moduulilla, joka mahdollistaa etäohjauksen ja pääsyn moniin muihin ominaisuuksiin, kuten sisäilman laatu- ja tilatietojen seurantaan aikaperusteisesti. Kun laite on yhdistetty kodin WiFi-verkkoon, tämä kuvake  syttyy. Jos kuvake vilkkuu, se tarkoittaa, että WiFi-yhteys on tilapäisesti keskeytynyt, katso lisätietoja Electrolux App -sovelluksesta.

Paina pitkään VIRTÄ-painiketta  5 sekunnin ajan langattoman verkon aktivoimiseksi tai deaktivoimiseksi.

HUOMAUTUS: Lataa Electrolux App -sovellus ja noudata vaiheittaisia aloitusvaiheen ohjeita, jotta ilmanpuhdistin voidaan ottaa käyttöön.

12 AIKATAULUTTAJA

Tämä kuvake  osoittaa, että sovelluksen ajastettu tapahtuma on käynnissä.

13 LAPSILUKKO

Laite on varustettu turvalukitusominnolla, joka poistaa tuotteen ohjauspaneelin käytöstä tahattoman painamisen välttämiseksi.

Paina TILA- ja VIRTÄ-painiketta samanaikaisesti 5 sekunnin ajan aktivoitaksesi tai poistaaksesi lapsilukituksen käytöstä. Lapsilukon kuvake  syttyy, kun toiminto on aktivoitu. Kun ohjauspaneeli on lukittu, voit tehdä muutoksia vain sovelluksen kautta.

14 ILMANLAATUINDIKAATTORI

Laitteessa on ilmanlaatuanturi, joka analysoi ilmanlaadun.

Ilmanlaatuvalo näyttää reaaliaikaisen ilmanlaadun erivärisen valon avulla. Kuten alla näkyy:

VALON VÄRI	PM 2,5 (µg/m ³)	ILMANLAATU
Vihreä	0-12	Hyvä
Keltainen	13-75	Keskiarvo
Punainen	>75	Huono

HUOMAUTUS: Puhdista anturin ikkuna säännöllisesti, jotta se ei tukkeudu pölystä ja anturit toimivat tarkasti.

ALOITUSVAIHE

HUOMAUTUS: Jotkin sisäänoton vaiheet ovat saattaneet muuttua, joten noudata sovelluksen uusimman version vaihe vaiheelta annettuja ohjeita, jos ilmenee ristiriitaisuuksia. Varmista, että kodin WiFi toimii 2,4 GHz:n taajuusalueella, sillä ilmanpuhdistin ei tunnista 5 GHz:n taajuusalueetta.

15 Etsi Electrolux-sovellus iOS-sovellus- tai Google Play -kaupasta, lataa se, rekisteröidy ja kirjaudu sisään sovellukseen. Täällä voit lisätä laitteen sovelluksessa ja seurata vaiheittaisia ohjeita laitteen käyttöönottoon. (ks. sivu 38, kuva 3).

SUODATTIMIEN VAIHTAMINEN

HUOMAUTUS: Suodatinta ei voi pestä, ja se on aina vaihdettava, kun sen käyttöikä on lopussa. Ilmanpuhdistimessa on valittavana erilaisia suodattimia, jotka on räätälöity elämäntyyliisi tarpeiden mukaan. Käy App -sovelluksessa tai verkkosivustomme tuotetietosivulla, jossa on opas tarpeisiisi sopivan suodattimen valinnasta. Tilaa vaihtosuodatin paikalliselta verkkosivulta.

16 Parhaan käyttökokemuksen ja ilmanpuhdistimen keskeyttämättömän käytön varmistamiseksi seuraa suodattimen jäljellä olevaa käyttöikää App -sovelluksessa ja tilaa vaihtosuodatin hyvissä ajoin ennen kuin suodattimen jäljellä oleva käyttöikä saavuttaa 0%. Jos olet ottanut ilmoitukset käyttöön, sovellus ilmoittaa sinulle, kun suodattimen käyttöikä on lähellä loppuaan (esim. 5%).

17 Kun suodattimen käyttöikä on lopussa, suodattimen vaihtokuvake syttyy tuotteen ohjauspaneelissa ilmaisemaan, että suodatin on vaihdettava. Kun suodattimen käyttöikä on lopussa, yksikön puhaltimen nopeutta voidaan vähentää ÄLYKÄS-tilassa.

18 Käytetty suodatin saattaa olla voimakkaasti pölyn ja hiukkasten peitossa, joten varmista ennen pääyksikön avaamista, että käytettävissä on kertakäyttöpussi tai -pakkaus, johon voit laittaa käytetyn suodattimen.

19 Kytke ilmanpuhdistin pois päältä tai irrota laite pistorasiasta ennen suodattimien vaihtamista. Irrota päärungon yläosa ja laita se sivuun. Poista seuraavaksi suodatin, jonka käyttöikä on lopussa, ja aseta se käsillä olevaan kertakäyttöpussiin. (ks. sivu 39, kuva 12).

20 Poista seuraavaksi muovipussi vaihtosuodattimesta ja aseta suodatin tuotteeseen. Aseta päärungon yläosa takaisin paikalleen ja kytke laite päälle. Nollaa suodattimen vaihtokuvake tuotteen ohjauspaneelissa painamalla TILA-painiketta pitkään 3 sekunnin ajan, jolloin sovellus ilmoittaa saman ja uuden suodattimen käyttöiän lukeman.

HUOMAUTUS: Jos muutos näkyy vain tuotteen ohjauspaneelissa eikä sovelluksessa, käynnistä sovellus ja laite uudelleen ennen viänmäärityksen jatkamista.

21 Hävitä käytetty suodatin sekä mahdolliset muovipakkaukset paikallisten kierrätysohjeiden mukaisesti.

HOITO JA PUHDISTUS

HUOMAUTUS: Irrota ilmanpuhdistin aina pistorasiasta ennen puhdistusta sähköiskun tai tulipalon vaaran välttämiseksi. Älä koskaan käytä hankaavia, voimakkaita pesuaineita TAI vahaa laitteen puhdistamiseen. Korkean hyötysuhteen suodattimia ei voi pestä, vaan ne on aina vaihdettava, kun niiden käyttöikä on lopussa.

22 Ilmanlaadun anturikotelon ja anturin puhdistaminen (sivu 39, kuva 13)

HUOMAUTUS: Puhdista 1-2 kuukauden välein ilmanlaatuanturin suorituskyvyn ylläpitämiseksi.

Varmista, että ilmanlaatuanturi pidetään puhtaana ja tukkeutumattomana, jotta laite toimisi optimaalisesti. On luonnollista, että tälle alueelle kertyy pölyä, imuroi anturikotelon sisääntulosäleikkö pölynimurilla, jossa on kapea suutin/harja.

Anturin puhdistaminen: Avaa anturikotelon sisääntulosäleikkö sormella ja puhdista linssi, sisääntulo ja ulostulo määrällä pumpulipuikolla. Poista ylimääräinen vesi anturista kuivalla pumpulipuikolla.

Kun olet puhdistanut anturikotelon, suosittelemme imuroimaan suodattimen samalla. (ks. sivu 39, kuva 13:2)

23 Laitteen muoviosat on puhdistettava öljyttömällä kuivalla liinalla. Jos tahroja on muoviosissa, käytä hieman kosteaa pehmeää mikrokuituliinaa ja hankaa tahraa sillä varovasti. (ks. sivu 39, kuva 14).

24 Yksikön alaosassa olevan ilmanottoaukon ympärille saattaa kertyä enemmän pölyä kuin joihinkin muihin osiin, joten se saattaa vaatia tiheämpää puhdistusta optimaalisen suorituskyvyn varmistamiseksi. Suodatin on varustettu verkkosuodattimella, ja se on ajoittain pyyhittävä pois tai puhdistettava pölynimurilla suorituskyvyn heikkenemisen välttämiseksi.

VARASTOINTI

25 Jos et aio käyttää laitetta pitkään aikaan, peitä se muovilla tai palauta se takaisin pakkaukseensa.

HUOMAUTUS: Monikerrossuodatinta ei voi pestä, se voidaan vain vaihtaa.

VARO!

Älä koske tuulettimen siipeen, kun poistat monikerrossuodattimen.

VIANMÄÄRITYS

Kun vikailmaisimet osoittavat, että järjestelmä ei toimi oikein, suorita seuraava tarkastus.

Alla oleva taulukko on vain rajoitettu luettelo. Viimeisimmät ja täydelliset vianmääritys-, usein kysytyt kysymykset ja virheoppaat löydät vastaavasta kohdasta verkkosivustollamme tai Electrolux App -sovelluksesta.

#	JULKAISU	VIANMÄÄRITYS	HUOMAUTUKSET
1	Ilmanpuhdistimen hälytyskuvake palaa.	Yleensä laitteessa on useita kehittyneitä antureita, elektroniikkaa ja muita sähköisiä komponentteja, ja jos jokin näistä toimii huonosti, näet tuotteen ohjauspaneelissa olevan hälytyskuvakkeen syttyvän. Jos haluat lisätietoja ratkaisutoimista, siirry Electrolux App -sovellukseen ja tarkista lisätietoja aina, kun näet tämän kuvakkeen syttyvän.	Pidä laitteen PNC- ja SARJANUMERO käden ulottuvilla, jos sinun on otettava yhteyttä Electroluxin huolto-organisaatioon tuen saamiseksi.
2	Ilmanpuhdistin on käynnissä maksimipuhaltimen nopeudella koko ajan pitkiä aikoja	Jos olet MANUAALINEN-tilassa, tarkista tuulettimen nopeuden säädin tuotteen ohjauspaneelista tai Electrolux App -sovelluksesta ja säädä se haluamallesi tasolle. Jos olet ÄLYKÄS-tilassa, tarkista ilmanlaadun ilmaisin tuotteen ohjauspaneelista tai Electrolux App -sovelluksesta - jos kaikki PM-arvot näyttävät jatkuvasti 999-1000 ilman pienenemistä, anturi on todennäköisesti tukkeutunut. Puhdista anturi edellä kohdassa 22 kuvatulla tavalla.	Yksikön PM-anturi on erittäin tarkka ja herkkä, ja on normaalia, että puhdistin reagoi huonoon ilmanlaatuun nostamalla puhaltimen nopeutta, jotta sisäilman laatu palautuu turvalliselle tasolle.
3	Ilmanpuhdistin on käynnissä pienimmällä tuulettimen nopeudella koko ajan pitkiä aikoja	Jos olet MANUAALINEN-tilassa, tarkista tuulettimen nopeus tuotteen ohjauspaneelin näytöstä tai Electrolux App -sovelluksesta ja säädä se haluamallesi tasolle. Jos olet ÄLYKÄS-tilassa, tarkista ilmanlaadun ilmaisin tuotteen ohjauspaneelista tai Electrolux App -sovelluksesta - jos kaikki PM-arvot ovat jatkuvasti erittäin hyviä ilman nousua, tämä on laitteen normaalia toimintaa - ilmanlaatusi on erittäin hyvä! Jos PM2,5 -arvo on korkea ja laite toimii edelleen pienimmällä tuulettimen nopeudella, tarkista suodattimen vaihtokuvake tuotteen ohjauspaneelista tai Electrolux App -sovelluksesta ja jos se on syttynyt, vaihda käytetty suodatin uuteen, jolloin tietyn tuulettimen nopeusongelman pitäisi korjaantua. Jos kumpikaan edellä mainituista vaiheista TAI Electrolux App -sovelluksen ohjeista ei auta, katso taulukon kohta 9.	Laite on suunniteltu siten, että kun suodatin on käyttöikänsä lopussa, se estää sen käytön siihen asti, kunnes suodatin on vaihdettu, rajoittamalla puhaltimen nopeutta siten, että talteen otetut hiukkaset eivät pääse takaisin ilmaan.

#	JULKAISU	VIANMÄÄRITYS	HUOMAUTUKSET
4	Ilmanpuhdistin tuottaa kovaa tai epänormaalia ääntä	Varmista, että suodattimen ympärillä oleva muovipussi on poistettu, että ilmanottosäleikkö ja ilmanpoistosäleikkö (laitteen yläosassa) ovat esteettömiä ja että laitteen ja lähimmän pinnan välillä on vähintään 30 cm:n vapaa tila. Jos kumpikaan edellä mainituista vaiheista TAI Electrolux App -sovelluksen ohjeista ei auta, katso taulukon kohta 10.	Jos tuotteesta kuuluu epänormaalia ääntä, vaikka olet tarkistanut vianmääritysoppaan vaiheet, ota yhteyttä valtuutettuun Electrolux-huoltokeskukseen saadaksesi lisätukea.
5	Ilmanpuhdistin tai tuuletin ei toimi	Varmista, että laite saa virtaa. Kokeile tarvittaessa työntää virtapistoke tiukasti pistorasiaan ja tarkista, korjautuuko ongelma. Tarkista, että kotisi sulake ei ole palanut tai että katkaisija on lauennut. Vaihda sulake tai nollaa katkaisija tarvittaessa. Jos kumpikaan edellä mainituista vaiheista TAI Electrolux App -sovelluksen ohjeista ei auta, katso taulukon kohta 10.	
6	Ilmanpuhdistin on käynnissä, mutta ilmanlaatu ei parane	Jos olet ÄLYKÄS-tilassa, seuraa tarkasti ilmanlaatuolosuhteiden eroa Electrolux App -sovelluksessa seuraavien 20 minuutin ajan - jos et näe ilmanlaatuarvojen paranemista Electrolux App -sovelluksessa tänä aikana, noudata alla olevaa vaihtoa. Vaihda MANUAALINEN-tilaan ja säädä tuulettimen nopeus korkeammalle tasolle, jotta näet, korjautuuko ongelma. Jos et vielä näe parannusta. Sulje kaikki avoimet ovet TAI ikkunat huoneen ulkopuolelle ja käynnistä laite uudelleen suurimmalla tuulettimen nopeudella 20 minuutin ajan. Jos tämä ratkaisee ongelman, suosittelemme, että käytät laitetta tässä suljetussa ympäristössä niin paljon kuin mahdollista, kunnes myös ilmanlaatu on hyvällä tasolla.	Jos laite sijoitetaan suositeltua kokoa suurempaan huoneeseen, ilmanlaadun paraneminen kestää kauemmin - ole kärsivällinen ja pidä laite suurimmalla mahdollisella nopeudella.
7	Ilmanpuhdistin tuottaa tai päästää outoa hajua	Kun käytät laitetta ensimmäistä kertaa, saatat aistia muovin, liiman tai maalin hajua - erityisesti ilman ulostulosäleikön läheisyydessä - tämä on joissakin tapauksissa väistämätöntä (kuten "uuden auton tuoksu"), mutta sen pitäisi hävitä nopeasti. Jos havaitset palavan hajun, irrota laite ja ota yhteyttä Electroluxin valtuutettuun huoltoliikkeeseen saadaksesi lisätukea. VOC-suodattimen käyttöikä on loppumaisillaan. Vaihda uusi VOC-suodatin.	Varmista aina, että suodattimet on suojattu asianmukaisella pakkauksella, kun niitä säilytetään käytön välillä, ja että kaikki osat ovat kuivia, jotta vältetään hajun tai homeen muodostuminen.

#	JULKAISU	VIANMÄÄRITYS	HUOMAUTUKSET
8	Suodatinkuvake palaa, vaikka olen hiljattain vaihtanut suodattimet	Kun olet vaihtanut suodattimen, paina TILA-painiketta pitkään 3 sekunnin ajan, jolloin suodattimen näyttö nollautuu.	On tärkeää kytkeä laite pois päältä ennen suodattimen vaihtoa, jotta tuote nollautuu.
9	En pysty yhdistämään ilmanpuhdistinta sovellukseen	Jos et pysty ottamaan laitetta käyttöön ja yhdistämään sitä Electrolux-sovellukseen parin yrityksen jälkeen Electrolux-sovelluksen ja usein kysytyjen kysymysten ohjeiden mukaisesti, ota yhteyttä valtuutettuun Electrolux-huoltokeskukseen saadaksesi tukea.	Laitteen WiFi-siru toimii vain 2,4 GHz:n taajuudella, joten varmista, että kotisi WiFi toimii tällä kaistanleveydellä.
10	Minulla on toinen ongelma, jota ei ole lueteltu tässä, TAI mikään edellä mainituista toimista ei ole auttanut ratkaisemaan ongelmaa	Voit etsiä lisää vianmääritys- ja usein kysytyjä kysymyksiä koskevia oppaita verkkosivuiltamme TAI Electrolux App -sovelluksesta tuotetietosivujen alta tai ottaa suoraan yhteyttä Electroluxin valtuutettuun huoltokeskukseen saadaksesi tukea. Kiitos!	Pidä laitteen PNC- ja sarjanumero saatavilla, kun otat yhteyttä Electroluxin huoltoon. Nämä tiedot löytyvät laitteen pohjassa olevasta luokituskilvestä.

INFORMATIONS DE SÉCURITÉ

AVERTISSEMENT ! Évitez tout risque d'incendie ou de choc électrique. N'utilisez pas de rallonge électrique ou d'adaptateur mural autre que celle/celui fourni(e) avec le produit ou l'adaptateur de la pièce de rechange d'origine. Cet appareil peut être utilisé avec une alimentation électrique de 50 Hz ou 60 Hz sans être modifié. Ne stockez pas et n'utilisez pas d'essence ou d'autres vapeurs et liquides inflammables à proximité de cet appareil ou de tout autre appareil. Lisez les étiquettes des produits pour prendre note de l'inflammabilité et des autres avertissements. Ne laissez pas d'eau, tout autre liquide ou détergent inflammable pénétrer dans l'appareil ; cela éviterait tout risque de choc électrique et/ou d'incendie.

SÉCURITÉ DES ENFANTS ET DES PERSONNES VULNÉRABLES
AVERTISSEMENT ! Risque de suffocation, de blessure ou d'invalidité permanente.

Cet appareil peut être utilisé par des enfants âgés de 8 ans et plus sous surveillance. L'appareil peut être utilisé par des personnes aux capacités physiques, sensorielles ou mentales réduites ou manquant d'expérience et de connaissances s'ils sont sous surveillance ou si des instructions leur ont été données concernant l'utilisation de l'appareil d'une manière sûre et s'ils comprennent les dangers impliqués. Veillez à la surveillance des enfants afin d'éviter qu'ils ne jouent avec l'appareil.

Les enfants ne doivent pas nettoyer ni entreprendre d'opération de maintenance sur l'appareil sans surveillance.

Les enfants de moins de 3 ans doivent être tenus à l'écart de l'appareil, sauf s'ils sont surveillés en permanence.

Conservez tous les emballages hors de portée des enfants.

Ce produit dispose d'une fonction de sécurité enfant. Nous vous recommandons d'activer cette fonction s'il existe un risque que des enfants entrent en contact avec l'appareil.

INFORMATIONS ÉLECTRIQUES

AVERTISSEMENT ! Évitez tout risque d'incendie ou de choc électrique. Si vous n'êtes pas sûr que la prise soit correctement mise à la terre ou protégée par un fusible temporisé ou un disjoncteur, demandez à un électricien qualifié d'installer la prise appropriée conformément au Code national de l'électricité ou aux codes et règlements locaux applicables.

Ne débranchez jamais l'appareil en tirant sur le câble de l'adaptateur mural. Saisissez toujours fermement la fiche ou l'adaptateur mural et retirez-les directement de la prise.

Pour les réparations, faites toujours appel à un réparateur Electrolux agréé.

Si le boîtier de l'adaptateur est endommagé, il doit être remplacé par un nouvel adaptateur de pièce de rechange Electrolux conçu pour cet appareil.

Veillez à débrancher l'appareil avant de le nettoyer ou de l'entretenir afin d'éviter tout risque de choc ou d'incendie.

PRÉCAUTIONS DE SÉCURITÉ

ATTENTION ! Pour éviter des blessures graves ou des décès : N'insérez pas et ne placez pas vos doigts ou des objets dans la grille de sortie d'air de l'appareil.

En cas de dysfonctionnement (étincelles, odeur de brûlé, etc.), arrêtez immédiatement le fonctionnement, débranchez le cordon d'alimentation et appelez un réparateur agréé Electrolux.

Ne faites pas fonctionner l'appareil avec des mains mouillées.

ATTENTION ! Éviter tout risque de blessure ou des dommages à l'appareil ou aux biens.

Ne dirigez pas le flux d'air vers les cheminées ou d'autres sources de chaleur, car cela pourrait provoquer des flammes explosives.

Ne montez pas sur l'appareil et ne posez pas d'objets dessus.

Ne suspendez pas d'objets à l'appareil.

Ne placez pas de récipients contenant des liquides sur l'appareil.

Éteignez l'appareil à la source d'alimentation lorsqu'il ne sera pas utilisé pendant une période prolongée.

Faites fonctionner l'appareil avec le filtre à air en place.

Ne bloquez pas ou ne couvrez pas la grille d'entrée ou de sortie d'air.

Assurez-vous que tout équipement électrique/électronique est placé à une distance minimum de 30 cm de l'appareil.

L'appareil ne doit être utilisé qu'avec les accessoires fournis par le fabricant et son agent de service.

MISE AU REBUT



Ce symbole sur le produit ou sur son emballage indique que le produit ne peut pas être éliminé avec les déchets ménagers.

Pour recycler votre produit, veuillez l'apporter à un point de collecte officiel ou à un centre de service Electrolux qui peut retirer et recycler les pièces électriques de manière sûre et professionnelle. Suivez les règles de votre pays pour la collecte sélective des produits électriques.

Ce produit est conçu dans le respect de l'environnement. Tous les composants plastiques sont identifiés à des fins de recyclage.

AVANT DE DÉMARRER

- Lisez ce manuel avec attention.
- Vérifiez que toutes les pièces décrites sont présentes.
- Prêtez tout particulièrement attention aux mesures de sécurité !

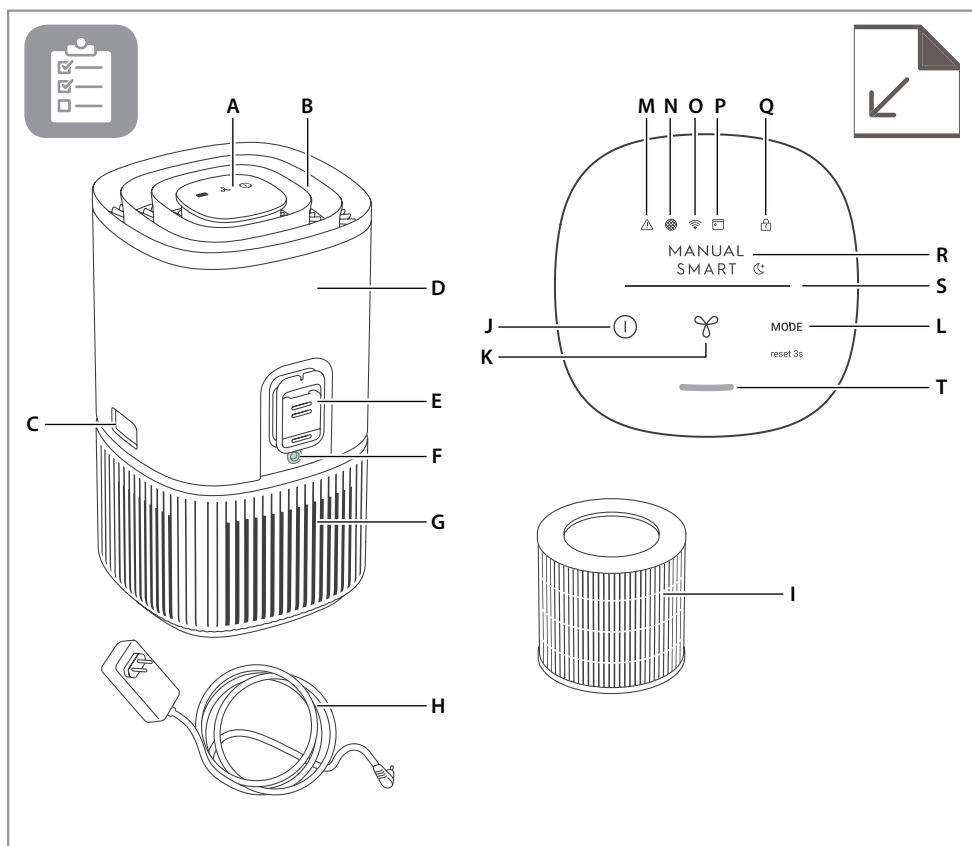

DESCRIPTION DE VOTRE PURIFICATEUR D'AIR

Appareil :

- A. Affichage du panneau de commande
- B. Guide du flux d'air (sortie d'air)
- C. Boutons de déverrouillage
- D. Corps principal (haut)
- E. Boîtier de capteurs
- F. Prise d'adaptateur
- G. Corps principal (bas)
- H. Cordon d'alimentation
- I. Filtre (intérieur)

Bandeau de commande :

- J. Bouton MARCHÉ/ARRÊT
- K. Bouton FAN (VENTILATEUR)
- L. Bouton MODE
- M. Icône d'alerte d'avertissement
- N. Icône de changement de filtre
- O. Icône du Wi-Fi*
- P. Icône du programmeur*
- Q. Icône du verrouillage enfant
- R. Indicateur de MODE
- S. Indicateur de VITESSE DE VENTILATEUR
- T. Indicateur de la qualité de l'air

* Les fonctionnalités ne sont disponibles que pour la série Pure 500.

REMARQUE : Votre modèle spécifique ne dispose peut-être pas de tous les composants et de toutes les fonctionnalités énumérés dans ce MANUEL DE L'UTILISATEUR. Veuillez consulter l'emballage du produit OU la page des spécifications du produit sur notre site Web pour obtenir les détails exacts de votre modèle. Electrolux se réserve le droit de modifier les informations contenues dans le présent manuel de l'utilisateur sans préavis.

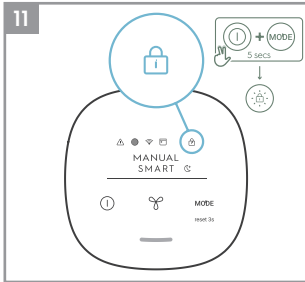
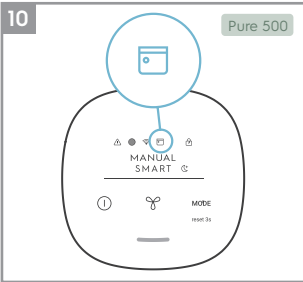
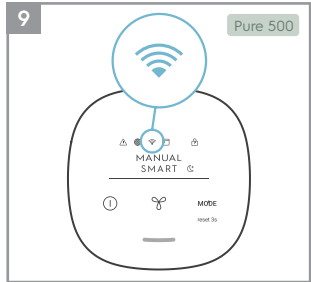
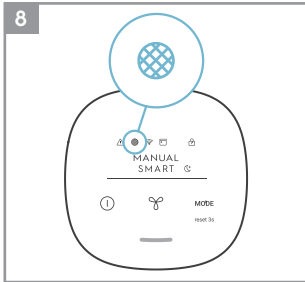
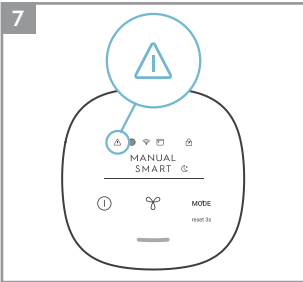
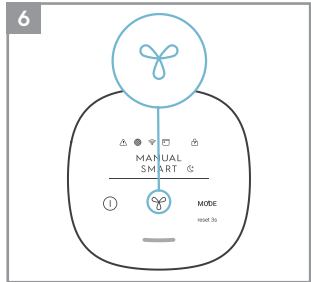
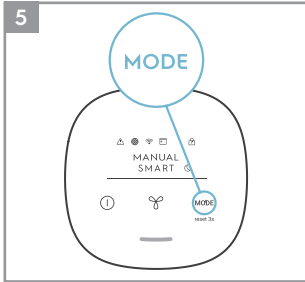
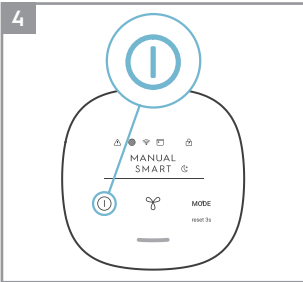
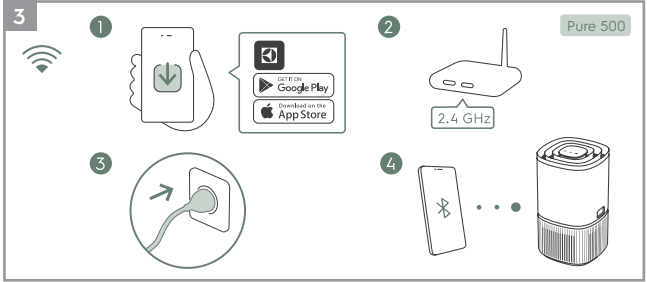
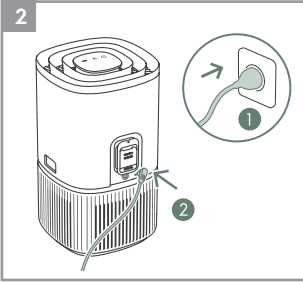
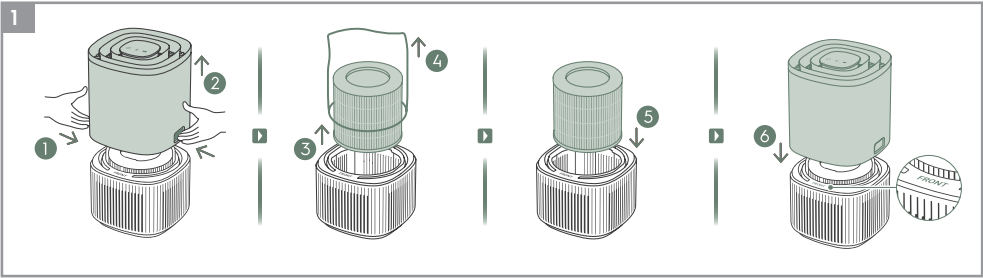

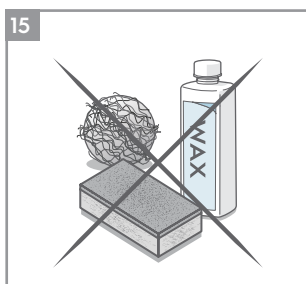
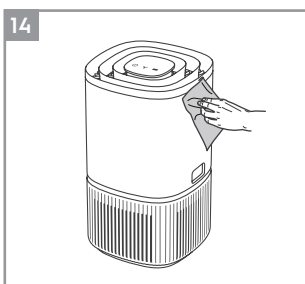
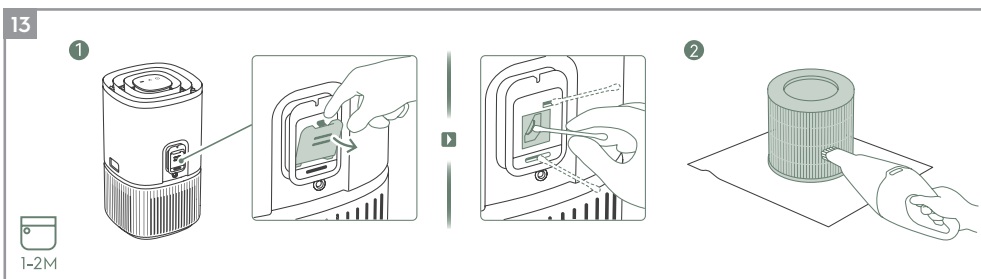
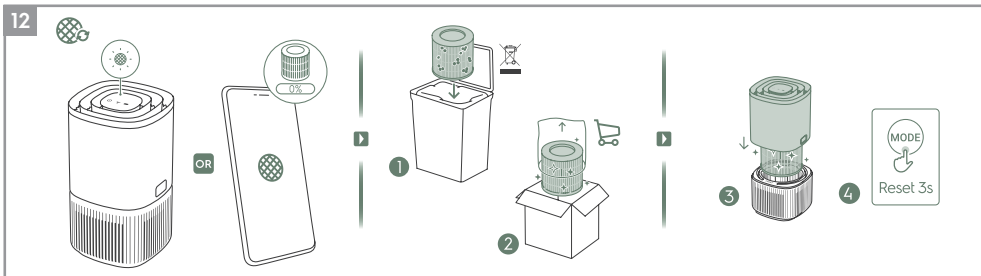

Reportez-vous aux pages 51-53 pour plus de détails sur la description des images.

Pour avoir l'esprit tranquille, enregistrez votre appareil dès aujourd'hui sur www.electrolux.com.

Restez à jour sur les services d'amélioration de l'habitat, des avis de sécurité et achetez des accessoires adaptés à votre appareil.

Des fonctionnalités peuvent être ajoutées ou mises à jour avec les nouvelles versions de l'application.

CONFIGURER

Remarque : Pour une meilleure utilisation, veuillez retirer le film protecteur de l'écran du panneau de commande.



Retirez le sac en plastique qui entoure le filtre avant d'utiliser le produit.

Gardez toujours l'appareil HORS TENSION lorsque vous changez les filtres.

- 1 Ouvrir le corps principal de l'appareil**
Ouvrez le produit en appuyant sur les boutons d'ouverture situés sur les côtés de l'appareil, puis soulevez la partie supérieure du corps principal. (ref. page 49, image 1).
- 2 Retirer le filtre et le sac-filtre**
Retirez avec précaution le sac en plastique qui entoure le filtre et jetez-le de manière appropriée.
- 3 Installer le filtre**
Réinsérez délicatement le filtre dans le produit (les deux extrémités du filtre peuvent être utilisées). Veillez à ce que le filtre soit placé au centre de la cavité.
- 4 Replacer la partie supérieure du corps principal**
Remplacez la partie supérieure du corps principal pour fermer le produit jusqu'à ce qu'il soit bien en place. La marque « FRONT » doit être orientée vers la face avant du produit.

FONCTIONNEMENT

Attention : Une fois le filtre correctement installé, assurez-vous que le produit est placé sur une surface plane avant de poursuivre. Veillez à ce qu'il y ait suffisamment d'espace libre au-dessus et autour du produit.

- 5 Branchez la fiche d'alimentation.**
- 6 Mettre sous tension**
Appuyez sur le bouton MARCHE/ARRÊT  pour mettre le purificateur d'air sous tension, l'appareil fonctionnera avec les paramètres par défaut (mode INTELLIGENT) lorsque vous l'utiliserez pour la première fois. La prochaine fois que vous démarrerez l'appareil, il reprendra les derniers réglages que vous aviez avant de l'éteindre.
REMARQUE : Lorsque vous allumez le purificateur d'air, il faut environ 10 secondes pour que les capteurs se calibrent et analysent la qualité de l'air. Pendant ce temps, l'indicateur de la qualité de l'air clignote lentement en blanc.
- 7 Sélection Mode**
Appuyez sur le bouton MODE  une fois pour basculer entre les deux modes : INTELLIGENT et MANUEL

INTELLIGENT : En mode INTELLIGENT, l'appareil utilise les données du capteur pour décider de la vitesse appropriée du ventilateur, en fonction de la qualité de l'air dans la pièce. La vitesse de ventilateur ne peut pas être réglée par l'utilisateur dans ce mode. Reportez-vous à la section INDICATEUR DE QUALITÉ DE L'AIR pour plus de détails.

SILENCIEUX INTELLIGENT : En mode SILENCIEUX INTELLIGENT, l'appareil fonctionne aussi silencieusement (les indicateurs du panneau de commande sont atténués et la vitesse du ventilateur est réduite) que possible pour permettre qu'il soit en veille.

MANUEL : En mode MANUEL, l'appareil utilise les données du capteur comme entrée uniquement pour indiquer le niveau de qualité de l'air via l'indicateur de qualité de l'air, mais ne règle pas automatiquement la vitesse de ventilateur. Ce mode est idéal pour un nettoyage rapide, en particulier lorsque l'utilisateur prévoit une augmentation des particules dans la pièce en raison des tâches ménagères (par exemple, passer l'aspirateur).

- 8 Contrôle de la vitesse de l'air**
En mode MANUEL, appuyez sur le bouton VENTILATEUR pour régler la vitesse de ventilateur. L'indicateur de vitesse de ventilateur indique la vitesse de ventilateur.
L'appareil dispose de 3 niveaux de vitesse de ventilateur.
REMARQUE : L'appareil monte OU descend progressivement à la vitesse choisie.

ICÔNES ET INDICATEURS DE FONCTIONNALITÉ

- 9 ALERTE**
L'icône d'alerte  s'allume pour vous avertir d'une éventuelle erreur électrique ou électronique de votre appareil. Veuillez vous référer à l'application pour obtenir des détails sur le type d'erreur, les détails des composants et toute action d'atténuation. Vous trouverez également plus de détails dans la section ERREURS ET DÉPANNAGE ci-dessous.
- 10 CHANGEMENT ET RÉINITIALISATION DE FILTRE**
CHANGEMENT DE FILTRE : Le filtre de l'appareil ne peut pas être lavé, il peut seulement être remplacé. L'icône de changement de filtre  s'allume pour vous rappeler de changer votre filtre. Veillez toujours à retirer le sac de protection en plastique avant de l'utiliser dans l'appareil.
RÉINITIALISATION DE FILTRE : Après le remplacement du filtre usagé, appuyez longuement sur le bouton MODE  pendant 3 secondes et l'indicateur de changement de filtre sera réinitialisé.

11 Wi-Fi

L'appareil est équipé d'un module Wi-Fi, qui permet de le contrôler à distance et d'accéder à de nombreuses autres fonctionnalités, notamment le suivi temporel de vos données sur la qualité de l'air intérieur. Lorsque l'appareil est connecté au Wi-Fi domestique, cette icône  s'allume. Si l'icône clignote, cela indique une perte temporaire de la connectivité Wi-Fi – veuillez consulter l'application Electrolux pour plus de détails.

Appuyez longuement sur le bouton MARCHE/ARRÊT  pendant 5 secondes pour activer ou désactiver la connexion sans fil.

REMARQUE : Téléchargez notre application Electrolux et suivez les instructions d'intégration étape par étape pour mettre le purificateur d'air en ligne.

12 PROGRAMMATEUR

Cette icône  indique qu'un événement programmé de l'application fonctionne.

13 VERROUILLAGE ENFANT

L'appareil est équipé d'un dispositif de verrouillage de sécurité qui désactive le panneau de commande du produit pour éviter que les touches soient pressées de façon involontaire. Appuyez simultanément sur les boutons MODE et MARCHE/ARRÊT pendant 5 secondes pour activer ou désactiver la fonctionnalité de verrouillage enfant. L'icône du verrouillage enfant  s'allume lorsque cette fonctionnalité est activée. Lorsque le panneau de commande est verrouillé, vous ne pouvez effectuer des modifications que via l'application.

14 INDICATEUR DE LA QUALITÉ DE L'AIR

L'appareil possède un capteur de qualité de l'air qui analyse la qualité de l'air.

Le témoin de qualité d'air indique, par ses couleurs changeantes, la qualité de l'air à chaque instant. Comme illustré ci-dessous :

COULEUR DU TÉMOIN	PM2,5 (µg/m ³)	QUALITÉ DE L'AIR
Vert	0-12	Bon
Jaune	13-75	Moyenne
Rouge	>75	Mauvais

REMARQUE : Veillez à nettoyer régulièrement la fenêtre du capteur afin qu'elle ne soit pas obstruée par la poussière et que les capteurs continuent à fonctionner avec précision.

INTÉGRATION

REMARQUE : Certaines étapes du processus d'intégration peuvent avoir été modifiées. Veuillez suivre les instructions étape par étape de la dernière version de l'application comme référence en cas de divergence. Veuillez vous assurer que le Wi-Fi domestique fonctionne sur la bande 2,4 GHz, car la bande 5 GHz ne sera pas reconnue par le purificateur d'air.

15 Veuillez trouver l'application Electrolux dans le magasin d'applications iOS ou Google Play store, téléchargez-la, inscrivez-vous et connectez-vous à l'application. Vous pourrez alors « Ajouter un appareil » dans l'application et suivre les instructions étape par étape pour intégrer l'appareil. (ref. page 49, image 3).

REMPACEMENT DE FILTRE

REMARQUE : Le filtre ne peut pas être lavé, et il doit toujours être remplacé lorsqu'il est en fin de vie. Le purificateur d'air dispose d'une variété de filtres au choix, adaptés aux besoins de votre style de vie. Rendez-vous sur l'application ou sur la page d'informations sur les produits de notre site Web pour obtenir un guide sur le choix du filtre adapté à vos besoins. Veuillez consulter votre site Web local pour commander votre filtre de remplacement.

16 Pour une expérience optimale et pour garantir une utilisation ininterrompue du purificateur d'air, veuillez surveiller la durée de vie restante du filtre dans l'application et commander un filtre de remplacement en temps voulu avant que la durée de vie restante du filtre n'atteigne 0 %. Si vous avez activé les notifications, l'application vous informe lorsque la durée de vie du filtre est proche de la fin de vie (par exemple, à 5 %).

17 Lorsque le filtre est en fin de vie, l'icône de changement de filtre s'allume sur le panneau de commande du produit pour indiquer la nécessité de le remplacer. Lorsque le filtre est en fin de vie, la vitesse de ventilateur de l'appareil peut être réduite en mode INTELLIGENT.

18 Le filtre usagé peut être fortement recouvert de poussière et de particules. Avant d'ouvrir l'appareil principal, assurez-vous que vous disposez d'un sac ou d'un emballage jetable pour y placer le filtre usagé.

19 Mettez le purificateur d'air HORS TENSION ou débranchez l'appareil avant de changer les filtres. Retirez la partie supérieure du corps principal et mettez-la de côté. Retirez ensuite le filtre qui est en fin de vie et placez-le dans un sac jetable à portée de main. (ref. page 50, image 12).

20 Ensuite, veuillez retirer le sac en plastique du filtre de remplacement et insérer le filtre dans le produit. Réinsérez la partie supérieure du corps principal et mettez l'appareil en MARCHÉ. Réinitialisez l'icône de changement de filtre sur le panneau de commande du produit en appuyant longuement sur le bouton MODE pendant 3 secondes et l'application indiquera la même chose, avec une nouvelle lecture de la durée de vie du filtre.

REMARQUE : Si le changement n'apparaît que sur le panneau de commande du produit et non sur l'application, veuillez redémarrer l'application et l'appareil avant de poursuivre le dépannage.

21 Mettez au rebut le filtre usagé ainsi que tout emballage en plastique conformément aux directives locales de recyclage.

ENTRETIEN ET NETTOYAGE

REMARQUE : Débranchez toujours le purificateur d'air avant de le nettoyer pour éviter tout risque de choc électrique ou d'incendie. N'utilisez jamais de produits abrasifs, de détergents agressifs OU de cire pour nettoyer l'appareil. Les filtres à haute efficacité ne peuvent pas être lavés, ils doivent toujours être remplacés lorsqu'ils sont en fin de vie.

22 **Nettoyage du boîtier et du capteur de qualité de l'air** (page 50, image 13)

REMARQUE : Nettoyer tous les 1 à 2 mois pour maintenir les performances du capteur de qualité de l'air.

Veillez à ce que le capteur de qualité de l'air soit propre et ne soit pas obstrué pour une performance optimale de l'appareil. Il est naturel que de la poussière s'accumule dans cette zone. Passer l'aspirateur sur la grille d'entrée du boîtier du capteur avec un aspirateur muni d'une canule/brosse étroite.

Nettoyage du capteur : Ouvrez la grille d'entrée du boîtier du capteur avec le doigt et nettoyez la lentille, l'entrée et la sortie avec un coton-tige humide. Utilisez un coton-tige sec pour éliminer l'excès d'eau du capteur.

Après avoir nettoyé le boîtier du capteur, il est recommandé de nettoyer le filtre à l'aspirateur en même temps. (ref. page 50, image 13:2)

23 Les parties en plastique de l'appareil doivent être nettoyées avec un chiffon sec et sans huile. Pour les taches sur les pièces en plastique, utilisez un chiffon en microfibre doux et légèrement humide pour frotter doucement la tache. (ref. page 50, image 14).

24 La zone autour de l'entrée d'air en bas de l'appareil peut accumuler plus de poussière que d'autres pièces et peut donc nécessiter un nettoyage plus fréquent pour garantir des performances optimales. Le filtre est muni d'un filtre à mailles et doit être essuyé de temps en temps ou nettoyé à l'aide d'un aspirateur pour éviter une perte de performance.

ENTREPOSAGE

25 Si vous prévoyez de ne pas utiliser l'appareil pendant une période prolongée, couvrez-le d'un plastique ou remettez-le dans son carton.

REMARQUE : Le filtre multicouche ne peut pas être lavé, uniquement remplacé.

ATTENTION !

Ne touchez pas les pales du ventilateur lors de la dépose du filtre multicouche.

DÉPANNAGE

Lorsque les indicateurs de défauts indiquent que le système ne fonctionne pas correctement, effectuez le contrôle suivant.

Le tableau ci-dessous ne constitue qu'une liste limitée. Pour consulter la section la plus récente et la plus complète sur le dépannage, la FAQ et le guide des erreurs, veuillez vous reporter à la section correspondante sur notre site Web ou sur l'application Electrolux.

#	NUMÉRO	DÉPANNAGE	REMARQUES
1	L'icône d'alerte du purificateur d'air est allumée.	En général, l'appareil est équipé d'une variété de capteurs sophistiqués, de composants électroniques et d'autres composants électriques. Si l'un d'entre eux fonctionne mal, vous verrez l'icône d'alerte s'allumer sur le panneau de commande du produit. Pour plus de détails sur les étapes à suivre pour résoudre le problème, veuillez vous rendre sur l'application Electrolux et vérifier les détails chaque fois que vous voyez cette icône s'allumer.	Veillez avoir à portée de main les numéros PNC et de SÉRIE de l'appareil si vous devez contacter le service d'assistance d'Electrolux.
2	Le purificateur d'air fonctionne en permanence à la vitesse maximale du ventilateur pendant de longues périodes	En mode MANUEL, vérifiez le curseur de vitesse de ventilateur sur le panneau de commande du produit ou dans l'application Electrolux et réglez-le au niveau souhaité. Si vous êtes en mode INTELLIGENT, vérifiez l'indicateur de qualité de l'air sur le panneau de commande du produit ou dans l'application Electrolux. Si toutes les valeurs PM (particules) indiquent constamment 999-1000 sans aucune réduction, il est fort probable que le capteur soit obstrué. Veuillez nettoyer le capteur comme décrit dans la section 22 ci-dessus.	Le capteur de particules de l'appareil est très précis et sensible et il est normal que le purificateur réagisse à une mauvaise qualité de l'air en augmentant la vitesse de ventilateur, pour ramener la qualité de l'air intérieur à des niveaux sûrs.
3	Le purificateur d'air fonctionne en permanence à la vitesse minimale du ventilateur pendant de longues périodes	En mode MANUEL, vérifiez la vitesse du ventilateur sur l'écran du panneau de commande du produit ou dans l'application Electrolux et réglez-la au niveau souhaité. Si vous êtes en mode INTELLIGENT, vérifiez l'indicateur de qualité de l'air sur le panneau de commande du produit ou dans l'application Electrolux. Si toutes les valeurs PM sont constamment très bonnes et n'augmentent pas, il s'agit d'un comportement normal de l'appareil, et la qualité de l'air est très bonne ! Si la valeur PM _{2,5} est élevée et que l'appareil fonctionne toujours à la vitesse de ventilateur la plus faible, vérifiez l'icône de changement de filtre sur le panneau de commande du produit ou dans l'application Electrolux et, si elle est allumée, remplacez le filtre usagé par un nouveau, ce qui devrait résoudre le problème de vitesse de ventilateur spécifique. Si aucune des étapes ci-dessus OU les instructions de l'application Electrolux ne vous aident, veuillez vous reporter au point 9 du tableau.	L'appareil est conçue de telle sorte que lorsqu'un filtre est en fin de vie, il empêche son utilisation jusqu'à ce que le filtre soit remplacé, en limitant la vitesse de ventilateur afin de ne pas réintroduire les particules capturées dans l'air.

#	NUMÉRO	DÉPANNAGE	REMARQUES
4	Le purificateur d'air produit un bruit fort ou anormal	<p>Assurez-vous que le sac en plastique entourant le filtre a été retiré, que la grille d'entrée d'air et la grille de sortie d'air (sur le dessus de l'appareil) ne sont pas obstruées et qu'il y a un espace d'au moins 30 cm entre l'appareil et la surface la plus proche.</p> <p>Si aucune des étapes ci-dessus OU les instructions de l'application Electrolux ne vous aident, veuillez vous reporter au point 10 du tableau.</p>	Si votre produit émet un bruit anormal, même après avoir suivi les étapes du guide de dépannage, veuillez contacter un centre de service agréé Electrolux pour obtenir une aide supplémentaire.
5	Le purificateur d'air ou le ventilateur ne fonctionne pas	<p>Assurez-vous que l'appareil est sous tension. Si nécessaire, essayez d'enfoncer fermement la fiche d'alimentation dans la prise murale pour vérifier si cela résout le problème. Assurez-vous que le fusible de votre habitation n'a pas sauté ou que le disjoncteur a été déclenché. Remplacez le fusible ou réarmez le disjoncteur si nécessaire.</p> <p>Si aucune des étapes ci-dessus OU les instructions de l'application Electrolux ne vous aident, veuillez vous reporter au point 10 du tableau.</p>	
6	Le purificateur d'air fonctionne mais la qualité de l'air ne s'améliore pas	<p>Si vous êtes en mode INTELLIGENT, surveillez de près la différence des niveaux de qualité de l'air dans l'application Electrolux pendant les 20 prochaines minutes, et si vous ne voyez aucune amélioration des valeurs de qualité de l'air dans l'application Electrolux pendant cette période, suivez l'étape ci-dessous.</p> <p>Passez en mode MANUEL et réglez la vitesse de ventilateur à un niveau plus élevé pour voir si cela permet de résoudre le problème.</p> <p>Si vous ne voyez toujours pas d'amélioration. Fermez toutes les portes OU fenêtres ouvertes vers l'extérieur de la pièce et faites fonctionner à nouveau l'appareil à la vitesse de ventilateur la plus élevée pendant 20 minutes. Si cela résout le problème, nous vous recommandons de faire fonctionner l'appareil dans cet environnement étanche autant que possible, jusqu'à ce que la qualité de l'air soit également à un bon niveau.</p>	Si l'appareil est placé dans une pièce plus grande que la taille recommandée, il faudra plus de temps pour que la qualité de l'air s'améliore, et vous devez être patient et maintenir l'appareil à la vitesse la plus élevée possible.

#	NUMÉRO	DÉPANNAGE	REMARQUES
7	Le purificateur d'air produit ou émet une odeur étrange	<p>La première fois que vous faites fonctionner l'appareil, vous pouvez percevoir une odeur de plastique, de colle ou de peinture, en particulier près de la grille de sortie d'air. Cette odeur est inévitable dans certains cas (comme l'odeur de la voiture neuve) mais devrait disparaître rapidement.</p> <p>Si vous percevez une odeur de brûlé, veuillez débrancher l'appareil et contacter le centre de service agréé Electrolux pour une aide supplémentaire.</p> <p>Le filtre de COV est en fin de vie. Veuillez le remplacer par un nouveau filtre.</p>	<p>Veillez toujours à ce que les filtres soient recouverts d'un emballage approprié lorsqu'ils sont rangés entre deux utilisations, et à ce que toutes les pièces soient sèches pour éviter les odeurs ou la formation de moisissures.</p>
8	L'icône du filtre est allumée, même si j'ai récemment changé les filtres	<p>Après avoir changé le filtre, appuyez longuement sur le bouton MODE pendant 3 secondes et l'indication du filtre sera réinitialisée.</p>	<p>Il est important d'éteindre l'appareil avant de changer le filtre, afin de réinitialiser le produit.</p>
9	Je ne parviens pas à connecter le purificateur d'air à l'application	<p>Si vous ne parvenez pas à intégrer l'appareil et à le connecter à l'application Electrolux après quelques tentatives en suivant les étapes de l'application Electrolux et de la FAQ, veuillez contacter un centre de service agréé Electrolux pour obtenir de l'aide.</p>	<p>La puce Wi-Fi de l'appareil ne fonctionne qu'à 2,4 Ghz. Veuillez donc vous assurer que votre Wi-Fi domestique fonctionne à cette largeur de bande.</p>
10	J'ai un autre problème qui ne figure pas dans cette liste OU aucune des étapes ci-dessus n'a permis de résoudre le problème	<p>Vous pouvez rechercher d'autres guides de dépannage et de FAQ sur notre site Web OU sur l'application Electrolux aux pages d'informations sur les produits, ou contacter directement le centre de service agréé Electrolux pour obtenir de l'aide. Merci beaucoup !</p>	<p>Veillez vous munir du numéro PNC et du numéro de série de l'appareil lorsque vous contactez le service après-vente Electrolux. Ces informations se trouvent sur l'étiquette signalétique qui se trouve sur le fond de l'appareil.</p>

SIGURNOSNE INFORMACIJE

UPOZORENJE! Izbjegnite opasnost od požara ili strujnog udara. Nemojte koristiti produžni kabel ili zidni adapter, osim onog isporučenog uz proizvod ili originalnog zamjenskog adaptera. Ovaj uređaj može bez razlike koristiti napajanje od 50 Hz ili 60 Hz.

Nemojte pohranjivati niti koristiti benzin ili ostale zapaljive pare i tekućine u blizini ovog ili bilo kojeg drugog uređaja. Pročitajte oznake na proizvodu vezane uz zapaljivost i ostala upozorenja.

Nemojte dozvoliti ulazak vode ili tekućeg ili zapaljivog deterdženta u uređaj kako biste izbjegli električni udar i/ili opasnost od požara.

SIGURNOST DJECE I RANJIVIH OSOBA

UPOZORENJE! Rizik od gušenja, ozljeda ili trajne invalidnosti. Ovaj uređaj mogu koristiti djeca starija od 8 godina, pod nadzorom. Ovaj uređaj mogu koristiti osobe sa smanjenim fizičkim, osjetilnim ili mentalnim sposobnostima ili nedostatkom iskustva i znanja ako su pod nadzorom ili su dobili upute u vezi s korištenjem uređaja na siguran način i razumiju povezane opasnosti. Djecu treba nadzirati kako se ne bi igrala uređajem.

Djeca ne smiju obavljati čišćenje i održavanje uređaja bez nadzora.

Osim ako su pod stalnim nadzorom, djecu mlađu od 3 godine treba držati podalje od uređaja.

Držite svu ambalažu podalje od djece.

Ovaj uređaj ima funkciju zaključavanja za zaštitu djece. Preporučujemo aktivaciju ove funkcije ako postoji rizik mogućeg kontakta djece i uređaja.

INFORMACIJE O ELEKTRIČNOJ ENERGIJI

UPOZORENJE! Izbjegnite opasnost od požara ili strujnog udara.

Ako niste sigurni je li utičnica uzemljena na odgovarajući način, zaštićena vremenskim prekidačem ili prekidačem strujnog kruga, kvalificirani električar mora instalirati odgovarajuću utičnicu u skladu s nacionalnim elektrotehničkim standardom ili primjenjivim lokalnim propisima i uredbama.

Nikada nemojte isključivati uređaj povlačenjem kabela zidnog adaptera. Uvijek čvrsto primite priključak uređaja ili zidni adapter i ravno ga izvucite iz utičnice.

Za popravak uvijek pozovite ovlaštenog Electrolux servisera.

Ako je kućište adaptera oštećeno, mora se zamijeniti novim Electrolux zamjenskim adapterom dizajniranim za ovaj uređaj.

Kako biste spriječili opasnost od strujnog udara ili požara, prije čišćenja ili održavanja obavezno isključite uređaj iz napajanja.

MJERE SIGURNOSTI

OPREZ! Izbjegnite ozbiljne ozljede ili smrt.

Nemojte gurati niti umetati prste ili predmete u rešetku za odvod zraka na uređaju.

U slučaju kvara (iskre, miris paljevine, itd.), odmah prekinite rad, odspojite kabel za napajanje i pozovite ovlaštenog Electrolux serviseru.

Nemojte upravljati uređajem mokrim rukama.

OPREZ! Izbjegnite oštećenja ili štetu na uređaju ili imovini.

Nemojte usmjeravati strujanje zraka na kamine ili druge izvore topline jer bi to moglo izazvati razbuktavanje.

Nemojte se penjati na uređaj ili stavljati na njega predmete.

Nemojte vješati predmete na uređaj.

Nemojte na uređaj stavljati posude s tekućinama.

Isključite uređaj iz napajanja ako ga nećete koristiti dulje vrijeme.

Uređaj uvijek koristite s postavljenim zračnim filtrom.

Nemojte blokirati ni prekrivati rešetke za dovod i odvod zraka.

Provjerite je li sva električna/elektronička oprema udaljena 30 cm od uređaja.

Uređaj se smije koristiti samo s priborom kojeg je isporučio proizvođač ili njegov serviser.

ODLAGANJE

 Ovaj simbol na proizvodu ili ambalaži proizvoda ukazuje na to da se proizvod ne smije tretirati kao kućni otpad.

Za recikliranje vašeg proizvoda, odnesite ga na službeno sabirno mjesto ili u servisni centar Electrolux koji može ukloniti i reciklirati električne dijelove na siguran i profesionalan način. Slijedite nacionalna pravila za odvojeno prikupljanje elektrootpada.

Ovaj je proizvod dizajniran imajući na umu brigu o okolišu. Svi plastični dijelovi označeni su u svrhu recikliranja.

PRIJE POČETKA

- Pažljivo pročitajte ove upute.
- Provjerite jesu li prisutni svi opisani dijelovi.
- Posebnu pažnju posvetite mjerama opreza.

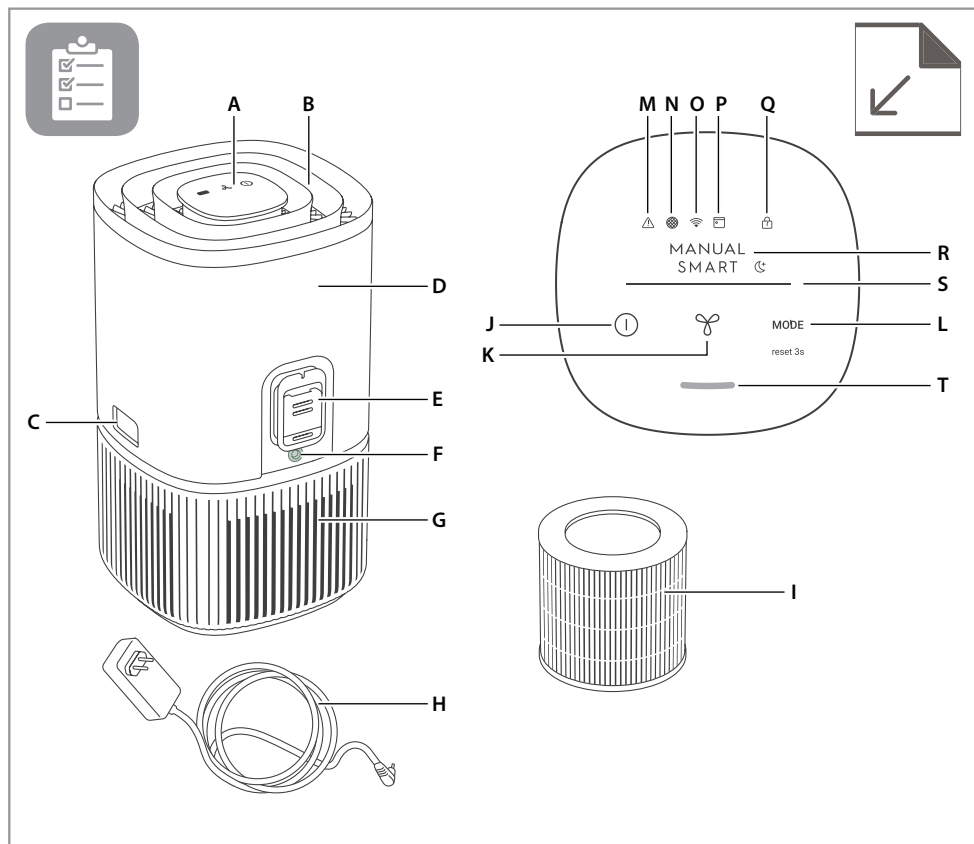

OPIS VAŠEG PROČIŠĆIVAČA ZRAKA

Uređaj:

- A. Zaslon upravljačke ploče
- B. Usmjernici za strujanje zraka (na izlazu zraka)
- C. Gumbi za oslobađanje
- D. Glavno kućište (gornji dio)
- E. Kutija senzora
- F. Utičnica za adapter
- G. Glavno kućište (donji dio)
- H. Kabel za napajanje
- I. Filtar (unutarnji)

Kontrolna ploča:

- J. Gumb NAPAJANJA
- K. Gumb VENTILATOR
- L. Gumb NAČIN RADA
- M. Ikona upozorenja
- N. Ikona zamjene filtra
- O. Ikona Wi-Fi*

- P. Ikona planera*
- Q. Ikona zaključavanja za zaštitu djece
- R. Indikator NAČIN RADA
- S. Indikator BRZINE VENTILATORA
- T. Indikator kvalitete zraka

* Značajke su dostupne samo za seriju Pure 500.

NAPOMENA: Vaš posebni model možda nema sve komponente i značajke navedene u ovom KORISNIČKOM PRIRUČNIKU. Provjerite pakiranje proizvoda ILI specifikacije proizvoda na našoj internetskoj stranici za točne pojedinosti o vašem modelu. Electrolux zadržava pravo izmjene ovdje sadržanih informacija bez prethodne najave.

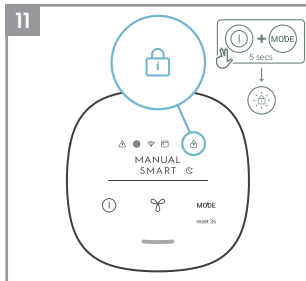
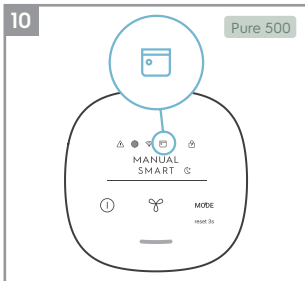
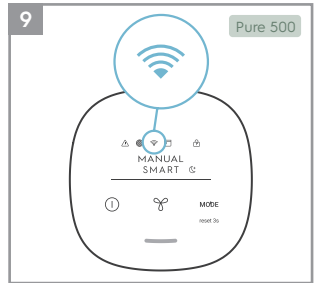
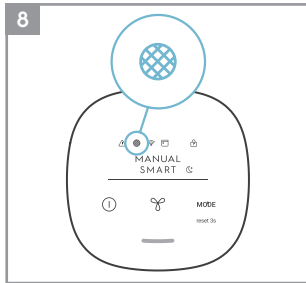
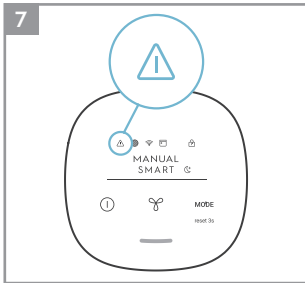
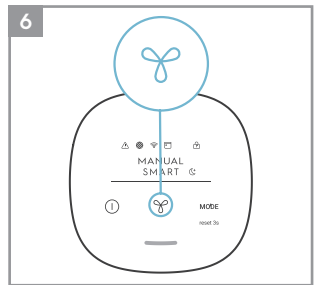
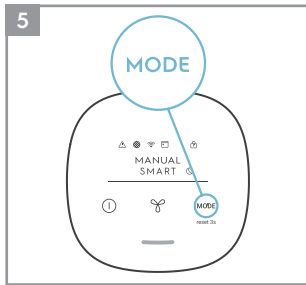
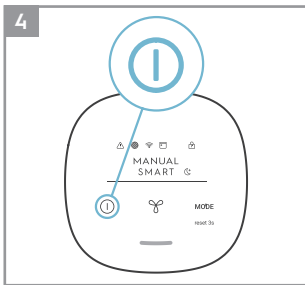
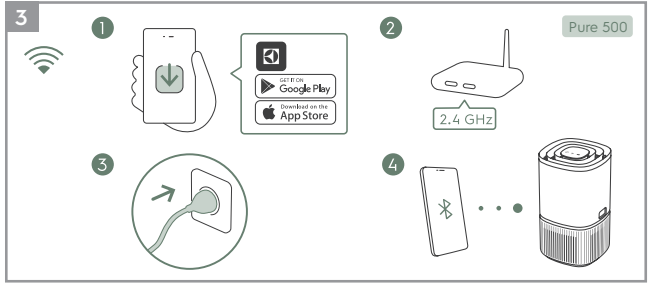
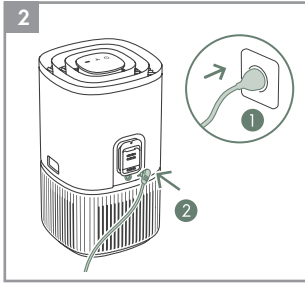
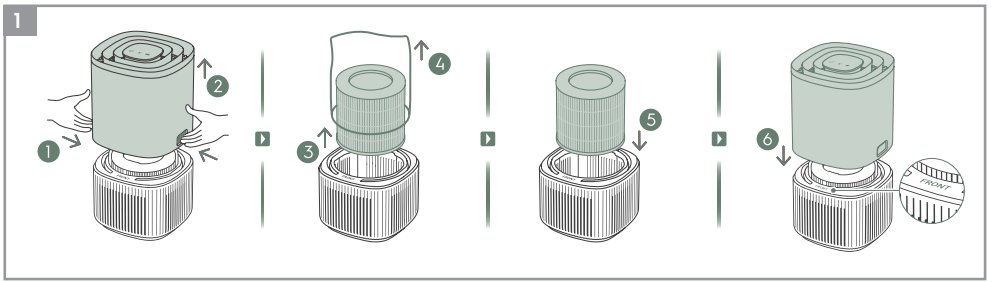

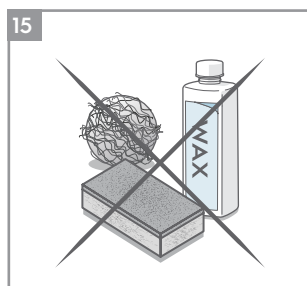
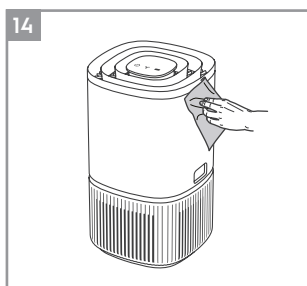
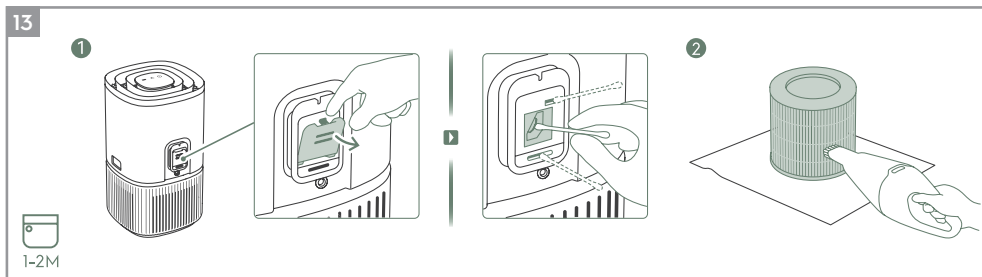
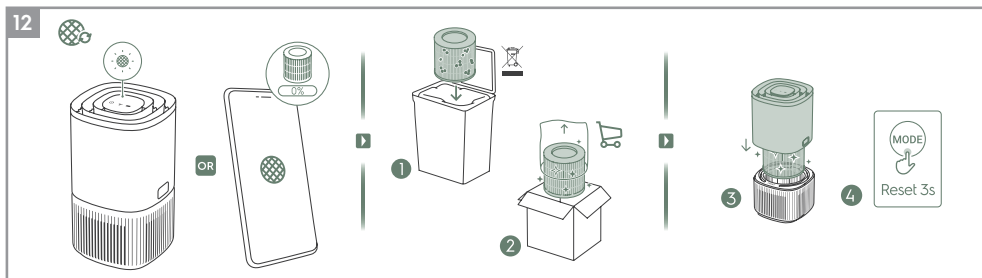

Za dodatne pojedinosti opisa slika pogledajte stranice 62-64.

Kako biste bili bezbrižni, registrirajte danas vaš uređaj na www.electrolux.com.

Ostanite u tijeku s unapređenjem usluga, sigurnosnim upozorenjima i kupovinom pribora koji odgovara vašem uređaju.

Značajke se mogu dodati ili ažurirati s novim izdanjima aplikacije.

PRIPREMA

Napomena: Uklonite zaštitnu foliju sa zaslona upravljačke ploče radi boljeg korištenja.

Prije korištenja proizvoda uklonite plastičnu vrećicu oko filtra.

Jedinica treba biti isključena pri zamjeni filtera.

1 Otvorite glavno kućište jedinice

Otvorite proizvod pritiskom na gumba za oslobađanje na bočnim stranama jedinice, zatim podignite gornji dio glavnog kućišta. (Pogledajte stranicu 60, slika 1).

2 Izvaditi filter i uklonite vrećicu filtra

Pažljivo uklonite plastičnu vrećicu oko filtra i zbrinite ju na odgovarajući način.

3 Ugradite filter

Pažljivo vratite filter natrag u proizvod (radit će bilo koji kraj filtra). Pazite da se filter nalazi u sredini surljine.

4 Vratite gornji dio glavnog kućišta na njegovo mjesto.

Vratite gornji dio glavnog kućišta na njegovo mjesto kako biste zatvorili proizvod dok se ne učvrsti na svom mjestu. Oznaka "FRONT" treba biti okrenuta prema prednjoj strani proizvoda.

RUKOVANJE

Oprez: Nakon propisne ugradnje filtra, prije nastavka pobrinite se da proizvod postavite na niveliranu površinu. Pazite da ima dovoljno slobodnog prostora iznad proizvoda i oko njega.

5 Spojite utikač za napajanje.

6 Uključivanje napajanja

Pritisnite tipku  NAPAJANJA kako biste uključili pročišćivač zraka, uređaj će raditi u zadanoj postavci (način rada PAMETNO) kada ga koristite prvi put. Kad sljedeći put pokrenete uređaj, on će koristiti postavke koje ste imali prije ISKLJUČIVANJA proizvoda.

NAPOMENA: Kad UKLJUČITE pročišćivač zraka, senzora treba oko 10 sekundi za kalibriranje i analizu kvalitete zraka. Tijekom tog vremena, indikator kvalitete zraka polako pulsira bijelo.

7 Odabir načina rada

Pritisnite gumb NAČIN RADA  jednom za prebacivanje između dva načina rada: PAMETNO i RUČNO

PAMETNO: U načinu rada PAMETNO, jedinica će koristiti podatke sa senzora kao ulaz za određivanje odgovarajuće brzine ventilatora, ovisno o kvaliteti zraka u prostoriji. U ovom načinu rada, korisnik ne može podesiti brzinu ventilatora. Za više podataka, pogledajte odjeljak INDIKATOR KVALITETE ZRAKA.

PAMETNO TIHO: U načinu rada PAMETNO TIHO, jedinica će raditi što je moguće tiše (indikatori upravljačke ploče bit će zatamnjeni i brzina ventilatora bit će niža) kako bi omogućila mirno spavanje.

RUČNO: U načinu rada RUČNO, uređaj će koristiti ulazne podatke senzora samo za prikaz razine kvalitete zraka putem indikatora kvalitete zraka, ali neće sam podesiti brzinu ventilatora. Ovaj je način najbolje koristiti za brzo čišćenje, posebno kad korisnik očekuje povećanje broja čestica u prostoriji zbog kućanskih poslova (npr. usisavanje).

8 Regulacija brzine zraka

U načinu rada RUČNO, pritisnite gumb VENTILATOR za podešavanje brzine ventilatora, a indikator brzine ventilatora pokazat će brzinu ventilatora.

Jedinica ima tri razine za brzinu vrtnje ventilatora.

NAPOMENA: Uređaj će postepeno povećati ILI smanjiti postavku na odabranu brzinu.

IKONE I INDIKATORI ZNAČAJKI

9 UPOZORENJE

Ikona upozorenja  zasvijetlit će kako bi vas upozorila na moguću električnu ili elektroničku grešku vašeg uređaja. Pojednosti o vrsti pogreške, pojednostima komponenti i svim mjerama za ublažavanje potražite u aplikaciji. Više detalja također možete pronaći u odjeljku POGREŠKE I RJEŠAVANJE PROBLEMA u nastavku.

10 ZAMJENA FILTRA i RESETIRANJE

ZAMJENA FILTRA: Filter u jedinici ne može se prati, one se može samo zamijeniti. Ikona zamjene filtra  zasvijetlit će kako bi vas podsjetila na zamjenu filtra. Uvijek provjerite je li plastična zaštitna vrećica uklonjena prije uporabe u uređaju.

RESETIRANJE FILTRA: Nakon zamjene starog filtra, 3 sekunde držite pritisnutom tipku NAČIN RADA  i indikator za zamjenu filtra će se resetirati.

11 WiFi

Uređaj je opremljen WiFi modulom koji omogućuje daljinsko upravljanje i pristup mnogim dodatnim značajkama uključujući vremensko praćenje podataka o kvaliteti zraka u zatvorenom prostoru. Kad je uređaj spojen na kućni Wi-Fi, ova će ikona  zasvijetliti. Ako ikona trepće, to ukazuje na privremeni gubitak Wi-Fi veze – više pojednosti potražite u aplikaciji Electrolux.

Pet sekundi držite pritisnutom tipku NAPAJANJA  za aktiviranje i deaktiviranje bežične mreže.

NAPOMENA: Preuzmite našu Electrolux aplikaciju i slijedite korak-po-korak upute za uključivanje kako biste pročišćivač zraka postavili na mrežu.

12 PLANER

Ikona  označava da je planirani događaj iz aplikacije u tijeku.

13 ZAKLJUČAVANJE ZA ZAŠTITU DJECE

Uređaj je opremljen značajkom sigurnosnog zaključavanja kako bi se onemogućila upravljačka ploča uređaja i tako spriječilo slučajno pritiskanje. Pritisnite i držite gumb NAČIN RADA i NAPAJANJA istovremeno 5 sekundi kako biste aktivirali ili deaktivirali značajku zaključavanja za zaštitu djece. Ikona zaključavanja za zaštitu djece  zasvijetlit će kad se značajka aktivira. Kad je upravljačka ploča zaključana, promjene možete vršiti samo putem aplikacije.

14 INDIKATOR KVALITETE ZRAKA

Uređaj ima senzor kvalitete zraka koji analizira kvalitetu zraka.

Svjetlo kvalitete zraka će u realnom vremenu prikazivati kvalitetu zraka različitim bojama svjetla. Kao na prikazu u nastavku:

BOJA SVJETLA	PM2,5 (µg/m ³)	KVALITETA ZRAKA
Zeleno	0-12	Dobro
Žuto	13-75	Prosječno
Crveno	>75	Slabo

NAPOMENA: Osigurajte redovito čišćenje prozora senzora za izbjegavanje začepljenja prašinom i osiguravanje ispravnog rada senzora.

UVOĐENJE

NAPOMENA: Neki su koraci postupka uvođenja možda izmijenjeni, u slučaju nepodudarnosti, slijedite korak-po-korak upute u najnovijoj verziji aplikacije. Provjerite radi li kućni Wi-Fi na frekvenciji od 2,4 GHz jer pročišćivač zraka neće prepoznati frekvenciju od 5 GHz.

15 Pronađite aplikaciju Electrolux u iOS aplikaciji ili Google Play trgovini, preuzmite je, izradite prijavu i prijavite se u aplikaciju. Ovdje ćete moći „dodati uređaj“ u aplikaciju i slijediti korak po korak upute za uvođenje uređaja. (Pogledajte stranicu 60, slika 3).

ZAMJENA FILTARA

NAPOMENA: Filtar se ne može prati i na kraju svog životnog vijeka mora se zamijeniti. Pročišćivač zraka ima niz filtera na izbor, prilagođenih vašim životnim potrebama. Koristite aplikaciju pogledajte stranicu s informacijama o proizvodu na našoj internetskoj stranici za vodič pri odabiru odgovarajućeg filtera za vaše potrebe. Posjetite svoju lokalnu stranicu kako biste naručili zamjenski filter.

16 Za najbolje iskustvo i sigurnu neometanu uporabu pročišćivača zraka, pratite preostali životni vijek filtera u i naručite zamjenski filter na vrijeme, prije nego što preostali životni vijek filtera dosegne 0 %. Ako imate omogućene obavijesti, aplikacija vas obavijestiti kada se životni vijek filtera približi kraju (npr. 5 %).

17 Kada je filter na kraju životnog vijeka, ikona zamjene filtera će zasvijetliti na upravljačkoj ploči proizvoda kako bi označila potrebu za zamjenom. Kad je filter na kraju životnog vijeka, brzina ventilatora uređaja može se smanjiti u načinu rada PAMETNO.

18 Iskorišteni filter može biti jako prekriven prašinom i česticama, stoga prije otvaranja glavne jedinice provjerite imate li pri ruci jednokratnu vrećicu ili pakiranje u koje možete staviti iskorišteni filter.

19 Isključite pročišćivač zraka ili iskopčajte uređaj prije zamjene filtera. Uklonite gornji dio glavnog kućišta i odložite ga na stranu. Zatim uklonite filter koji je na kraju svog životnog vijeka i odložite ga u jednokratnu vrećicu koju imate pri ruci. (Pogledajte stranicu 61, slika 12).

20 Zatim uklonite plastičnu vrećicu sa zamjenskog filtera i postavite filter u proizvod. Vratite natrag gornji dio glavnog kućišta i uključite jedinicu. Resetirajte ikonu zamjene filtera na upravljačkoj ploči proizvoda tako da 3 sekunde držite pritisnutom tipku NAČIN RADA i isto će se prikazivati u aplikaciji, s novim životnim vijekom trajanja filtera.

NAPOMENA: U slučaju kad se promjena vidi samo na upravljačkoj ploči uređaja, ali ne i u aplikaciji, ponovno pokrenite aplikaciju i uređaj, prije drugačijih pokušaja rješavanja problema.

21 Odložite iskorišteni filter i bilo koju plastičnu ambalažu u skladu s lokalnim smjernicama za recikliranje.

ODRŽAVANJE I ČIŠĆENJE

NAPOMENA: Prije čišćenja, uvijek iskopčajte pročišćivač zraka kako biste izbjegli opasnost od strujnog udara ili požara. Za čišćenje uređaja nikada nemojte koristiti abrazivne, grube deterdžente ili vosak. Filtri visoke učinkovitosti ne mogu se prati, na kraju svog životnog vijeka uvijek se moraju zamijeniti.

22 Čišćenje kutije senzora kvalitete zraka i senzora (stranica 61, slika 13)

NAPOMENA: Čistite svakih 1-2 mjeseca kako biste održali performanse senzora kvalitete zraka.

Pazite da senzor kvalitete zraka bude čist i da ne na njemu nema naslaga radi optimalnog rada jedinice. Na ovom se području prirodno nakuplja prašina pa se preporučuje čišćenje ulaza kutije senzora usisivačem s uskim nastavkom/četkom.

Čišćenje senzora: Otvorite ulaz kutije senzora prstima i očistite leću, ulaz i izlaz vlažnim pamučnim jastučićem. Vlažnim pamučnim jastučićem uklonite višak vode sa senzora.

Nakon čišćenja kutije senzora, preporučujemo da istodobno usisivačem za prašinu očistite filter. (Pogledajte stranicu 61, slika 13:2)

23 Plastične dijelove uređaja treba čistiti suhom krpom bez ulja. Za mrlje na plastičnim dijelovima koristite lagano navlaženu meku krpu od mikrovlakana za nježno trljanje mrlje. (Pogledajte stranicu 61, slika 14).

24 Područje oko ulaza zraka na donjoj strani uređaja može nakupiti više prašine nego neki drugi dijelovi i stoga može zahtijevati češće čišćenje kako bi se osigurala optimalna učinkovitost. Filter je opremljen mrežastim filtrom i treba se povremeno obrisati ili očistiti usisivačem kako bi se izbjegao gubitak učinkovitosti.

SKLADIŠTENJE

25 Ako ne planirate koristiti uređaj duže vrijeme, prekrijte ga plastikom ili ga vratite u ambalažu.

NAPOMENA: Višeslojni filter ne može se prati, on se može samo zamijeniti.

OPREZ!

Ne dirajte lopatice ventilatora prilikom uklanjanja višeslojnog filtra.

RJEŠAVANJE PROBLEMA

Kad indikatori grešaka pokažu da sustav ne radi ispravno, izvršite sljedeću provjeru.

Tablica u nastavku samo je ograničen popis. Najnoviji i potpuni odjeljak o rješavanju problema, često postavljana pitanja (FAQ) i vodič za pogreške potražite u odgovarajućem odjeljku na našoj internetskoj stranici ili u aplikaciji Electrolux.

#	PROBLEM	RJEŠAVANJE PROBLEMA	NAPOMENE
1	Ikona upozorenja pročišćivača zraka svijetli.	Općenito, uređaj dolazi s nizom sofisticiranih senzora, elektronike i drugih električnih komponenti i ako je jedna od njih neispravna, vidjet ćete da svijetli ikona upozorenja na upravljačkoj ploči proizvoda. Za više pojedinosti o koracima za rješavanje idite na aplikaciju Electrolux i potražite pojedinosti kad god vidite da ova ikona svijetli.	Imajte pri ruci PNC i SERIJSKI broj uređaja ako trebate kontaktirati Electrolux servisnu organizaciju za podršku.
2	Pročišćivač zraka dulje vrijeme neprestano radi maksimalnom brzinom ventilatora	Ako je u načinu rada RUČNO, provjerite klizač brzine ventilatora na upravljačkoj ploči proizvoda ili u aplikaciji Electrolux i podesite ga na željenu razinu. Ako je u načinu rada PAMETNO, provjerite indikator kvalitete zraka na upravljačkoj ploči proizvoda ili unutar aplikacije Electrolux – ako sve vrijednosti PM konstantno pokazuju 999-1000 bez bilo kakvog smanjenja, najvjerojatnije je senzor začepljen. Očistite senzor u skladu s gornjim opisom u poglavlju 22.	Senzor PM uređaja vrlo je precizan i osjetljiv i normalno je da pročišćivač reagira na lošu kvalitetu zraka povećanjem brzine ventilatora – kako bi se kvaliteta zraka u prostoriji vratila na sigurne razine.
3	Pročišćivač zraka dulje vrijeme neprestano radi najmanjom brzinom ventilatora	Ako je u načinu rada RUČNO, provjerite brzinu ventilatora na upravljačkoj ploči proizvoda ili u aplikaciji Electrolux i podesite je na željenu razinu. Ako je u načinu rada PAMETNO, provjerite indikator kvalitete zraka na upravljačkoj ploči proizvoda ili unutar aplikacije Electrolux – ako sve vrijednosti PM konstantno pokazuju vrlo dobro bez bilo kakvog povećanja, radi se o normalnom radu uređaja – vaša je kvaliteta zraka vrlo dobra! Ako je vrijednost PM _{2,5} visoka, a jedinica još uvijek radi na najnižoj brzini ventilatora, provjerite ikonu zamjene filtra na upravljačkoj ploči proizvoda ili unutar aplikacije Electrolux i ako svijetli, zamijenite iskorišteni filter novim, ovo bi trebalo riješiti problem specifični problem s brzinom ventilatora. Ako niti jedan od gornjih koraka ILL uputa u aplikaciji Electrolux ne pomogne, pogledajte točku 9 u tablici.	Uređaj je dizajniran tako da će, kada je filter na kraju životnog vijeka, obeshabriti korištenje dok se filter ne zamijeni, ograničavajući brzinu ventilatora kako se uhvaćene čestice ne bi vraćale natrag u zrak.

#	PROBLEM	RJEŠAVANJE PROBLEMA	NAPOMENE
4	Pročišćivač zraka proizvodi neobičajenu buku	<p>Provjerite jesu li plastična vrećica oko filtera uklonjena, osigurajte da ulaz zraka i rešetka za izlaz zraka (gornji dio uređaja) nisu zapriječeni te da postoji razmak od najmanje 30 cm između jedinice i najbliže površine.</p> <p>Ako niti jedan od gornjih koraka ILI uputa u aplikaciji Electrolux ne pomogne, pogledajte točku 10 u tablici.</p>	<p>Ako vaš proizvod i nakon provjere koraka u vodiču za rješavanje problema i dalje proizvodi neobičajenu buku, obratite se ovlaštenom servisnom centru Electroluxa za daljnju podršku.</p>
5	Pročišćivač zraka ili ventilator ne radi	<p>Provjerite napajanje uređaja. Ako je potrebno, čvrsto pritisnite utikač u utičnicu kako biste provjerili hoće li to riješiti problem. Provjerite je li vaš osigurač pregorio ili je isključen. Zamijenite osigurač ili ga ponovno uključite, ukoliko je potrebno.</p> <p>Ako niti jedan od gornjih koraka ILI uputa u aplikaciji Electrolux ne pomogne, pogledajte točku 10 u tablici.</p>	
6	Pročišćivač zraka radi ali se kvaliteta zraka ne poboljšava	<p>Ako je u načinu rada PAMETNO, pažljivo pratite razliku u razinama kvalitete zraka unutar Electrolux aplikacije sljedećih 20 minuta – ako ne vidite poboljšanje vrijednosti kvalitete zraka u Electrolux aplikaciji tijekom tog razdoblja, slijedite postupak u nastavku.</p> <p>Prebacite u način rada RUČNO i podesite brzinu ventilatora na višu razinu kako biste vidjeli hoće li to pomoći riješiti problem.</p> <p>Ako još ne vidite nikakvo poboljšanje. Zatvorite sva otvorena vrata ILI prozore prostorije i pustite da uređaj radi s najvećom brzinom ventilatora tijekom 20 minuta. Ako ovo riješi problem, preporučujemo rad uređaja u ovako izoliranom prostoru što je dulje moguće, sve dok se ne poboljša kvaliteta zraka.</p>	<p>Ako se uređaj nalazi u prostoriji koja je veća od preporučene, trebalo bi više vremena za poboljšanje kvalitete zraka – budite strpljivi i pustite neka uređaj radi najvećom mogućom brzinom.</p>
7	Pročišćivač zraka proizvodi ili ispušta čudan miris	<p>Kad prvi put pokrenete uređaj, možda ćete osjetiti miris plastike, ljepila ili boje – posebno u blizini rešetke za izlaz zraka – to je u nekim slučajevima neizbježno (kao što je 'miris novog automobila') ali bi trebalo ubrzo nestati.</p> <p>Ako osjetite miris paljevine, iskopčajte uređaj i kontaktirajte ovlašteno servisno centar Electrolux za daljnju podršku.</p> <p>Filter hlapivih organskih spojeva (VOC) na kraju je svog životnog vijeka. Zamijenite ga novim filtrom.</p>	<p>Uvijek provjerite jesu li filtri prekriveni odgovarajućom ambalažom tijekom skladištenja između uporaba i jesu li svi dijelovi suhi, kako bi se izbjeglo stvaranje mirisa ili plijesni.</p>

#	PROBLEM	RJEŠAVANJE PROBLEMA	NAPOMENE
8	Ikona filtra svijetli, iako su nedavno zamijenjeni filtri	Nakon zamjene starog filtra, 3 sekunde držite pritisnutom tipku NAČIN RADA indikator filtra će se resetirati.	Važno je ISKLJUČITI uređaj prije zamjene filtra, kako bi se uređaj ponovno pokrenuo.
9	Uređaj se ne može povezati s aplikacijom	Ako ne možete uvesti uređaj i povezati ga s Electrolux aplikacijom nakon nekoliko pokušaja i slijedeći korake u Electrolux aplikaciji i često postavljanim pitanjima (FAQ), za podršku kontaktirajte ovlašteni servisni centar Electrolux.	Wi-Fi čip uređaja radi samo na 2,4 Ghz pa provjerite radi li vaš kućni Wi-Fi na ovoj pojasnoj širini.
10	Imam drugačiji problem koji ovdje nije naveden ILL nijedan od navedenih koraka nije pomogao u rješavanju problema	Više smjernica za rješavanje problema i često postavljana pitanja (FAQ) možete potražiti na našoj internetskoj stranici ILL u aplikaciji Electrolux na stranicama s informacijama o proizvodu ili za podršku izravno kontaktirati ovlašteni servisni centar Electroluxa. Hvala Vam!	Kad kontaktirate Electrolux servis, imajte pri ruci PNC i serijski broj uređaja. Ove informacije možete pronaći na natpisu s nazivnim podacima na donjem dijelu jedinice.

BIZTONSÁGI TUDNIVALÓK

FIGYELMEZTETÉS! Kerülje le a tűz és az áramütés veszélyét. Kizárólag a termékhez mellékelte vagy eredeti pótalkatrész hosszabbítókábelt vagy hálózati adaptert használjon. Ezen készülék változtatás nélkül képes 50 vagy 60 Hz-es hálózati feszültségről működni.

Ne tároljon vagy használjon benzint vagy egyéb légnemű gyúlékony anyagokat és folyadékokat ezen vagy más készülék közelében. Olvass el a termék címkéjén gyúlékonyságra vonatkozó információkért vagy egyéb figyelmeztetésekért.

Ne hagyja, hogy víz, más folyadék, gyúlékony tisztítószer kerüljön az egységbe, hogy elkerülje az áramütés és/vagy tűz veszélyét.

GYERMEKEK ÉS FOGYATÉKOS SZEMÉLYEK BIZTONSÁGA FIGYELMEZTETÉS! Fulladás, sérülés és maradandó fogyatékoság kockázata.

8 éves ennél idősebb gyermek felügyelet alatt használhatja ezen készüléket. A készüléket olyan személyek, akiknek csökkentek a fizikai, érzékszervi vagy szellemi képességeik, illetve nem rendelkeznek kellő tapasztalattal és/vagy hozzáértéssel csak akkor használhatják, ha megfelelő személy felügyeli őket vagy az eszköz biztonságos használatával kapcsolatos tájékoztatásban részesültek, továbbá megértették a használatból származó veszélyeket. A gyermekek felügyeletét biztosítani kell hogy ne játszassanak a légtisztítóval.

Tilos gyermekeknek felügyelet nélkül a készülék tisztítását és felhasználói karbantartását végezni.

Folyamatos felügyelet nélkül, a 3 év alatti gyermekeket távol kell tartani a készüléktől. Tartsa távol a gyermekeket a csomagolóanyagoktól.

Gyerekszár funkcióval rendelkezik e termék. Javasoljuk, hogy aktiválja e funkciót, ha fennáll annak a veszélye, hogy a gyerek hozzáfér a készülékhez.

ELEKTROMOS INFORMÁCIÓK

FIGYELMEZTETÉS! Kerülje le a tűz és az áramütés veszélyét.

Ha nem biztos abban, hogy megfelelő-e a hálózati csatlakozóaljzat földelése, illetve védve van-e késleltetett biztosítékkal vagy megszakítóval, akkor forduljon szakképzett villanyszerelőhöz, hogy a Nemzeti elektromos szabályzatnak vagy a helyi szabályzatoknak és előírásoknak megfelelő hálózati csatlakozóaljzatot szereljen fel.

Sohase a hálózati adapter kábelénél fogva bontsa a hálózati csatlakozást. Mindig erősen fogja meg a készülék csatlakozódugóját vagy a hálózati adaptert, majd húzza ki a hálózati csatlakozóaljzattól.

Mindig hivatalos Electrolux szervizhez forduljon javításért.

Ha megsérült a hálózati adapter burkolata, akkor ki kell azt cserélni egy ehhez a készülékhez tervezett új Electrolux pótalkatrész adapterrel.

Az áramütés vagy tűz veszélyének az elkerülésére, tisztítás és karbantartás előtt mindig bontsa a hálózati csatlakozását.

BIZONTSÁGI ÓVINTÉZKEDÉSEK

VIGYÁZAT! Kerülje el a súlyos vagy halálos sérülést.

Ne dugja vagy tegye az ujjait vagy tárgyakat az egység a levegőkimeneti rácsába.

Hibás működés (szikrák, égett szag stb.) esetén azonnal állítsa le a működést, bontsa a hálózati kábel csatlakozódugójának a csatlakozását, majd forduljon egy hivatalos Electrolux szervizmunkatárshoz.

Ne kezelje nedves kézzel az egységet.

VIGYÁZAT! Személyi sérülés, az egység károsodása vagy vagyoni kár okozásának az elkerülése.

Ne irányítsa a levegőáramlást tűzhelyekre vagy egyéb hőforrásokra, mivel azok fellángolását okozhatja.

Ne másszon az egységre, illetve ne tegyen tárgyakat arra.

Ne akasszon semmit sem az egységre.

Ne tegyen folyadékokat tartalmazó tárgyakat az egységre.

Kapcsolja ki az egység feszültségellátását, amikor hosszabb ideig nem használja.

Mindig betett levegőszűrővel működtesse az egységet.

Ne zárja el vagy fedje le a levegőbeszívó nyílás és a levegőkimenet rácsát.

Gondoskodjon arról, hogy legalább 30 cm-re legyenek más elektromos/elektronikus eszközök az egységtől.

Kizárólag a gyártótól vagy a szervizétől beszerzett tartozékokkal használja a készüléket.

HULLADÉKKÉNTI ELHELYEZÉS



Azt jelzi ez a terméken vagy a csomagolásán található szimbólum, hogy a hulladékkénti elhelyezésekor nem dobható háztartási hulladékba a termék.

A termék újrahasznosítása érdekében vigye azt egy hivatalos gyűjtőhelyre vagy egy Electrolux szervizbe, amely kissereli, majd biztonságosan és professzionális módon újrahasznosítja az elektromos alkatrészeket. Tartsa be az országa elektromos termékek hulladékainak szelektív gyűjtésére vonatkozó előírásait.

A környezetvédelmi szempontok figyelembevételével történt a termék tervezése. Újrahasznosítás céljából jelöléssel vannak ellátva a műanyag alkatrészek.

A KEZDÉS ELŐTT

- Figyelmesen olvassa el ezen útmutatást.
- Ellenőrizze, hogy meg van-e a leírásban szereplő valamennyi alkatrész.
- Fordítson különös figyelmet a biztonsági óvintézkedések betartására!

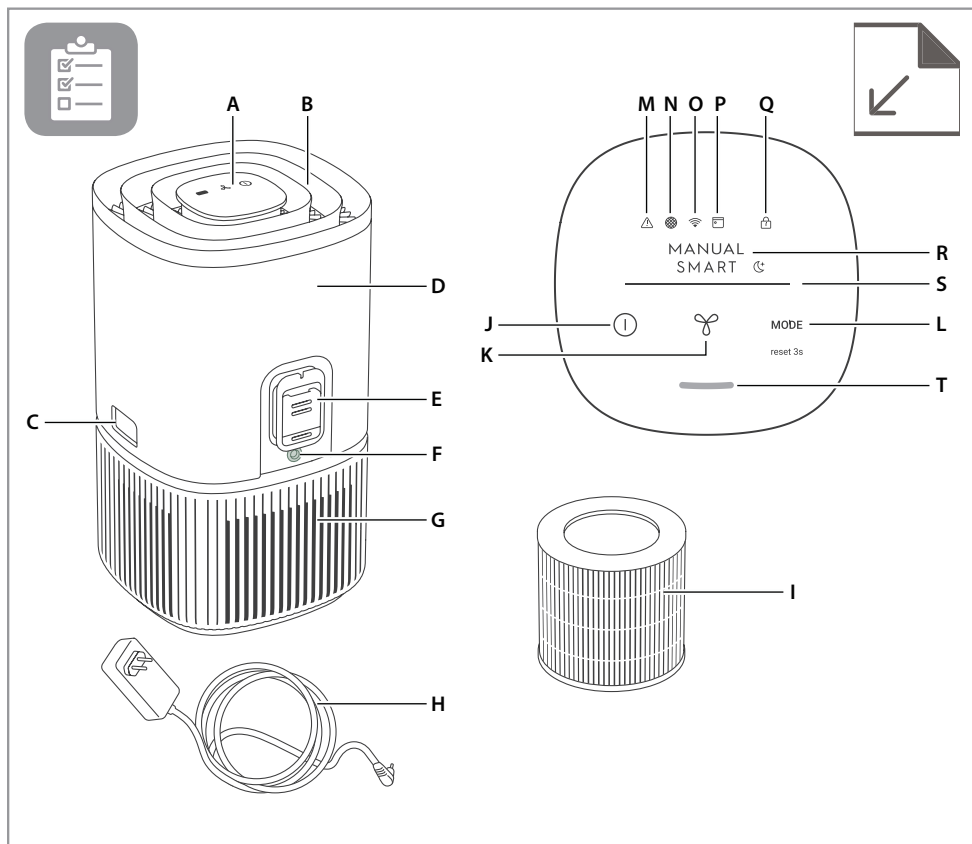

A LÉGTISZTÍTÓ LEÍRÁSA

Készülék:

- A. Kezelőpanel kijelző
- B. Légtáramlás-terelő (levegőkimenet)
- C. Kioldó gombok
- D. Készüléktest (felső része)
- E. Érzékelődoboz
- F. Adapter jack hüvely
- G. Készüléktest (alsó része)
- H. Hálózati kábel
- I. Szűrő (belső)

Kezelőpanel:

- J. ÜZEMI KAPCSOLÓ gomb
- K. VENTILÁTOR gomb
- L. MÓD gomb
- M. Figyelmeztetés ikon
- N. Szűrőcsere ikon
- O. Wifi ikon*
- P. Ütemező ikon*
- Q. Gyerekzár ikon
- R. MÓD kijelző
- S. VENTILÁTOR FORDULATSZÁM kijelző
- T. Levegőminőség kijelző

* Csak a Pure 500 sorozatnál állnak rendelkezésre a funkciók.

MEGJEGYZÉS: Előfordulhat, hogy nem szerepel e FELHASZNÁLÓI KÉZIKÖNYVÉBEN az Ön modelljének az összes alkatrésze és funkciója. A modelljére vonatkozó pontos részletekért a termék csomagolását VAGY a webhelyünk specifikációk című oldalát nézze meg. Az Electrolux fenntartja az itt szereplő információk előzetes értesítés nélküli változtatásának a jogát.

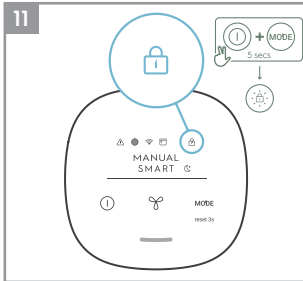
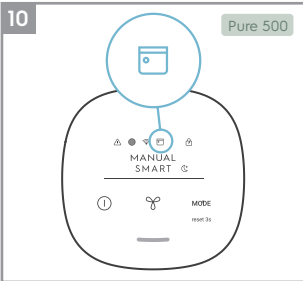
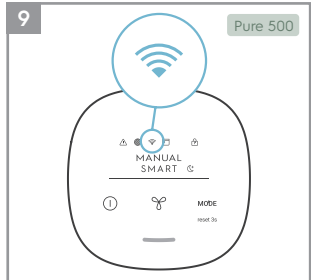
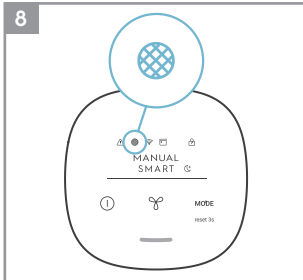
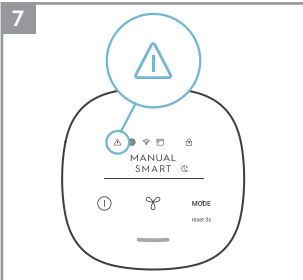
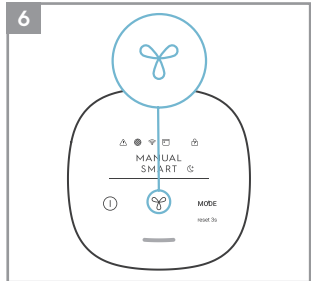
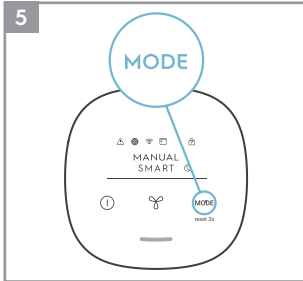
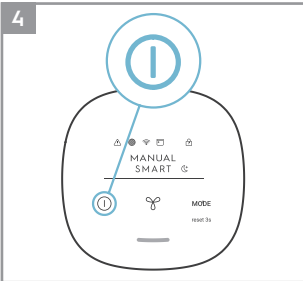
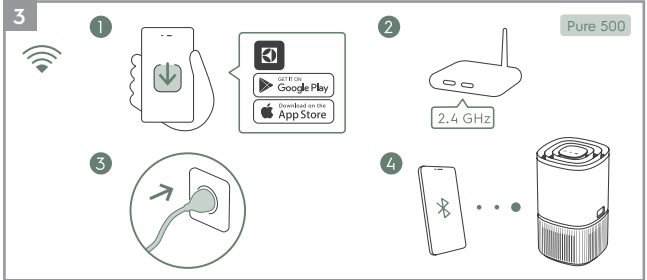
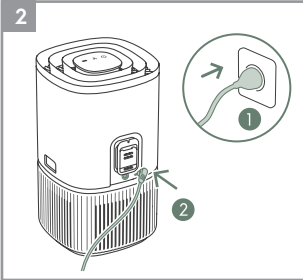
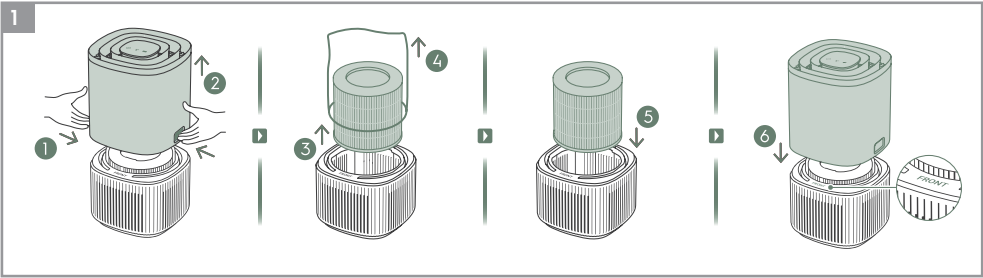

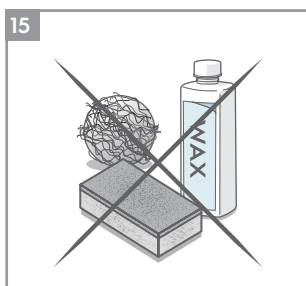
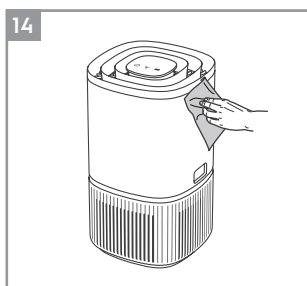
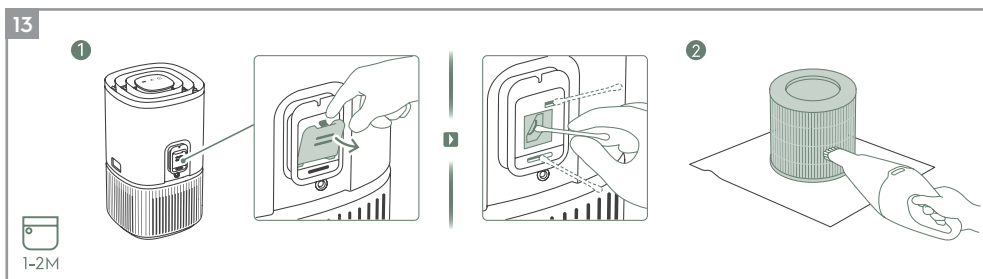
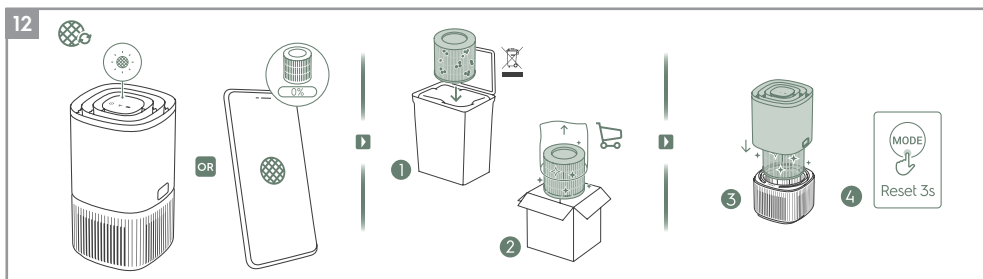

A képek leírására vonatkozó további a 73-75. oldalt nézze meg.

A saját megnyugtató érdekében még ma regisztrálja a készülékét a www.electrolux.com című webhelyen.

Ismerje a kényelmi szolgáltatásokkal, biztonsági figyelmeztetésekkel és a készülékéhez illeszkedő tartozékokat árusító üzletekkel kapcsolatos frissített információkat.

Új alkalmazás kibocsátása esetén új funkciókkal bővíthet, illetve a meglévők frissítésére kerülhet sor.

TELEPÍTÉS

Megjegyzés: A kényelmesebb használat érdekében vegye le a kezelőpanel kijelzőjén található fóliát. A termék használatá előtt vegye ki a szűrőt a műanyag tasakból.

Mindig legyen kikapcsolva az egység a szűrőcseré alatt.

- 1 Az egység készüléktestének a kinyitása**
Az egység oldalain található kioldó gombok megnyomásával nyissa ki a termék burkolatát, majd emelje fel a készüléktest felső részét. (Lásd 71. oldal, 1. kép).
- 2 Vegye ki a szűrőt, majd vegye ki a tasakjából.**
Körültekintően vegye ki a szűrőt a műanyag tasakból, majd megfelelő módon helyezze el hulladékként.
- 3 A szűrő beszerelése**
Körültekintően dugja a szűrőt vissza a termékbe (szimmetrikus a szűrő). Ügyeljen arra, hogy az üreg közepén legyen a szűrő.
- 4 A készüléktest felső részének visszatétele**
Tegye vissza a készüléktest felső részét, hogy az addig le legyen zárva, amíg a helyére ne kerül. A termék eleje felé kell mutatnia a „FRONT” jelzésnek.

ÜZEMELTETÉS

Vigyázat: A szűrő helyes beszerelése után, a továbblépés előtt gondoskodjon arról, hogy vízszintes felületen kerüljön elhelyezésre a termék. Gondoskodjon arról, hogy elegendő szabad hely legyen a termék felett és körül.

- 5 Csatlakoztassa a hálózati kábel csatlakozódugóját.**
- 6 Bekapcsolás**
Nyomja meg az ÜZEMI KAPCSOLÓ gombot  a légtisztító bekapcsolására, az első használatokor alapbeállítás szerint működik az egység (INTELLIGENS mód). Az egység következő indításakor a termék kikapcsolásakor érvényes beállítások szerint fog működni.
MEGJEGYZÉS: A levegőtisztító bekapcsolásakor körülbelül 10 másodperc szükséges a levegőminőség érzékeléséhez és elemzéséhez. Ekkor egy ideig lassan fehér színnel villog a levegőminőség kijelző.
- 7 Mód választás**
Egyszer nyomja meg az MÓD gombot  a két üzemmód közötti váltáshoz: INTELLIGENS és KÉZI

INTELLIGENS: Az INTELLIGENS módban, a helység levegőminőségétől függően a ventilátor fordulatszámának a beállítására használja az egység az érzékelő adatait. Ebben a módban a felhasználó nem állíthatja be a ventilátor fordulatszámot. További részletekért a LEVEGŐMINŐSÉG KIJELZŐ című részt nézze meg.

INTELLIGENS CSENDES: Az INTELLIGENS CSENDES módban olyan csendesen működik az egység (sötétek a kezelőpanel kijelzői és kisebb a ventilátor fordulatszáma), amennyire lehetséges, hogy ne zavarja az alvást.

KÉZI: A KÉZI üzemmódban a levegőminőség kijelző használatával csupán a levegő minőségi szint kijelzésére használja az egység az érzékelő adatait, de maga nem állítja be a ventilátor fordulatszámát. Ezen üzemmód a leghatékonyabban a tisztítás gyors elvégzéséhez használható, különösen akkor háztartási munkák (pl. porszívózás) miatt úgy gondolja a felhasználó, hogy megnő a helység levegőjének szálló por tartalma.

8 Levegősebesség szabályozása

KÉZI módban nyomja meg a VENTILÁTOR gombot a ventilátor fordulatszám beállítására, a ventilátor fordulatszám kijelző jelzi a ventilátor fordulatszámát.

3-féle ventilátor fordulatszámmal rendelkezik az egység.

MEGJEGYZÉS: Az egység fokozatos növeli VAGY csökkenti a ventilátor fordulatszámát a választott fordulatszámra.

IKONOK ÉS KIJELZŐK FUNKCIÓI

9 RIASZTÁS

Az egység lehetséges elektromos vagy elektronikus hibájára való figyelmeztetés céljából világít a riasztás ikon . A hiba típusára, az alkatrészek adataira és az ellenintézkedésekre vonatkozó részletekért az alkalmazást nézze meg. További részletek találhatóak Az alábbi HIBÁK ÉS HIBAELHÁRÍTÁS című részben.

10 SZÜRŐCSERE és ALAPÁLLAPOTBA ÁLLÍTÁS

SZÜRŐCSERE: Nem mosható ki az egységben található szűrő, hanem ki kell cserélni azt. A szűrő cseréjére vonatkozó figyelmeztetés céljából világít a szűrőcsere ikon . Az egység használata előtt mindig ellenőrizze, hogy el van-e távolítva a műanyag védőtasak.

SZÜRŐSZÁMLÁLÓ ALAPÁLLAPOTBA ÁLLÍTÁSA: A használt szűrő kicserélése után 3 másodpercig tartsa megnyomva az MÓD  gombot, és visszatér az alapállapotba a szűrőcsere kijelző.

ELŐKÉSZÍTÉS

MEGJEGYZÉS: Előfordulhat, hogy megváltoztatásra kerültek az előkészítés egyes lépései, ezért eltérés esetén referenciaként az alkalmazás legújabb verziójának az utasításait hajtsa végre lépésről lépésre. Ellenőrizze, hogy 2,4 GHz-es sávban működik-e az otthoni WiFi, mivel az 5 GHz-es sávot nem ismeri fel a levegőtisztító.

15 Keresse meg az Electrolux alkalmazást az iOS App vagy a Google Play Áruházban, tölts le, regisztrálja az eszközt és végül jelentkezzen be az alkalmazásba. Itt elvégezheti az „Egy készülék hozzáadása” műveletet az alkalmazásban, majd lépésről lépésre követheti az egység előkészítési utasításait. (Lásd 71. oldal, 3. kép).

SZŰRŐCSERE

MEGJEGYZÉS: Nem mosható ki a szűrő, hanem az élettartama végén ki kell cserélni azt. Számos szűrővel rendelkezik a légtisztító, amelyek közül az életstílusából adódó igények szerint választhat. Az alkalmazást vagy a webhelyünk termékinformációs oldalát nézze meg az igényeinek megfelelő szűrő kiválasztására vonatkozó útmutatásért. Csereszűrő megrendelése érdekében a helyi webhelyt keresse fel.

16 A légtisztítóval kapcsolatos legjobb tapasztalat és megszakításmentes használat biztosítása érdekében az alkalmazásban figyeljen a szűrő hátralevő élettartamára, és időben rendeljen meg egy csereszűrőt, mielőtt a szűrő hátralevő élettartama eléri a 0%-os értéket. Ha engedélyezve van az értesítés, akkor az alkalmazás figyelmezteti arra, hogy közel jár az élettartama végéhez (pl. 5%-on).

17 Amikor a szűrő az élettartama végére ér, akkor a csere szükségességének a jelzésére világítani kezd a termék kezelőpaneljén található szűrőcsere ikon. Amikor az élettartama végére ér a szűrő, akkor előfordulhat, hogy INTELLIGENS üzemmódban csökken a ventilátor fordulatszáma.

18 Porral és szállóporral vastagon bevont lehet a használt szűrő, ezért a főegység kinyitása előtt gondoskodjon eldobható zsákról vagy csomagolóanyagról, hogy az kéznél legyen a használt szűrő betételéhez.

19 Szűrőcsere előtt kapcsolja ki a légtisztítót vagy bontsa a hálózati kábel csatlakozását. Vegye le és tegye félre a készüléktest felső részét. Ezután cserélje ki az élettartama végén járó szűrőt, és tegye a kéznél lévő eldobható zsákba. (Lásd 72. oldal, 12. kép).

11 WiFi

WiFi-modullal van ellátva az egység, amely távvezérlést és a beltéri levegőminőség időben való követését beleértve sok egyéb funkcióhoz való hozzáférést tesz lehetővé. Amikor az otthoni WiFi-hálózathoz kapcsolódik az egység, akkor a világit ezen ikon . Ha villog az ikon, akkor azt jelzi, hogy ideiglenesen megszakadt a WiFi-kapcsolat – további részletekért az Electrolux alkalmazást nézze meg.

A vezeték nélküli hálózat aktiválása vagy inaktiválása érdekében 5 másodpercig tartsa megnyomva az ÜZEMI KAPCSOLÓ gombot .

MEGJEGYZÉS: Töltse le az Electrolux alkalmazást, majd a légkondicionáló hálózathoz való kapcsolódása érdekében lépésről lépésre kövesse az előkészítési útmutatásokat.

12 ÜTEMEZŐ

Ezen ikon  jelzi, hogy az alkalmazás egy ütemezett eseménye tart.

13 GYEREKZÁR

A kezelőpanel leltitására biztonsági zár funkcióval van ellátva az egység, hogy elkerülhető legyen a gombjai illetéktelenek általi megnyomása. A Gyerekzár funkció aktiválása vagy inaktiválása érdekében egyidejűleg tartsa 5 másodpercig megnyomva a MÓD és az ÜZEMI KAPCSOLÓ gombot. A Gyerekzár funkció aktiválását követően világítani kezd a gyerekzár ikon . Amikor zárrolva van a kezelőpanel, akkor csupán az alkalmazáson keresztül lehet változtatásokat végezni.

14 LEVEGŐMINŐSÉG KIJELZŐ

A készülék rendelkezik egy a levegőminőséget elemző levegőminőség érzékelővel.

A levegőminőség kijelző valós időben, különböző színekkel jelzi a levegőminőséget. Az alábbiak szerint:

A FÉNY SZÍNE	PM2,5 (µg/m ³)	LEVEGŐMINŐSÉG
Zöld	0-12	Jó
Sárga	13-75	Átlag
Piros	>75	Gyenge

MEGJEGYZÉS: Gondoskodjon az érzékelőablak rendszeres tisztításáról annak érdekében, hogy ne dugítsa el a por, és megőrizze az érzékelő pontos működését.

20 Ezután vegye ki a csere szűrőt a műanyag tasakból, és dugja a szűrőt a megfelelő helyre. Tegye vissza a készüléktest felső részét, majd kapcsolja be az egységet. A MÓD gomb 3 másodpercig megnyomva tartásával állítsa vissza a termék kezelőpaneljén található szűrőcsere ikon kijelzését, ezután az alkalmazás is egy új szűrő élettartamot jelez ki.

MEGJEGYZÉS: Ha csupán a termék kezelőpaneljén tükröződik a csere, akkor további hibaelhárítás előtt indítsa újra az alkalmazást és az egységet.

21 A helyi hulladékkénti elhelyezési útmutatásoknak megfelelően helyezze el hulladékként a használt szűrőt és a műanyag csomagolóanyagot.

ÁPOLÁS ÉS TISZTÍTÁS

MEGJEGYZÉS: Az áramütés vagy tűz elkerülésére, tisztítás előtt mindig bontsa a levegőtisztító hálózati csatlakozását. Sohasse használjon dörzsölő anyag tartalmú, durva mosószereket vagy viaszt az egység tisztításához. Nem moshatók ki a nagy hatékonyságú szűrők, hanem az élettartamuk végén ki kell cserélni azokat.

22 **A levegőminőség érzékelődoboz és érzékelő cseréje** (lásd 72. oldal, 13. kép).

MEGJEGYZÉS: 1-2 havonta tisztítsa meg a levegőminőség érzékelő teljesítményének megőrzése érdekében.

Az egység optimális teljesítményének biztosítása érdekében tartsa tisztán a levegőminőség érzékelőt, illetve ügyeljen arra, hogy az ne tömődjön el. E területen természetes dolog a por felhalmozódása, ezért gondoskodjon az érzékelődoboz rendszeres keskeny fűvókával/kefével rendelkező porszívóval való tisztításáról.

Az érzékelő tisztítása: Nyissa ki az ujjával az érzékelődoboz bevezető nyílásának a rácsát, majd egy nedves vattapálcával tisztítsa meg a be- és kivezető nyílást. Száraz vattapálcát használjon az érzékelőn található víz eltávolítására.

Az érzékelődoboz megtisztítása után célszerű porszívóval a szűrő tisztítását is elvégezni. (Lásd 72. oldal, 13:2. kép)

23 Olajmentes száraz kendővel kell végezni az egység műanyag alkatrészeinek a tisztítását. Enyhén megnedvesített puha mikroszálas kendőt használjon a műanyag alkatrészekre tapadt szennyeződés kíméletes ledörzsölésére. (Lásd 72. oldal, 14. kép).

24 Több por halmozódhat fel az egység alján található levegőbemenet körüli területen, mint néhány más alkatrészen, ezért az optimális teljesítmény biztosítása érdekében előfordulhat, hogy gyakrabban kell tisztítani azt. A teljesítményvesztés elkerülése érdekében, alkalmanként le kell törölni vagy porszívóval meg kell tisztítani a szűrő hálós szűrőjét.

TÁROLÁS

25 Ha hosszabb ideig nem akarja használni a légtisztítót, akkor fedje le egy műanyag fóliával vagy tegye vissza a dobozába.

MEGJEGYZÉS: Nem mosható ki, csak cserélhető a többbrétegű szűrő.

VIGYÁZAT!

A többbrétegű szűrő kivételekor ne érintse meg a ventilátorlapátot.

HIBAE LHÁRÍTÁS

Amikor azt jelzi a hiba kijelző, hogy nem működik megfelelően a rendszer, akkor a következő ellenőrzést végezze el.

Csak korlátozott felsorolást tartalmaz az alábbi táblázat. A hibaelhárítás, GYIK és hiba útmutató legújabb és teljes részéért a webhelyünket vagy az Electrolux alkalmazást nézze meg.

#	PROBLÉMA	HIBAE LHÁRÍTÁS	MEGJEGYZÉSEK
1	Világít a légtisztító riasztás ikonja.	Általában az egység számos kifinomult érzékelőt, elektronikai, illetve elektromos alkatrészt tartalmaz, és ha ezek közül egy is rosszul működik, akkor azt látja, hogy világít a termék kezelőpaneljén található riasztás kijelző. A probléma lépésről lépésre való megszüntetésére vonatkozó további részletekért az Electrolux alkalmazást nézze meg, és amikor látja, hogy világít ezen ikon, akkor ismét ellenőrizze.	Kérjük, hogy készítse elő az egység termékszám kódját és sorozatszámát, ha a támogatásért felveszi a kapcsolatot az Electrolux szervizével.
2	Mindig maximális fordulatszámon forog hosszabb ideig a ventilátor	Ha KÉZI üzemmódban van, akkor ellenőrizze a termék kezelőpanelén vagy az Electrolux alkalmazásban található ventilátor fordulatszám csúszkát, majd állítsa be a kívánt szintre. Ha az INTELLIGENS üzemmódban van, akkor ellenőrizze a termék kezelőpaneljén található levegőminőség kijelzőt vagy ugyanezt az Electrolux alkalmazásban – ha bármely PM-érték csökkenés nélkül állandóan 999-1000, akkor valószínűleg eltömődött az érzékelő. Az előző 22. részben leírt módon tisztítsa meg az érzékelőt.	Nagy pontosságú és érzékenységu az egységben található PM-é rzékelő, és az normális jelenség, ha a gyenge levegőminőségre a ventilátor fordulatszám növelésével reagált – annak érdekében, hogy a zárt térben visszaállítsa a biztonságos szinteket.
3	Mindig a legkisebb fordulatszámon forog hosszabb ideig a légtisztító ventilátora	Ha KÉZI üzemmódban van, akkor ellenőrizze a termék kezelőpanelének a kijelzőjén vagy az Electrolux alkalmazásban a ventilátor fordulatszámot, majd állítsa be a kívánt szintre. Ha az INTELLIGENS üzemmódban van, akkor ellenőrizze a termék kezelőpaneljén található levegőminőség kijelzőt vagy ugyanezt az Electrolux alkalmazásban – ha bármely PM-érték növekedés nélkül nagyon jó, akkor ez az egység normál viselkedése – nagyon jó a levegő minősége! Ha magas a PM 2,5 érték, és az egység még a legalacsonyabb ventilátor fordulatszámmal működik, akkor ellenőrizze az egység kezelőpanelén található szűrőcsere ikont vagy ugyanezt az Electrolux alkalmazásban, ha világít, akkor cserélje ki egy újra a használt szűrőt, ennek meg kell oldania a ventilátor fordulatszámmal kapcsolatos problémákat. Ha nem segítenek sem a fenti lépések, SEM az Electrolux alkalmazás utasításai, akkor a táblázat 9. tételét nézze meg.	Úgy tervezték az egységet, hogy, amikor a szűrő az élettartama végénél jár, akkor a szűrő cseréjéig a ventilátor fordulatszám korlátozásával akadályozza a használatát, hogy ne juttassa vissza a levegőbe a már befogott részecskéket.

#	PROBLÉMA	HIBAEHÁRÍTÁS	MEGJEGYZÉSEK
4	Erős vagy abnormális hangot ad ki a légtisztító	Ellenőrizze, hogy ki van-e véve szűrő műanyag tasakból, gondoskodjon arról, hogy a levegőbemeneti és a levegőkimeneti rács (az egység tetején) ne legyen előlmitve, továbbá legalább 30 cm-es távolság maradjon az egység és a legközelebbi felület között. Ha nem segítenek sem a fenti lépések, SEM az Electrolux alkalmazás utasításai, akkor a táblázat 10. tételét nézze meg.	Ha a hibaelhárítási útmutató lépéseinek elvégzése után is rendellenes hang hallható az egységből, akkor további támogatásért forduljon egy hivatalos Electrolux szervizhez.
5	Nem működik a levegőtisztító vagy a ventilátor	Gondoskodjon arról, hogy kapjon hálózati feszültséget az egység. Szükség esetén próbálja ütközésig benyomni a hálózati csatlakozódugót a hálózati csatlakozóaljzatba annak az ellenőrzésére, hogy ez megoldja-e a problémát. Ellenőrizze az otthoni biztosítékot, hogy nem égett-e, illetve nem oldott-e le az áramköri megszakító. Szükség esetén cserélje ki a biztosítékot, illetve kapcsolja vissza az áramköri megszakítót. Ha nem segítenek sem a fenti lépések, SEM az Electrolux alkalmazás utasításai, akkor a táblázat 10. tételét nézze meg.	
6	Működik a légtisztító, de nem javul a levegőminőség	Ha az INTELLIGENS üzemmódban van, akkor az Electrolux alkalmazásban kísérelje figyelemmel a levegőminőség szintek változását következő 20 perc során – ha ezen idő alatt az Electrolux alkalmazás használatával nem tapasztal javulást a levegőminőség értékekben, akkor az alábbi lépéseket végezze el. Váltson át a KÉZI üzemmódra, majd állítsa magasabb szintre a ventilátor fordulatszámot annak megállapítására, hogy ez segít-e a probléma megoldásában. Ha még nem tapasztal javulást. Zárjon be a helyiségből nyíló ajtót VAGY ablakot, majd működtesse ismét 20 percre a legmagasabb ventilátor fordulatszámmal az egységet. Ha ez megoldja a problémát, akkor addig célszerű annyira zárt környezetben működtetni az egységet, amennyire lehetséges, amíg ismét el nem éri a jó levegőminőséget.	Ha az ajánlottnál nagyobb helyiségben van elhelyezve az egység, akkor hosszabb ideig tart, amíg javul a levegőminőség – legyen nyugodt, és a lehetséges legnagyobb ventilátor fordulatszámmal működtesse az egységet.

#	PROBLÉMA	HIBAEHÁRÍTÁS	MEGJEGYZÉSEK
7	Különös szagot áraszt a légtisztító	<p>Az egység első működtetésekor műanyag, ragasztó vagy festék szagot érezhet – különösen a levegőkimeneti rács közelében – egyes esetekben ez elkerülhetetlen (ahogyan az új autónak is van szaga), de ez gyorsan megszűnik.</p> <p>Ha égett szagot érez, akkor bontsa az egység hálózati feszültség csatlakozását, majd további támogatásért forduljon egy hivatalos Electrolux szervizhez.</p> <p>Az élettartama vége felé jár az illékony szerves vegyület szűrő. Cserélje ki újra az illékony szerves vegyület szűrőt.</p>	<p>Mindig gondoskodjon arról, hogy megfelelő csomagolással le legyenek takarva a szűrők, a használataik között ki vannak véve, továbbá száraz legyen minden alkatrész a szag- és penészképződés elkerülése érdekében.</p>
8	Annak ellenére világít a szűrő ikon, hogy nemrég cserélték ki a szűrőket	A használt szűrő kicserélése után 3 másodpercig tartsa megnyomva a MÓD gombot, és visszatér az alapállapotba a szűrőcsere kijelző.	Az egység alapbeállításra való visszaállítása miatt fontos dolog, hogy a szűrőcsere előtt ki legyen kapcsolva az egység.
9	Nem kapcsolódhat a légtisztító az alkalmazáshoz	Ha nem képes előkészíteni az egységet és néhány kísérlet után sem tud kapcsolódni az Electrolux alkalmazáshoz, akkor kövesse az Electrolux alkalmazás lépéseit és a GYIK útmutatásait, majd támogatásért forduljon egy hivatalos Electrolux szervizhez.	Csak 2,4 GHz-es sávban működik az egységben lévő WiFi-lapka, ezért ellenőrizze, hogy ebben a sávban működik-e az otthoni WiFi-hálózat.
10	Olyan problémám van, amely nincs felsorolva VAGY egyik felsorolt lépés sem segített a probléma megoldásában	További hibaelhárítási és GYIK útmutatásokat találhat a webhelyünkön VAGY az Electrolux alkalmazásban a termékinformációs oldalakon vagy támogatásért forduljon egy hivatalos Electrolux szervizhez. Köszönjük!	Kérjük, hogy készítse elő az egység termékszám kódját és sorozatszámát, ha a támogatásért felveszi a kapcsolatot az Electrolux szervizével. Ezen információ megtalálható a típustáblán, amely a főegység alján található.

INFORMAZIONI DI SICUREZZA

ATTENZIONE! Evitare il rischio di incendio o scossa elettrica. Non utilizzare una prolunga o un adattatore da parete diverso da quello fornito con il prodotto o dall'adattatore per pezzi di ricambio originali. Questo apparecchio può essere usato con un'alimentazione di 50Hz o 60Hz senza differenza.

Non conservare o utilizzare benzina o altri vapori e liquidi infiammabili in prossimità di questo o di qualsiasi altro apparecchio. Leggere le etichette dei prodotti per l'infiammabilità e altre avvertenze.

Non lasciare che acqua o altri detersivi liquidi o infiammabili entrino nell'unità per evitare scosse elettriche e/o rischi di incendio.

SICUREZZA DELLE PERSONE VULNERABILI E DEI BAMBINI

ATTENZIONE! Rischio di soffocamento, lesioni o disabilità permanente. Quest'apparecchio può essere utilizzato da bambini di età pari o superiore a 8 anni sotto supervisione. L'apparecchio può essere usato da persone con ridotte capacità fisiche, mentali o sensoriali o con mancanza di esperienza e conoscenza se sono supervisionati o istruiti riguardo l'uso dell'applicazione in modo sicuro e consapevole dei pericoli. I bambini vanno supervisionati per assicurarsi che non giochino con l'apparecchio.

La pulizia e la manutenzione dell'utente non possono essere effettuate dai bambini senza supervisione.

I bambini di età inferiore a 3 anni devono essere tenuti lontani dall'unità a meno che non siano costantemente sorvegliati.

Tieni tutto l'imballaggio lontano dai bambini.

Questo prodotto ha una funzione di blocco bambini. Si consiglia di attivare questa funzione se esiste il rischio che i bambini possano entrare in contatto con l'apparecchio.

INFORMAZIONI ELETTRICHE

ATTENZIONE! Evitare il rischio di incendio o scossa elettrica.

Se non si è sicuri che la presa sia adeguatamente collegata a terra o protetta da un fusibile ritardato o da un interruttore automatico, chiedere a un elettricista qualificato di installare la presa adeguata secondo il National Electrical Code oppure i codici e le ordinanze locali applicabili.

Non scollegare mai l'unità tirando il cavo adattatore da parete. Afferrare sempre saldamente il connettore dell'apparecchio o l'adattatore da parete ed estrarlo dalla presa.

Chiamare sempre un centro di assistenza Electrolux autorizzato per le riparazioni.

Se l'alloggiamento dell'adattatore è danneggiato, deve essere sostituito con un nuovo adattatore per pezzo di ricambio Electrolux progettato per questo apparecchio.

Assicurarsi di scollegare l'unità prima della pulizia o della manutenzione per evitare scosse o rischi di incendio.

PRECAUZIONI DI SICUREZZA

AVVERTENZA! Evitare lesioni gravi o morte.

Non inserire o posizionare dita o oggetti nella griglia di uscita dell'aria dell'unità.

In caso di malfunzionamento (scintille, odore di bruciato, ecc.), interrompere immediatamente il funzionamento, scollegare il cavo di alimentazione e chiamare un centro di assistenza autorizzato Electrolux.

Non mettere in funzione l'unità con le mani bagnate.

AVVERTENZA! Evitare lesioni o danni all'unità o alla proprietà.

Non dirigere il flusso d'aria verso caminetti o altre fonti di calore in quanto ciò potrebbe causare fiammate.

Non arrampicarti o appoggiare oggetti sull'unità.

Non appendere oggetti dall'unità.

Non posizionare contenitori con liquidi sull'unità.

Spegnere l'unità alla fonte di alimentazione quando non verrà utilizzata per un lungo periodo.

Utilizzare l'unità con il filtro dell'aria in sede.

Non ostruire o coprire la griglia di aspirazione o la griglia di uscita dell'aria.

Assicurarsi che ogni attrezzatura elettrica/elettronica si trovi ad almeno 30 cm dall'unità.

L'apparecchio deve essere utilizzato solo con gli accessori forniti dal produttore e dal suo agente di servizio.

SMALTIMENTO



Questo simbolo sul prodotto o sulla sua confezione indica che il prodotto non può essere trattato come rifiuto domestico.

Per riciclare il tuo prodotto, portalo in un punto di raccolta ufficiale o in un centro di assistenza Electrolux che possa rimuovere e riciclare le parti elettriche in modo sicuro e professionale. Segui le regole del tuo paese per la raccolta differenziata dei prodotti elettrici.

Questo prodotto è stato progettato considerando la salvaguardia ambientale. Tutte le componenti in plastica sono segnate per poter essere riciclate.

PRIMA DI INIZIARE

- Leggere attentamente questo manuale.
- Assicurarsi che tutte le componenti descritte siano incluse.
- Prestare particolare attenzione alle precauzioni di sicurezza!

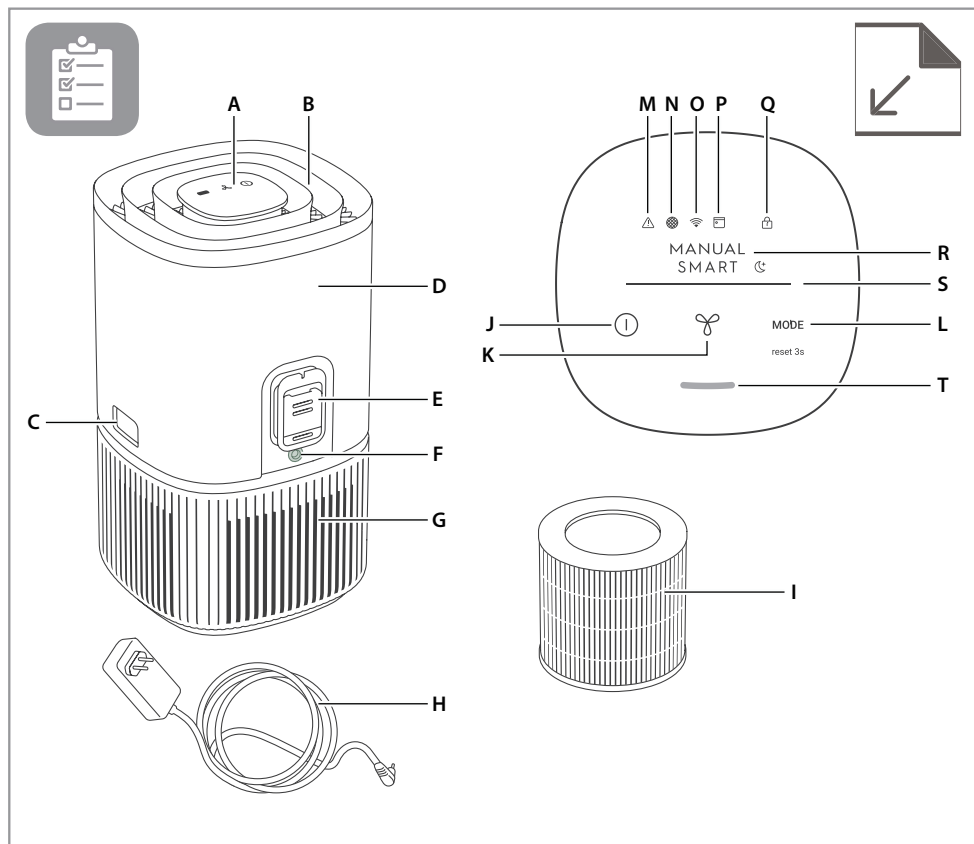

DESCRIZIONE DEL PURIFICATORE DELL'ARIA

Apparecchio:

- A. Schermo pannello di controllo
- B. Guida flusso dell'aria (Scarico dell'aria)
- C. Pulsanti di rilascio
- D. Corpo principale (alto)
- E. Scatola del sensore
- F. Jack adattatore
- G. Corpo principale (basso)
- H. Cavo di alimentazione
- I. Filtro (interno)

Pannello di controllo:

- J. Pulsante ACCENSIONE
- K. Pulsante VENTOLA
- L. Pulsante MODALITÀ
- M. Icona avviso
- N. Icona cambio del filtro
- O. Icona Wi-Fi*
- P. Icona Programmatore*
- Q. Icona Blocco bambini
- R. Indicatore MODALITÀ
- S. Indicatore VELOCITÀ VENTOLA
- T. Indicatore della qualità dell'aria

* Queste caratteristiche sono disponibili solo per la serie Pure 500.

NOTA: Il tuo modello specifico potrebbe non avere tutti i componenti e le caratteristiche elencate in questo MANUALE PER L'UTENTE. Controllare la confezione del prodotto OPPURE la pagina delle specifiche del prodotto sul nostro sito web per i dettagli esatti del modello. Electrolux si riserva il diritto di modificare le informazioni qui contenute senza preavviso.

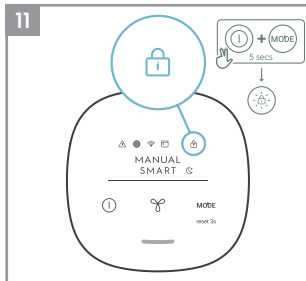
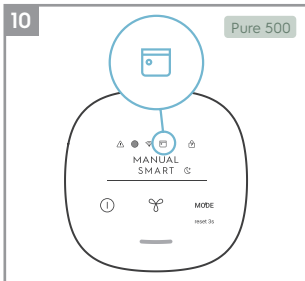
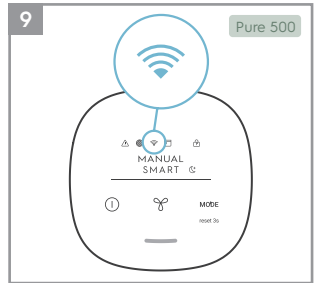
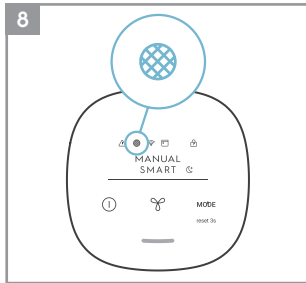
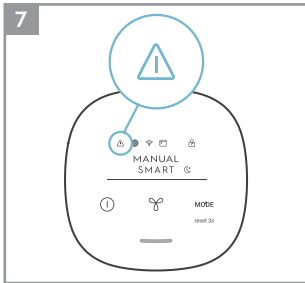
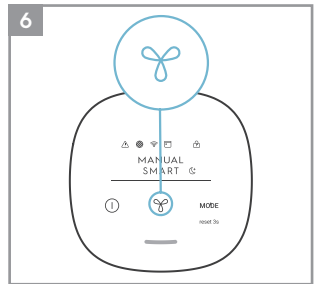
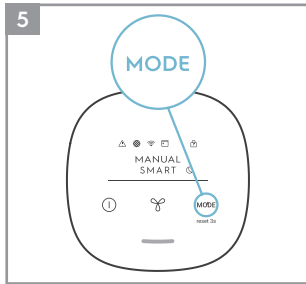
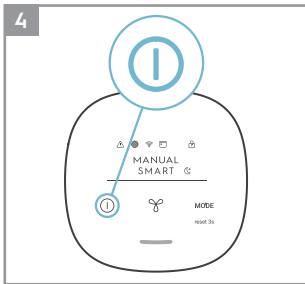
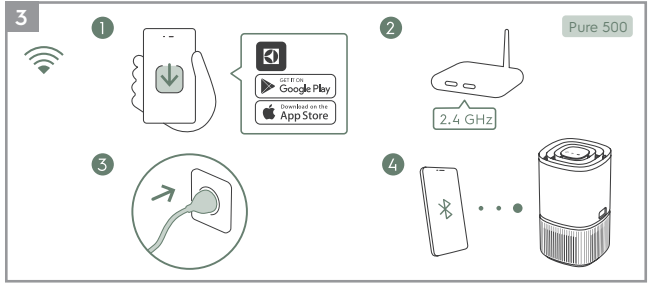
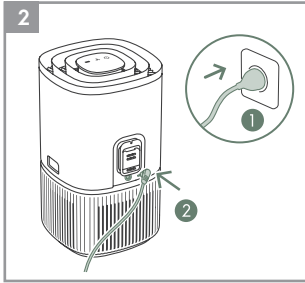
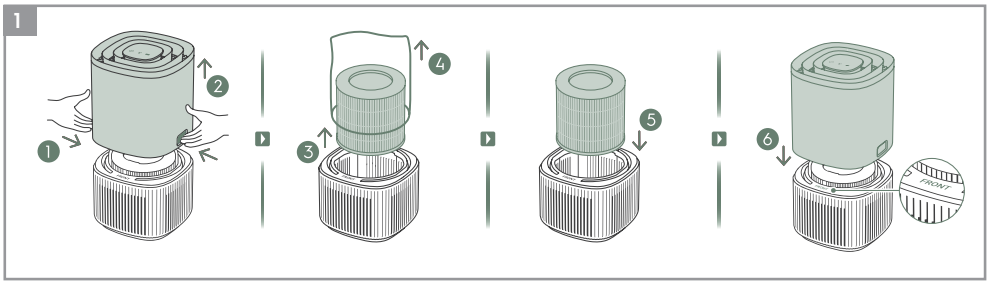

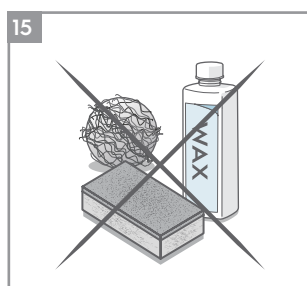
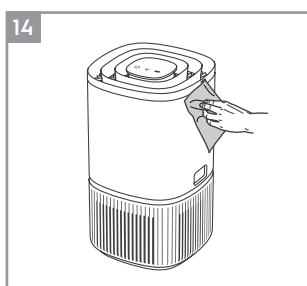
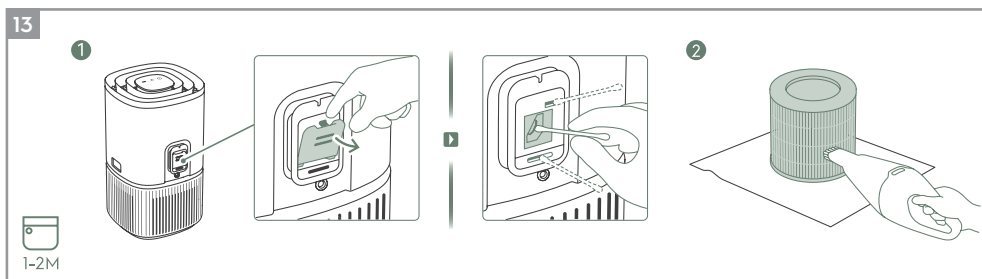
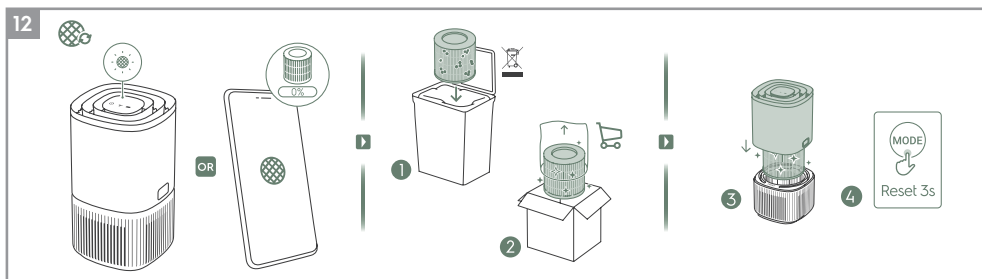

Fare riferimento alle pagine 84-86 per ulteriori dettagli sulla descrizione delle immagini.

Per goderti la massima tranquillità, registra oggi stesso il tuo elettrodomestico su www.electrolux.com.

Tieniti aggiornato sui servizi per una vita migliore, sugli avvisi di sicurezza e acquista gli accessori adatti al tuo elettrodomestico.

Le funzionalità potrebbero essere aggiunte o aggiornate con le nuove versioni dell'app.

CONFIGURAZIONE

Nota: Rimuovere la pellicola protettiva sullo schermo del pannello di controllo per un migliore utilizzo.

Rimuovere il sacchetto di plastica attorno al filtro prima di utilizzare il prodotto.

Tenere sempre l'unità spenta quando si cambiano i filtri.

- 1 Aprire il corpo principale dell'unità**
Aprire il prodotto premendo i pulsanti di rilascio sui lati dell'unità, quindi sollevare la parte superiore del corpo principale.
(Fare riferimento a pagina 82, figura 1).
- 2 Estrarre il filtro e rimuovere il sacchetto filtro**
Rimuovere con attenzione il sacchetto di plastica attorno al filtro e smaltirlo in modo appropriato.
- 3 Installare il filtro**
Reinserire con cautela il filtro nel prodotto (entrambe le estremità del filtro funzionano). Assicurarsi che il filtro sia posizionato al centro della cavità.
- 4 Riposizionare la parte superiore del corpo principale**
Riposizionare la parte superiore del corpo principale per chiudere il prodotto finché non è saldamente in posizione. Il segno "FRONT" deve essere rivolto verso il lato anteriore del prodotto.

FUNZIONAMENTO

Avvertenza: Dopo che il filtro è stato installato correttamente, assicurarsi che il prodotto sia posizionato su una superficie piana prima di procedere ulteriormente. Assicurarsi che vi sia spazio libero sufficiente sopra e intorno al prodotto.

- 5 Collegare la spina di alimentazione.**
- 6 Accensione**
Premere il pulsante ACCENSIONE  per accendere il purificatore d'aria, l'unità funzionerà con le impostazioni predefinite (modalità INTELLIGENTE) quando si utilizza il prodotto per la prima volta. La prossima volta che si avvia l'unità, verranno ripristinate le ultime impostazioni precedenti allo spegnimento del prodotto.
NOTA: Quando si accende il purificatore d'aria, i sensori impiegheranno circa 10 secondi per calibrare e analizzare la qualità dell'aria. Durante questo periodo, l'indicatore della qualità dell'aria lampeggerà lentamente in bianco.

- 7 Selezione modalità**
Premere una volta il pulsante MODALITÀ  per passare da una modalità all'altra: INTELLIGENTE E MANUALE

INTELLIGENTE: Nella modalità INTELLIGENTE l'unità utilizzerà i dati del sensore come input per decidere la velocità della ventola appropriata, a seconda della qualità dell'aria nella stanza. La velocità della ventola non può essere regolata dall'utente in questa modalità. Consultare la sezione INDICATORE DI QUALITÀ DELL'ARIA per maggiori dettagli.

SILENZIOSO INTELLIGENTE: Nella modalità SILENZIOSO INTELLIGENTE l'unità funzionerà il più silenziosamente possibile (indicatori del pannello di controllo oscurati e velocità della ventola inferiore) per consentire la sospensione.

MANUALE: Nella modalità MANUALE l'unità utilizzerà i dati del sensore come input solo per mostrare il livello di qualità dell'aria tramite l'indicatore di qualità dell'aria, ma non regolerà automaticamente la velocità ventola. Questa modalità è utilizzata al meglio per una rapida raffica di pulizia, soprattutto quando l'utente prevede un aumento del particolato nella stanza a causa delle faccende domestiche (ad es. passare l'aspirapolvere).

- 8 Controllo della velocità dell'aria**
In modalità MANUALE, premere il pulsante VENTOLA per regolare la velocità della ventola, l'indicatore della velocità della ventola mostrerà la velocità della ventola.
L'unità ha 3 livelli di velocità della ventola.
NOTA: L'unità aumenterà o diminuirà gradualmente fino all'impostazione della velocità scelta.

ICONE E INDICATORI DI FUNZIONALITÀ

- 9 AVVISO**
L'icona di avviso  si illuminerà per avvisare l'utente di un possibile errore elettrico o elettronico dell'unità. Fare riferimento all'app per i dettagli sul tipo di errore, i dettagli sui componenti e le eventuali azioni correttive. Ulteriori dettagli sono disponibili anche nella sezione ERRORI E RISOLUZIONE DEI PROBLEMI di seguito.

10 CAMBIO DEL FILTRO e RESET

CAMBIO DEL FILTRO: Il filtro dell'unità non può essere lavato, ma solo sostituito. L'icona di cambio filtro  si illuminerà per ricordarti di cambiare il filtro. Assicurarsi sempre che il sacchetto protettivo in plastica sia rimosso prima dell'uso nell'unità.

RESET FILTRO: Dopo aver sostituito il filtro usato, premere a lungo il pulsante MODALITÀ  per 3 secondi e l'indicatore di sostituzione del filtro si resetterà.

11 WiFi

L'unità è dotata di un modulo Wi-Fi, che consente il controllo remoto e l'accesso a molte altre funzioni, incluso il monitoraggio basato sul tempo dei dati sulla qualità dell'aria interna. Quando l'unità è connessa al Wi-Fi domestico, quest'icona  si accenderà. Se l'icona lampeggia, indica una temporanea perdita di connettività Wi-Fi – fare riferimento all'App Electrolux per maggiori dettagli.

Premere a lungo il pulsante ACCENSIONE/SPEGNIMENTO  per 5 secondi per attivare o disattivare la rete wireless.

NOTA: Scarica la nostra app Electrolux e segui le istruzioni dettagliate per l'onboarding per portare il purificatore dell'aria online.

12 PROGRAMMATTORE

L'icona  indica che un evento pianificato dall'app in esecuzione.

13 BLOCCO BAMBINI

L'unità è dotata di una funzione di blocco di sicurezza per disabilitare il pannello di controllo del prodotto ed evitare pressioni indesiderate. Tenere premuti contemporaneamente i pulsanti MODALITÀ e ACCENSIONE per 5 secondi per attivare o disattivare la funzione di blocco bambini. L'icona del blocco bambini  si illuminerà quando la funzione è attivata. Quando il pannello di controllo è bloccato, puoi apportare modifiche solo tramite App.

14 INDICATORE DELLA QUALITÀ DELL'ARIA

L'apparecchio è dotato di un sensore della qualità dell'aria che analizza la qualità dell'aria.

La luce della qualità dell'aria mostrerà la qualità dell'aria in tempo reale attraverso diversi colori di luce. Come mostrato di seguito:

IL COLORE DELLA SPIA	PM2.5 (µg/m ³)	QUALITÀ DELL'ARIA
Verde	0-12	Buona
Giallo	13-75	Media
Rossa	>75	Scarsa

NOTA: Assicurati di pulire regolarmente la finestra del sensore per assicurarti che non si ostruisca con la polvere e che i sensori continuano a funzionare correttamente.

CARICAMENTO

NOTA: Alcuni passaggi nel flusso di caricamento potrebbero essere cambiati, segui le istruzioni passo passo nell'ultima versione dell'app come riferimento in caso di discrepanza. Assicurati che il Wi-Fi domestico funzioni sulla banda a 2,4 GHz, poiché la banda a 5 GHz non verrà riconosciuta dal purificatore d'aria.

15 Trova l'app Electrolux nell'app iOS o nel Google Play Store, scaricala, registrati e accedi all'app. Qui sarai in grado di "Aggiungere un dispositivo" nell'app e seguire le istruzioni dettagliate per il caricamento dell'unità.
(Fare riferimento a pagina 82, figura 3).

SOSTITUZIONE DEL FILTRO

NOTA: Il filtro non è lavabile, va sempre sostituito a fine vita. Il purificatore d'aria ha una varietà di filtri tra cui scegliere, adattati alle esigenze del tuo stile di vita. Vai all'app o alla pagina delle informazioni sul prodotto sul nostro sito Web per una guida sulla scelta del filtro appropriato per le tue esigenze. Visitare il sito locale per ordinare il filtro sostitutivo.

16 Per la migliore esperienza e per garantire un uso ininterrotto del purificatore d'aria, monitorare la durata residua del filtro nell'app ordinare un filtro sostitutivo in tempo utile prima che la durata residua del filtro raggiunga lo 0%. Se hai abilitato le notifiche, l'App informerà quando la durata del filtro sta per esaurirsi (ad es. al 5%).

17 Quando il filtro è esaurito, l'icona di sostituzione del filtro si accenderà sul pannello di controllo del prodotto per indicare la necessità di sostituzione. Quando il filtro è esaurito, la velocità della ventola dell'unità potrebbe essere ridotta in modalità INTELLIGENTE.

18 Il filtro usato potrebbe essere pesantemente ricoperto di polvere e particolato, quindi prima di aprire l'unità principale, assicurati di avere a portata di mano un sacchetto o una confezione monouso in cui riporre il filtro usato.

19 Spegner il purificatore d'aria o scollegare l'unità prima di sostituire i filtri. Rimuovere la parte superiore del corpo principale e metterla da parte. Rimuovere quindi il filtro che è a fine vita e riporlo in una busta usa e getta a portata di mano.
(Fare riferimento a pagina 83, figura 12).

CONSERVAZIONE

25 Se si prevede di non utilizzare l'apparecchio per un lungo periodo, coprirlo con della plastica o riporlo nel suo cartone.

NOTA: Il filtro multistrato non può essere lavato, può solo essere sostituito.

AVVERTENZA!

Non toccare la pala della ventola durante la rimozione del filtro multistrato.

20 Quindi, rimuovere la busta di plastica dal filtro sostitutivo e inserire il filtro nel prodotto. Reinserire la parte superiore del corpo principale e accendere l'unità. Ripristinare l'icona di sostituzione del filtro sul pannello di controllo del prodotto premendo a lungo il pulsante MODALITÀ per 3 secondi e l'app indicherà lo stesso, con una nuova lettura della durata del filtro.

NOTA: Nel caso in cui la modifica si rifletta solo sul pannello di controllo del prodotto e non sull'app, riavviare l'app e l'unità prima di procedere ulteriormente alla risoluzione dei problemi.

21 Smaltire il filtro usato e qualsiasi imballaggio in plastica secondo le linee guida locali sul riciclaggio.

MANUTENZIONE E PULIZIA

NOTA: Scollegare sempre il purificatore dell'aria prima della pulizia per evitare scosse o rischi di incendio. Non utilizzare mai detergenti abrasivi e aggressivi O cera per pulire l'unità. I filtri ad alta efficienza non sono lavabili, vanno sempre sostituiti a fine vita.

22 Pulizia della scatola e del sensore della qualità dell'aria (pagina 83, figura 13)

NOTA: Pulire ogni 1-2 mesi per mantenere le prestazioni del sensore di qualità dell'aria.

Assicurarsi che il sensore della qualità dell'aria sia mantenuto pulito e non ostruito per prestazioni ottimali dell'unità. È naturale che la polvere si accumuli in quest'area, aspirando la griglia di ingresso della scatola del sensore con un aspirapolvere dotato di bocchetta/spazzola stretta.

Pulizia del sensore: Aprire la griglia di ingresso della scatola del sensore con un dito e pulire la lente, l'ingresso e l'uscita con un batuffolo di cotone bagnato. Utilizzare un batuffolo di cotone asciutto per rimuovere l'acqua in eccesso dal sensore.

Dopo aver pulito la scatola del sensore, si consiglia di aspirare contemporaneamente il filtro. (Fare riferimento a pagina 83, figura 13:2)

23 Le parti in plastica dell'unità devono essere pulite con un panno asciutto e privo di olio. Per le macchie sulle parti in plastica, utilizzare un panno in microfibra morbido leggermente umido per strofinare delicatamente contro la macchia. (Fare riferimento a pagina 83, figura 14).

24 L'area intorno alla presa d'aria sulla parte inferiore dell'unità potrebbe accumulare più polvere rispetto ad altre parti e quindi potrebbe richiedere una pulizia più frequente per garantire prestazioni ottimali. Il filtro è dotato di un filtro a rete e deve essere occasionalmente rimosso o pulito con un aspirapolvere per evitare perdite di prestazioni.

RISOLUZIONE DEI PROBLEMI

Quando gli indicatori di guasto mostrano che il sistema non funziona correttamente, eseguire il seguente controllo.

La tabella seguente è solo un elenco limitato. Per la sezione più recente e completa sulla risoluzione dei problemi, le domande frequenti e la guida agli errori, fare riferimento alla sezione corrispondente sul nostro sito Web o all'app Electrolux.

#	PROBLEMA	RISOLUZIONE DEI PROBLEMI	NOTE
1	L'icona di avviso del purificatore d'aria è accesa.	Generalmente, l'unità viene fornita con una varietà di sofisticati sensori, elettronica e altri componenti elettrici e se uno di questi non funziona correttamente, l'icona di avviso sul pannello di controllo del prodotto si accende. Per maggiori dettagli sui passaggi da risolvere, vai all'app Electrolux e controlla i dettagli ogni volta che vedi questa icona accesa.	Si prega di tenere a portata di mano il PNC e il numero di SERIE dell'unità se è necessario contattare l'organizzazione di assistenza Electrolux per il supporto.
2	Il purificatore d'aria funziona sempre alla massima velocità della ventola per periodi prolungati	Se in modalità MANUALE, controllare il dispositivo di scorrimento della velocità della ventola sul pannello di controllo del prodotto o all'interno dell'app Electrolux e regolarlo al livello desiderato. In modalità INTELLIGENTE, controllare l'indicatore della qualità dell'aria sul pannello di controllo del prodotto o all'interno dell'app Electrolux – se tutti i valori PM mostrano costantemente 999-1000 senza alcuna riduzione, molto probabilmente il sensore è ostruito. Pulire il sensore come descritto nella sezione 22 in alto.	Il sensore PM nell'unità è estremamente preciso e sensibile ed è normale che il purificatore reagisca alla scarsa qualità dell'aria aumentando la velocità della ventola, per riportare la qualità dell'aria interna a livelli di sicurezza.
3	Il purificatore d'aria funziona sempre alla velocità minima della ventola per periodi prolungati	Se in modalità MANUALE, controllare la velocità della ventola sul display del pannello di controllo del prodotto o all'interno dell'app Electrolux e regolarla al livello desiderato. In modalità INTELLIGENTE, controllare l'indicatore della qualità dell'aria sul pannello di controllo del prodotto o all'interno dell'app Electrolux – se tutti i valori PM sono costantemente molto buoni senza alcun aumento, allora questo è un comportamento normale per l'unità – la qualità dell'aria è molto buona! Se il valore di PM _{2,5} è alto e l'unità funziona ancora alla velocità minima della ventola, controllare l'icona di sostituzione del filtro sul pannello di controllo del prodotto o all'interno dell'app Electrolux e, se accesa, sostituire il filtro usato con uno nuovo, questo dovrebbe risolvere il problema specifico di velocità della ventola. Se nessuno dei passaggi precedenti OPPURE le istruzioni nell'app Electrolux aiutano, fare riferimento al punto 9 della tabella.	L'unità è progettata in modo tale che quando un filtro è alla fine della vita utile, ne scoraggerà l'uso fino alla sostituzione del filtro, limitando la velocità della ventola in modo da non reintrodurre nell'aria il particolato catturato.

#	PROBLEMA	RISOLUZIONE DEI PROBLEMI	NOTE
4	Il purificatore d'aria produce un rumore forte o anomalo	<p>Assicurarsi che il sacchetto di plastica attorno al filtro siano stati rimossi, assicurarsi che la griglia della presa d'aria e la griglia di uscita dell'aria (parte superiore dell'unità) non siano ostruite e che vi sia uno spazio di almeno 30 cm tra l'unità e la superficie più vicina.</p> <p>Se nessuno dei passaggi precedenti OPPURE le istruzioni nell'app Electrolux aiutano, fare riferimento al punto 10 della tabella.</p>	Se si riscontra un rumore anomalo nel prodotto, anche dopo aver verificato i passaggi nella guida alla risoluzione dei problemi, contattare un centro di assistenza autorizzato Electrolux per ulteriore assistenza.
5	Il purificatore d'aria o la ventola non funziona	<p>Assicurarsi che l'unità sia alimentata. Se necessario, provare a inserire saldamente la spina di alimentazione nella presa a muro per verificare se questo risolve il problema. Verificare che il fusibile della tua casa non sia saltato o che l'interruttore automatico sia scattato. Sostituire il fusibile o ripristinare l'interruttore automatico se necessario.</p> <p>Se nessuno dei passaggi precedenti OPPURE le istruzioni nell'app Electrolux aiutano, fare riferimento al punto 10 della tabella.</p>	
6	Il purificatore d'aria è in funzione ma la qualità dell'aria non migliora	<p>Se in modalità INTELLIGENTE, monitorare attentamente la differenza nei livelli di qualità dell'aria all'interno dell'app Electrolux per i prossimi 20 minuti – se non si nota alcun miglioramento dei valori della qualità dell'aria nell'app Electrolux durante questo periodo, seguire il passaggio seguente.</p> <p>Passare alla modalità MANUALE e regolare la velocità della ventola a un livello superiore per vedere se questo aiuta a risolvere il problema.</p> <p>Se ancora non vedi alcun miglioramento. Chiudere tutte le porte o le finestre aperte verso l'esterno della stanza e riavviare l'unità alla massima velocità della ventola per 20 minuti. Se questo risolve il problema, si consiglia di far funzionare l'unità in questo ambiente sigillato il più possibile, finché anche la qualità dell'aria non è di buon livello.</p>	Se l'unità viene collocata in una stanza di dimensioni superiori a quelle consigliate, ci vorrà più tempo per migliorare la qualità dell'aria – si prega di pazientare e mantenere l'unità alla massima velocità possibile.
7	Il purificatore d'aria produce o emette uno strano odore	<p>La prima volta che accendi l'unità, potresti percepire un odore di plastica, colla o vernice, specialmente vicino alla griglia di uscita dell'aria, questo è inevitabile in alcuni casi (come l'odore di "auto nuova") ma dovrebbe scomparire rapidamente.</p> <p>Se si percepisce un odore di bruciato, scollegare l'unità e contattare il centro di assistenza autorizzato Electrolux per ulteriore assistenza.</p> <p>Il filtro VOC è esaurito. Passare a un nuovo filtro.</p>	Assicurarsi sempre che i filtri siano coperti in un imballaggio appropriato mentre vengono riposti tra un utilizzo e l'altro e che tutte le parti siano asciutte per evitare cattivo odore o formazione di muffa.

#	PROBLEMA	RISOLUZIONE DEI PROBLEMI	NOTE
8	L'icona del filtro è accesa, anche se di recente ho cambiato i filtri	Dopo aver cambiato il filtro, premere a lungo il pulsante MODALITÀ per 3 secondi e l'indicazione del filtro verrà ripristinata.	È importante SPEGNERE l'unità prima di sostituire il filtro, al fine di ripristinare il prodotto.
9	Non riesco a connettere il purificatore d'aria all'app	Se non riesci a caricare l'unità e a connetterla all'app Electrolux dopo un paio di tentativi seguendo i passaggi nell'app Electrolux e nelle domande frequenti, contatta un centro di assistenza autorizzato Electrolux per assistenza.	Il chip Wi-Fi nell'unità funziona solo a 2,4 Ghz, quindi assicurati che il tuo Wi-Fi domestico funzioni a questa larghezza di banda.
10	Ho un altro problema non elencato qui O nessuno dei passaggi precedenti ha aiutato a risolvere il problema	È possibile cercare ulteriori guide alla risoluzione dei problemi e alle domande frequenti sul nostro sito Web OPPURE sull'app Electrolux nelle pagine delle informazioni sul prodotto o contattare direttamente il centro di assistenza autorizzato Electrolux per assistenza. Grazie!	Tenere a portata di mano il PNC e il numero di serie dell'unità quando si contatta l'assistenza Electrolux. Queste informazioni possono essere trovate sull'etichetta di valutazione che si trova sulla base dell'unità.

INFORMACJE DOTYCZĄCE BEZPIECZEŃSTWA

OSTRZEŻENIE! Unikać zagrożenia pożarowego lub porażenia prądem. Nie używaj przedłużaczy ani zasilaczy innych niż dołączone do produktu, ewentualnie korzystaj z oryginalnych części zamiennych. Urządzenie można zasilac prądem 50 Hz lub 60 Hz bez dodatkowej modyfikacji.

Nie przechowywać ani nie używać benzyny lub innych łatwopalnych oparów i płynów w pobliżu urządzeń. Przeczytaj etykiety produktów pod kątem palności i innych ostrzeżeń.

Nie dopuścić, aby do urządzenia dostała się woda lub inny płyn lub łatwopalny detergent, aby uniknąć porażenia prądem lub zagrożenia pożarowego.

BEZPIECZEŃSTWO DZIECI I OSÓB SZCZEGÓLNIENIE NARAŻONYCH **OSTRZEŻENIE!** Ryzyko uduszenia, uszkodzenia ciała lub trwałego kalectwa.

Z urządzenia mogą korzystać dzieci w wieku od 8 roku życia pod nadzorem osoby dorosłej. Z urządzenia mogą korzystać osoby o ograniczonej sprawności fizycznej, zmysłowej lub poznawczej, a także osoby, które nie mają doświadczenia lub wiedzy w zakresie obsługi produktów tego typu, o ile będą nadzorowane lub zostaną poinstruowane przez osoby rozumiejące bezpieczną obsługę urządzenia i zagrożenia, które mogą wystąpić podczas eksploatacji. Dzieci nie powinny bawić się urządzeniem i mogą z niego korzystać tylko pod nadzorem osoby dorosłej.

Czyszczenie i czynności konserwacyjne nie mogą być wykonywane przez dzieci pozbawione nadzoru.

Dzieci poniżej 3 roku życia mogą zbliżać się od urządzenia wyłącznie pod stałym nadzorem.

Wszystkie opakowania należy przechowywać z dala od dzieci.

Produkt ma funkcję blokady rodzicielskiej. Włącz tę funkcję, jeśli istnieje ryzyko kontaktu dzieci z urządzeniem.

INFORMACJE ELEKTRYCZNE

OSTRZEŻENIE! Unikać zagrożenia pożarowego lub porażenia prądem. Jeśli nie ma pewności, że gniazdo jest odpowiednio uziemione lub zabezpieczone bezpiecznikiem czasowym lub wyłącznikiem automatycznym, należy zlecić wykwalifikowanemu elektrykowi zainstalowanie odpowiedniego gniazda zgodnie z Krajowym Kodeksem Elektrycznym (National Electrical Code) lub odpowiednimi lokalnymi przepisami i rozporządzeniami.

Nigdy nie odłączaj jednostki, ciągnąc za przewód zasilający. Zawsze wyjmuj wtyczkę przewodu zasilającego lub zasilacz z gniazdka, ciągnąc za wtyczkę lub zasilacz.

W celu dokonania naprawy zawsze należy wezwać autoryzowany serwis firmy Electrolux.

Jeśli dojdzie do uszkodzenia obudowy zasilacza, kup nowy zasilacz firmy Electrolux zaprojektowany z myślą o tym produkcie.

Odcinaj jednostkę od prądu przed czyszczeniem lub konserwacją, aby zapobiec porażeniu prądem lub pożarowi.

ŚRODKI OSTROŻNOŚCI

UWAGA! Poważnego urazu lub zgonu można uniknąć.

Nie wkładaj palców ani przedmiotów do kratki wylotowej powietrza jednostki.

W przypadku nieprawidłowego działania (iskry, swąd spalenizny itp.) należy natychmiast przerwać pracę, odłączyć przewód zasilający i wezwać autoryzowany serwis Electrolux.

Nie obsługiwać mokrymi rękami.

UWAGA! Uniknij obrażeń ciała lub uszkodzenia urządzenia lub mienia.

Nie należy kierować strumienia powietrza na kominki lub inne źródła ciepła, ponieważ może to spowodować wybuch pożaru.

Nie wchodzić na urządzenie, ani nie umieszczać na nim żadnych przedmiotów.

Nie wieszać przedmiotów na urządzeniu.

Nie stawiać na urządzeniu żadnych pojemników z cieczą.

Jeśli urządzenie nie będzie przez dłuższy czas eksploatowane, należy je wyłączyć z gniazdka.

Włączaj jednostkę wyłącznie z zamontowanym filtrem powietrza.

Nie blokuj ani nie zakrywaj krutek wlotu ani wylotu powietrza.

Upewnij się, że inne urządzenia elektroniczne są oddalone o 30 cm od jednostki.

Urządzenie jest zgodne wyłącznie z akcesoriami zapewnianymi przez producenta lub agenta serwisowego.

UTYLIZACJA



Symbol na produkcie lub opakowaniu oznacza, że nie można go wyrzucić ■■■■■ razem z odpadami komunalnymi.

Oddaj produkt do recyklingu w jednym z wyznaczonych punktów zbiórki lub w serwisie Electrolux zajmujących się utylizacją i recyklingiem komponentów elektronicznych w bezpieczny i profesjonalny sposób. Postępuj zgodnie z prawem krajowym w zakresie oddzielnej utylizacji produktów elektrycznych.

Produkt powstał z myślą o ochronie środowiska. Wszystkie komponenty plastikowe można poddać recyklingowi.

PRZED PIERWSZYM URUCHOMIENIEM

- Uważnie zapoznaj się z niniejszą instrukcją.
- Upewnij się, że dołączone zostały wszystkie opisane części.
- Uważnie zapoznaj się z sekcją dotyczącą kwestii bezpieczeństwa.

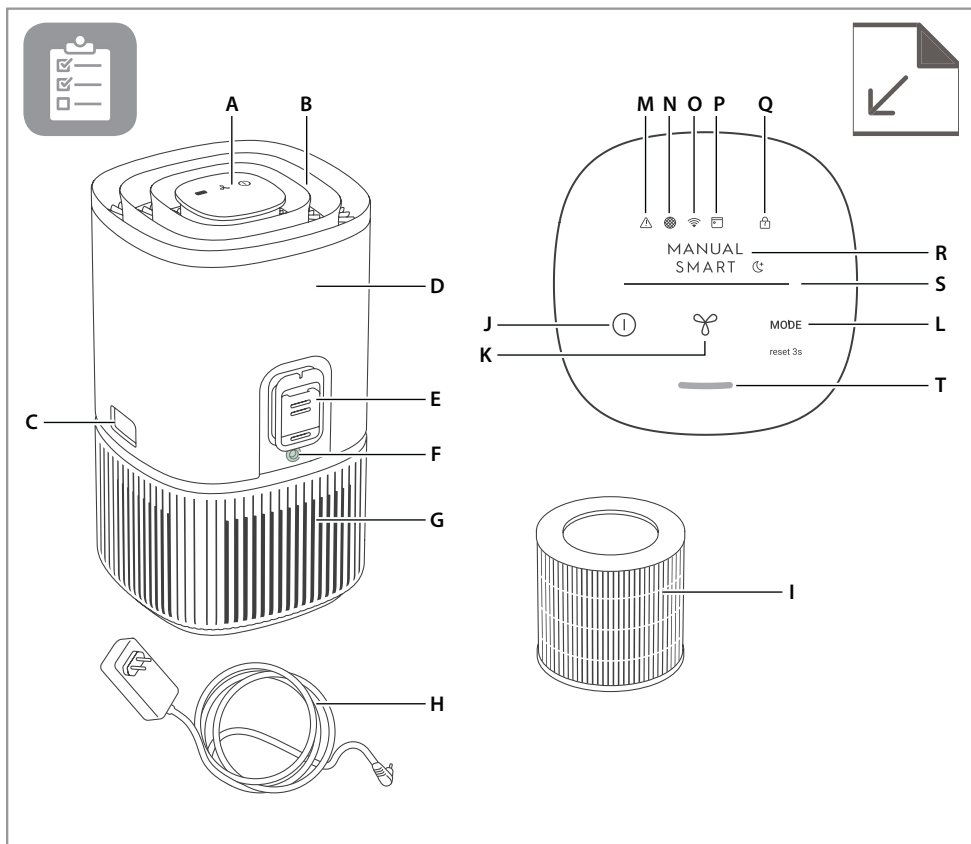

OPIS OCZYSZCZACZA POWIETRZA

Urządzenia:

- A. Wyświetlacz panelu sterowania
- B. Prowadnica przepływu powietrza (Wylot powietrza)
- C. Przyciski zwalniające
- D. Korpus (górną)
- E. Skrzynka czujnika
- F. Złącze zasilacza
- G. Korpus (dół)
- H. Kabel zasilający
- I. Filtr (wewnętrzny)

Panel sterowania:

- J. Przycisk ZASILANIE
- K. Przycisk WENTYLATOR
- L. Przycisk TRYB
- M. Ikona alertu ostrzegawczego
- N. Ikona zmiany filtra
- O. Ikona Wi-Fi*

- P. Ikona harmonogramu*
- Q. Ikona blokady rodzicielskiej
- R. Wskaźnik TRYB
- S. Wskaźnik PRĘDKOŚĆ WENTYLATORA
- T. Wskaźnik jakości powietrza

* Funkcja jest dostępna wyłącznie w przypadku urządzeń z serii Pure 500.

INFORMACJA: Możliwe, że Twój model nie ma wszystkich komponentów i funkcji wymienionych w INSTRUKCJI OBSŁUGI. Szczegóły dotyczące modelu znajdziesz na opakowaniu produktu LUB na stronie specyfikacji produktu na naszej stronie internetowej. Firma Electrolux zastrzega sobie prawo do zmiany zawartości instrukcji obsługi bez uprzedzenia.

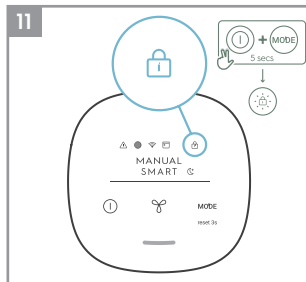
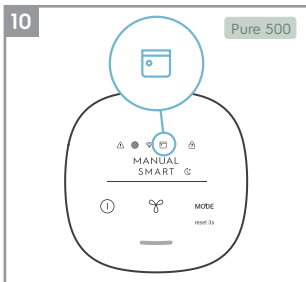
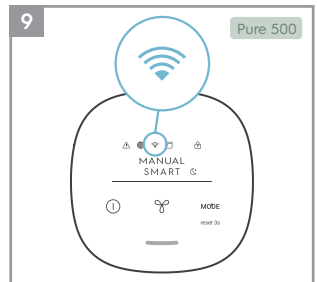
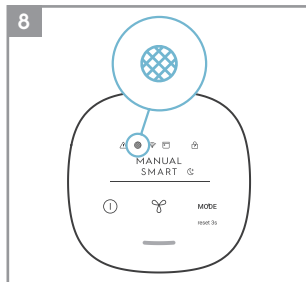
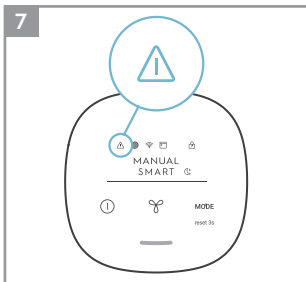
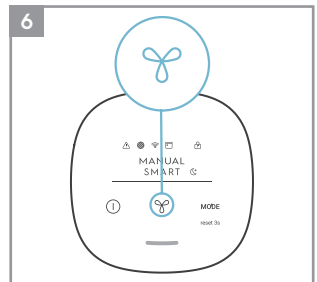
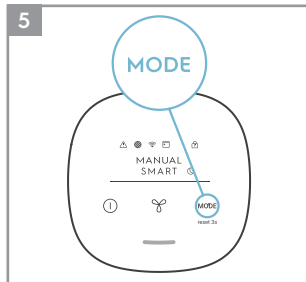
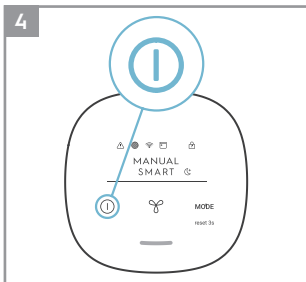
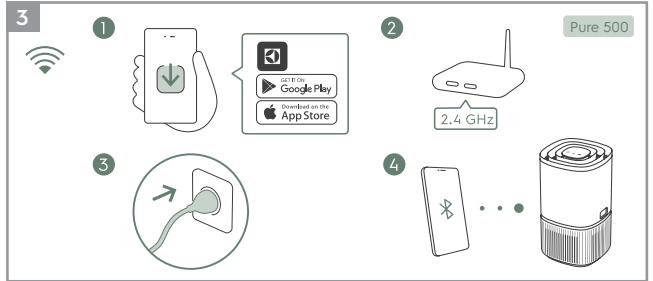
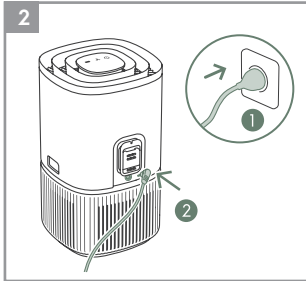
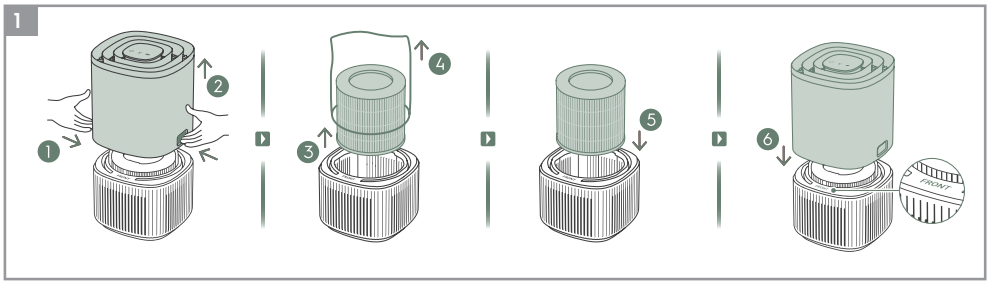

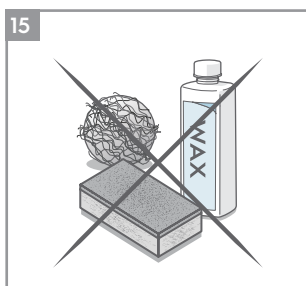
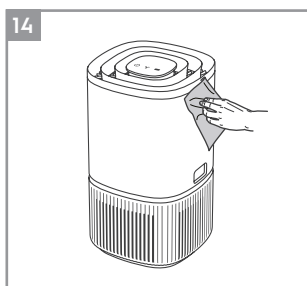
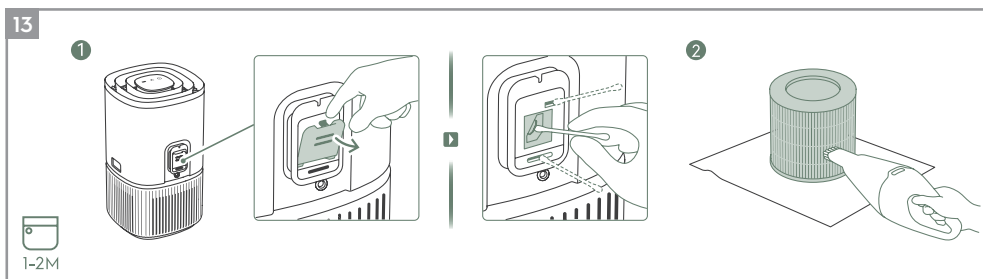
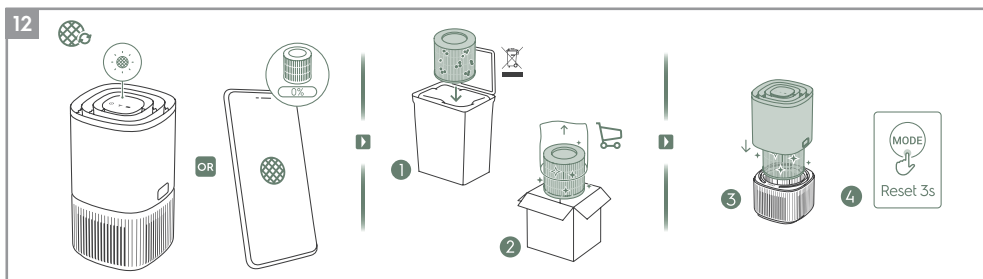

Bardziej szczegółowe opisy rysunków znajdziesz na stronach 95-97.

Aby swobodnie korzystać z urządzenia, korzystać z urządzenia, zarejestruj je już dziś na stronie internetowej www.electrolux.com.

Możesz na bieżąco otrzymywać lepsze usługi i informacje dotyczące bezpieczeństwa oraz mieć dostęp do akcesoriów zgodnych z urządzeniem.

Możliwe, że w kolejnych wersjach aplikacji dodamy lub zaktualizujemy funkcje.

PRZYGOTOWANIE DO PRACY

Uwaga: Usuń folię ochronną z wyświetlacza panelu sterowania, aby ułatwić sobie obsługę urządzenia.

Wyjmij filtr z worka plastikowego, zanim zaczniesz korzystać z produktu.

Zawsze **WYŁĄCZAJ** jednostkę na czas wymiany filtra.

1 Otwieranie korpusu jednostki

Otwórz produkt, naciskając przyciski zwalniające po obu stronach jednostki, a następnie unieś część górną korpusu. (patrz str. 93, rys. 1).

2 Wyciąganie filtra i wyjmowanie filtra z worka

Ostrożnie wyjmij filtr z worka plastikowego i wyrzuć do odpowiedniego pojemnika na odpady.

3 Instalacja filtra

Ostrożnie włóż filtr do produktu (filtr jest dwustronny). Upewnij się, że filtr znajduje się na środku miejsca na filtr.

4 Ponowna instalacja części górnej korpusu

Powoli dociskaj część górną korpusu do zatrzasknięcia, aby zamknąć produkt. Oznaczenie „FRONT” musi być skierowane w przednią stronę produktu.

OBSŁUGA

Uwaga: Po prawidłowej instalacji filtra, zanim przejdziesz do kolejnych kroków, upewnij się, że produkt stoi na poziomej powierzchni. Upewnij się, że nad produktem i wokół niego pozostało dość wolnej przestrzeni.

5 Podłącz wtyczkę do gniazdka.

6 Włączanie zasilania

Naciśnij przycisk ZASILANIE , aby WŁĄCZYĆ oczyszczacz powietrza. Po pierwszym uruchomieniu jednostka zacznie pracę w konfiguracji domyślnej (w trybie INTELIGENTNYM). Po następnym uruchomieniu urządzenia wznowiona zostanie praca w konfiguracji ustawionej przed WYŁĄCZENIEM urządzenia.

INFORMACJA: Po WŁĄCZENIU oczyszczacza powietrza kalibracja czujników i analiza jakości powietrza zajmuje 10 sekund. Następnie wskaźnik jakości powietrza zacznie wolno migać na biało.

7 Wybór trybu pracy

Naciskaj przycisk TRYB , aby przełączać się pomiędzy dwoma trybami: INTELIGENTNY i RĘCZNY

INTELIGENTNY: W trybie INTELIGENTNYM jednostka będzie wybierała odpowiednie ustawienia prędkości wentylatora zależnie od jakości powietrza w pomieszczeniu zarejestrowanej przez czujniki. W tym trybie użytkownik nie może dostosować prędkości wentylatora. W sekcji WSKAŹNIK JAKOŚCI POWIETRZA znajdziesz więcej szczegółów.

INTELIGENTNY CICHY: W trybie INTELIGENTNY CICHY jednostka będzie działać cicho (wskaźniki panelu sterowania będą przyćmione, a wentylator będzie pracował wolniej), aby nikogo nie budzić.

RĘCZNY: W trybie RĘCZNY jednostka wykorzystuje dane z czujnika jako dane wejściowe wyłącznie w celu wyświetlenia poziomu jakości powietrza przy użyciu wskaźnika jakości powietrza. Urządzenie ustawi automatycznie prędkości wentylatora. Tryb najlepiej sprawdzi się do szybkiego oczyszczania, zwłaszcza wtedy, gdy spodziewasz się większego zagęszczenia cząstek stałych w pomieszczeniu w wyniku wykonywania obowiązków domowych, takich jak odkurzanie.

8 Kontrola prędkości powietrza

W trybie RĘCZNYM naciśnij przycisk WENTYLATOR, aby dostosować prędkość wentylatora. Wskaźnik prędkości informuje o wybranym ustawieniu.

Jednostka ma 3 poziomy prędkości wentylatora.

INFORMACJA: Jednostka może stopniowo zwiększać LUB zmniejszać ustawioną prędkość.

IKONY FUNKCJI I WSKAŹNIKI

9 ALERT

Podświetlona ikona alertu  ostrzega o możliwych problemach elektronicznych lub elektronicznych z jednostką. Informacje o typie błędu, szczegóły komponentu oraz działania zaradcze znajdziesz w aplikacji. Więcej szczegółów znajdziesz także w sekcji BŁĘDY I ROZWIĄZYWANIE PROBLEMÓW poniżej.

10 WYMIANA i RESET FILTRA

ZMIANA FILTRA: Filtra w jednostce nie można myć. Możesz go jedynie wymieniać. Ikona zmiany filtra  zostanie podświetlona, aby przypomnieć o wymianie filtrów. Koniecznie pamiętaj o usunięciu plastikowego woreczka ochronnego przed instalacją komponentu w jednostce.

RESET FILTRA: Po wymianie zużytego filtra naciśnij i przytrzymaj przycisk TRYB  przez 3 sekundy, aby zresetować wskaźnik wymiany filtra.

11 Wi-Fi

Jednostka jest wyposażona w moduł Wi-Fi umożliwiający obsługę pilota i dostęp do dodatkowych funkcji, w tym czasowego śledzenia danych jakości powietrza w pomieszczeniu. Gdy jednostka połączy się z domową siecią Wi-Fi, podświetlona zostanie ikona . Jeśli ikona miga, połączenie z siecią Wi-Fi zostało tymczasowo utracone. Więcej informacji na ten temat znajdziesz w aplikacji Electrolux.

Naciśnij i przytrzymaj przycisk ZASILANIE  przez 5 sekund, aby wyłączyć lub wyłączyć sieć bezprzewodową.

INFORMACJA: Pobierz aplikację Electrolux i wykonaj kolejne kroki łączenia oczyszczacza powietrza z siecią.

12 HARMONOGRAM

Ikona  informuje o działającym zdarzeniu zaplanowanym z poziomu aplikacji.

13 BLOKADA RODZICIELSKA

Jednostkę wyposażono w blokadę rodzicielską, która wyłącza panel sterowania produktu, aby osoby niepowołane nie mogły zmieniać ustawień. Naciśnij jednocześnie przyciski TRYB i ZASILANIE oraz przytrzymaj je przez 5 sekund, aby wyłączyć lub wyłączyć funkcję blokady rodzicielskiej. Po aktywacji funkcji podświetlona zostanie ikona blokady rodzicielskiej . Po zablokowaniu panelu sterowania możesz wprowadzać zmiany wyłącznie w aplikacji.

14 WSKAŹNIK JAKOŚCI POWIETRZA

Urządzenie ma czujnik jakości powietrza analizujący jakość powietrza.

Kontrolka jakości powietrza informuje o jakości powietrza w czasie rzeczywistym, podświetlając się na różne kolory. Szczegóły znajdziesz poniżej:

KOLOR WSKAŹNIKA	PM2,5 (µg/m ³)	JAKOŚĆ POWIETRZA
Zielony	0-12	Dobra
Żółty	13-75	Średni
Czerwony	>75	Niska

INFORMACJA: Regularnie czyść okienko czujnika, aby nie zatkało się kurzem, a czujniki działały z należytą dokładnością.

WPROWADZENIE

INFORMACJA: Niektóre kroki procesu wprowadzającego mogły ulec zmianie. W razie rozbieżności wykonaj instrukcje krok po kroku w najnowszej wersji aplikacji. Upewnij się, że sieć Wi-Fi działa w paśmie 2,4 GHz, gdyż pasmo 5 GHz może nie zostać rozpoznane przez oczyszczacz powietrza.

15 Znajdź aplikację Electrolux w sklepie iOS App lub w Google Play, pobierz ją i zaloguj się do aplikacji. W aplikacji możesz wybrać opcję „Dodaj urządzenie” i wykonać krok po kroku proces wprowadzający. (patrz str. 93, rys. 3).

WYMIANA FILTRA

INFORMACJA: Filtra nie wolno myć. Zawsze wymieniasz filtr po upływie okresu eksploatacji. Do oczyszczacza powietrza pasuje wiele rodzajów filtrów dostosowanych do różnych potrzeb. Aby znaleźć filtr odpowiadający Twoim wymaganiom, skorzystaj z porad w aplikacji lub na stronie internetowej. Aby zamówić nowy filtr, wejdź na lokalną stronę internetową firmy.

16 Aby w pełni wykorzystać oczyszczacz powietrza i cieszyć się jego nieprzerwaną pracą, monitoruj pozostały okres eksploatacji filtra w aplikacji i zamawiaj filtry wymienne, zanim trwałość filtra osiągnie 0%. Jeśli włączysz funkcję powiadomień, aplikacja będzie Cię informować o zbliżającym się końcu okresu eksploatacji filtra (gdy trwałość filtra osiągnie 5%).

17 Gdy filtr jest prawie zużyty, ikona wymiany filtra na panelu sterowania produktu zostanie podświetlona, aby przypomnieć Ci o konieczności wymiany komponentu. Gdy okres eksploatacji filtra upłynie, prędkość wentylatora w trybie INTELIGENTNY może spaść.

18 Zużyty filtr może być bardzo zabrudzony kurzem i cząstkami stałymi, dlatego przed otwarciem jednostki głównej przygotuj worek jednorazowy lub opakowanie, do którego go schowasz.

19 WYŁĄCZ oczyszczacz powietrza lub odłącz jednostkę przed wymianą filtrów. Usuń część górną korpusu i odłóż na bok. Następnie wyjmij zużyty filtr i włóż go do przygotowanego wcześniej worka jednorazowego. (patrz str. 94, rys. 12).

20 Następnie zdejmij worek plastikowy z nowego filtra i włóż filtr do produktu. Załóż ponownie część górną korpusu i WŁĄCZ jednostkę. Zresetuj ikonę wymiany na panelu sterowania produktu, naciskając i przytrzymując przycisk TRYB przez 3 sekundy. Nastąpi synchronizacja aplikacji i będzie w niej widoczny okres eksploatacji nowego filtra.

INFORMACJA: Jeśli wymiana filtra zostanie odnotowana wyłącznie na panelu sterowania, zanim rozpoczniesz procedurę rozwiązywania problemów, uruchom ponownie aplikację i jednostkę.

21 Wyrzuć zużyty filtr oraz pozostałe materiały opakowaniowe zgodnie z lokalnymi przepisami dotyczącymi recyklingu.

PIELĘGNACJA I CZYSZCZENIE

INFORMACJA: Aby zapobiec porażeniu prądem lub pożarowi, przed czyszczeniem odłącz urządzenie od zasilania. Nigdy nie czyść jednostki ściernymi czy żrącymi detergentami ANI woskiem. Wysokowydajnych filtrów nie wolno myć. Zawsze wymieniaj je po upływie okresu eksploatacji.

22 Czyszczenie skrzynki czujnika jakości powietrza i czujnika (strona 94, rysunek 13)

INFORMACJA: Czyść co 1–2 mies., aby czujnik jakości powietrza działał prawidłowo.

Regularnie czyść czujnik jakości powietrza i dbaj o jego drożność, aby jednostka działała optymalnie. Zbieranie się kurzu w tym obszarze jest naturalnym zjawiskiem. Odkurzaj kratkę skrzynki czujnika odkurzaczem z cienką ssawką/szczotką.

Czyszczenie czujnika: Otwórz palcami kratkę wlotu skrzynki czujnika i wyczyść obiektyw, wlot oraz wylot wilgotnym wacikiem z bawełny. Pozostałą wodę usuwaj z czujnika suchym wacikiem z bawełny.

Po czyszczeniu skrzynki czujnika najlepiej od razu odkurzyć filtr. (patrz str. 94, rys. 13:2)

23 Plastikowe części jednostki czyść suchą bezolejową ściereczką. Plamy na plastikowych częściach czyść, pocierając je lekko zwilżoną miękką ściereczką z mikrofibry. (patrz str. 94, rys. 14).

24 Na obszarze wokół wlotu powietrza z tyłu jednostki może zbierać się więcej kurzu niż w innych miejscach, dlatego częściej czyść obszar, aby jednostka działała optymalnie. Filtr jest wyposażony w filtr siatkowy. Co jakiś czas wycieraj lub odkurzaj filtr siatkowy, aby uniknąć spadku wydajności.

PRZECHOWYWANIE

25 Jeśli urządzenie nie będzie używane przez dłuższy czas, przykryj je folią lub włóż do kartonu, w którym zostało dostarczone.

INFORMACJA: Filtra wielowarstwowego nie można myć. Można go jedynie wymienić.

UWAGA!

Podczas wymiany filtra wielowarstwowego nie dotykaj łopaty wentylatora.

ROZWIĄZYWANIE PROBLEMÓW

Jeśli wskaźnik awarii zaszygnalizuje nieprawidłową pracę systemu, przeprowadź kontrolę zgodnie z poniższymi wytycznymi.

Poniższa tabela nie jest wyczerpująca. Najnowszą i kompletną sekcję rozwiązywania problemów, dział często zadawanych pytań i przewodnik dotyczący błędów znajdziesz w odpowiednich działach na naszej stronie internetowej lub w aplikacji Electrolux.

#	PROBLEM	ROZWIĄZYWANIE PROBLEMÓW	INFORMACJA
1	Podświetlona została ikona alertu na oczyszczaczu powietrza.	Jednostka jest wyposażona w wiele złożonych czujników, komponentów elektronicznych i elektrycznych. Jeśli przynajmniej jeden element nie działa, zostanie podświetlona ikona alertu na panelu sterowania produktu. Więcej szczegółów i kroków rozwiązywania problemów znajdziesz w aplikacji Electrolux. Sprawdzaj szczegóły za każdym razem, gdy podświetlona zostanie ta ikona.	Przygotuj numery PNC i SERYJNY, zanim skontaktujesz się z serwisem firmy Electrolux i poproś o wsparcie.
2	Oczyszczacz powietrza działa bez przerwy z maksymalną prędkością wentylatora przez długi czas.	Jeśli produkt działa w trybie RĘCZNY, dostosuj ustawienie suwakiem prędkości wentylatora na panelu sterowania produktu lub w aplikacji Electrolux. W trybie INTELIGENTNY sprawdź wskaźnik jakości powietrza na panelu sterowania produktu lub w aplikacji Electrolux. Jeśli wyświetlane są wyłącznie wartości 999–1000, które nie spadają, najprawdopodobniej czujnik jest zatkany. Czyść czujnik zgodnie z opisem w sekcji 22 powyżej.	Czujnik PM w jednostce jest bardzo dokładny i czuły. Oczyszczacz reaguje na niską jakość powietrza zwiększeniem prędkości wentylatora, aby przywrócić pożądaną jakość powietrza w pomieszczeniu.
3	Oczyszczacz powietrza działa bez przerwy z najniższą prędkością wentylatora przez długi czas.	Jeśli produkt działa w trybie RĘCZNY, dostosuj prędkość wentylatora na wyświetlaczu panelu sterowania produktu lub w aplikacji Electrolux. W trybie INTELIGENTNY sprawdź wskaźnik jakości powietrza na panelu sterowania produktu lub w aplikacji Electrolux. Jeśli wartości PM są stale korzystne i nie zwiększają się, nie ma powodu do obaw. To znak, że jakość powietrza w pomieszczeniu jest bardzo wysoka! Jeśli stężenie PM _{2,5} jest wysokie, a jednostka nadal pracuje na najniższym ustawieniu prędkości wentylatora, sprawdź, czy na panelu sterowania produktu lub w aplikacji Electrolux podświetlona została ikona zmiany filtra. Jeśli tak, problem z prędkością wentylatora powinna rozwiązać wymiana zużytego filtra na nowy. Jeśli żaden z powyższych sposobów nie zadziała i nie znajdziesz rozwiązania w aplikacji Electrolux, zapoznaj się z pozycją 9 w tabeli.	Jednostka powstała tak, aby w przypadku dalszego korzystania ze starego filtra po zakończeniu jego okresu eksploatacji zniechęcać do użytku poprzez ograniczanie prędkości wentylatora. Dzięki temu przechwycone cząstki stałe nie dostaną się ponownie do powietrza.

#	PROBLEM	ROZWIĄZYWANIE PROBLEMÓW	INFORMACJA
4	Oczyszczacz powietrza generuje głośne lub niepokojące dźwięki.	Upewnij się, że zdjęty został plastikowy worek założony na filtr, upewnij się, że nie zasłonięto niczym kratki wlotu i wylotu powietrza (u góry jednostki), a pomiędzy jednostką a najbliższą powierzchnią jest odstęp minimum 30 cm. Jeśli żaden z powyższych sposobów nie zadziała i nie znajdziesz rozwiązania w aplikacji Electrolux, zapoznaj się z pozycją 10 w tabeli.	Jeśli niepokojące dźwięki dochodzą z produktu nawet po wykonaniu kroków wymienionych w podręczniku rozwiązywania problemów, skontaktuj się z autoryzowanym serwisem firmy Electrolux i poproś o wsparcie.
5	Oczyszczacz powietrza lub wentylator nie działa.	Upewnij się, że jednostka jest podłączona do prądu. Czasami problem rozwiązuje mocne dociśnięcie wtyczki do gniazdka. Upewnij się, że bezpieczniki w domu nie przepaliły się i nie został aktywowany wyłącznik. Wymień bezpiecznik lub zresetuj wyłącznik, jeśli okaże się to konieczne. Jeśli żaden z powyższych sposobów nie zadziała i nie znajdziesz rozwiązania w aplikacji Electrolux, zapoznaj się z pozycją 10 w tabeli.	
6	Oczyszczacz powietrza pracuje, ale jakość powietrza się nie poprawia.	W trybie INTELIGENTNY w aplikacji Electrolux regularnie monitoruj różnice w jakości powietrza przez następne 20 minut. Jeśli w tym czasie jakość powietrza w aplikacji Electrolux nie poprawi się, wykonaj poniższe kroki. Przejdź do trybu RĘCZNY i dostosuj prędkość wentylatora do najwyższego poziomu, aby sprawdzić, czy problem zostanie rozwiązany. Jeśli nie dostrzeżesz poprawy: Zamknij wszelkie otwarte drzwi ORAZ okna w pomieszczeniu i uruchom jednostkę działającą na najwyższych obrotach na kolejne 20 minut. Jeśli problem zostanie rozwiązany, korzystaj z jednostki w tym szczelnym środowisku jak najczęściej do czasu znacznej poprawy jakości powietrza.	Jeśli jednostka jest w pomieszczeniu większym od zalecanego, oczyszczanie powietrza może trwać dłużej. Uzbroj się w cierpliwość i ustaw odpowiednio wysokie obroty wentylatora na dłużej.
7	Z oczyszczacza powietrza dochodzi dziwny zapach.	Po pierwszym uruchomieniu urządzenia może z niego dochodzić woń plastiku, kleju lub farby, zwłaszcza w pobliżu kratki wylotowej. Takiego stanu nie zawsze da się uniknąć (jak w przypadku nowego samochodu), jednak zapach powinien szybko zniknąć. Jeśli z urządzenia dochodzi zapach spalenizny, odłącz jednostkę od źródła zasilania, skontaktuj się z autoryzowanym serwisem firmy Electrolux i poproś o wsparcie. Kończy się okres eksploatacji filtra LZO. Wymień filtr LZO na nowy.	Zawsze pamiętaj o przykryciu filtrów odpowiednim materiałem, a także o wysuszeniu wszystkich części przed schowaniem urządzenia pomiędzy użyciami, aby zapobiec powstawaniu brzydkich zapachów czy namnażaniu się pleśni.

#	PROBLEM	ROZWIĄZYWANIE PROBLEMÓW	INFORMACJA
8	Ikona filtra jest podświetlona pomimo niedawnej wymiany filtrów.	Po wymianie filtra przyciśnij i przytrzymaj przycisk TRYB przez 3 sekundy, a wskaźnik filtra zostanie zresetowany.	Zawsze pamiętaj o WYŁĄCZANIU jednostki przed wymianą filtra, aby zresetować produkt.
9	Nie mogę dodać oczyszczacza powietrza w aplikacji.	Jeśli pomimo kilku prób wykonanych zgodnie z wytycznymi w aplikacji Electrolux i działem często zadawanych pytań nie udało Ci się ukończyć procesu wprowadzającego i połączyć jednostki z aplikacją Electrolux, skontaktuj się z autoryzowanym serwisem firmy Electrolux i poproś o wsparcie.	Moduł Wi-Fi obsługuje wyłącznie pasmo 2,4 GHz, dlatego upewnij się, że Twoja domowa sieć Wi-Fi działa właśnie w tym paśmie.
10	Mam inne problemy LUB żadne z podanych rozwiązań nie pomogło	Inne poradniki dotyczące rozwiązywania problemów i dział często zadawanych pytań znajdziesz na naszej stronie internetowej LUB w aplikacji Electrolux w sekcji z danymi produktów. Możesz także skontaktować się bezpośrednio z autoryzowanym serwisem firmy Electrolux i poprosić o wsparcie. Dziękujemy!	Przygotuj numery PNC i seryjny, zanim skontaktujesz się z serwisem firmy Electrolux. Tę informację znajdziesz na tabliczce znamionowej u dołu jednostki.

INFORMAȚII DE SIGURANȚĂ

AVERTISMENT! Evitați pericolul de incendiu sau șoc electric. Nu utilizați un prelungitor sau un adaptor de perete altul decât cel furnizat împreună cu produsul sau adaptorul original de rezervă. Acest aparat poate fi folosit cu sursă de alimentare de 50 Hz sau 60 Hz fără nicio modificare.

Nu depozitați și nu folosiți benzină sau alți vapori și lichide inflamabile în apropierea acestui aparat sau a oricărui alt aparat. Citiți etichetele produselor pentru inflamabilitate și alte avertismente.

Nu lăsați apă sau orice alt detergent lichid sau inflamabil să intre în unitate, pentru a evita șocurile electrice și/sau pericolul de incendiu.

SIGURANȚA COPIILOR ȘI PERSOANELOR VULNERABILE

AVERTISMENT! Risc de sufocare, rănire sau invaliditate permanentă. Acest aparat poate fi folosit de copiii de peste 8 ani sub supraveghere. Acest dispozitiv poate fi utilizat de persoanele cu capacități fizice, senzoriale sau mintale reduse sau lipsite de experiență și cunoștințe, dacă sunt supravegheați și au fost instruiți referitor la modul de utilizare a dispozitivului în condiții de siguranță și înțeleg riscurile implicate. Copiii mici trebuie supravegheați pentru a se asigura că nu se joacă cu aparatul.

Curățarea și întreținerea nu trebuie făcute de copii nesupravegheați.

Copiii sub 3 ani trebuie ținuti departe de unitate, dacă nu sunt supravegheați în permanență.

Păstrați toate ambalajele departe de copii.

Acest produs este prevăzut cu funcția de blocare pentru copii. Vă recomandăm să activați această funcție dacă există riscul ca unii copii să intre în contact cu aparatul.

INFORMAȚII ELECTRICE

AVERTISMENT! Evitați pericolul de incendiu sau șoc electric.

Dacă nu sunteți siguri că priza este împământată în mod adecvat sau protejată de o siguranță cu întârziere sau de un întrerupător de circuit, solicitați unui electrician calificat să instaleze priza potrivită, conform Codului electric național sau codurilor și ordonanțelor locale aplicabile.

Nu deconectați niciodată unitatea trăgând de cablul de la adaptorul de perete.

Prindeți întotdeauna ferm conectorul aparatului sau adaptorul de perete și trageți direct din priză.

Apelați întotdeauna la un service autorizat Electrolux pentru reparații.

În cazul în care carcasa adaptorului este deteriorată, acesta trebuie înlocuit cu un nou adaptor de rezervă Electrolux, conceput pentru acest aparat.

Asigurați-vă că deconectați unitatea înainte de curățare sau întreținere pentru a preveni șocurile sau pericolul de incendiu.

MĂSURI DE SIGURANȚĂ

ATENȚIE! Evitați rănirea gravă sau decesul.

Nu introduceți degetele sau obiecte în grila de evacuare a aerului a unității.

În cazul unei defecțiuni (scântei, miros de ars etc.), opriți imediat funcționarea, deconectați cablul de alimentare și apelați la un service autorizat Electrolux.

Nu operați cu mâinile ude.

ATENȚIE! Evitați rănirea sau deteriorarea unității sau a proprietății.

Nu direcționați fluxul de aer către șeminee sau alte surse de căldură, deoarece acest lucru ar putea provoca izbucniri de incendii.

Nu vă urcați și nu așezați obiecte pe unitate.

Nu agățați obiecte de unitate.

Nu așezați recipiente cu lichide pe unitate.

Opriți unitatea de la sursa de alimentare atunci când nu va fi folosită o perioadă îndelungată.

Utilizați întotdeauna unitatea cu filtrul de aer montat.

Nu blocați și nu acoperiți grila de admisie sau grila de evacuare a aerului.

Asigurați-vă că orice echipament electric/electronic se află la 30 cm distanță de unitate.

Aparatul trebuie utilizat numai cu accesoriile furnizate de producător și de agentul de service.

ELIMINAREA



Acest simbol de pe produs sau de pe ambalajul acestuia indică faptul că produsul nu poate fi tratat ca deșeu menajer.

Pentru a vă recicla produsul, vă rugăm să-l duceți la un punct oficial de colectare sau la un centru de service Electrolux care poate îndepărta și recicla piesele electrice într-un mod sigur și profesional. Urmați regulile țării dumneavoastră pentru colectarea separată a produselor electrice.

Acest produs este conceput ținând cont de mediu. Toate piesele din plastic sunt marcate pentru reciclare.

ÎNAINTE DE UTILIZARE

- Citiți cu atenție aceste instrucțiuni.
- Verificați dacă toate piesele descrise sunt incluse.
- Acordați o atenție deosebită măsurilor de siguranță!

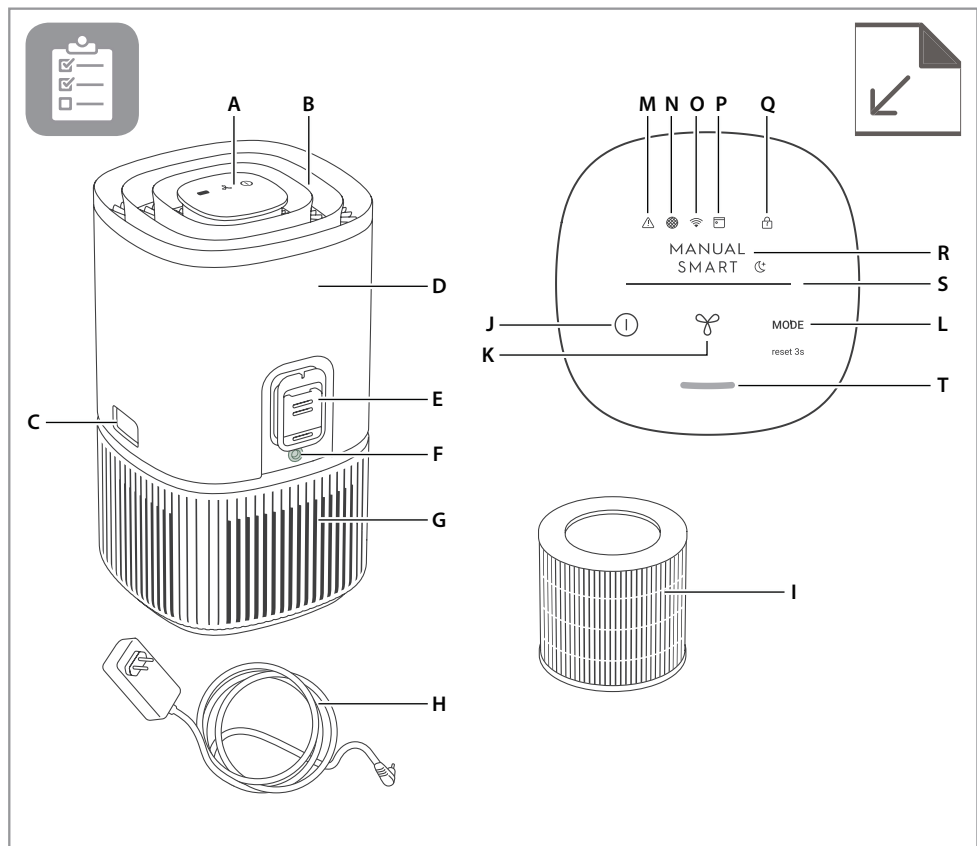

DESCRIEREA PURIFICATORULUI DUMNEAVOASTRĂ DE AER

Aparatul:

- A. Afişajul panoului de control
- B. Ghid debit de aer (Evacuarea aer)
- C. Butoane de deblocare
- D. Corp principal (superior)
- E. Cutie cu senzori
- F. Mufă adaptor
- G. Corp principal (inferior)
- H. Cablu de alimentare
- I. Filtru (interior)

Panou de comandă:

- J. Buton PORNIRE/OPRIRE
- K. Buton VENTILATOR
- L. Buton MOD
- M. Pictogramă alertă avertizare
- N. Pictograma de schimbare a filtrului
- O. Pictogramă WiFi*
- P. Pictogramă programator*
- Q. Blocare pentru copii
- R. Indicator MOD
- S. Indicator VITEZĂ VENTILATOR
- T. Indicator calitate aer

* Funcțiile disponibile numai pentru seria Pure 500.

OBSERVAȚII: Este posibil ca modelul dumneavoastră specific să nu aibă toate componentele și caracteristicile enumerate în acest MANUAL DE UTILIZARE. Vă rugăm să verificați ambalajul produsului SAU pagina cu specificațiile produsului de pe site-ul nostru web pentru detalii exacte ale modelului dumneavoastră. Electrolux își rezervă dreptul de a modifica informațiile conținute aici fără notificare.

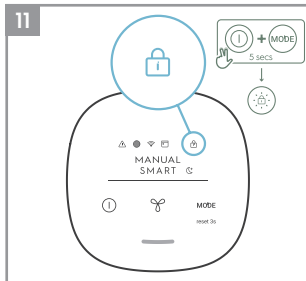
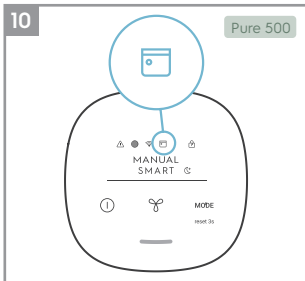
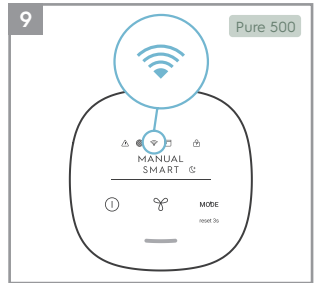
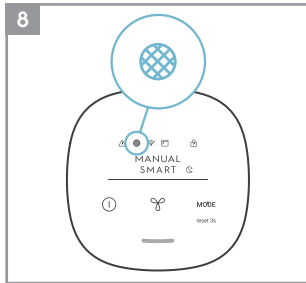
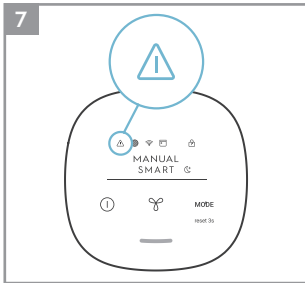
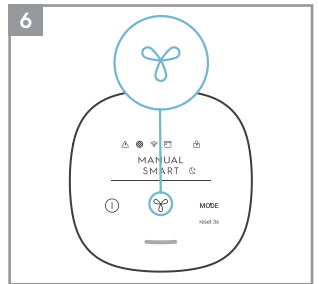
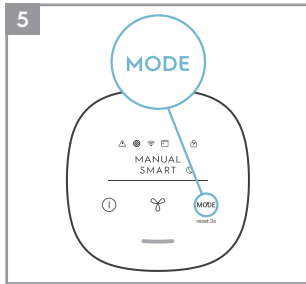
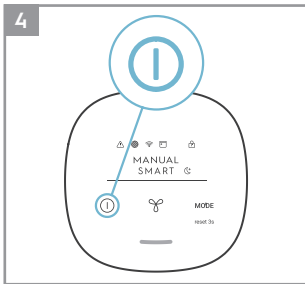
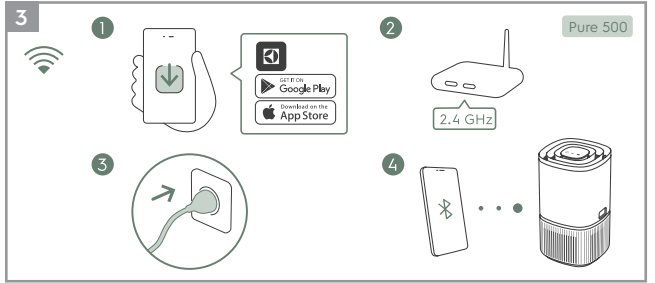
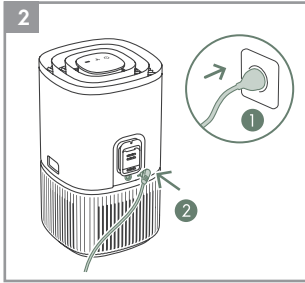
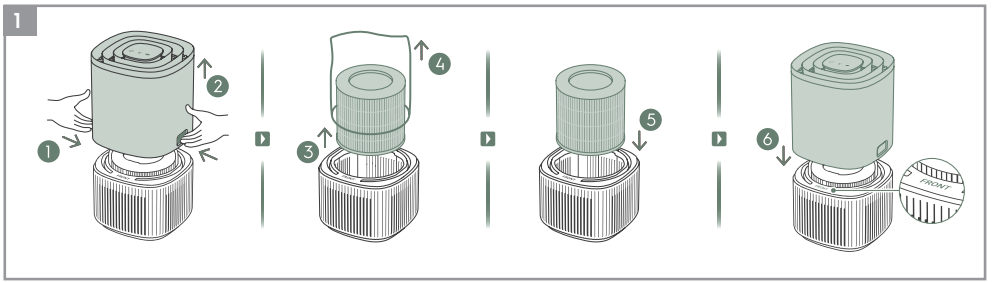

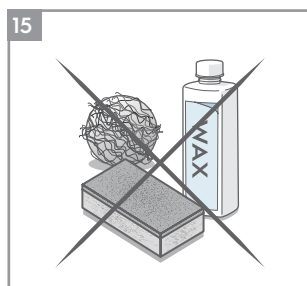
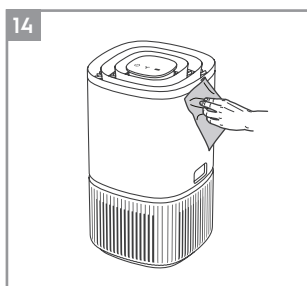
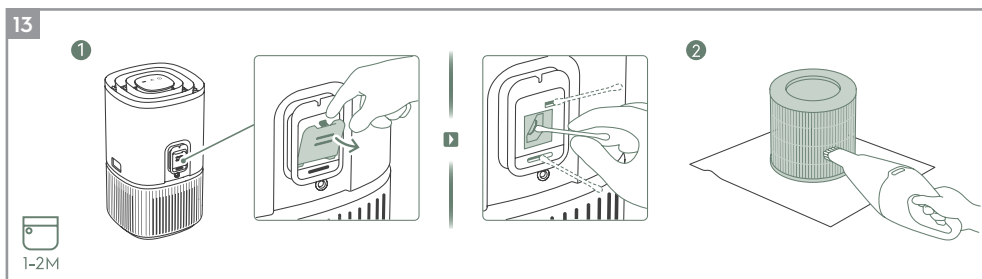
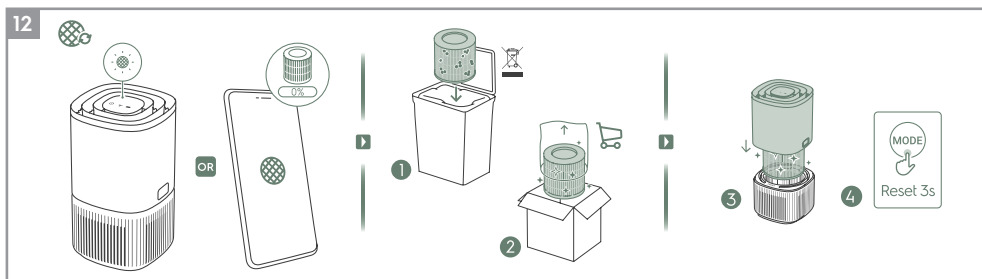

Consultați paginile 106-108 pentru mai multe detalii despre descrierea imaginilor.

Pentru a vă bucura liniștiți de aparat, înregistrați-l astăzi la www.electrolux.com.

Fiți la curent cu servicii de viață mai bune, notificări de siguranță și cumpărați accesorii care se potrivesc cu aparatul dumneavoastră.

Funcțiile pot fi adăugate sau actualizate cu noile versiuni ale aplicației.

INSTALARE

Observații: Vă rugăm să îndepărtați folia de protecție de pe afișajul panoului de control pentru o utilizare mai bună.

Scoateți pungă de plastic din jurul filtrului înainte de a utiliza produsul.

Țineți întotdeauna aparatul OPRIT când schimbați filtrele.

- 1 Deschideți corpul principal al unității**
Deschideți produsul apăsând butoanele de eliberare de pe părțile laterale ale unității, apoi ridicați partea superioară a corpului principal. (Consultați pagina 104, imaginea 1.)
- 2 Scoateți filtrul și scoateți pungă de filtru**
Scoateți cu grijă pungă de plastic din jurul filtrului și aruncați-o în mod corespunzător.
- 3 Instalați filtrul**
Introduceți cu grijă filtrul înapoi în produs (orice capăt al filtrului este bun). Asigurați-vă că filtrul este plasat în centrul cavității.
- 4 Puneți înapoi partea superioară a corpului principal**
Puneți înapoi partea superioară a corpului principal pentru a închide produsul până când este bine fixat. Marcajul „FRONT” trebuie să fie orientat spre partea din față a produsului.

OPERAȚIUNE

Atenție: După ce filtrul este instalat corect, vă rugăm să vă asigurați că produsul este așezat pe o suprafață nivelată înainte de a continua. Asigurați-vă că există suficient spațiu liber deasupra și în jurul produsului.

- 5 Conectați ștecărul de alimentare.**
- 6 Pornit**
Apăsați butonul PORNIRE/OPRIRE  pentru a porni purificatorul de aer, unitatea va funcționa în setarea implicită (modul INTELIGENT) când utilizați produsul pentru prima dată. Data viitoare când porniți unitatea, aceasta va relua ultimele setări pe care le aveați înainte de a OPRII produsul.
OBSERVAȚII: Când porniți purificatorul de aer, va dura aproximativ 10 secunde pentru ca senzorii să calibreze și să analizeze calitatea aerului. În acest timp, indicatorul de calitate a aerului va pulsa lent în alb.

- 7 Selectare mod**
Apăsați butonul MOD  o dată pentru a comuta între cele două moduri: INTELIGENT și MANUAL
INTELIGENT: În modul INTELIGENT, unitatea va utiliza datele senzorului ca intrare pentru a decide viteza adecvată a ventilatorului, în funcție de calitatea aerului din cameră. Viteza ventilatorului nu poate fi reglată de utilizator în acest mod. Vă rugăm să consultați secțiunea INDICATOR DE CALITATE A AERULUI pentru mai multe detalii.

INTELIGENT SILENȚIOS: În modul INTELIGENT SILENȚIOS, unitatea va funcționa cât mai silențios (indicatorii panoului de control sunt estompați și viteza ventilatorului mai scăzută) pentru a permite somnul.

MANUAL: În modul MANUAL, unitatea va utiliza datele senzorului ca intrare numai pentru a afișa nivelul de calitate a aerului prin intermediul indicatorului de calitate a aerului, dar nu va regla automat viteza ventilatorului. Acest mod este cel mai bine utilizat pentru o curățare rapidă, mai ales atunci când utilizatorul anticipează o creștere a particulelor în cameră din cauza treburilor casnice (de exemplu, aspirarea).

- 8 Controlul vitezei aerului**
În modul MANUAL, apăsați butonul VENTILATOR pentru a regla viteza ventilatorului, indicatorul de viteză al ventilatorului va arăta viteza ventilatorului.

Unitatea are 3 nivele de viteză a ventilatorului.

OBSERVAȚII: Unitatea va crește SAU va coborî treptat până la setarea de viteză aleasă.

INDICATORI ȘI PICTOGRAME DE CARACTERISTICI

- 9 ALERTĂ**
Pictograma de alertă  se va aprinde pentru a vă avertiza cu privire la o posibilă eroare electrică sau electronică la unitatea dumneavoastră. Vă rugăm să consultați aplicația pentru detalii despre tipul de eroare, detalii despre componente și orice acțiuni de atenuare. Mai multe detalii pot fi găsite și în secțiunea ERORI și DEPANARE de mai jos.
- 10 SCHIMBAREA FILTRULUI și RESETAREA SCHIMBAREA FILTRULUI:** Filtrul din unitate nu poate fi spălat, poate fi doar înlocuit. Pictograma de schimbare a filtrului  se va aprinde pentru a vă aminti să vă schimbați filtrul. Asigurați-vă întotdeauna că pungă de protecție din plastic este îndepărtată înainte de a utiliza filtrul în unitate.
RESETAREA FILTRULUI: După ce filtrul uzat este înlocuit, apăsați lung butonul MOD  timp de 3 secunde și indicatorul de schimbare a filtrului se va reseta.

11 WiFi

Unitatea este echipată cu un modul WiFi, care permite controlul de la distanță și accesul la multe alte funcții, inclusiv urmărirea în timp real a datelor despre calitatea aerului din interior. Când unitatea este conectată la WiFi de acasă, această pictogramă „” se va aprinde. Dacă pictograma clipește, indică o pierdere temporară a conectivității WiFi – vă rugăm să consultați aplicația Electrolux pentru mai multe detalii.

Apăsăți lung butonul PORNIRE/OPRIRE  timp de 5 secunde pentru a activa sau dezactiva rețeaua wireless.

OBSERVAȚII: Descărcați aplicația noastră Electrolux și urmați instrucțiunile pas cu pas pentru a conecta purificatorul de aer online.

12 PROGRAMATOR

Această pictogramă  indică faptul că un eveniment programat din aplicație rulează.

13 BLOCARE PENTRU COPII

Unitatea este echipată cu o funcție de blocare de siguranță pentru a dezactiva panoul de control al produsului, pentru a evita apăsarea neintenționată. Apăsăți și mențineți apăsat butonul MOD și PUTERE simultan, timp de 5 secunde, pentru a activa sau dezactiva funcția de blocare pentru copii. Pictograma de blocare pentru copii  se va aprinde când funcția este activată. Când panoul de control este blocat, puteți face modificări numai prin intermediul aplicației.

14 INDICATOR CALITATE AER

Aparatul are un senzor de calitate a aerului care analizează calitatea aerului.

Indicatorul de calitate a aerului va arăta în timp real calitatea aerului prin diferite culori ale indicatorului luminos. După cum este indicat mai jos:

CULOAREA LED-ULUI	PM 2.5 ($\mu\text{g}/\text{m}^3$)	CALITATEA AERULUI
Verde	0-12	Bună
Galben	13-75	Medie
Roșu	>75	Slabă

OBSERVAȚII: Vă rugăm să asigurați curățarea regulată a geamului senzorului pentru a vă asigura că nu se înfundă cu praf și senzorii continuă să funcționeze cu precizie.

CONECTARE

OBSERVAȚII: Este posibil ca unii pași din fluxul de conectare să se fi modificat, vă rugăm să urmați instrucțiunile pas cu pas din cea mai recentă versiune a aplicației ca referință în caz de discrepanță. Asigurați-vă că WiFi-ul de acasă funcționează pe banda de 2,4 GHz, deoarece banda de 5 GHz nu va fi recunoscută de purificatorul de aer.

15 Găsiți aplicația Electrolux în aplicația iOS sau magazinul Google Play, descărcați-o, înregistrați-vă și conectați-vă la aplicație. Aici veți putea să „adăugați un aparat” în aplicație și să urmați instrucțiunile pas cu pas pentru integrarea unității. (Consultați pagina 104, imaginea 3.)

ÎNLOCUIREA FILTRULUI

OBSERVAȚII: Filtrul nu poate fi spălat și trebuie întotdeauna înlocuit la sfârșitul duratei de viață. Purificatorul de aer are o varietate de filtre din care să alegeți, adaptate nevoilor dumneavoastră de viață. Accesați aplicația sau pagina cu informații despre produs de pe site-ul nostru pentru un ghid despre alegerea filtrului potrivit nevoilor dumneavoastră. Vă rugăm să vizitați site-ul local pentru a comanda filtrul dumneavoastră de schimb.

16 Pentru cea mai bună experiență și pentru a asigura o utilizare neîntreruptă a purificatorului de aer, vă rugăm să monitorizați durata de viață rămasă a filtrului în aplicație și să comandați un filtru de înlocuire în timp util înainte ca durata de viață rămasă a filtrului să atingă 0%. Dacă aveți notificările activate, aplicația va va informa când durata de viață a filtrului este aproape de sfârșitul duratei de viață (de exemplu, la 5%).

17 Când filtrul e la sfârșitul duratei de viață, pictograma de schimbare a filtrului se va aprinde pe panoul de control al produsului pentru a indica necesitatea înlocuirii. Când filtrul este la sfârșitul duratei de viață, viteza ventilatorului unității poate fi redusă în modul INTELIGENT.

18 Filtrul folosit poate fi acoperit puternic cu praf și particule, așa că înainte de a deschide unitatea principală, vă rugăm să vă asigurați că aveți la îndemână o pungă de unică folosință sau un ambalaj pentru a pune filtrul uzat.

19 OPRIȚI purificatorul de aer sau deconectați unitatea înainte de a schimba filtrele. Scoateți partea superioară a corpului principal, lăsați-o deoparte. Apoi scoateți filtrul care este la sfârșitul duratei de viață și puneți-l în punga de unică folosință la îndemână. (Consultați pagina 105, imaginea 12.)

DEPOZITARE

25 Dacă nu intenționați să utilizați aparatul pentru o perioadă lungă de timp, acoperiți-l cu o folie de plastic sau puneți-l în cutia lui.

OBSERVAȚII: Filtrul cu multi-straturi nu poate fi spălat, poate fi doar înlocuit.

ATENȚIE!

Nu atingeți lama ventilatorului când scoateți filtrul cu multi-straturi.

20 Apoi, scoateți punga de plastic din filtrul de schimb și introduceți filtrul în produs. Reintroduceți partea superioară a corpului principal și PORNIȚI unitatea. Resetați pictograma de schimbare a filtrului de pe panoul de control al produsului apăsând lung butonul MOD pentru 3 secunde, iar aplicația va indica același lucru, cu o nouă citire a duratei de viață a filtrului.

OBSERVAȚII: În cazul în care modificarea se reflectă doar pe panoul de control al produsului și nu pe aplicație, vă rugăm să reporniți aplicația și unitatea, înainte de a depana în continuare.

21 Aruncați filtrul uzat, precum și orice ambalaj din plastic, conform regulilor locale de reciclare.

ÎNTREȚINERE ȘI CURĂȚARE

OBSERVAȚII: Deconectați întotdeauna purificatorul de aer înainte de curățare pentru a preveni șocurile sau pericolele de incendiu. Nu utilizați niciodată detergenți abrazivi, aspri SAU ceară pentru curățarea unității. Filtrele de înaltă eficiență nu pot fi spălate, ele trebuie întotdeauna înlocuite la sfârșitul duratei de viață.

22 **Curățarea cutiei și a senzorului de calitate a aerului** (pagina 105, imaginea 13)

OBSERVAȚII: Curățați la fiecare 1-2 luni pentru a menține performanța senzorului de calitate a aerului.

Asigurați-vă că senzorul de calitate a aerului este menținut curat și neînfundat pentru o performanță optimă a unității. Este firesc ca praful să se acumuleze în aceasta zonă, aspirând grilajul de admisie al cutiei cu senzori cu un aspirator care are o duză/perie îngustă.

Curățarea senzorului: Deschideți grilajul de admisie a cutiei senzorului cu degetul și curățați lentila, admisia și evacuarea cu un tampon de bumbac umed. Folosiți un tampon de bumbac uscat pentru a îndepărta orice exces de apă din senzor.

După ce ați curățat cutia senzorului, vă recomandăm să curățați filtrul cu aspiratorul în același timp. (Consultați pagina 105, imaginea 13:2)

23 Părțile din plastic ale unității trebuie curățate cu o cârpă uscată fără ulei. Pentru petele de pe piesele din plastic, utilizați o cârpă moale din microfibră, ușor umedă, pentru a freca ușor petele. (Consultați pagina 105, imaginea 14.)

24 Zona din jurul orificiului de admisie a aerului din partea inferioară a unității poate acumula mai mult praf decât alte părți și, prin urmare, poate necesita o curățare mai frecventă pentru a asigura performanțe optime. Filtrul este echipat cu un filtru de plasă și trebuie șters ocazional sau curățat cu un aspirator pentru a evita pierderea performanței.

DEPANARE

Când indicatoarele de eroare arată că sistemul nu funcționează corect, efectuați următoarea verificare.

Tabelul de mai jos este doar o listă limitată. Pentru cea mai recentă și completă secțiune despre depanare, întrebări frecvente și ghid de erori, vă rugăm să consultați secțiunea corespunzătoare de pe site-ul nostru web sau aplicația Electrolux.

#	PROBLEMĂ	DEPANARE	OBSERVAȚII
1	Pictograma de alertă a purificatorului de aer este aprinsă.	În general, unitatea vine cu o varietate de senzori sofisticati și alte componente electronice și electrice și, dacă una dintre acestea funcționează defectuos, veți vedea pictograma de alertă de pe panoul de control al produsului aprinsă. Pentru mai multe detalii despre pașii de rezolvat, vă rugăm să accesați aplicația Electrolux și să verificați detaliile ori de câte ori vedeți această pictogramă aprinsă.	Vă rugăm să aveți la îndemână PNC și numărul de SERIE al unității dacă trebuie să contactați organizația de service Electrolux pentru asistență.
2	Purificatorul de aer funcționează la viteza maximă a ventilatorului tot timpul pentru perioade lungi	Dacă vă aflați în modul MANUAL, vă rugăm să verificați glisorul de viteză a ventilatorului de pe panoul de control al produsului sau din aplicația Electrolux și reglați-l la nivelul dorit. Dacă vă aflați în modul INTELIGENT, vă rugăm să verificați indicatorul de calitate a aerului de pe panoul de control al produsului sau din aplicația Electrolux – dacă toate valorile PM arată în mod constant 999-1000 fără nicio reducere, atunci cel mai probabil senzorul este infundat. Vă rugăm să curățați senzorul așa cum este descris în secțiunea 22 de mai sus.	Senzorul PM din unitate este extrem de precis și sensibil și este normal ca purificatorul să reacționeze la calitatea slabă a aerului prin creșterea vitezei ventilatorului – pentru a vă readuce calitatea aerului din interior la niveluri sigure.
3	Purificatorul de aer funcționează la cea mai mică viteză a ventilatorului tot timpul pentru perioade îndelungate	Dacă vă aflați în modul MANUAL, verificați viteza ventilatorului pe afișajul panoului de control al produsului sau în aplicația Electrolux și reglați-o la nivelul dorit. Dacă vă aflați în modul INTELIGENT, vă rugăm să verificați indicatorul de calitate a aerului de pe panoul de control al produsului sau din aplicația Electrolux – dacă toate valorile PM sunt în mod constant foarte bune, fără nicio creștere, atunci acesta este un comportament normal pentru unitate – calitatea aerului dumneavoastră este foarte bună! Dacă valoarea PM2.5 este mare și unitatea încă funcționează la cea mai mică viteză a ventilatorului, atunci vă rugăm să verificați pictograma de schimbare a filtrului de pe panoul de control al produsului sau din aplicația Electrolux și, dacă este aprinsă, înlocuiți filtrul uzat cu unul nou, acest lucru ar trebui să rezolve problema specifică a vitezei ventilatorului. Dacă niciunul dintre pașii de mai sus SAU instrucțiunile din aplicația Electrolux nu vă ajută, vă rugăm să consultați punctul 9 din tabel.	Unitatea este proiectată astfel încât, atunci când un filtru este la sfârșitul duratei de viață, acesta va descuraja utilizarea până când filtrul este înlocuit, limitând viteza ventilatorului pentru a nu reintroduce particulele captate înapoi în aer.

#	PROBLEMĂ	DEPANARE	OBSERVAȚII
4	Purificatorul de aer produce un zgomot puternic sau anormal	<p>Vă rugăm să vă asigurați că pungă de plastic din jurul filtrelor a fost îndepărtată, asigurați-vă că intrarea aerului și grila de evacuare a aerului (partea superioară a unității) nu sunt obstrucționate și că există un spațiu liber de cel puțin 30 cm între unitate și cea mai apropiată suprafață.</p> <p>Dacă niciunul dintre pașii de mai sus SAU instrucțiunile din aplicația Electrolux nu vă ajută, vă rugăm să consultați punctul 10 din tabel.</p>	Dacă există un zgomot anormal în produsul dumneavoastră, chiar și după verificarea pașilor din ghidul de depanare, vă rugăm să contactați un centru de service autorizat Electrolux pentru asistență suplimentară.
5	Purificatorul de aer sau ventilatorul nu funcționează	<p>Asigurați-vă că unitatea primește energie. Dacă este necesar, încercați să împingeți ferm ștecherul în priză de perete pentru a verifica dacă acest lucru rezolvă problema. Verificați dacă siguranța casei dumneavoastră nu s-a ars sau dacă întrerupătorul a fost declanșat. Înlocuiți siguranța sau reșetați întrerupătorul.</p> <p>Dacă niciunul dintre pașii de mai sus SAU instrucțiunile din aplicația Electrolux nu vă ajută, vă rugăm să consultați punctul 10 din tabel.</p>	
6	Purificatorul de aer funcționează, dar calitatea aerului nu se îmbunătățește	<p>Dacă vă aflați în modul INTELIGENT, monitorizați îndeaproape diferența dintre nivelurile de calitate a aerului din aplicația Electrolux pentru următoarele 20 de minute – dacă nu observați nicio îmbunătățire a valorilor calității aerului în aplicația Electrolux în această perioadă, urmați pasul de mai jos.</p> <p>Treceți în modul MANUAL și reglați viteza ventilatorului la un nivel mai ridicat pentru a vedea dacă acest lucru ajută la rezolvarea problemei.</p> <p>Dacă tot nu vedeți nicio îmbunătățire. Închideți toate ușile SAU ferestrele deschise spre exteriorul camerei și porniți din nou unitatea la cea mai mare viteză a ventilatorului timp de 20 de minute. Dacă acest lucru rezolvă problema, vă recomandăm să utilizați unitatea în acest mediu etanș cât mai mult posibil, până când calitatea aerului este, de asemenea, la un nivel bun.</p>	Dacă unitatea este plasată într-o încăpere mai mare decât dimensiunea recomandată, va dura mai mult pentru calitatea aerului să se îmbunătățească – vă rugăm să aveți răbdare și să mențineți unitatea la cea mai mare viteză posibilă.
7	Purificatorul de aer produce sau emite un miros ciudat	<p>Prima dată când porniți unitatea, este posibil să percepeți un miros de plastic, lipici sau vopsea – în special lângă grătarul de evacuare a aerului – acest lucru este inevitabil în unele cazuri (cum ar fi „mirosul de mașină nouă”), dar ar trebui să dispară rapid.</p> <p>Dacă simțiți un miros de ars, vă rugăm să deconectați unitatea și să contactați centrul de service autorizat Electrolux pentru asistență suplimentară.</p> <p>Filtrul de COV este la sfârșitul vieții. Vă rugăm să treceți la un nou filtru.</p>	Asigurați-vă întotdeauna că filtrele sunt acoperite în ambalaje adecvate în timp ce sunt depozitate între utilizări și că toate piesele sunt uscate pentru a evita mirosul sau formarea de mucegai.

#	PROBLEMĂ	DEPANARE	OBSERVAȚII
8	Pictograma filtrului este aprinsă, chiar dacă am schimbat recent filtrele	După ce ați schimbat filtrul, apăsați lung butonul MOD timp de 3 secunde și indicatorul filtrului va fi resetat.	Este important să opriți unitatea înainte de a schimba filtrul, pentru a reseta produsul.
9	Nu pot conecta purificatorul de aer la aplicație	Dacă nu reușiți să îmbarcați unitatea și să o conectați la aplicația Electrolux după câteva încercări, urmând pașii din aplicația Electrolux și Întrebări frecvente, atunci vă rugăm să contactați un centru de service autorizat Electrolux pentru asistență.	Cipul WiFi din unitate funcționează doar la 2,4 Ghz, așa că vă rugăm să vă asigurați că WiFi-ul de acasă funcționează la această lățime de bandă.
10	Am o altă problemă care nu este listată aici SAU niciunul dintre pașii de mai sus nu a ajutat la rezolvarea problemei	Puteți căuta mai multe ghiduri de depanare și întrebări frecvente pe site-ul nostru web SAU în aplicația Electrolux din paginile cu informații despre produs sau puteți contacta direct centrul de service autorizat Electrolux pentru asistență. Mulțumim!	Vă rugăm să aveți la dispoziție PNC și numărul de serie al unității atunci când contactați serviciul Electrolux. Aceste informații pot fi găsite pe eticheta de clasificare care se află în partea de jos a unității.

SÄKERHETSINFORMATION

WARNING! Undvik brand eller elektriska stötar. Använd inte förlängningsladd eller en adapter annat än den som kommer med produkten eller original reserdels adapter. Denna apparat kan anslutas till 50 Hz- eller 60 Hz-uttag utan att några ändringar behöver göras.

Förvara eller använd inte bensin eller andra brandfarliga ångor och vätskor i närheten av denna eller någon annan apparat. Läs produktetiketter för brandfarlighet och andra varningar.

Låt inte vatten eller annan vätska eller brandfarligt rengöringsmedel komma in i enheten för att undvika elektriska stötar och/eller brandrisk.

BARN & UTSATTA MÄNNISKORS SÄKERHET

WARNING! Risk för kvävning, skada eller permanent funktionshinder. Denna enhet kan användas av barn fr.o.m 8 års ålder och upp under övervakning. Enheten kan användas av personer som har minskad fysisk sensorisk eller mental kapacitet eller avsaknad av erfarenhet och/eller kunskap om de ges övervakning eller instruktion hur man använder enheten på ett säkert sätt och förstår riskerna som det innebär. Barn bör övervakas för att försäkra sig om att de inte leker med enheten.

Rengöring och användarunderhåll får inte utföras av barn och utan tillsyn.

Barn under 3 år ska hållas borta från enheten om de inte övervakas kontinuerligt.

Håll alla förpackningar borta från barn.

Denna produkt har en barnlåsfunktion. Vi rekommenderar att du aktiverar denna funktion om det finns risk att barn kan komma i kontakt med enheten.

ELEKTRISK INFORMATION

WARNING! Undvik brand eller elektriska stötar.

Om du inte är säker på att uttaget är tillräckligt jordat eller skyddat av en tidsfördröjningssäkring eller strömbrytare, låt en kvalificerad elektriker installera rätt uttag enligt Nationella Elektriska Regler eller tillämpliga lokala koder och förordningar.

Dra aldrig ur kontakten genom att dra i sladden på den. Ta alltid tag kontaktpluggen eller väggadaptern ordentligt och dra rakt ut från kontakten.

Ring alltid en auktoriserad Electrolux serviceman för reparationer.

Om adapters huvud är skadat, så måste den bytas ut till en ny reservdel från Electrolux särskilt designad för denna enhet.

Se till att dra ur sladden innan rengöring eller underhåll för att undvika elstöt eller brand.

SÄKERHETSÅTGÄRD

FÖRSIKTIGHET! Undvik allvarliga personskador eller dödsfall.

Sätt inte in fingrar eller objekt i luftutsläppets galler på enheten.

I händelse av funktionsfel (gnistor, brinnande lukt etc.), stoppa omedelbart driften, koppla ur nätsladden och ring en auktoriserad Electrolux-tekniker.

Använd inte enheten med våta händer.

FÖRSIKTIGHET! Undvik skada eller skada på enheten eller egendom.

Rikta inte luftflödet mot eldstäder eller andra värmerelaterade källor eftersom det kan orsaka eldsflammar.

Klättra inte på eller placera föremål på enheten.

Häng inte föremål från enheten.

Placera inte behållare med vätskor på enheten.

Stäng av enheten vid strömkällan när den inte kommer att användas under en längre tid.

Använd enheten med ett luftfilter på plats.

Blockera inte eller övertäck insugsgallret eller utsläppsallret.

Kontrollera att all annan elektrisk/elektronisk utrustning är placerad på 30 cm avstånd från enheten.

Enheten får bara användas med de tillbehör som kommer med från tillverkaren och serviceagenten.

KASSERING



Denna symbol på produkten eller på förpackningen indikerar att produkten inte får behandlas som hushållsavfall.

För att återvinna din produkt, var god och ta den till ett officiellt insamlingsställe eller till ett av Electrolux serviceställen som kan ta bort och återvinna elektriska delar på ett säkert och professionellt sätt. Följ ditt lands bestämmelser för de separata insamlandet av elektriska produkter.

Denna produkt är utformad med miljön i åtanke. Alla plastdelar är markerade för återvinnings syften.

FÖRE ANVÄNDNING

- Läs den här manualen noga.
- Kontrollera att alla beskrivna delar ingår.
- Lägg speciellt märke till säkerhetsåtgärderna!

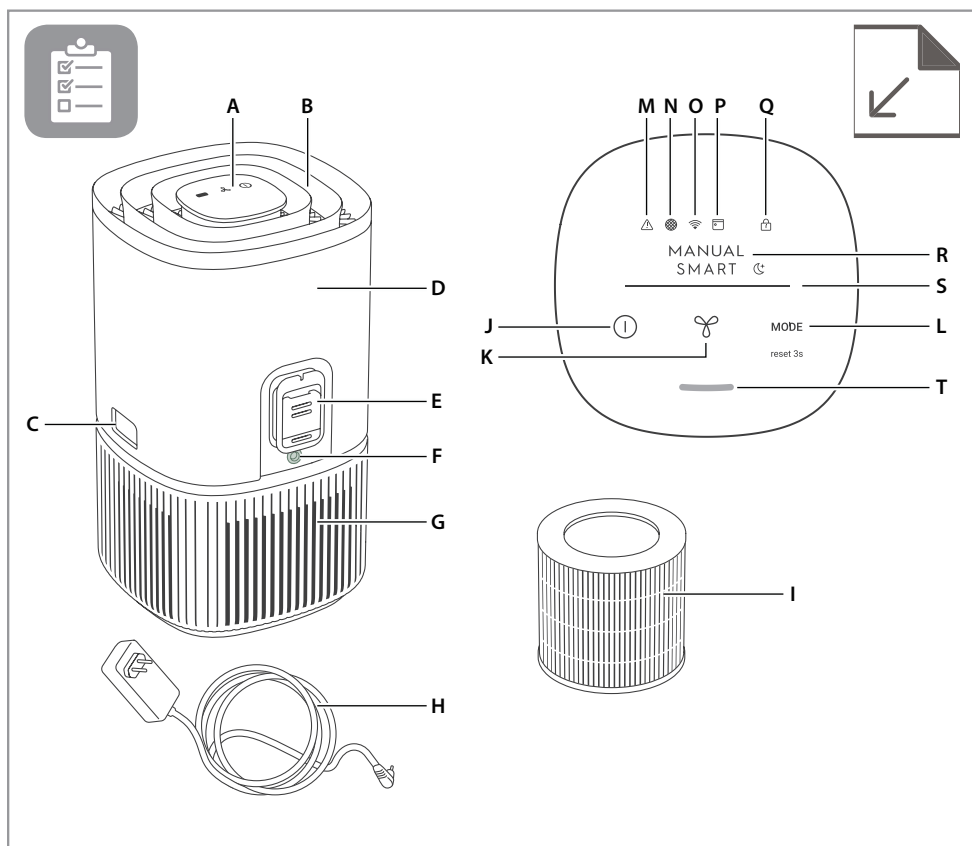

BESKRIVNING AV DIN LUFTRENARE

Enheten:

- A. Kontrollpanelens display
- B. Luftflödesstyrning (Luftutlopp)
- C. Frigöringsknappar
- D. Huvuddel (övre)
- E. Sensorbox
- F. Adapteruttag
- G. Huvuddel (nedre)
- H. Nätsladd
- I. Filter (inuti)

Kontrollpanel:

- J. PÅ/AV-knapp
- K. Fläktnapp
- L. Lägesknapp
- M. Varningsikon
- N. Filterbytesikon
- O. WiFi-ikon*
- P. Schemaläggarknapp*
- Q. Barnlåsikon
- R. Lägesindikator
- S. Fläkthastighetsindikator
- T. Luftkvalitet

* Funktioner endast tillgängliga för Pure 500-serien.

OBSERVERA: Din specifika modell kanske inte har alla komponenter och funktioner som anges i den här BRUKSANVISNINGEN. Läs på produktförpackningen ELLER på sidan med produktspecifikationer på vår hemsida för exakt information om din modell. Electrolux förbehåller sig rätten att ändra informationen här utan varsel.

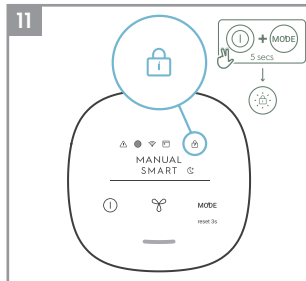
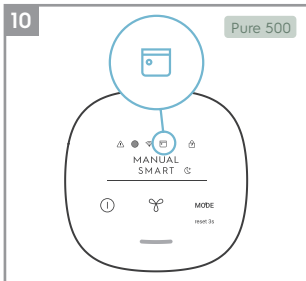
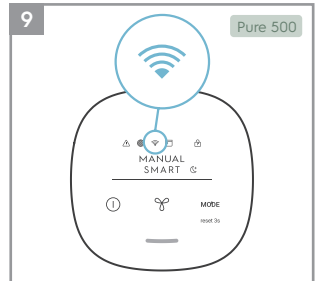
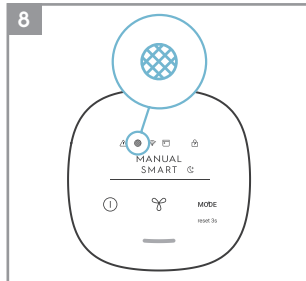
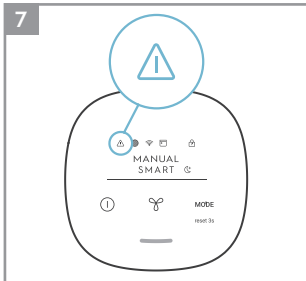
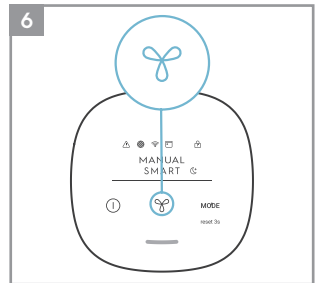
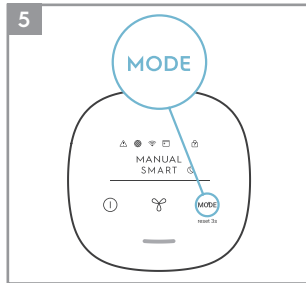
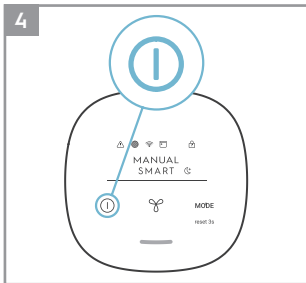
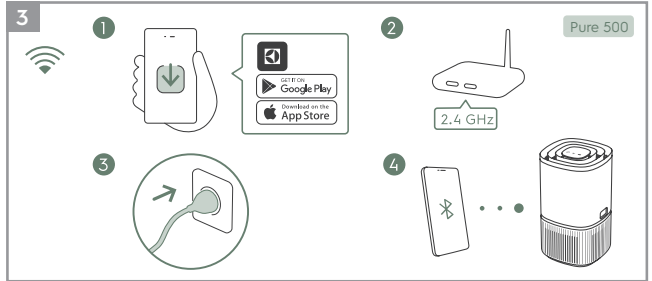
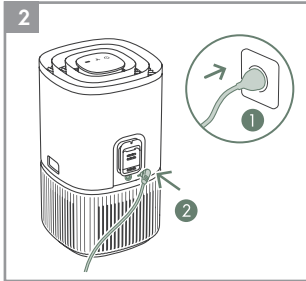
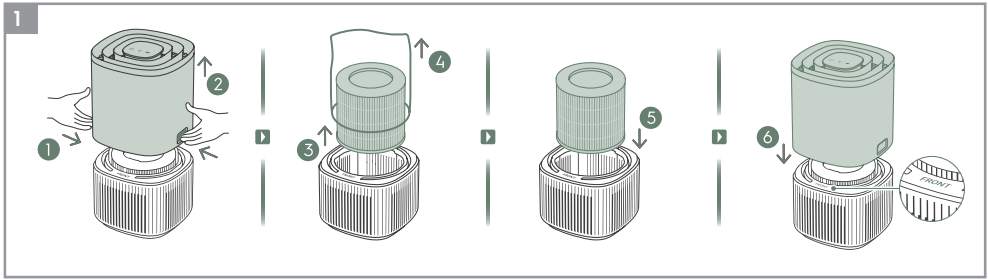

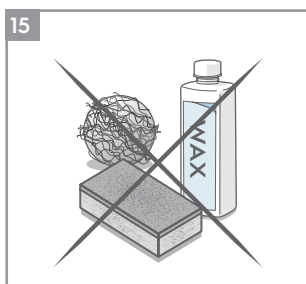
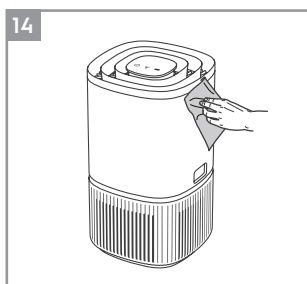
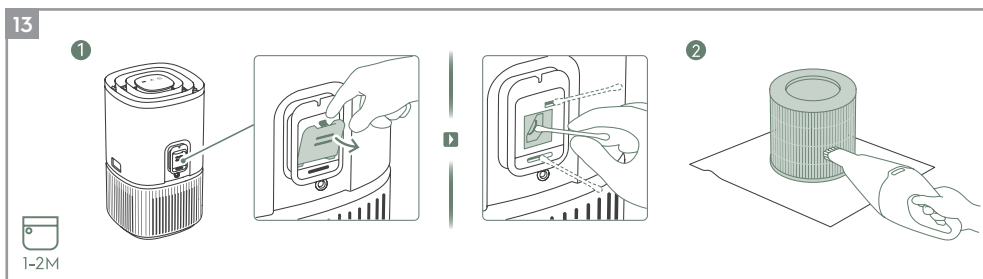
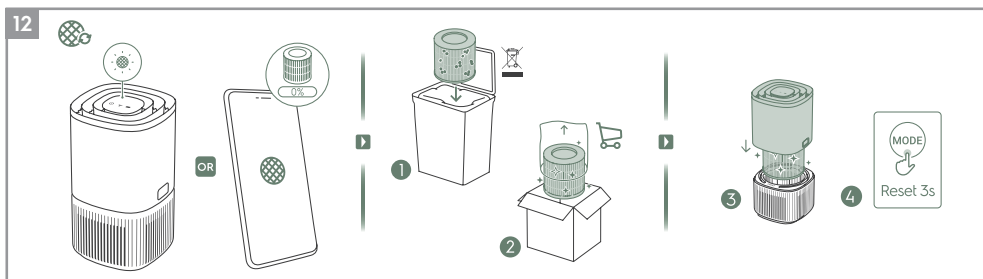

Se sidorna 117-119 för mer information om beskrivningen av bilderna.

För ökad trygghet, registrera din produkt idag på www.electrolux.com.

Håll dig uppdaterad om bättre tjänster, få säkerhetsmeddelanden och handla tillbehör som passar din enhet.

Funktioner kan läggas till eller uppdateras med nya appversioner.

MONTERING

Notera: Ta bort skyddsfilmerna på kontrollpanelens display för bättre funktion.
Ta bort plastpåsen runt filtret innan du använder produkten.

Håll alltid enheten AVSTÄNGD när du byter filter.

- 1 Öppna enhetens huvuddel**
Öppna produkten genom att trycka på frigöringsknapparna på enhetens sidor och lyft sedan upp den övre huvuddelen. (Se sida 115, bild 1).
- 2 Ta ut filtret och avlägsna filterpåsen**
Ta försiktigt bort plastpåsen runt filtret och släng på lämpligt sätt.
- 3 Sätt i filtret**
Sätt försiktigt tillbaka filtret i produkten (bäggö ändrar av filtret går bra). Se till att filtret är placerat i mitten av utrymmet.
- 4 Sätt tillbaka den övre huvuddelen**
Stäng produkten genom att sätta tillbaka den övre huvuddelen tills den är ordentligt fäst. Märket "FRONT" ska vätta mot produktens framsida.

BRUK

Försiktighet: När filtret installerats korrekt, se till att produkten står på en plan yta innan du går vidare. Se till att det finns tillräckligt med ledigt utrymme ovanför och omkring produkten.

- 5 Anslut strömkontakten.**
- 6 Påslagning**
Tryck på PÅ/AV-knappen  för att slå PÅ luftrenaren. Enheten kommer att köras på grundinställning (SMART läge) när enheten används för första gången. Nästa gång du startar enheten kommer den att återuppta de senaste inställningarna du hade innan du stängde AV produkten.
OBSERVERA: När luftrenaren slås PÅ tar det ca 10 sekunder för sensorerna att kalibrera och analysera luftkvaliteten. Under tiden kommer luftkvalitetsikonen att pulsera långsamt i vitt.
- 7 Lägesval**
Tryck på Lägesknappen  en gång för att växla mellan de två lägena: SMART och MANUELL
SMART: I SMART läge kommer enheten med hjälp av sensordata att bestämma lämplig fläkthastighet beroende på luftkvaliteten i rummet. Fläkthastigheten kan inte justeras av användaren i det här läget. Se avsnittet om LUFTKVALITET för mer information.

SMART TYST: I SMART TYST läge kommer enheten att köras så tyst (kontrollpanelens indikatorer tonas ned & fläkthastighet sänks) som möjligt för att möjliggöra sömn.

MANUELLT: I MANUELLT läge kommer enheten att använda sig av sensordata enbart för att visa luftkvalitetsnivån via luftkvalitetsindikatorn men kommer inte att självjustera fläkthastigheten. Det här läget är bäst att använda under snabba städsessioner, särskilt när användaren räknar med en ökning av luftburna partiklar i rummet på grund av hushållsytelser (t.ex. dammsugning).

8 Luftkastighetskontroll

Tryck på Fläkthastighetsknappen när du är i manuellt läge för att justera fläkthastigheten. Fläkthastighetsindikatorn visar fläkthastigheten. Enheten har 3 fläkthastighetsnivåer.

OBSERVERA: Enheten kommer att gradvis öka eller sänka hastigheten till vald hastighetsinställning.

FUNKTIONSIKONER OCH INDIKATORER

9 VARNING

Varningsikonen  lyser för att uppmärksamma dig om ett eventuellt elektriskt eller elektroniskt fel med din enhet. I appen finns information om typ av fel, komponentinformation och eventuella motåtgärder. Mer information finns också i avsnittet FEL & FELSÖKNING nedan.

10 FILTERBYTE OCH ÅTERSTÄLLNING

FILTERBYTE: Filtret i enheten kan inte tvättas, bara bytas ut. Filterbytesikonen  tänds för att påminna dig om att byta filter. Se alltid till att skyddspåsen i plast tas bort innan det sätts in i enheten.

ÅTERSTÄLLNING AV FILTER: När det uttjänta filtret bytts ut håller du in Lägesknappen  i 3 sekunder för att återställa filterbytesindikatorn.

11 WiFi

Enheten har en WiFi-modul som möjliggör fjärrstyrning och ger tillgång till många fler funktioner. T.ex. kan du följa data för din luftkvalitet inomhus över tid. När enheten är ansluten till ditt WiFi tänds den här ikonen . Om ikonen blinkar betyder det att WiFi-anslutningen tillfälligt är förlorad – kolla i Electrolux-appen för mer information.

Håll in PÅ/AV-knappen  i 5 sekunder för att aktivera eller inaktivera trådlöst nätverk.

OBSERVERA: Ladda ner vår Electrolux-app och följ steg-för-steg-instruktionerna för att koppla upp luftrenaren.

12 SCHEMALÄGGARE

Den här ikonen  visar att en schemalagd händelse från appen öppnas.

13 BARNLÅS

Enheten har ett säkerhetslåssystem som inaktiverar produktens kontrollpanel och skyddar mot knapptryck av misstag. Tryck och håll ned Läges- & Strömknappen samtidigt i 5 sekunder för att aktivera eller inaktivera barnlåsfunktionen. Barnlåsikonen  tänds när funktionen aktiveras. När kontrollpanelen är låst kan du bara göra ändringar via appen.

14 LUFTKVALITET

Produkten har en luftkvalitetssensor som analyserar luftkvaliteten.

Luftkvalitetslampan kommer att visa luftkvaliteten i realtid med hjälp av olika ljusfärger. Som visat nedan:

LJUSETS FÄRG	PM 2,5 ($\mu\text{g}/\text{m}^3$)	LUFTKVALITET
Grönt	0-12	Bra
Gult	13-75	Genomsnitt
Rött	>75	Bristande

OBSERVERA: Se till att rengöra sensorfönstret regelbundet så att det inte täpps till med damm och att sensorerna fortsätter att fungera som de ska.

UPPKOPPLING

OBSERVERA: Vissa steg i uppkopplingsprocessen kan ha ändrats. Följ steg-för-steg-instruktionerna i den senaste versionen av appen vid avvikelser. Se till att ditt WiFi använder 2,4 GHz-bandet, eftersom 5 GHz-bandet inte kommer att identifieras av luftrenaren.

- 15 Hitta Electrolux-appen i iOS App Store eller Google Play, ladda ner den, registrera dig och logga in i appen. Här kommer du att kunna "Lägga till enhet" i Appen och följa steg-för-steg-instruktionerna för att koppla upp enheten. (Se sida 115, bild 3).

BYTE AV FILTER

OBSERVERA: Filtret kan inte tvättas och måste alltid bytas ut när det är uttjänt. Luftrenaren har en mängd olika filter att välja mellan som är skraddarsyddas för din livsstil. Kolla i Appen eller på produktinformationssidan på vår hemsida för att få tips om hur du väljer det filter som passar dina behov. Besök din lokala hemsida för att beställa ditt reservfilter.

- 16 För bästa upplevelse och för kontinuerligt bruk av luftrenaren, håll koll på filtrets återstående livslängd i Appen och beställ ett reservfilter i god tid innan filtrets återstående livslängd når 0 %. Om du har tillåtits aviseringar kommer Appen att informera dig när filtret närmar sig slutet av sin livslängd (t.ex. vid 5 %).
- 17 När filtret är uttjänt kommer filterbytesikonen att tändas på produktens kontrollpanel för att indikera behovet av utbyte. När filtret är uttjänt kan enhetens fläkthastighet sänkas i SMART läge.
- 18 Det uttjanta filtret kan vara täckt med mycket damm och luftburna partiklar, så innan du öppnar huvudenheten är det bra att ha en engångspåse eller -förpackning till hands som du kan lägga det uttjanta filtret i.
- 19 Stäng AV luftrenaren eller dra ur enhetens sladd innan du byter filter. Ta bort den övre huvuddelen och lägg den åt sidan. Ta sedan bort det uttjanta filtret och lägg det i en engångspåse. (Se sida 116, bild 12).
- 20 Ta sedan bort plastpåsen runt reservfiltret och sätt in filtret i produkten. Sätt tillbaka den övre huvuddelen och slå PÅ enheten. Återställ filterbytesikonen på produktens kontrollpanel genom att hålla in Lägesknappen i 3 sekunder. Appen kommer att indikera samma sak med en ny filterlivslängd.
- OBSERVERA:** Om ändringen bara syns på produktens kontrollpanel och inte i Appen, starta då om Appen och enheten innan du felsöker vidare.
- 21 Släng det uttjanta filtret och eventuella plastförpackningar enligt de lokala riktlinjerna för återvinning.

VÅRD & RENGÖRING

OBSERVERA: Se till att dra ur sladden innan rengöring för att undvika elstötar eller brandfara. Använd aldrig slipmedel, starka rengöringsmedel ELLER vax för att rengöra enheten. De högeffektiva filtren kan inte tvättas. De måste alltid bytas ut när de är uttjänta.

22 Rengöring av luftkvalitetssensorbox och sensor (sida 116, bild 13)

OBSERVERA: Rengör var eller varannan månad för att bibehålla luftkvalitetssensorns prestanda.

Se till att hålla luftkvalitetssensorn ren och rensad för att enheten ska prestera optimalt. Damm ansamlas naturligt i det här området, så dammsug sensorboxens inloppsgrill med en dammsugare som har ett smalt munstycke/borste.

Rengöring av sensorn: Öppna sensorboxens inloppsgrill med fingret och rengör linsen, inloppet och utloppet med en våt bomullspinne. Använd en torr bomullspinne för att torka bort överflödigt vatten från sensorn.

Efter att ha rengjort sensorboxen rekommenderar vi att dammsuga filtret vid samma tillfälle. (Se sida 116, bild 13:2)

23 Enhetens plastdelar rengöres med en fettfri, torr trasa. Om det är fläckar på plastdelarna används en något fuktad mjuk mikrofiberduk som försiktigt gnuggas på fläcken. (Se sida 116, bild 14).

24 Mer damm kan byggas upp i området runt luftintaget på enhetens nederdel än på övriga delar och kan därför behöva rengöras oftare för optimal prestanda. Filtret har ett nätfiltret som ibland bör torkas av eller rengöras med en dammsugare för att förebygga försämrad prestanda.

FÖRVARING

25 Täck enheten med plast eller lägg tillbaka den i sin kartong om du inte planerar att använda den under en längre tid.

OBSERVERA: Flerskiktsfiltret kan inte tvättas, bara bytas ut.

FÖRSIKTIGHET!

Rör inte fläktbladet när du tar bort flerskiktsfiltret.

FELSÖKNING

När felindikatorer visar att systemet inte fungerar som det ska, genomför följande kontroll.

Tabellen nedan är bara en begränsad förteckning. Se avsnittet om felsökning, FAQ och felguide på vår hemsida eller i Electrolux-appen för att få den fullständiga och senast uppdaterade versionen.

#	PROBLEM	FELSÖKNING	NOTERINGAR
1	Luftrenarens varningsikon lyser.	I allmänhet har enheten en mängd avancerade sensorer, elektronik och andra elektriska komponenter, och om en av dessa inte fungerar kommer varningsikonen på produktens kontrollpanel att tändas. När du ser att ikonen lyser och vill veta mer om hur du löser problemet kan du gå in i Electrolux-appen för att kolla om det finns mer information där.	Ha enhetens PRODUKTNUMMER (PNC) och SERIENUMMER till hands om du behöver kontakta Electrolux serviceorganisation för support.
2	Luftrenaren körs på högsta fläkthastighet hela tiden under längre perioder	Om du är i MANUELLT läge, kontrollera reglaget för fläkthastighet på produktens kontrollpanel eller i Electrolux-appen och justera den till önskad nivå. Om du är i SMART läge, kontrollera luftkvalitetsindikatorn på produktens kontrollpanel eller i Electrolux-appen – om alla PM-värden ständigt visar 999-1000 och inte minskar är sensorn mest troligt igentäppt. Rengör sensorn enligt beskrivningen i avsnitt 22 ovan.	PM-sensorn i enheten är väldigt exakt och känslig och det är normalt att luftrenaren reagerar på dålig luftkvalitet genom att öka fläkthastigheten – detta för att få tillbaka din luftkvalitet inomhus till säkra nivåer.
3	Luftrenaren körs på lägsta fläkthastighet hela tiden under längre perioder	Om du är i MANUELLT läge, kontrollera reglaget för fläkthastighet på produktens kontrollpanelens display eller i Electrolux-appen och justera den till önskad nivå. Om du är i SMART läge, kontrollera luftkvalitetsindikatorn på produktens kontrollpanel eller i Electrolux-appen – om alla PM-värden konstant är mycket bra och inte ökar är detta beteende normalt för enheten – din luftkvalitet är mycket bra! Om PM _{2,5} -värdet är högt och enheten ändå kör på lägsta fläkthastighet, kontrollera då filterbytesikonen på produktens kontrollpanel eller i Electrolux-appen och byt ut det uttjänta filtret mot ett nytt om den lyser. Det här bör lösa fläkthastighetsproblemet i fråga. Om inget av ovanstående steg ELLER instruktionerna i Electrolux-appen hjälper, se punkt 9 i tabellen.	Enheten är designad så att när ett filter är uttjänt kommer den stävja bruk tills dess att filtret bytts ut, genom att begränsa fläkthastigheten för att inte återinföra insamlade luftburna partiklar i luften.

#	PROBLEM	FELSÖKNING	NOTERINGAR
4	Luftrenaren ger ifrån sig ett högt eller onormalt ljud	<p>Se till att plastpåsen runt filtren har avlägsnats, se till att luftinloppsgrillen och luftutloppsgrillen (ovanpå enheten) inte är blockerade och att det är ett avstånd på minst 30 cm mellan enheten och närmaste yta.</p> <p>Om inget av ovanstående steg ELLER instruktionerna i Electrolux-appen hjälper, se punkt 10 i tabellen.</p>	Om din produkt ger ifrån sig ett onormalt ljud även efter att ha följt stegen i felsökningsguiden, vänligen kontakta en Electrolux-godkänd servicepartner för vidare support.
5	Luftrenaren eller fläkten fungerar inte	<p>Se till att enheten får ström. Om det behövs, försök att trycka in strömkontakten ordentligt i vägguttaget för att se om det löser problemet. Kontrollera om säkringen har gått i ditt hem eller om strömbrytaren slagit ifrån. Byt ut säkringen eller återställ strömbrytaren vid behov.</p> <p>Om inget av ovanstående steg ELLER instruktionerna i Electrolux-appen hjälper, se punkt 10 i tabellen.</p>	
6	Luftrenaren är igång men luftkvaliteten förbättras inte	<p>Om du är i SMART läge, övervaka noga skillnaden i luftkvalitetsnivå i Electrolux-appen under 20 minuter – följ steget nedan om du inte ser någon förbättring av luftkvalitetsvärdena i Electrolux-appen under denna period.</p> <p>Byt till MANUELLT läge och justera fläkthastigheten till en högre nivå för att se om det löser problemet.</p> <p>Om du fortfarande inte ser någon förbättring. Stäng alla öppna dörrar ELLER fönster till rummet och kör enheten igen på högsta fläkthastighet i 20 minuter. Om det här löser problemet rekommenderar vi att du använder enheten i denna slutna miljö så mycket som möjligt tills luftkvaliteten är på en bra nivå.</p>	Om enheten står i ett rum som är större än den rekommenderade storleken kommer det att ta längre tid för luftkvaliteten att förbättras – ha tålamod och håll enheten på högsta möjliga hastighet.
7	Luftrenaren skapar eller avger en konstig lukt	<p>Första gången du kör enheten kan du känna lukten av plast, lim eller färg – särskilt nära luftutloppsgrillen – det här är oundvikligt i vissa fall (som "nybilsukt") men borde försvinna snabbt.</p> <p>Om det luktar bränt, koppla ur enheten och kontakta en Electrolux-godkänd servicepartner för vidare support.</p> <p>VOC-kolfiltret är uttjänt. Vänligen byt till ett nytt kolfiltret.</p>	Se alltid till att filtren förvaras i lämplig förpackning när de inte används, och att alla delar är torra för att undvika lukt eller mögel.

#	PROBLEM	FELSÖKNING	NOTERINGAR
8	Filterikonen lyser trots att jag nyligen bytt filter	När du bytt ut filtret håller du ned Lägesknappen i 3 sekunder för att återställa filterindikationen.	Det är viktigt att stänga AV enheten innan du byter filter för att återställa produkten.
9	Jag kan inte ansluta luftrenaren till appen	Om du inte kan koppla upp enheten och ansluta den till Electrolux-appen efter ett par försök att följa stegen i Electrolux-appen och i FAQ ska du kontakta en Electrolux-godkänd servicepartner för support.	WiFi-chippet i enheten fungerar endast på 2,4 GHz, så se till att ditt hemnätverk körs på den frekvensen.
10	Jag har ett annat problem som inte listas här ELLER inget av ovanstående steg har hjälpt mig lösa problemet	Du kan söka efter fler felsöknings- och FAQ-guider på vår hemsida eller i Electrolux-appen under produktinformationssidorna, eller kontakta en Electrolux-godkänd servicepartner för support. Tack!	Ha enhetens produktnummer (PNC) och serienummer tillgängligt när du kontaktar Electrolux servicepartner. Den här informationen hittar du på produktdekalen som sitter på enhetens undersida.

SIKKERHETSINFORMASJON

ADVARSEL! Unngå brannfare eller elektrisk støt. Ikkje bruk skøteledning eller en annen veggadapter enn den som leveres saman med produktet eller en original adapter for reservedeler. Dette apparatet kan brukes med 50Hz ellr 60Hz strømtilførsel uten innstilling.

Oppbevar og bruk ikke gass eller brennbare damper eller væsker i nærheten av dette eller noe annet utstyr. Les produktnotater gjeldende brennbarhet og andre advarsler grundig.

La ikke vann eller noen andre væsker eller brennbare vaskemidler komme inn i enheten, for å unngå elektrisk støt og/eller brannfare.

SIKKERHET FOR BARN & SÅRBARE PERSONER

ADVARSEL! Kvelningsfare, fare for skade eller permanent funksjonshemming. Dette utstyret skal ikke brukes av barn som er yngre enn 8 år, utan tilsyn av en voksen. Utstyret kan brukes av personer med nedsatte fysiske, sensoriske eller mentale ferdigheter, eller manglende erfaring og kunnskap, hvis de blir veiledet eller instruert med hensyn til trygg bruk, slik at de forstår farene som er involvert. Små barn skal holdes under oppsyn for å sikre at de ikke leker med utstyret.

Renhold og vedlikehold skal ikke gjøres av barn utan veiledning.

Barn som er yngre enn 3 år skal holdes borte frå enheten, med mindre de er under kontinuerlig tilsyn.

Hold alle pakninger borte fra barn.

Dette produktet har en barnesikringsfunksjon. Vi anbefaler at du aktiverer denne funksjonen, hvis det er mulig at et barn kan komme i kontakt med utstyret.

ELEKTRISK INFORMASJON

ADVARSEL! Unngå brannfare eller elektrisk støt.

Hvis du er usikker på om uttaket er forskriftsmessig jordet eller beskyttet med en forsinkelsessikring eller kretsbytter, få en kvalifisert elektriker til å innstallere et ordentlig uttak i henhold til Nasjonal Elektrisk Kode eller gjeldende lokale koder og koordinater.

Koble aldri fra enheten ved å trekke i veggadapterkabelen. Ta alltid godt tak i enhetskontakten eller veggadapteren og trekk rett ut fra kontakten.

Kontakt alltid en avtorisert Electrolux reparatør for reparasjon.

Hvis adapterhuset er skadet, må det byttes ut med en ny Electrolux reservedelsadapter designet for dette utstyret.

Sikre at du alltid kobler fra utstyret før du utfører vedlikehold eller rengjøring, for å hindre elektrisk støt eller brannfare.

SIKKERHETSREGLER

FORSIKTIG! Unngå alvorlig skade eller dødsfall.

Ikke stikk fingre eller gjenstander inn i luftutløpsgrillen på enheten.

I tilfelle disfunksjon (gnister, røyklukt, osv.), avslutt operasjonen umiddelbart, ta ut strømledningen, og ring til en autorisert Electrolux reparatør.

Behandle ikke enheten med våte hender.

FORSIKTIG! Unngå personskade eller skade på enheten eller eigedom.

Rett ikkje direkte luftstrøm mot bål eller andre varmekilder, da dette kan føre til at det tar fyr.

Klatre ikkje på enheten, plasser ikkje gjenstander på enheten.

Heng ikke gjenstander på enheten.

Plasser ikke fargebeholdere på enheten.

Koble enheten FRA strømkilden når den vil bli stående ubrukt over en lengre periode.

Bruk enheten med filteret på plass.

Ikke blokker eller dekk til inntaksristen eller utløpsristen.

Påse at annet elektrisk utstyr er minst 30 cm fra enheten.

Utstyret skal kun brukes med tilbehør levert av produsenten og dennes tjenesteleverandør.

AVHENDING



Dette symbolet på produktet eller på pakningen indikerer at produktet ikke skal behandles som husholdningsavfall.

For å resirkulere produktet, vennligst ta det med til et offisielt innsamlingspunkt eller til et av Electrolux servicesentre som trygt og profesjonelt kan fjerne og resirkulere elektriske deler. Følg instruksjonene for resirkulering og innsamling av elektroniske produkter som gjelder i ditt land.

Dette produktet er utviklet med tanke på miljøet. Alle plastdeler er merket for gjenvinningsformål.

FØR DU STARTER

- Les denne bruksanvisningen nøye.
- Sjekk at alle beskrevne delene er inkludert.
- Vær spesielt oppmerksom på sikkerhetsreglene!

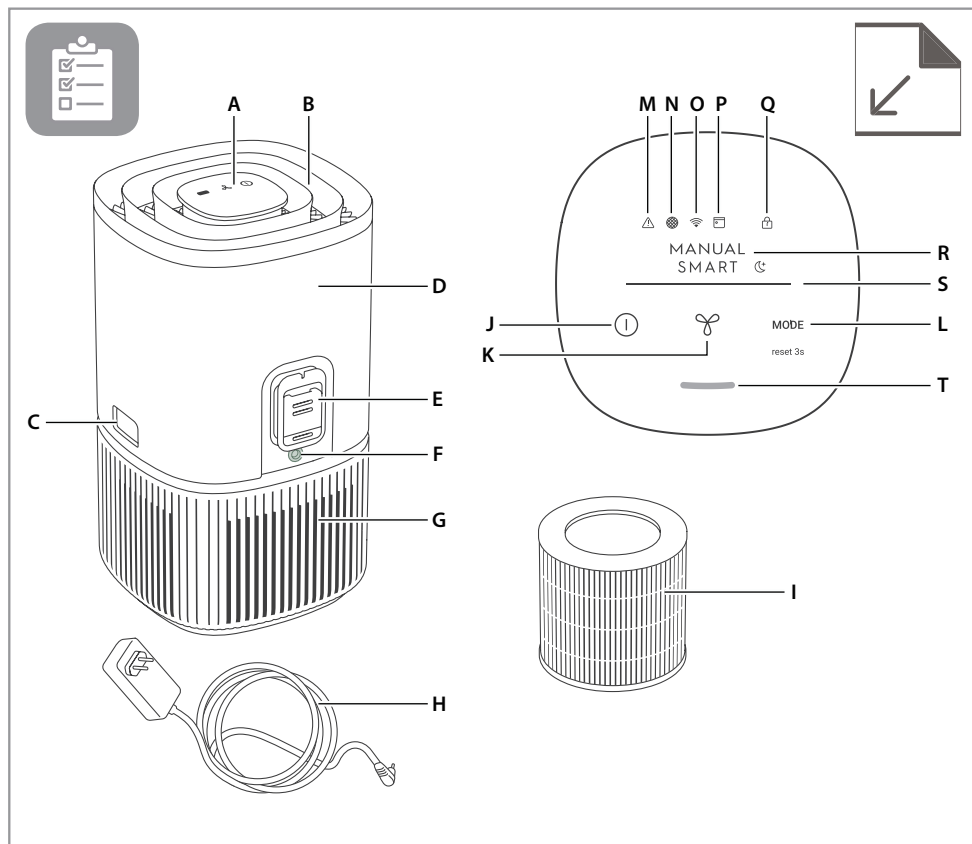

BESKRIVELSE AV LUFTRENEREN

Apparatet:

- A. Kontrollpanel displayet
- B. Luftstrømguide (luftuttak)
- C. Slipp knappene
- D. Hoveddel (øverst)
- E. Sensor
- F. Adapterkontakt
- G. Hoveddel (nederst)
- H. Strømledning
- I. Filter (innvendig)

Kontrollpanel:

- J. PÅ/AV- knapp
- K. VIFTE-knapp
- L. MODUS-knapp
- M. Advarsel-ikon
- N. Filterbytte-ikon
- O. Wifi-ikon*

- P. Planlegger-ikon*
- Q. Barnesikringsikon
- R. MODUS-indikator
- S. VIFTEHASTIGHET-indikator
- T. Luftkvalitetsindikator

* Funksjonen er tilgjengelig kun i Pure 500-serien.

MERK: Din modell har kanskje ikke alle komponentene og egenskapene beskrevet i BRUKERMANUALEN. Sjekk produktpakningen ELLER produktspesifikasjoner på nettsiden, for nøyaktige detaljer om din modell. Electrolux forholder seg retten til å endre informasjonen heri, uten varsel.

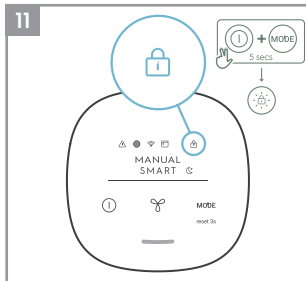
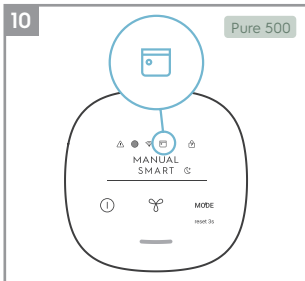
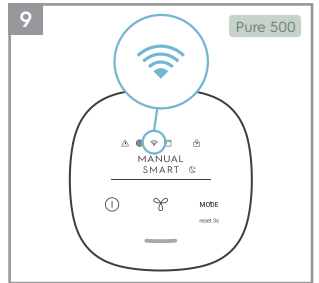
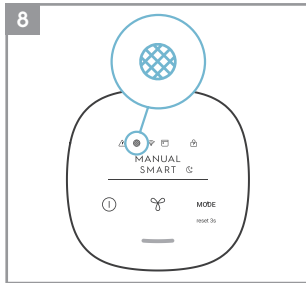
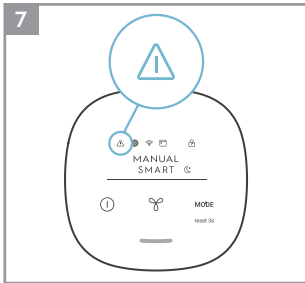
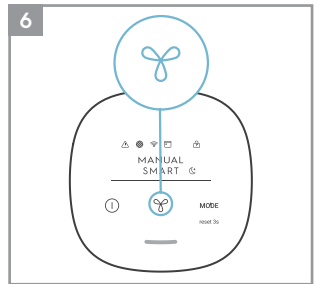
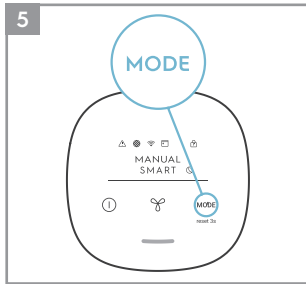
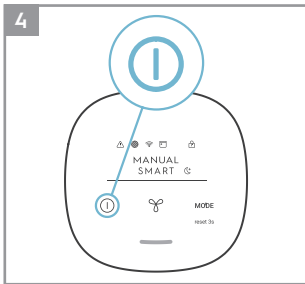
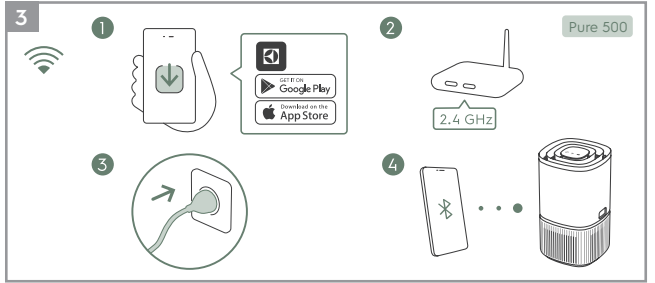
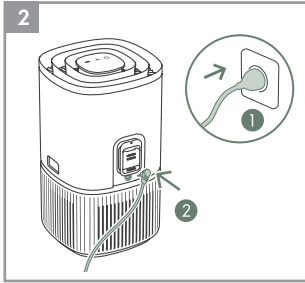
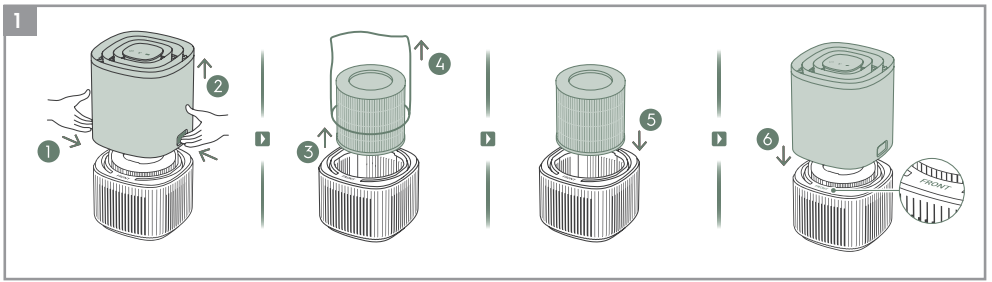

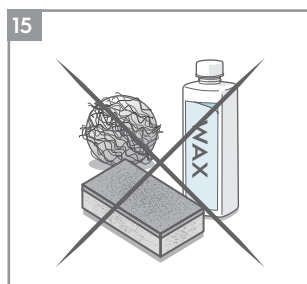
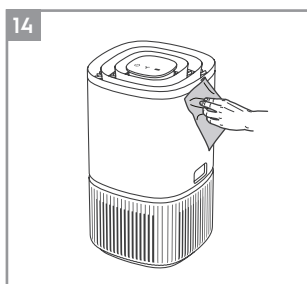
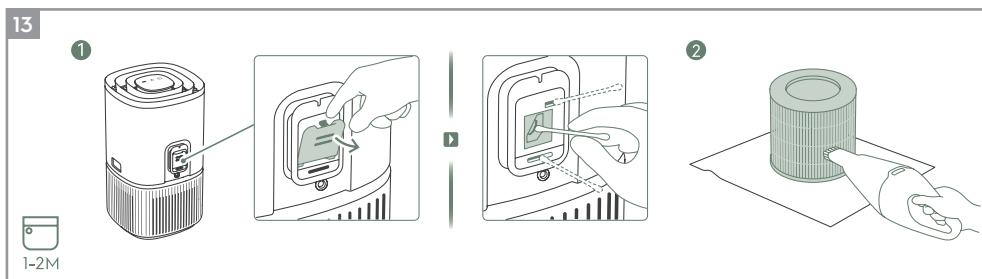
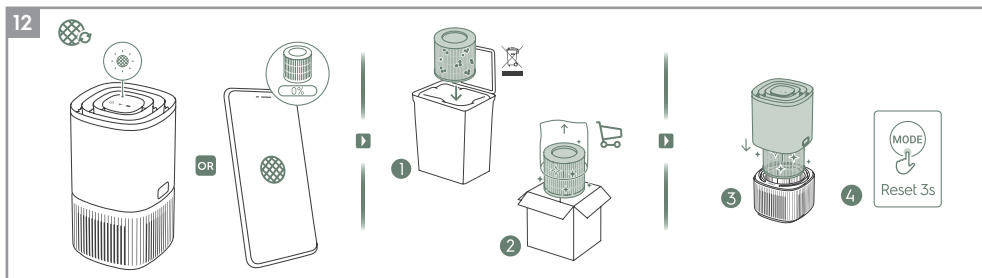

Se side 128-130 for ytterligere detaljer om beskrivelsen av bildene.

For sikkerhets skyld, registrer apparatet ditt i dag på www.electrolux.com.

Hold deg oppdatert på tjenester for bedre boliger, sikkerhetsmerknader og kjøp tilbehør som passer til apparatet ditt.

Funksjoner kan legges til eller oppdateres med nye app-utgivelser.

OPPSETT

Notat: Fjern beskyttelsesfilmen på kontrollpanelskjermen for bedre bruk.

Fjern plastposen rundt filteret før du bruker produktet.

Ha alltid enheten slått av når du bytter filter.

1 Åpne hoveddelen på enheten

Åpne produktet ved å trykke på utløserknappene på begge sider av enheten. Løft deretter den øvre delen av hoveddelen. (Se side 126, bilde 1).

2 Ta ut filteret og fjern filterposen.

Fjern forsiktig plastposen rundt filteret og kast på riktig måte.

3 Installer filteret

Sett filteret forsiktig tilbake inn i produktet (enhver ende på filteret fungerer). Pass på at filteret er plassert i midten av hulrommet.

4 Sett tilbake den øvre delen av hoveddelen.

Sett tilbake den øvre delen av hoveddelen for å lukke produktet til det er sikkert på plass. Merket "FRONT" skal vende mot forsiden av produktet.

FREM GANGSMÅTE

Forsiktig: Etter at filteret er satt inn riktig, sjekk at produktet står på et jevnt underlag før du fortsetter. Sørg for at det er nok ledig plass over og rundt produktet.

5 Koble til strømstøpset.

6 Strøm på

Trykk på PÅ/AV-knappen  for å slå PÅ luftrenseren. Enheten kjører standardinnstilling (SMART-modus) når du bruker produktet første gang. Neste gang du starter apparatet vil det gjenoppta de siste innstillingene du brukte før apparatet ble slått av.

MERK: Når du slår på luftrenseren, tar det ca. 10 sekunder for sensoren å kalibrere og analysere luftkvaliteten. I løpet av denne tiden, pulserer luftkvalitetsindikatoren sakte i hvitt.

7 Modusvalg

Trykk på MODUS-knappen  en gang, for å veksle mellom de to modusene: SMART og MANUELL

SMART: I SMART-modus bruker enheten sensordata som input for å bestemme riktig viftehastighet, avhengig av luftkvaliteten i rommet. Viftehastigheten kan ikke justeres av bruker i denne modusen. Se avsnittet om LUFTKVALITETSINDIKATOR for flere detaljer.

SMART STILLE: I SMART STILLE-modus går enheten så stille som mulig (kontrollpanelindikator er dimmet og lavere viftehastighet) for best mulig søvn.

MANUELL: I MANUELL-modus bruker apparatet sensordataene som input for å vise fuktighetsnivået via luftkvalitetsindikatoren, men justerer ikke viftehastigheten selv. Denne modusen er best ved rask rengjøring, spesielt når brukeren forventer en økning av partikler i rommet på grunn av husarbeid (f.eks. støvsuging).

8 Lufthastighetskontroll

Når du er i MANUELL-modus, trykk på viftekappen for å justere viftehastigheten, viser viftehastighetsindikatoren hastigheten.

Enheten har 3 nivåer for viftehastighet.

MERK: Apparatet regulerer gradvis opp ELLER ned til valgt hastighetsinnstilling.

FUNKSJONSIKONER OG INDIKATORER

9 VARSEL

Varselikonet  lyser for å varsle deg om en mulig elektrisk eller elektronisk feil med apparatet. Se i appen for detaljer om type feil, komponentdetaljer og eventuelle tiltak for å rette opp feilen. Flere detaljer finnes i kapitlet om FEIL OG FEILSØKING under.

10 FILTERBYTTE og TILBAKESTILLING

BYTTE FILTER: Filteret i enheten kan ikke vaskes, kun byttes. Ikonet for filterbytte  lyser for å minne deg om å bytte filter. Sørg alltid for at plastbeskyttelsesposen er fjernet før filteret settes i apparatet.

TILBAKESTILLING AV FILTER: Etter at filteret er byttet ut, hold MODE  knappen inne i 3 sekunder og indikator for filterbytte nullstilles.

11 WiFi

Apparatet er utstyrt med en WiFi-modul, som gjør fjernkontroll tilgjengelig og tilgang til mange flere funksjoner, inkludert tidsbasert sporing av innendørs luftkvalitetsdata. Når apparatet er koblet til WiFi, vil dette ikonet  lyse. Hvis ikonet blinker, indikerer det at WiFi-nettverket er midlertidig tapt. Se Electrolux-appen for flere detaljer.

Hols inne PÅ/AV-knappen  i 5 sekunder for å aktivere eller deaktivere trådløst nettverk.

MERK: Last ned vår Electrolux-app og følg de trinnvise oppstartsinstruksjonene for å koble luftrenseren til appen.

12 PLANLEGGER

Dette ikonet  indikerer at en planlagt hendelse kjører i appen.

13 BARNESIKRING

Apparatet er utstyrt med en sikkerhetslåsfunksjon, for å deaktivere produktets kontrollpanel, for å unngå utilsikket trykking. Trykk og hold MODUS- & VIFTE-knappen inne samtidig i 5 sekunder for å aktivere eller deaktivere barnesikringsfunksjonen. Ikonet for barnesikring  lyser når funksjonen er aktivert. Når kontrollpanelet er låst, kan du gjøre endringer via appen.

14 LUFTKVALITETSINDIKATOR

Apparatet har en luftkvalitets sensor som analyserer luftkvaliteten.

Luftkvalitetslyset vil vise luftkvaliteten i sanntid gjennom forskjellige lysfarger. Som vist under:

LYSFARGE	PM 2,5 ($\mu\text{g}/\text{m}^3$)	LUFTKVALITET
Grønn	0-12	God
Gul	13-75	Gjennomsnitt
Rød	>75	Mindre god

MERK: Sørg for regelmessig renhold av sensorvinduet, for å sikre at det ikke blir tilgriset med støv og at sensoren fortsetter å fungere nøyaktig.

INTRODUKSJON

MERK: Noen av stegene i introduksjonsflyten kan være endret. Følg instruksjonene trinnvis i den siste versjonen av appen, som referanse i tilfelle avvik. Sørg for at WiFi hjemme bruker 2,4 GHz nettet, siden 5 GHz nettet ikke blir godkjent av luftrenseren.

- 15 Vennligst finn Electrolux-appen i iOS app eller Google Play butikken. Last den ned, registrer deg og logg inn på appen. Her kan du «Legg til enhet» i appen og følge trinnvis instruksjoner for å få tilgang til enheten. (Se side 126, bilde 3).

BYTTE FILTER

MERK: Filteret kan ikke vaskes og må alltid byttes ut når det er brukt ferdig. Luftrenseren har en rekke filter å velge mellom, skreddersydd til dine livsstilsbehov. Gå over til appen eller produktinformasjon på nettsiden vår for en veiledning om valg av riktig filter for dine behov. Besøk ditt lokale nettsted for å bestille erstatningsfilter.

- 16 For den beste opplevelsen og for å sikre en uavbrutt bruk av luftrenseren, vennligst overvåk filterets gjenværende levetid i appen og bestill erstatningsfilter i god tid før gjenværende levetid når 0%. Hvis du har aktivert varsler, vil appen informere deg når filterets levetid nærmer seg slutten av levetiden (f.eks. ved 5%).
- 17 Når filteret er utløpt, lyser filterbytteikonet på produktets kontrollpanel for å indikere behov for utskifting. Når et filter nærmer seg ferdig brukt, kan det hende at viftens hastighet reduseres i SMART-modus.
- 18 Det brukte filteret kan være belagt med støv og partikler. Før du åpner hovedenheten, sørg for å ha en engangspose eller emballasje er tilgjengelig for å plassere det brukte filteret i.
- 19 Slå AV luftrenseren eller koble fra enheten før du bytter filterene. Fjern den øverste delen av hoveddelen og legg den til side. Fjern deretter filteret som er ved slutten av levetiden og legg det i en engangspose. (Se side 127, bilde 12).
- 20 Deretter fjerner du plastposen fra erstatningsfilteret og setter det i en engangspose. Sett tilbake den øvre delen av hoveddelen og slå PÅ enheten. Tilbakestill filterbytteikonet på produktkontrollpanelet ved å holde MODUS-knappen inne i 3 sekunder og appen indikerer det samme, med en ny filterlevetidsavlesning.
- MERK:** I tilfelle endringen gjenspeiles kun på produktets kontrollpanel og ikke i appen, start appen og enheten på nytt før videre feilsøking.
- 21 Kast det brukte filteret samt evt. plastemballasje i henhold til lokale retningslinjer for resirkulering.

VEDLIKEHOLD OG RENGJØRING

MERK: Sørg alltid for å koble fra enheten før rengjøring for å unngå støt eller brannfare. Bruk aldri skurende, sterke rengjøringsmidler ELLER voks for å rengjøre apparatet. De høyeffektive filtrene kan ikke vaskes. De må alltid byttes ut når de er ferdig brukt.

22 Rengjør luftkvalitetssensor boksen og sensoren (side 127, bilde 13)

MERK: Rengjør hver 1-2 måned for å opprettholde ytelsen til luftrenseren.

Sørg for at luftkvalitetssensoren holdes ren og ikke tilstoppet for optimal ytelse av enheten. Det er naturlig at det samler seg støv i dette området, støvsuging av sensorboksens inntaksrist med en støvsuger med en smal dyse/børste.

Rengjøring av sensoren: Åpne sensorboksens inntaksrist med en finger og rengjør linsen, innløpet og utløpet med en våt bomullspinne. Bruk en tørr bomullspinne for å fjerne overflødig vann fra sensoren.

Etter å ha rengjort sensorboksen, anbefaler vi å støvsuge filteret samtidig. (Se side 127, bilde 13:2)

23 Plastdelene på apparatet bør rengjøres med en oljefri, tørr klut. For flekker på plastdeler, bruk en lett fuktig og myk mikrofiberklut til å gni forsiktig mot flekken. (Se side 127, bilde 14).

24 Området rundt luftinntaket på bunnen av enheten kan samle opp mer støv enn andre deler og kan derfor kreve hyppigere rengjøring for å sikre optimal ytelse. Filteret er utstyrt med nettingfilter og må av og til tørkes av eller rengjøres med en støvsuger for å unngå tap av ytelse.

OPPBEVARING

25 Hvis du ikke skal bruke apparatet på lenge, dekk det til med plast eller sett det tilbake i esken.

MERK: Fleslagsfilteret kan ikke vaskes. Det kan kun byttes ut.

FORSIKTIG!

Ikke berør viftebladet når du fjerner flerlagsfilteret.

FEILSØKING

Når feilindikator viser at systemet ikke fungerer som det skal, utfør følgende kontroll.

Tabellen nedenfor er kun en begrenset liste. For den siste og fullstendige delen om feilsøking, ofte stilte spørsmål og feilguide, se den tilsvarende delen på nettsiden eller Electrolux-appen.

#	PROBLEM	FEILSØKING	MERKNADER
1	Luftrenserens varselikon lyser.	Generelt kommer apparatet med en rekke sofistikerte sensorer, elektronikk og andre elektriske komponenter. Hvis en av disse ikke fungerer, lyser varselikonet på apparatets kontrollpanel. For mer informasjon om trinn for å løse problemer, gå inn på Electrolux-appen og se etter flere detaljer når du ser ikonet lyser.	Ha enhetens PNC og SERIE-nummer klart, hvis du må kontakte Electrolux kundeservice.
2	Luftrenseren kjører maksimal viftehastighet hele tiden i lengre perioder.	Hvis du har MANUELL-modus, sjekk bryteren for viftehastighet i kontrollpanelet eller i Electrolux-appen og juster til ønsket nivå. I SMART-modus, sjekk indikatoren for luftkvalitet på apparatets kontrollpanel eller i Electrolux-appen. Hvis PM-verdien viser konstant 999-1000 uten reduksjon, er sensoren mest sannsynlig tilstoppet. Rengjør sensoren som beskrevet under avsnitt 22 ovenfor.	PM-sensoren i apparatet er svært nøyaktig og følsom. Det er normalt at luftrenseren reagerer på dårlig luftkvalitet ved å sette opp viftehastigheten, for å få luftkvaliteten innendørs tilbake til sikre nivå.
3	Luftrenseren kjører minimal viftefart hele tiden i lengre perioder.	Hvis du har MANUELL-modus, sjekk viftefart i displayet på apparatets kontrollpanelet eller i Electrolux-appen og juster til ønsket nivå. I SMART-modus, sjekk indikatoren for luftkvalitet på apparatets kontrollpanel eller i Electrolux-appen. Hvis PM-verdien viser konstant veldig bra uten økning, er det normalt for apparatet og luftkvaliteten er veldig god. Hvis PM _{2,5} -verdien er høy og apparatet fortsatt kjører laveste viftehastighet, sjekk ikonet for filterbytte i apparatets kontrollpanel eller i Electrolux-appen. Hvis det lyser må du bytte brukt filter med et nytt. Dette burde løse det spesifikke problemet med viftehastigheten. Hvis ingen av trinnene ovenfor ELLER instruksjoner i Electrolux-appen hjelper, se punkt 9 i tabellen.	Apparatet er utformet slik at når et filter nærmer seg slutten av levetiden, vil det fraråde bruk inntil filteret er byttet ut. Ved å begrense viftehastigheten for å ikke føre partikler som er i filterne, tilbake til luften.

#	PROBLEM	FEILSØKING	MERKNADER
4	Lufttreneren lager en høy og unormal lyd.	Sørg for at plastposen rundt filteret er fjernet, sjekk at luftinntaksgrillen og luftutløpsgrillen (toppen av enheten) er uhindret og at det er en klaring på minst 30 cm mellom enheten og nærmeste overflate. Hvis ingen av trinnene ovenfor ELLER instruksjoner i Electrolux-appen hjelper, se punkt 10 i tabellen.	Hvis det er unormal støy i apparatet, selv etter å ha sjekket trinnene i feilsøker-guiden, kontakt et Electrolux servicesenter for ytterligere hjelp.
5	Lufttreneren eller viften fungerer ikke.	Sørg for at apparatet har strøm. Hvis nødvendig, forsøk å dytte strømledningen godt inn i stikkkontakten for å sjekke om det løser problemet. Sjekk at sikringen i hjemmet ditt ikke har gått eller at strømbryteren er løst ut. Bytt sikring eller tilbakestill kretsbyteren om nødvendig. Hvis ingen av trinnene ovenfor ELLER instruksjoner i Electrolux-appen hjelper, se punkt 10 i tabellen.	
6	Lufttreneren går, men luftkvaliteten blir ikke bedre.	I SMART-modus, overvåk forskjellen på luftkvalitetsnivåer nøye i Electrolux-appen i de neste 20 minuttene. Ser du ingen forbedring på luftkvalitetens verdier i Electrolux-appen i løpet av denne perioden, følg trinnet nedenfor. Endre til MANUELL-modus og juster viftehastigheten til et høyere nivå, for å se om det hjelper for å løse problemet. Hvis du fortsatt ikke ser noe forbedring. Lukk alle åpne dører ELLER vinduer som vender ut, og kjør på nytt med høyeste viftehastighet i 20 minutter. Hvis dette løser problemet, anbefaler vi at du bruker apparatet i dette rommet med lukkede dører og vinduer så mye som mulig, helt til luftkvaliteten også er på et bra nivå.	Hvis apparatet er plassert i et rom som er større enn anbefalt størrelse, tar det lengre tid å forbedre luftkvaliteten. Vær tålmodig og hold apparatet på den høyest mulige hastigheten.
7	Lufttreneren lager eller avgir en merkelig lukt.	Første gang du starter apparatet, kan du kjenne en lukt av plast, lim eller maling. Spesielt i nærheten av utløpsristen. Dette er uunngåelig i noen tilfeller (som "lukten av ny bil"), men forsvinner raskt. Hvis du legger merke til en brennende lukt, må du koble fra apparatet og kontakte et autorisert Electrolux servicesenter for ytterligere hjelp. VOC-luftfilteret er på slutten av levetiden. Bytt til et nytt filter.	Sørg alltid for at filtrene er pakket inn i passende emballasje mens de oppbevares mellom hver bruk, og at alle deler er tørre for å unngå at det oppstår lukt eller mugg.

#	PROBLEM	FEILSØKING	MERKNADER
8	Filterikonet lyser, selv om jeg nylig har byttet filterene.	Etter å ha byttet filter, hold MODUS-knappen inne i 3 sekunder og filterindikasjonen tilbakestilles.	Det er viktig å slå AV apparatet før bytte av filteret, for å tilbakestille apparatet.
9	Jeg kan ikke koble luftrensere til appen.	Hvis du ikke kan integrere apparatet og koble til Electrolux-appen etter et par forsøk ved å følge trinnene i Electrolux-appen og FAQ (ofte stilte spørsmål), kontakt et autorisert Electrolux servicesenter for hjelp.	WiFi-brikken i apparatet fungerer kun ved 2,4 GHz. Sjekk at hjemme-WiFi fungerer med denne båndbredden.
10	Jeg har et annet problem som ikke er oppført her ELLER ingen av trinnene ovenfor har hjulpet med å løse problemet.	Du kan søke etter flere feilsøkinger og FAQ-guider på nettsiden ELLER Electrolux-appen under produktinformasjonssidene, eller kontakt autorisert Electrolux servicesenter for hjelp. Takk!	Ha apparatets PNC og serienummer tilgjengelig når du kontakter Electrolux service. Denne informasjonen finnes på merkelappen som er plassert på undersiden av enheten.

SIKKERHEDSINFORMATION

ADVARSEL! Undgå brandfare eller elektrisk stød. Brug ikke anden forlængerledning eller adapter til væggen end den, der er leveret med produktet, eller brug originale reservedele. Dette apparat kan bruges med strømforsyninger med 50 Hz eller 60 Hz uden ændring.

Opbevar eller brug ikke benzin eller andre brændbare dampe og væsker i nærheden af dette eller noget andet apparat. Læs produktetiketten vedrørende antændelighed og andre advarsler.

Lad ikke vand eller andre flydende eller brændbare rengøringsmidler komme ind i enheden for at undgå elektrisk stød og/eller brandfare.

SIKKERHED FOR BØRN OG ANDRE UDSATTE PERSONER

ADVARSEL! Risiko for kvælning, skader eller permanent invaliditet. Dette apparat kan bruges af børn fra 8 år, og under opsyn. Dette apparat kan betjenes af personer med nedsatte fysiske, sensoriske eller mentale evner - eller mangel på erfaring - hvis de er under opsyn eller der er givet instruktioner i brugen af apparatet på en sikker måde, og forstår de involverede farer. Børn skal være under opsyn for at sikre, at de ikke leger med apparatet.

Rengøring og brugervedligeholdelse må ikke foretages af børn uden opsyn.

Børn under 3 år skal holdes væk fra enheden, med mindre de er under konstant opsyn.

Hold al emballage væk fra børn.

Dette produkt har en børnesikringsfunktion. Vi anbefaler dig at aktivere denne funktion, hvis der er risici for, at barnet kan komme i kontakt med apparatet.

ELEKTRISK INFORMATION

ADVARSEL! Undgå brandfare eller elektrisk stød.

Hvis du er usikker på, om stikkontakten er tilstrækkeligt jordet eller beskyttet af en tidsforsinkelsessikring eller strømafbryder, skal du få en kvalificeret elektriker til at installere den korrekte stikkontakt i henhold til National Electrical Code eller gældende lokale regler og forordninger.

Tag aldrig stikket ud af enheden ved at trække i vægadapterkablet. Hold altid fat i apparatets stik eller vægadapteren, og træk det helt ud af stikkontakten.

Kontakt altid en autoriseret Electrolux servicetekniker vedrørende reparationer.

Hvis plastikhylstret bliver beskadiget, skal det erstattes med en ny Electrolux reservedelsadapter, der er designet til dette apparat.

Sørg for at frakoble enheden før rengøring eller vedligeholdelse for at forhindre elektrisk stød eller brandfare.

SIKKERHEDSFORANSTALTNINGER

FORSIGTIG! Undgå alvorlig ulykke eller dødsfald.

Indsæt eller anbring ikke fingre eller objekter i enhedens luftudtag.

I tilfælde af en funktionsfejl (gnister, brændende lugt osv.), skal du straks stoppe driften, tage netledningen ud og tilkalde en autoriseret servicetekniker fra Electrolux.

Må ikke betjenes med våde hænder.

FORSIGTIG! Undgå skader eller skader på enheden eller ejendom.

Ret ikke luftstrømmen mod pejse eller andre varmerelaterede kilder. Dette kan forårsage opblussen.

Undlad at klatre på eller placere genstande på enheden.

Hæng ikke objekter på enheden.

Anbring ikke beholdere med væske på enheden.

Sluk for enheden ved strømkilden, når den ikke skal bruges i en længere periode.

Betjen luftrenseren med isat luftfilter.

Du må ikke blokere eller tildække indsugningsristen eller luftudgangen.

Sørg for, at eventuelt elektrisk/elektronisk udstyr befinder sig 30 cm fra luftrenseren.

Apparatet må kun bruges med tilbehør, der leveres af producenten eller dennes serviceagenter.

BORTSKAFFELSE



Dette symbol på produktet eller på emballagen angiver, at produktet ikke må behandles som husholdningsaffald.

For at genbruge dit produkt skal du aflevere det ved et officielt indsamlingssted, eller til et Electrolux servicecenter, der kan fjerne og genbruge de elektroniske dele på en sikker og professionel måde. Overhold dit lands regler for indsamling af elektroniske produkter.

Dette produkt er udviklet med tanke på miljøet. Alle plastdele er mærket til genbrug.

FØR START

- Læs brugervejledningen grundigt igennem.
- Kontrollér, at alle de beskrevne dele medfølger.
- Vær særlig opmærksom på kapitlet om sikkerhedsforanstaltninger!

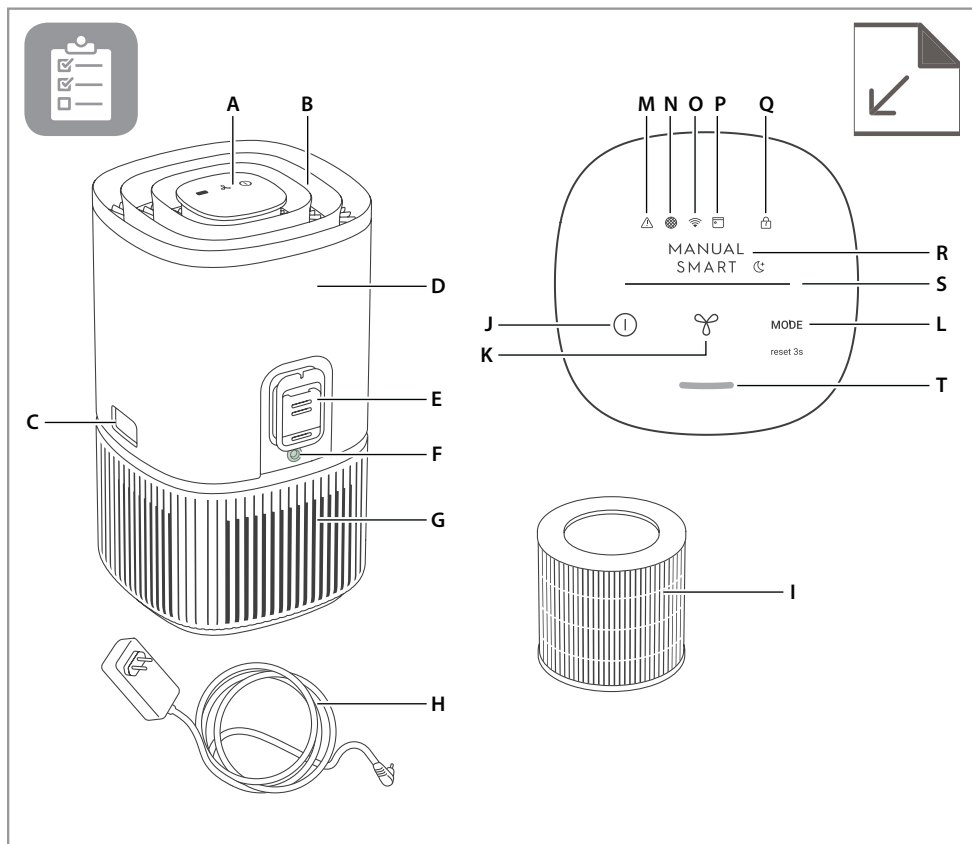

BESKRIVELSE AF LUFTRENSEREN

Luftrenseren:

- A. Kontrolpanel skærm
- B. Luftstrømsstyring (luftudtag)
- C. Udløserknapper
- D. Hoveddel (top)
- E. Følerboks
- F. Adapterstik
- G. Hoveddel (bund)
- H. Strømledning
- I. Filter (inden i)

Kontrolpanel:

- J. TÆND/FRA-knap
- K. BLÆSER-knap
- L. TILSTAND-knap
- M. Advarselsikon
- N. Ikon for filterudskiftning
- O. Wi-Fi-ikon*
- P. Planlægningsikon*
- Q. Børnelåsikon
- R. TILSTANDS-indikator
- S. BLÆSERHASTIGHEDS indikator
- T. Luftkvalitetsindikator

* Funktionen er kun tilgængelig for Pure 500-serien.

BEMÆRK: Din specifikke model har muligvis ikke alle de komponenter og funktioner, der er angivet i denne BRUGERVEJLEDNING. Se produktemballagen ELLER produktspecifikationssiden på vores hjemmeside for nøjagtige detaljer om din model. Electrolux forbeholder sig retten til at ændre information, der er indeholdt heri, uden varsel.

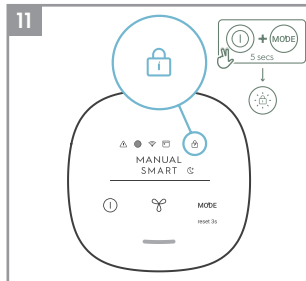
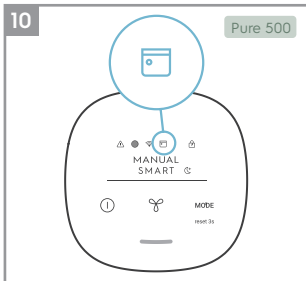
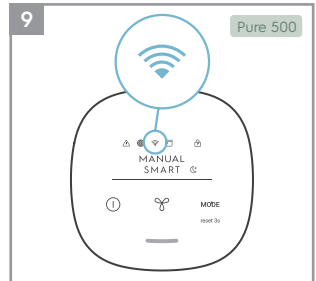
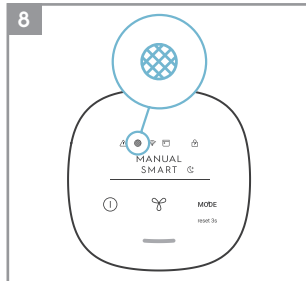
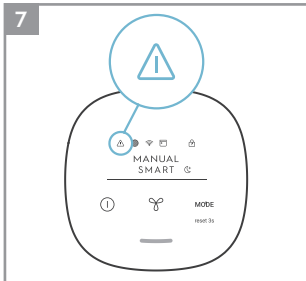
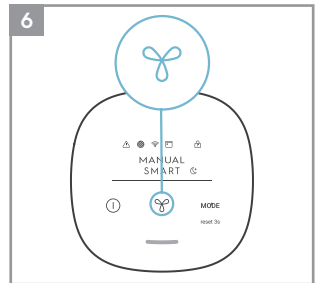
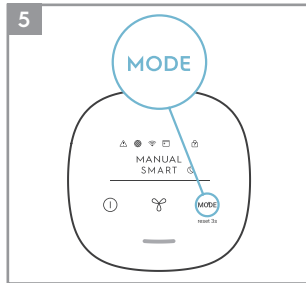
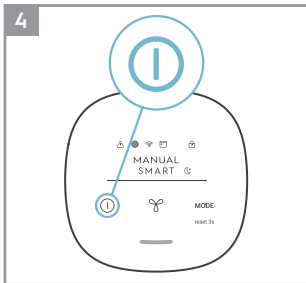
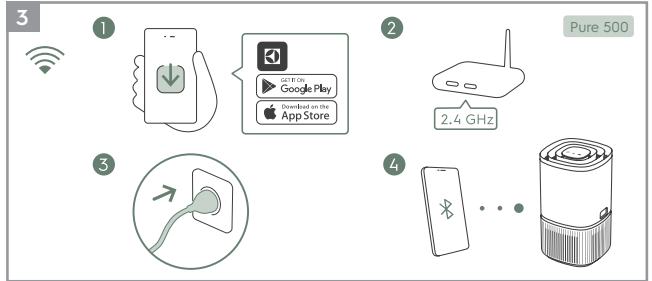
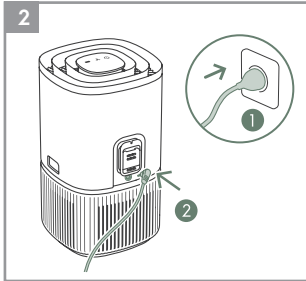
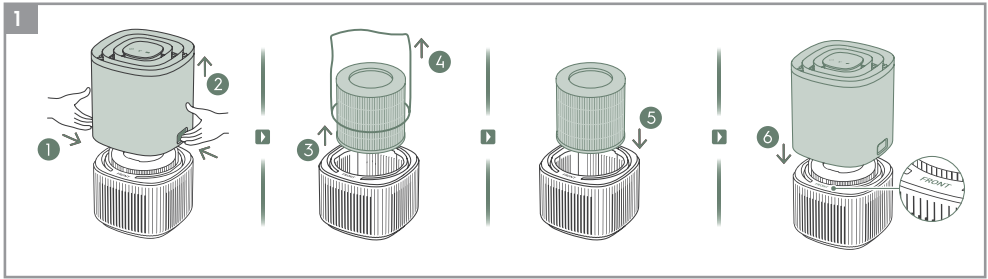

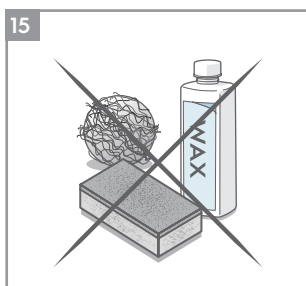
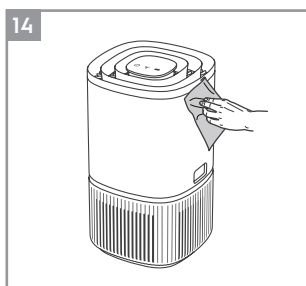
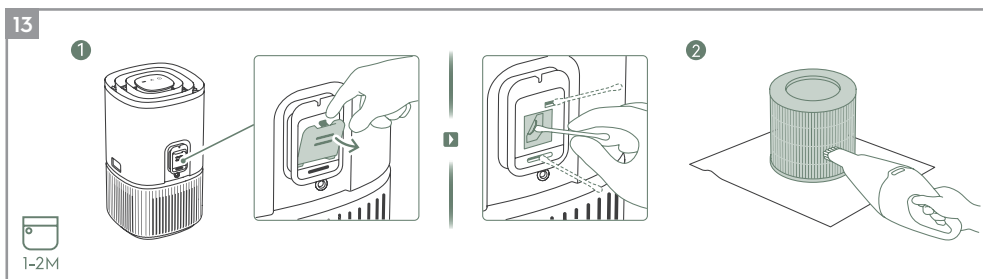
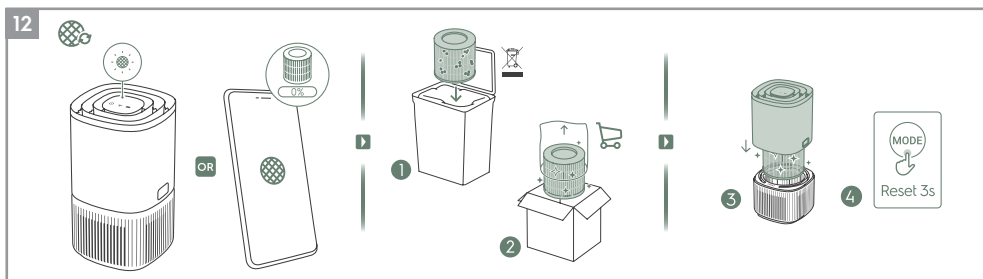

Se side 139-141 for yderligere detaljer om beskrivelsen af billederne.

Få ro i sindet og registrer dit apparat i dag på www.electrolux.com.

Hold dig opdateret om bedre leveforhold, sikkerhedsmeddelelser, og køb tilbehør, der matcher dit apparat.

Funktioner kan løbende tilføjes eller opdateres med nye app-udgivelser.

OPSÆTNING

Bemærkning: Fjern venligst beskyttelsesfilmen på kontrolpanelets display for bedre brug.

Fjern plastikposen fra filteret, før produktet tages i brug.

Hold altid enheden SLUKKET, når du udskifter filterne.

- 1 Åbn apparatets hoveddel**
Åbn produktet ved at trykke på udløserknapperne på apparatets sider, og løft derefter den øverste del af hoveddelen op. (Se side 137, billede 1).
- 2 Tag filteret ud og fjern filterposen**
Fjern forsigtigt plastikposen omkring filteret og bortskaf det på en passende måde.
- 3 Montering af filter**
Sæt forsigtigt filteret tilbage ind i produktet (filteret kan vende begge veje). Sørg for, at filteret er placeret i midten af hulrummet.
- 4 Sæt den øverste del af hoveddelen tilbage**
Sæt den øverste del af hoveddelen tilbage for at dække produktet, indtil det er sikkert på plads. Mærket "FRONT" skal vende mod forsiden af produktet.

DRIFT

Forsigtig: Når filteret er installeret korrekt, skal du sørge for, at produktet er placeret på en jævn overflade, før du fortsætter. Sørg for, at der er nok ledig plads over og omkring produktet.

- 5 Forbind strømstikket.**
- 6 Tænd for den**
Tryk på TÆND/SLUK-knappen  for at tænde for luftrenseren. Apparatet vil starte i standardindstillingen (SMART-tilstand), når produktet anvendes første gang. Næste gang, du starter apparatet, vil den genbruge de sidste indstillinger, du havde, før du slukkede for produktet.
BEMÆRK: Når du tænder for luftrenseren, vil det tage omkring 10 sekunder for sensorerne at kalibrere og analysere luftkvaliteten. I løbet af denne tid vil luftkvalitetsindikatoren pulsere langsomt i hvidt.
- 7 Tilstandsvalg**
Tryk på TILSTAND-knappen  én gang for at vælge mellem de to tilstande: SMART og MANUEL
SMART: I SMART-tilstand vil apparatet bruge sensordataene som input til at bestemme den passende blæserhastighed, afhængigt af luftkvaliteten i rummet. Blæserhastigheden kan ikke justeres af brugeren i denne tilstand. Se venligst afsnittet LUFTKVALITETSINDIKATOR for flere detaljer.

SMART-STILLE: I tilstanden SMART-STILLE vil enheden køre så stille (kontrolpanelindikator er dæmpet og lavere blæserhastighed) som muligt for at tillade søvn.

MANUELT: I MANUEL tilstand vil apparatet kun bruge sensordataene som input til at vise luftkvalitetsniveauet via luftkvalitetsindikatoren, men vil ikke selv justere blæserhastigheden. Denne tilstand kan bedst anvendes til en hurtig rengøring; især når brugeren forventer en stigning i partikler i rummet på grund af huslige pligter (f.eks. støvsugning).

- 8 Luftfastighedskontrol**
Mens den er i MANUEL tilstand, så tryk på knappen BLÆSER for at justere blæserhastigheden. Blæserhastighedsindikatoren viser blæserhastigheden.
Apparatet har 3 niveauer af blæserhastighed.
BEMÆRK: Apparatet vil drosle op ELLER ned til den valgte hastighedsindstilling gradvist.

FUNKTIONSIKONER OG -INDIKATORER

- 9 ADVARSEL**
Advarselsikonet  lyser for at advare dig om en mulig elektrisk eller elektronisk fejl med din enhed. Se venligst appen for oplysninger om fejltypen, komponentdetaljer og eventuelle afhjælpende handlinger. Flere oplysninger kan også findes i afsnittet FEJL og FEJLFINDING nedenfor.
- 10 FILTERUDSKIFTNING og NULSTILLING**
FILTERSKIFT: Filteret i apparatet kan ikke vaskes, de kan kun udskiftes. Filterskiftikonet  lyser for at minde dig om at skifte dine filtre. Sørg altid for, at plastikbeskyttelsesposen er fjernet, før den bruges i apparatet.
FILTERNULSTILLING: Når det brugte filter er udskiftet, skal du holde nede på TILSTAND  knappen i 3 sekunder, hvorefter filterudskiftningsindikatoren vil nulstille.
- 11 Wi-Fi**
Apparatet er udstyret med et Wi-Fi-modul, som muliggør fjernbetjening og adgang til mange flere funktioner; herunder tidsbaseret tracking af dine indendørs luftkvalitetsdata. Når apparatet er forbundet til hjemmets Wi-Fi, vil ikonet  lyse op. Hvis ikonet blinker, indikerer det et midlertidigt tab af Wi-Fi-forbindelse – se venligst Electrolux-appen for flere oplysninger.
Hold nede på TÆND/SLUK-knappen  i 5 sekunder for at aktivere eller deaktivere trådløst netværk.
BEMÆRK: Download vores Electrolux-app og følg trin-trin-instruktionerne for at få luftrenseren online.

12 PLANLÆGNING

Dette ikon  indikerer, at en planlagt kørsel fra appen er i gang.

13 BØRNELÅS

Apparatet er udstyret med en sikkerhedslåsfunktion for at deaktivere produktets kontrolpanel for at undgå utilsigtet brug. Tryk og hold nede på TILSTAND & STRØM-knappen samtidigt i 5 sekunder for at aktivere eller deaktivere børnesikringsfunktionen. Børnesikringsikonet  vil lyse, når funktionen er aktiveret. Når kontrolpanelet er låst, kan du kun foretage ændringer via appen.

14 LUFTKVALITETSINDIKATOR

Apparatet har en luftkvalitetssensor, der analyserer luftkvaliteten.

Luftkvalitetslyset viser luftkvaliteten i realtid gennem forskellige farver. Som vist herunder:

LYSETS FARVE	PM 2,5 ($\mu\text{g}/\text{m}^3$)	LUFTKVALITET
Grøn	0-12	God
Gul	13-75	Gennemsnit
Rød	>75	Dårlig

BEMÆRK: Sørg for regelmæssig rengøring af sensorvinduet for at sikre, at det ikke bliver tilstoppet med støv, og at sensorer bliver ved med at fungere præcist.

ONBOARDING

BEMÆRK: Nogle trin i onboarding-flowet kan have ændret sig. Følg venligst de trinvisse instruktioner i den seneste version af appen, som reference, i tilfælde af uoverensstemmelser. Sørg for, at WiFi i hjemmet kører på 2,4 GHz-båndet, da 5 GHz-båndet ikke vil blive genkendt af luftrenseren.

15 Find Electrolux-appen i iOS-appen eller Google Play-butikken: download den, tilmeld dig og log ind på appen. Her kan du 'Tilføj en enhed' i appen og følge trin-for-trin instruktionerne for at tilføje enheden. (Se side 137, billede 3).

UDSKIFTNING AF FILTER

BEMÆRK: Filteret kan ikke vaskes og skal altid udskiftes, når det er færdigbrugt. Luftrenseren har en række forskellige filtre at vælge imellem, der er skræddersyet til dine livsstilsbehov. Gå til appen eller produktinformationssiden på vores hjemmeside for at få en guide til at vælge det filter, der passer til dit behov. Besøg din lokale forhandlerhjemmeside for at bestille dit erstatningsfilter.

16 For den bedste oplevelse og for at sikre en uafbrudt brug af luftrenseren, skal du holde øje med filterets resterende levetid i appen, og bestille et erstatningsfilter i god tid, før den resterende filterlevetid når 0 %. Hvis du har meddelelser aktiveret, vil appen informere dig, når filterets levetid er tæt på slutningen af levetiden (f.eks. ved 5 %).

17 Når filteret er udtjent, lyser filterudskiftningsikonet på produktets kontrolpanel for at angive behovet for udskiftning. Når filteret er udtjent, kan apparatets blæserhastighed reduceres i SMART-tilstand.

18 Det brugte filter kan være kraftigt belagt med støv og partikler; så før du åbner hovedenheden, skal du sørge for, at der er en engangspose eller -emballage ved hånden til at placere det brugte filter i.

19 SLUK for luftrenseren, eller tag stikket ud af apparatet, før du udskifter filterne. Fjern den øverste del af hoveddelen og læg den til side. Fjern derefter filteret, som er udtjent, og læg det i en engangspose, du har ved hånden. (Se side 138, billede 12).

20 Fjern derefter plastikposen fra udskiftningsfilteret og indsæt filteret i produktet. Sæt den øverste del af hoveddelen tilbage og TÆND for enheden. Nulstil filterændringsikonet på produktets kontrolpanel ved at holde nede på TILSTANDS-knappen i 3 sekunder, hvorefter appen vil indikere det samme med en ny filterlevetid.

BEMÆRK: Hvis ændringen kun afspejles på produktets kontrolpanel, og ikke på appen, skal du genstarte appen og apparatet før yderligere fejlsøgning.

21 Kassér det brugte filter samt eventuel plastikemballage i henhold til lokale retningslinjer for genbrug.

PLEJE & RENGØRING

BEMÆRK: Tag altid stikket ud af luftrenseren før rengøring for at undgå stød eller brandfare. Brug aldrig slibende, hårde rengøringsmidler ELLER voks til rengøring af apparatet. De højeffektive filtre kan ikke vaskes; de skal altid udskiftes, når de er færdigbrugte.

22 Rengøring af luftkvalitetssensorboksen og sensoren (side 138, billede 13)

BEMÆRK: Rengør hver 1-2. måned for at opretholde luftkvalitetssensorens ydeevne.

Sørg for, at luftkvalitetssensoren holdes ren og ikke er tilstoppet, for at få optimal ydeevne fra apparatet. Det er naturligt at der samler sig støv i dette område. Støvsug sensorboksens indløbsrist med en støvsuger, der har en smal dyse/børste.

Rengøring af sensoren: Åbn sensorboksens indløbsrist med fingeren og rengør linsen, indløbet og udløbet med en våd vatpind. Brug en tør vatpind til at fjerne overskydende vand fra sensoren.

Efter at have rensat sensorboksen, anbefaler vi at støvsuge filteret på samme tid.
(Se side 138, billede 13:2)

23 Apparatets plastikdele skal rengøres med en oliefri og tør klud. Til pletter på plastikdele skal du bruge en let, fugtig og blød mikrofiberklud til forsigtigt at gnide på pletten. (Se side 138, billede 14).

24 Området rundt om luftindtaget i bunden af enheden kan samle mere støv end nogle andre dele, og kan derfor kræve hyppigere rengøring for at sikre optimal ydeevne. Filteret er udstyret med et trådfilter og bør lejlighedsvis tørres af eller rengøres med en støvsuger, for at undgå tab af ydeevne.

OPBEVARING

25 Hvis du ikke planlægger at bruge apparatet i længere tid, skal du dække det med plastik eller lægge det tilbage i kartonen.

BEMÆRK: Flerlagsfilteret kan ikke vaskes - det kan kun udskiftes.

FORSIGTIG!

Rør ikke ved blæserbladet, når du fjerner flerlagsfilteret.

FEJLFINDING

Når fejlindikatorer viser, at systemet ikke fungerer korrekt, skal du udføre den følgende kontrol.

Tabellen nedenfor er kun en begrænset liste. For at se det seneste og mest fyldestgørende afsnit om fejlfinding, FAQ og fejlvejledning henvises der til det tilsvarende afsnit på vores hjemmeside eller i Electrolux-appen.

#	FEJL	FEJLFINDING	BEMÆRKNINGER
1	Luftrenserens advarselsikon lyser.	Generelt leveres apparatet med en række sofistikerede sensorer, elektronik og andre elektriske komponenter - og hvis en af disse ikke fungerer, vil du se advarselsikonet på produktets kontrolpanel lyse op. For flere oplysninger om trin, der kan udføres for at løse problemet, skal du gå til Electrolux-appen og tjekke for detaljer, når du ser dette ikon tændt.	Hav venligst apparatets PNC- og SERIENUMMER ved hånden, hvis du skal kontakte Electrolux' serviceorgan for hjælp.
2	Luftrenseren kører på maksimal blæserhastighed hele tiden i længere perioder	Hvis apparatet står i MANUEL-tilstand, skal du kontrollere blæserhastigheds-skyderen på produktets kontrolpanel eller i Electrolux-appen, og justere den til det ønskede niveau. Hvis apparatet er i SMART-tilstand, skal du kontrollere luftkvalitetsindikatoren på produktets kontrolpanel eller i Electrolux-appen – hvis alle PM-værdier konstant viser 999-1000 uden nogen reduktion, er sensoren højst sandsynligt tilstoppet. Rengør venligst sensoren, som det er beskrevet i afsnit 22 ovenfor.	PM-sensoren i apparatet er meget nøjagtig og følsom, og det er normalt, at renseren reagerer på dårlig luftkvalitet ved at øge blæserhastigheden – for at få din indendørs luftkvalitet tilbage til sikre niveauer.
3	Luftrenseren kører på laveste blæserhastighed hele tiden i længere perioder	Hvis den står i MANUEL-tilstand, skal du kontrollere blæserhastigheden på produktets kontrolpanels skærm eller i Electrolux-appen, og justere den til det ønskede niveau. Hvis apparatet står i SMART-tilstand, skal du kontrollere luftkvalitetsindikatoren på produktets kontrolpanel eller i Electrolux-appen – hvis alle PM-værdier konstant aflæses som meget gode uden nogen stigning, er dette normal adfærd for apparatet – din luftkvalitet er således meget god! Hvis PM2,5-værdien er høj, og apparatet stadig kører ved laveste blæserhastighed, skal du kontrollere filterskift-ikonet på produktets kontrolpanel eller i Electrolux-appen, og hvis den lyser, skal du udskifte det brugte filter med et nyt. Dette burde løse problemet, der er specifikt for blæserhastigheden. Hvis ingen af ovenstående trin ELLER instruktioner i Electrolux-appen hjælper, henvises der til punkt 9 i tabellen.	Apparatet er designet således, at når et filter er udtjent, vil det modvirke brugen, indtil filteret udskiftes, ved at begrænse blæserhastigheden, for ikke at genindføre de opfangede partikler tilbage i luften.

#	FEJL	FEJLFINDING	BEMÆRKNINGER
4	Luftrenseren producerer en høj eller unormal støj	Sørg for, at plastikposen omkring filtret er fjernet. Sørg for, at luftindtagsristen og luftudgangsristen (toppen af enheden) er uhindret, og at der er en afstand på mindst 30 cm mellem enheden og den nærmeste overflade. Hvis ingen af ovenstående trin ELLER instruktioner i Electrolux-appen hjælper, henvises der til punkt 10 i tabellen.	Hvis der er en unormal støj i dit produkt - selv efter at have kontrolleret trinene i fejlfindingsvejledningen - bedes du kontakte et autoriseret Electrolux servicecenter for yderligere support.
5	Luftrenseren eller blæseren fungerer ikke	Sørg for, at apparatet modtager strøm. Om nødvendigt, så prøv at skubbe strømstikket ind i stikkontakten for at kontrollere, om dette løser problemet. Kontroller, at sikringen i dit hjem ikke er sprunget, eller at afbryderen er udløst. Udskift sikringen eller nulstil strømafbryderen, hvis det er nødvendigt. Hvis ingen af ovenstående trin ELLER instruktioner i Electrolux-appen hjælper, henvises der til punkt 10 i tabellen.	
6	Luftrenseren kører, men luftkvaliteten er ikke forbedret	Hvis apparatet står i SMART-tilstand, skal du nøje overvåge forskellen i luftkvalitetsniveauerne i Electrolux-appen over de næste 20 minutter – hvis du ikke ser nogen forbedring af luftkvalitetsværdierne i Electrolux-appen i denne periode, skal du følge nedenstående trin. Skift til MANUEL tilstand og juster blæserhastigheden til et højere niveau for at se, om dette løser problemet. Hvis du stadig ikke ser nogen forbedring; Luk alle åbne døre ELLER vinduer, der åbner udad fra rummet, og køр apparatet igen ved den højeste blæserhastighed i 20 minutter. Hvis dette løser problemet, anbefaler vi, at du betjener enheden i et lukkede miljø så meget som muligt, indtil luftkvaliteten også er på et tilfredsstillende niveau.	Hvis apparatet placeres i et rum, der er større end den anbefalede størrelse, vil det tage længere tid, før luftkvaliteten forbedres – vær tålmodig og hold enheden ved den højest mulige hastighed.
7	Luftrenseren laver eller udsender en mærkelig lugt	Første gang du kører apparatet, kan du opfatte en lugt af plastik, lim eller maling – især i nærheden af luftudtaget – dette er uundgåeligt i nogle tilfælde (som "lugten af ny bil"), men det burde forsvinde hurtigt. Hvis du registrerer en brændende lugt, bedes du afbryde enheden og kontakte et autoriseret Electrolux servicecenter for yderligere support. VOC-filtret er ved at være udtjent. Skift til et nyt filter.	Sørg altid for, at filtrene er dækket i passende emballage, mens de opbevares væk imellem brug, og at alle dele er tørre, for at undgå lugt eller mugdannelse.

#	FEJL	FEJLFINDING	BEMÆRKNINGER
8	Filterikonet lyser, selvom jeg for nylig har skiftet filterene ud	Efter at have skiftet filteret, skal du holde nede på TILSTANDS-knappen i 3 sekunder for at nulstille filterindikationen.	Det er vigtigt at slukke for apparatet, før du udskifter filteret, for at nulstille produktet.
9	Jeg kan ikke tilslutte Luftrenseren til appen	Hvis du ikke er i stand til at tilslutte apparatet og tilslutte den til Electrolux-appen efter et par forsøg, efter at have fulgt trinene i Electrolux-appen og læst de ofte stillede spørgsmål, skal du kontakte et autoriseret Electrolux-servicecenter for at få hjælp.	WiFi-chippen i enheden fungerer kun ved 2,4 GHz, så sørg for, at dit WiFi i hjemmet fungerer på denne båndbredde.
10	Jeg har et andet problem, der ikke er angivet her, ELLER ingen af de ovenstående trin har hjulpet med at løse problemet	Du kan søge efter flere fejlfindings- og FAQ-guider på vores hjemmeside, ELLER i Electrolux-appen under produktinformationssiderne, eller du kan kontakte et Electrolux autoriseret servicecenter direkte for hjælp. Mange tak!	Hav venligst enhedens PNC og serienummer tilgængeligt, når du kontakter Electrolux service for hjælp. Disse oplysninger findes på mærkatet, som er placeret i bunden af apparatet.

VARNOSTNI NAPOTKI

OPOZORILO! Preprečite nevarnost požara in električnega udara. Ne uporabljajte kabelskih podaljškov ali adapterjev za vtičnice, razen če so bili priloženi izdelku ali kupljeni kot originalni nadomestni adapterji. Ta naprava se lahko napaja z električnim tokom frekvence 50 Hz ali 60 Hz brez potrebnega preklopa.

V bližini te ali drugih naprav ne hranite bencina ali drugih vnetljivih tekočin ali plinov. Preberite nalepke na izdelku glede gorljivosti in druga opozorila. Pazite, da v napravo ne pride do vdora vode ali drugih tekočin, zlasti vnetljivih čistil, saj lahko to povzroči nevarnost električnega udara in/ali požara.

VARNOST OTROK IN RANLJIVIH OSEB

OPOZORILO! Nevarnost zadušitve, poškodbe ali trajne invalidnosti. To napravo lahko uporabljajo otroci, ki so starejši od 8 let in so pod nadzorom. Napravo lahko uporabljajo osebe z zmanjšanimi fizičnimi, senzoričnimi ali psihičnimi sposobnostmi ali s pomanjkanjem izkušenj ter znanja, če so pod stalnim nadzorom ali so dobili navodila o varni uporabi naprave ter razumejo možne nevarnosti. Otroci naj bodo pod nadzorom, da se ne bi z napravo igrali.

Otroci aparata ne smejo čistiti in vzdrževati brez nadzora.

Otroci, mlajši od 3 let, naj se ne zadržujejo ob aparatu, razen če so pod nenehnim nadzorom.

Vso embalažo shranjujte izven dosega otrok.

Ta naprava ima funkcijo varnostne zapore za otroke. Če obstaja tveganje, da bi otroci prišli v stik z napravo, priporočamo, da aktivirate to funkcijo.

PODATKI O ELEKTRIČNI OPREMI

OPOZORILO! Preprečite nevarnost požara in električnega udara. Če niste prepričani, ali je vtičnica pravilno ozemljena ali zaščitena s časovnim relejem ali omrežnim odklopnikom, naj kvalificirani električar vgradi pravilno vtičnico v skladu z nacionalnimi predpisi za električne napeljave ali zadevnimi lokalnimi predpisi in uredbami.

Ko izvlečete vtič iz vtičnice, vlecite za vtič in ne za kabel adapterja. Trdno primite vtič naprave in ga izvlecite iz vtičnice v ravni črti.

Za popravila se vedno obrnite na pooblaščen servis Electrolux.

Če je ohišje adapterja poškodovano, ga je treba zamenjati z novim nadomestnim ohišjem Electrolux, ki je namenjeno za to napravo.

Pred čiščenjem ali vzdrževanjem naprave obvezno izvlecite vtič iz vtičnice, da preprečite nevarnost električnega udara ali požara.

VARNOSTNI UKREPI

POZOR! Preprečite resne poškodbe in smrt.

Ne vstavljajte ali polagajte prstov ali drugih predmetov v rešetko za izstop zraka iz naprave.

V primeru motnje delovanja (iskrenje, smrad po zažganem itd.) nemudoma izključite napravo, izvlecite vtič iz vtičnice in se povežite s pooblaščenim servisom Electrolux.

Naprave ne upravljajte z mokrimi rokami.

POZOR! Preprečite telesne poškodbe in škodo na napravi ali drugih predmetih. Zračnega toka ne usmerjajte proti kaminom ali drugim virom toplote, saj lahko pride do vžiga.

Na napravo se ne vzpenjajte in nanjo ne postavljajte predmetov.

Na napravo ne obešajte predmetov.

Na napravo ne postavljajte posod, v katerih so tekočine.

Če naprave dalj časa ne uporabljate, izvlecite električni vtič iz vtičnice.

Napravo vedno uporabljajte z nameščenim zračnim filtrom.

Ne zastirajte ali prekrivajte vstopne in izstopne rešetke za zrak.

Druge električne/elektronske naprave morajo biti 30 cm stran od naprave.

Napravo uporabljajte le s priključki, ki ste jih kupili pri proizvajalcu ali njegovem pooblaščenem servisu.

ODSTRANJEVANJE



Ta simbol na izdelku ali njegovi ovojnini pomeni, da izdelka ni dovoljeno odstranjevati skupaj z gospodinjskimi odpadki.

Ko zavržete izdelek, ga predajte na predpisanem zbirnem mestu ali servisnemu centru Electrolux, kjer lahko odstranijo in reciklirajo električne dele na varen in okolju prijazen način. Upoštevajte predpise vaše države za ločeno zbiranje električnih naprav.

Pri zasnovi tega izdelka so bili upoštevani okoljski vidiki. Vsi plastični deli so označeni za lažje recikliranje.

PRED ZAGONOM

- Skrbno preberite ta navodila.
- Preverite, ali so priloženi vsi navedeni deli.
- Posebej pozorno upoštevajte varnostne napotke!

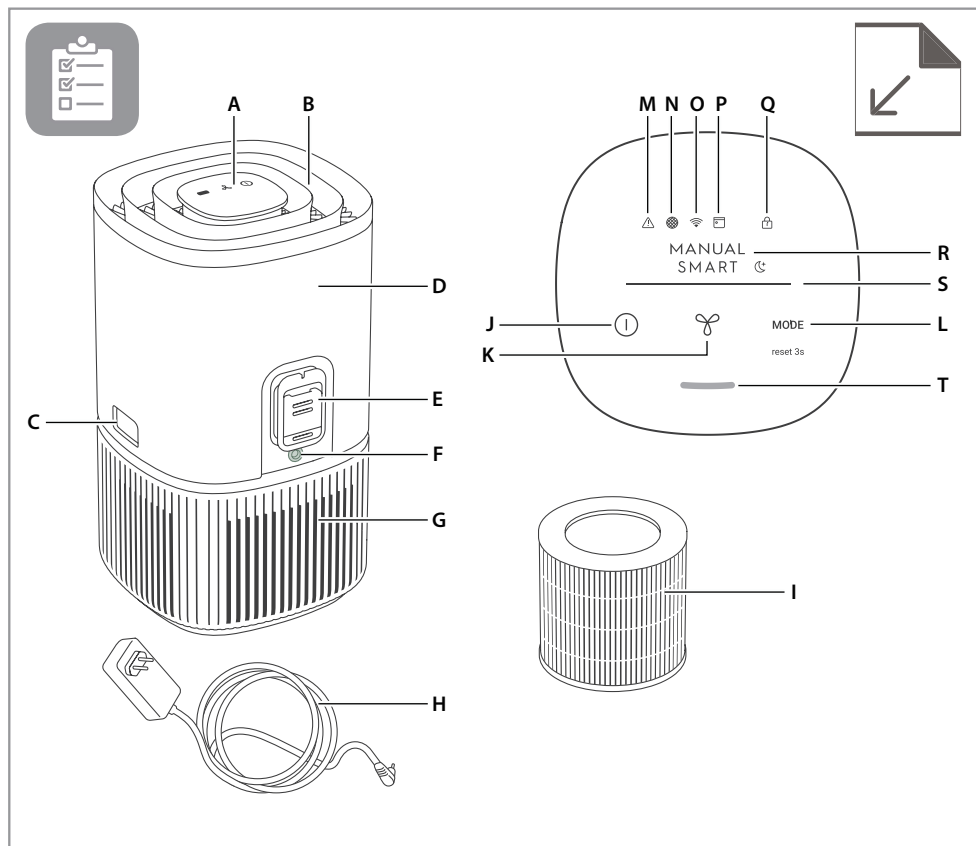

OPIS VAŠEGA ČISTILNIKA ZRAKA

Naprava:

- A. Zaslon nadzorne plošče
- B. Vodilo pretoka zraka (izstop zraka)
- C. Gumba za sprostitvev
- D. Ohišje (zgornji del)
- E. Ohišje tipala
- F. Adapterska vtičnica
- G. Ohišje (spodnji del)
- H. Napajalni kabel
- I. Filter (v notranjosti)

Upravljalna plošča:

- J. Tipka za VKLOP/IZKLOP
- K. Tipka VENTILATOR
- L. Tipka za NAČIN DELOVANJA
- M. Opozorilna ikona
- N. Ikona za menjavo filtra
- O. Ikona za Wi-Fi*
- P. Ikona za urnik*
- Q. Ikona varnostne zapore za otroke
- R. Kazalnik NAČIN DELOVANJA
- S. Prikaz HITROSTI VENTILATORJA
- T. Kazalnik kakovosti zraka

* Funkcije so na voljo le pri seriji Pure 500.

OPOMBA: Vaš model naprave morda nima vseh komponent in funkcij, opisanih v tem UPORABNIŠKEM PRIROČNIKU. Glede natančnih podrobnosti o vašem modelu glejte ovojnino naprave ALI spletno stran s tehničnimi podatki naprave na našem spletnem mestu. Electrolux si pridržuje pravico do spreminjanja tehničnih podatkov brez predhodnega obvestila.

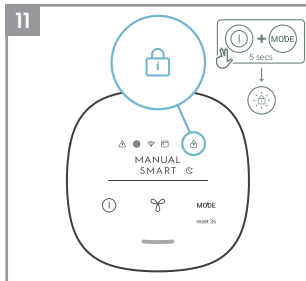
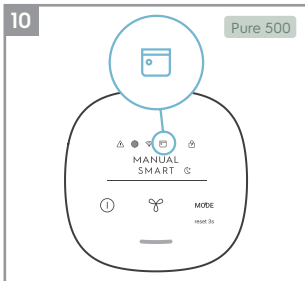
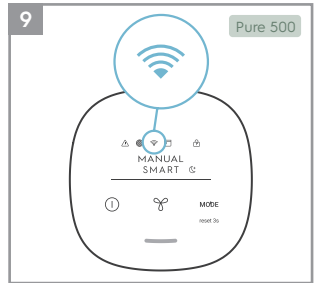
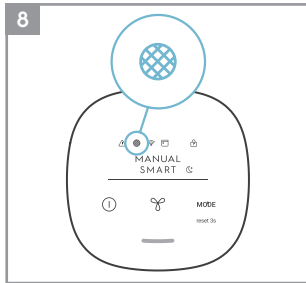
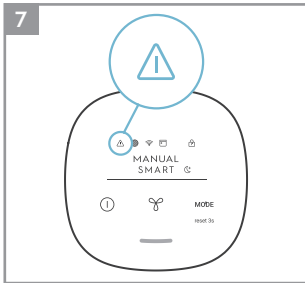
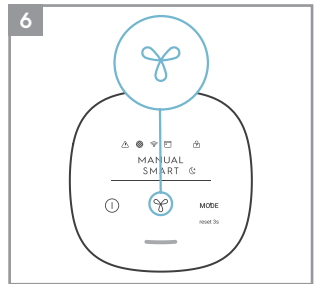
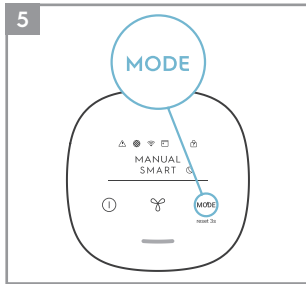
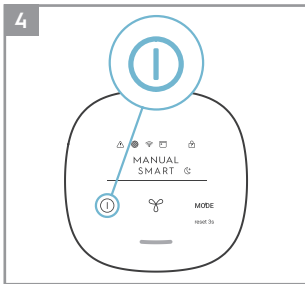
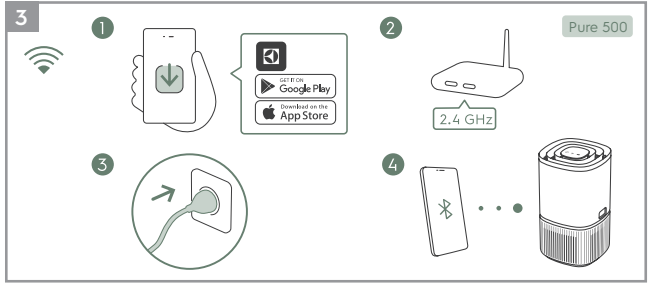
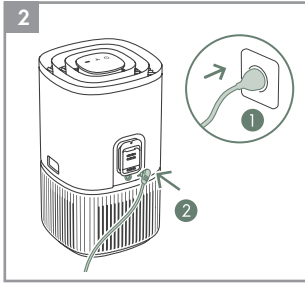
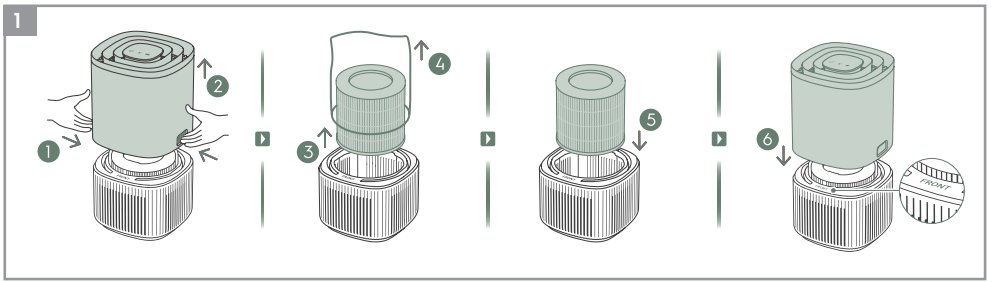

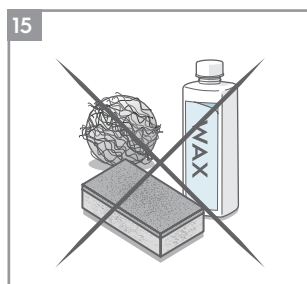
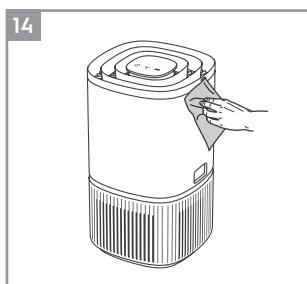
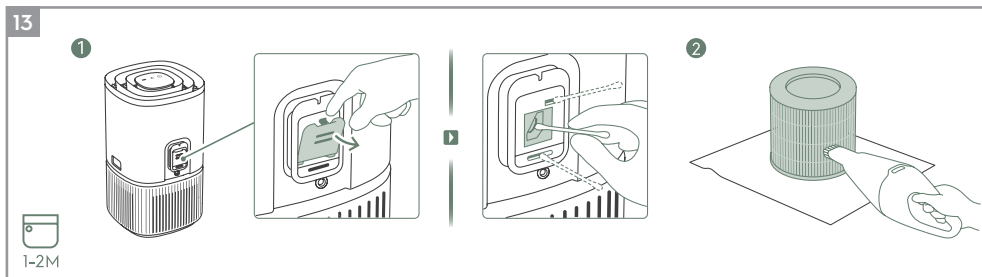
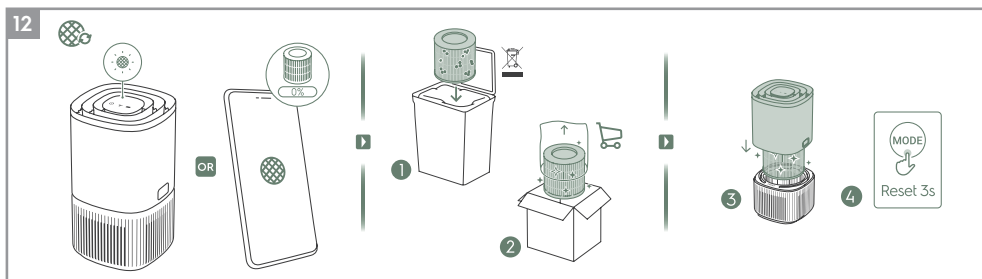

Za razlago slik in nadaljnje podrobnosti glejte strani 150-152.

Da boste še bolj zadovoljni, še danes registrirajte svojo napravo na naslovu www.electrolux.com.

Prejemajte obvestila o boljši kakovosti življenja, varnostne napotke in nakupujte dodatno opremo, primerno za vašo napravo.

Z novimi izdajami aplikacije bodo dodane nove funkcije ali posodobljene obstoječe.

NASTAVITEV

Opomba: Za lažjo uporabo odstranite zaščitno folijo z zaslona nadzorne plošče.

Pred uporabo odstranite plastični ovoj filtra.

Pri menjavi filtra naj bo naprava vedno IZKLJUČENA.

1 Odprite ohišje naprave.

Odprite napravo, tako da pritisnete gumba za sprostitev na straneh naprave in nato dvignete zgornji del ohišja. (Glejte stran 148, slika 1.)

2 Izvlecite filter in odstranite ovoj filtra.

Previdno odstranite plastično vrečko okrog filtra in jo zavrzite na okolju prijazen način.

3 Namestite filter

Previdno vstavite filter nazaj v napravo (vseeno, na katero stran). Preverite, ali je filter vstavljen v sredino odprtine.

4 Znova namestite zgornji del ohišja.

Nataknite zgornji del ohišja, da zaprete napravo, in preverite, ali je varno sestavljena. Oznaka »FRONT« mora kazati proti sprednji strani naprave.

DELOVANJE

Pozor: Ko je filter pravilno vstavljen, preden nadaljujete, postavite napravo na vodoravno površino. Poskrbite, da bo okrog naprave dovolj prostega prostora.

5 Priključite napajalni vtič.

6 Vklp napajanja

Da vključite čistilnik zraka, pritisnite tipko za VKLOP/IZKLOP . Pri prvem vklopu začne naprava delovati s privzetimi nastavitvami (INTELIGENTNI način delovanja). Pri vsakem naslednjem vklopu bo naprava uporabila zadnje nastavitve, preden je bila izključena.

OPOMBA: Ob vklopu čistilnika zraka se naprava najprej umerja 10 sekund s pomočjo senzorjev in analizira kakovost zraka. Medtem kazalnik za kakovost zraka počasi utripa v beli barvi.

7 Izbira načina

Za preklp med načinoma delovanja enkrat pritisnete tipko za NAČIN DELOVANJA : INTELIGENTNO in ROČNO

INTELIGENTNO: V INTELIGENTNEM načinu naprava na podlagi podatkov senzorjev določi primerno hitrost ventilatorja v odvisnosti od kakovosti zraka v prostoru. V tem načinu delovanja uporabnik ne more nastavljati hitrosti ventilatorja. Za več podrobnosti glejte razdelek KAZALNIK KAKOVOSTI ZRAKA.

INTELIGENTNI TIHI način: V INTELIGENTNEM TIHEM načinu naprava deluje kolikor je le mogoče tiho (kazalniki na upravljalni plošči so zatemnjeni in hitrost ventilatorja je nižja), kar omogoča prijeten spanec.

ROČNO: V ROČNEM načinu bo naprava uporabljala podatke senzorjev samo za prikaz stopnje kakovosti zraka na kazalniku za kakovost zraka, ne bo pa prilagajala hitrosti ventilatorja. Ta način delovanja je najbolj primeren za hitro čiščenje zraka, zlasti če uporabnik pričakuje povečanje vsebnosti delcev v prostorskem zraku pri gospodinjskih opravilih (npr. pri sesanju).

8 Upravljanje hitrosti zraka

Za nastavitve hitrosti ventilatorja v ROČNEM načinu pritisnete na tipko VENTILATOR. Hitrost ventilatorja prikazuje kazalnik hitrosti ventilatorja.

Naprava ima 3 stopnje hitrosti ventilatorja.

OPOMBA: Naprava počasi poveča ALI zmanjša hitrost ventilatorja.

FUNKCIJSKE IKONE IN KAZALNIKI

9 OPOZORILO

Če pride do morebitne napake električnega sistema ali elektronike naprave, zasveti ikona za opozorilo . Glede vrste napake, komponente, v kateri je do napake prišlo in ukrepih za odpravljanje napak glejte aplikacijo. Več podrobnosti najdete v razdelku NAPAKE IN ODPRAVLJANJE NAPAK v nadaljevanju.

10 MENJAVA FILTRA in PONASTAVITEV

MENJAVA FILTRA: Filtra naprave ni mogoče čistiti, lahko ga le zamenjate. Ko je treba zamenjati filtre, zasveti ikona za menjavo filtra . Pred uporabo filtra vedno odstranite njegovo plastično zaščitno vrečko.

PONASTAVITEV FILTRA: Ko ste zamenjali izrabljeni filter, za 3 sekunde pritisnete tipko NAČIN  in kazalnik menjave filtra se bo ponastavil.

11 Wi-Fi

Naprava je opremljena z modulom Wi-Fi, ki omogoča daljinsko upravljanje in dostop do številnih funkcij, na primer do časovnega spremljanja kakovosti zraka v prostoru. Ko je naprava povezana v domače omrežje Wi-Fi, zasveti ikona . Če ikona utripa, kaže, da je povezava Wi-Fi trenutno prekinjena – za več informacij glejte priročnik za aplikacijo Electrolux.

Za 5 sekund pritisnete tipko za VKLOP/IZKLOP , da omogočite ali onemogočite brezžično povezavo.

OPOMBA: Prenesite našo aplikacijo Electrolux in sledite navodilom za vzpostavitev povezave čistilnika zraka z aplikacijo po korakih.

12 URNIK

Ta ikona  kaže, da poteka načrtovani dogodek v aplikaciji.

13 ZAŠČITA ZA OTROKE

Naprava je opremljena s funkcijo zaščite za otroke, ki preprečuje spreminjanje nastavitvev pri nenamernem upravljanju tipk. Za aktiviranje ali deaktiviranje zaščite za otroke hkrati pritisnite ali deaktiviranje in za 5 sekund zadržite tipko NAČIN DELOVANJA in VKLOP/IZKLOP. Ko je funkcija aktivirana, zasveti ikona za zaščite za otroke . Če je nadzorna plošča zaklenjena, lahko nastavitve spreminjate le preko aplikacije.

14 KAZALNIK KAKOVOSTI ZRAKA

Naprava ima senzor kakovosti zraka, ki analizira kakovost zraka.

Lučka za kakovost zraka z različnimi barvami prikazuje trenutno kakovost zraka.

Kot je prikazano spodaj:

BARVA LUČKE	PM _{2,5} (µg/m ³)	KAKOVOST ZRAKA
Zelena	0-12	Dobra
Rumena	13-75	Povprečje
Rdeča	>75	Šibka

OPOMBA: Redno čistite okence senzorja, da prisotnost prah ne povzroči nenatančnosti delovanja senzorja.

VZPOSTAVITEV POVEZAVE

OPOMBA: Nekateri koraki postopka vzpostavitve povezave se lahko spremenijo, zato v primeru neskladnosti sledite korakom navodil najnovejše različice aplikacije. Vaše domače omrežje Wi-Fi mora delovati v frekvenčnem pasu 2,4 GHz, frekvenčnega pasu 5 GHz čistilnik zraka ne podpira.

15 Aplikacijo Electrolux najdete v trgovinah aplikacij iOS ali Google Play. Prenesite jo, se registrirajte in prijavite v aplikacijo. V aplikaciji boste lahko »dodali napravo«. Nato sledite navodilom v aplikaciji za vzpostavitev povezave. (Glejte stran 148, slika 3.)

MENJAVA FILTRA

OPOMBA: Filtra ni mogoče prati, ampak ga je treba ob koncu njegove življenjske dobe zamenjati. Čistilnik zraka lahko opremite z različnimi filtri, prilagojenimi vašemu življenjskemu slogu. Vodič za izbiro primerne filtra, skladnega z vašimi potrebami, najdete v aplikaciji ali na informacijski strani izdelka na našem spletnem mestu. Za naročilo nadomestnega filtra obiščite vašo lokalno spletno mesto.

16 Za najboljšo uporabniško izkušnjo in zagotavljanje neprekinjene uporabe čistilnika zraka nadzirajte preostalo življenjsko dobo filtrov v aplikaciji in naročite nadomestni filter še preden preostala življenjska doba filtra doseže 0 %. Če omogočite obvestila, vas bo aplikacija, ko se bo življenjska doba filtra bližala koncu (npr. pri 5 % življenjske dobe filtra).

17 Če se življenjska doba izteka enemu filteru ali več, bo na nadzorni plošči naprave zasvetila ikona za menjavo filtra, ki opozarja, da ga je treba zamenjati. Ko je življenjska doba filtra blizu konca, bo morda hitrost ventilatorja v INTELIGENTNEM načinu delovanja znižana.

18 Izrabljeni filter bo morda močno prekrit s prahom in delci umazanije, zato si pred odpranjem glavne enote pripravite vrečko ali ovojnino filtra, da spravite umazani filter in ga zavržete.

19 Pred menjavo filtra IZKLJUČITE čistilnik zraka ali izvlecite vtič iz vtičnice. Snemite zgornji del ohišja in ga odložite ob napravi. Nato odstranite filter, ki je ob koncu življenjske dobe, in ga spravite v že pripravljeno vrečko. (Glejte stran 149, slika 12.)

20 Nato odstranite plastično vrečko z nadomestnega filtra in vstavite filter v napravo. Znova namestite zgornji del ohišja in VKLJUČITE napravo. Da ponastavite ikono za menjavo filtra, za 3 sekunde pritisnite tipko NAČIN DELOVANJA. Aplikacija bo zaznala menjavo filtra in prikazala novo življenjsko dobo filtra.

OPOMBA: Če je menjava filtra prikazana samo na nadzorni plošči naprave, ne pa v aplikaciji, pred nadaljnjim odpravljanjem težav najprej znova zaženite aplikacijo in napravo.

21 Zavržite izrabljeni filter in vso plastično ovojnino v skladu z lokalnimi predpisi glede ravnanja z odpadki.

NEGA IN ČIŠČENJE

OPOMBA: Pred čiščenjem čistilnika zraka obvezno izvlecite vtič iz vtičnice, da preprečite nevarnost električnega udara ali požara. Za čiščenje naprave nikoli ne uporabljajte grobih, abrazivnih čistil ali voska. Visokoučinkovitih filtrov ni mogoče prati, vedno jih je treba zamenjati ob koncu njihove življenjske dobe.

22 Čiščenje ohišja senzorja za kakovost zraka in senzorja (stran 149, slika 13)

OPOMBA: Da zagotovite brezhibno delovanje senzorja za kakovost zraka, vsaka 1-2 meseca očistite ohišje senzorja in senzor.

Za optimalno delovanje naprave poskrbite, da bo senzor za kakovost zraka vedno čist in neoviran. Nabiranje prahu v tem področju je običajen pojav, zato redno posesajte vstopno rešetko ohišja senzorja s sesalnikom in ozkim nastavkom ali krtačo.

Čiščenje senzorja: Odprite vstopno rešetko ohišja senzorja in z vlažno bombažno paličico očistite lečo ter vstop in izstop zraka. S suho bombažno paličico odstranite morebitno vlago s senzorja.

Priporočamo, da med čiščenjem ohišja senzorja posesate tudi filter. (Glejte stran 149, slika 13:2)

23 Plastične dele naprave čistite s suho krpo brez vsebnosti olja. Madeže na plastičnih delih odstranite z rahlo vlažno krpo iz mikrovlačen in nežno zdrgnite površino madeža. (Glejte stran 149, slika 14.)

24 V področju okrog vstopne odprtine za zrak na spodnjem delu naprave se lahko nabere več prahu kot okrog drugih delov naprave, zato bo čiščenje tega področja treba izvajati pogosteje, da se ohrani optimalno delovanje naprave. Filter je opremljen z mrežastim filtrom in ga je treba občasno obrisati ali ga posesati s sesalnikom, da ohrani svojo sposobnost čiščenja zraka.

HRAMBA

25 Če naprave dalj časa ne boste uporabljali, jo prekrijte s plastično folijo ali jo spravite v originalno embalažo.

OPOMBA: Večslojnega filtra ni mogoče prati, lahko ga samo zamenjate.

POZOR!

Pri menjavi večslojnega filtra se ne dotikajte lopatic ventilatorja.

ODPRAVLJANJE TEŽAV

Ko indikator napake kaže, da sistem ne deluje pravilno, izvedite naslednji pregled.

Spodnja tabela opisuje le nekatere možne težave. Najnovejše in celovite informacije za odpravljanje težav, pogosto zastavljena vprašanja in razlago napak najdete v ustreznem razdelku na našem spletnem mestu ali v aplikaciji Electrolux.

#	TEŽAVA	ODPRAVLJANJE TEŽAVE	OPOMBE
1	Opozorilna ikona čistilnika zraka sveti.	V splošnem je naprava opremljena z različnimi namenskimi senzorji, elektroniko in drugimi električnimi komponentami in če katera od njih ne deluje pravilno, bo na nadzorni plošči naprave zasvetila opozorilna ikona. Več informacij o korakih odpravljanja napak najdete v aplikaciji Electrolux, ki jo uporabite, kadarkoli zasveti ta ikona.	Če bo treba na pomoč poklicati servisno službo Electrolux, si pripravite SERIJSKO številko naprave in kodo PNC.
2	Čistilnik zraka deluje pri najvišjem številu vrtljajev ventilatorja dalj časa oz. ves čas	Če naprava deluje v ROČNEM načinu preverite nastavitve števila vrtljajev na nadzorni plošči naprave ali v aplikaciji Electrolux in prilagodite hitrost ventilatorja. Če naprava deluje v INTELIGENTNEM načinu delovanja, preverite kazalnik kakovosti zraka na nadzorni plošči naprave ali v aplikaciji Electrolux. Če vse vrednosti PM ves čas kažejo 999-1000 brez zmanjšanja, je najverjetneje onesnažen senzor za kakovost zraka. Očistite senzor, kot je opisano v razdelku 22 zgoraj.	Senzor delcev PM te naprave je zelo natančen in občutljiv instrument in odziv naprave na slabšo kakovost zraka je povečanje števila vrtljajev ventilatorja z namenom čim hitrejšega izboljšanja kakovosti zraka na varno raven.
3	Čistilnik zraka deluje pri najnižjem številu vrtljajev ventilatorja dalj časa oz. ves čas	Če naprava deluje v ROČNEM načinu preverite nastavitve števila vrtljajev na nadzorni plošči naprave ali v aplikaciji Electrolux in prilagodite hitrost ventilatorja na zeleno raven. Če naprava deluje v INTELIGENTNEM načinu delovanja, preverite kazalnik kakovosti zraka na nadzorni plošči naprave ali v aplikaciji Electrolux. Če vse vrednosti PM ves čas kažejo dobro kakovost zraka, potem naprava deluje pravilno. Kakovost zraka v prostoru je zelo dobra! Če je vrednost PM _{2,5} visoka in naprava še vedno deluje pri najnižji hitrosti ventilatorja, preverite ikono za menjavo filtra na nadzorni plošči naprave ali v aplikaciji Electrolux in če ikona sveti, zamenjajte filter z novim. S tem bi morala biti težava nizke hitrosti ventilatorja odpravljena. Če nobeden od zgoraj opisanih korakov in nobeno od navodil v aplikaciji Electrolux težave ne odpravi, glejte točko 9 v tabeli.	Naprava je zasnovana tako, da bo v primeru, ko je kateri od filtrov ob koncu svoje življenjske dobe, zmanjšala hitrost ventilatorja, da ne bi sproščala že ujetih delcev nazaj v ozračje prostora.

#	TEŽAVA	ODPRAVLJANJE TEŽAVE	OPOMBE
4	Čistilnik zraka je glasen ali pa se slišijo nenavadni zvoki	Preverite, ali ste odstranili plastično vrečko okrog filtra, ali so vstopne odprtine in izstopne odprtine za zrak (na vrhu naprave) neovirane in ali je med napravo in najbližjo drugo površino razmik vsaj 30 cm. Če nobeden od zgoraj opisanih korakov in nobeno od navodil v aplikaciji Electrolux težave ne odpravi, glejte točko 10 v tabeli.	Če tudi po tem, ko ste preverili zgornje točke iz vodiča za odpravljanje težav, še vedno slišite nenavadne zvoke iz vaše naprave se za nadaljnjo podporo povežite s pooblaščenim servisom Electrolux.
5	Čistilnik zraka ali njegov ventilator ne deluje	Preverite, ali je naprava priključena na električno omrežje. Poskusite električni vtič močnejše vtakniti v vtičnico, morda bo s tem težava odpravljena. Preverite, ali je varovalka hišne napeljave v redu in ali se je sprožilo zaščitno stikalo. Zamenjajte varovalko ali znova vključite zaščitno stikalo. Če nobeden od zgoraj opisanih korakov in nobeno od navodil v aplikaciji Electrolux težave ne odpravi, glejte točko 10 v tabeli.	
6	Čistilnik zraka deluje, kakovost zraka pa se ne izboljšuje	V naslednjih 20 minutah preko aplikacije Electrolux skrbno nadzirajte kakovost zraka, ko naprava deluje v INTELIGENTNEM načinu delovanja. Če v aplikaciji Electrolux ne zaznate izboljšanja vrednosti kakovosti zraka, sledite naslednjim korakom. Spremenite v ROČNI način delovanja in nastavite višjo hitrost ventilatorja in preverite, ali je s tem težava odpravljena. Če še vedno ni opaziti izboljšave: Zaprite vsa odprta vrata ALI okna prostora in pustite napravo delovati 20 minut pri najvišji hitrosti. Če je s tem težava odpravljena, priporočamo, da naj naprava deluje v čim bolj zaprtem prostoru, dokler se kakovost zraka ne izboljša.	Če naprava deluje v prostoru, večjem od priporočenega, bo trajalo dalj časa, da se kakovost zraka izboljša. Bodite potrpežljivi in pustite napravo delovati pri najvišji hitrosti.
7	Čistilnik zraka proizvaja ali oddaja nenavaden vonj	Ko prvič zaženete napravo, boste morda zaznali vonj po plastiki, lepilu ali barvi – zlasti v bližini rešetke za izstop zraka. To je v določenih primerih neizogibno (kot npr. »vonj novega avtomobila«), vendar kmalu izgine. Če zaznate vonj po zažganem, izključite napravo in se za nadaljnjo podporo posvetujte s pooblaščenim servisnim centrom Electrolux. Življenjska doba filtra VOC se je iztekla. Zamenjajte filter z novim.	Ko naprave ne uporabljate dalj časa in jo shranite, poskrbite, da bodo filtri pokriti s primerno ovojnino in da bodo vsi deli suhi, da ne pride do razvoja plesni.

#	TEŽAVA	ODPRAVLJANJE TEŽAVE	OPOMBE
8	Ikona za menjavo filtra sveti, čeprav je bil filter pred kratkim zamenjan	Po menjavi filtra za 3 sekunde pritisnite tipko NAČIN DELOVANJA in kazalnik filtra se bo ponastavil.	Pred menjavo filtra je treba napravo izključiti, da se naprava ponastavi.
9	Ne morem vzpostaviti povezave med čistilnikom zraka in aplikacijo	Če tudi po več poskusih ne morete registrirati naprave in vzpostaviti povezave med čistilnikom zraka in aplikacijo Electrolux v skladu s koraki, opisanimi v aplikaciji Electrolux, si preberite pogosto zastavljena vprašanja. Če težave ne morete odpraviti, se za podporo obrnite na pooblaščen servisni center Electrolux.	Modul Wi-Fi naprave deluje le v frekvenčnem pasu 2,4 GHz, zato preverite, ali vaše domače omrežje deluje v tem frekvenčnem pasu.
10	Imam drugačno težavo, ki tukaj ni opisana ALI nobeden od opisanih korakov ni pomagal pri odpravljanju težave	Več nasvetov za odpravljanje težav in pogosto zastavljena vprašanja najdete na našem spletnem mestu ALI v aplikaciji Electrolux na informacijski strani izdelka. Lahko se pa seveda za podporo obrnete na pooblaščen servisni center Electrolux. Hvala!	Ko pokličete pooblaščen servisni center Electrolux, imejte pripravljeno serijsko številko izdelka in kodo PNC. Te podatke najdete na nalepki s podatki, ki je nameščena na dnu naprave.

BEZPEČNOSTNÉ INFORMÁCIE

VAROVANIE! Zabráňte nebezpečenstvu požiaru alebo úrazu elektrickým prúdom. Nepoužívajte iný predlžovací kábel alebo sieťový adaptér ako ten, ktorý bol dodaný s výrobkom, alebo originálny náhradný adaptér. Tento spotrebič je možné používať pri napájaní s frekvenciou 50 Hz alebo 60 Hz bez akejkoľvek zmeny.

V blízkosti tohto ani iného spotrebiča neskladujte ani nepoužívajte benzín alebo iné horľavé výpary a kvapaliny. Prečítajte si etikety na výrobkoch, na ktorých sú uvedené informácie o horľavosti a iné upozornenia.

Aby ste zabránili úrazu elektrickým prúdom a/alebo nebezpečenstvu požiaru, nedovoľte, aby sa do jednotky dostala voda alebo akákoľvek iná kvapalina alebo horľavý čistiaci prostriedok.

BEZPEČNOSŤ DETÍ A ZRANITEĽNÝCH OSÔB

VAROVANIE! Riziko udusenía, poranenia alebo trvalej invalidity.

Tento spotrebič môžu používať deti od 8 rokov pod dohľadom. Tento spotrebič môžu používať osoby so zníženými fyzickými, zmyslovými a duševnými schopnosťami alebo s nedostatočnými skúsenosťami a znalosťami, ak sú pod dozorom alebo sú im vydané pokyny na bezpečné používanie spotrebiča a chápu nebezpečenstvá s tým spojené. Na deti treba dohliadať, aby sa so spotrebičom nehrali.

Čistenie a používateľskú údržbu nesmú vykonávať deti bez dohľadu.

Deti mladšie ako 3 roky sa musia zdržiavať mimo jednotky, pokiaľ nie sú pod neustálym dohľadom.

Všetky obaly uchovávajte mimo dosahu detí.

Tento výrobok má funkciu detskej poistky. Túto funkciu odporúčame aktivovať, ak existuje riziko, že by deti mohli prísť do kontaktu so spotrebičom.

ELEKTROTECHNICKÉ INFORMÁCIE

VAROVANIE! Zabráňte nebezpečenstvu požiaru alebo úrazu elektrickým prúdom.

Ak si nie ste istí, či je zásuvka dostatočne uzemnená alebo chránená poistkou s časovým oneskorením alebo ističom, požiadajte kvalifikovaného elektrikára o inštaláciu správnej zásuvky podľa vnútroštátnych elektrotechnických predpisov alebo platných miestnych predpisov a nariadení.

Jednotku nikdy neodpájajte ťahaním za kábel nástenného adaptéra. Vždy pevne uchopte konektor spotrebiča alebo nástenný adaptér a vyťahnite ho priamo zo zásuvky.

O opravu vždy požiadajte autorizovaného servisného pracovníka spoločnosti Electrolux.

Ak je kryt adaptéra poškodený, musí sa vymeniť za nový náhradný adaptér spoločnosti Electrolux určený pre tento spotrebič.

Pred čistením alebo údržbou nezabudnite zariadenie odpojiť od elektrickej siete, aby ste predišli nebezpečenstvu úrazu elektrickým prúdom alebo požiaru.

BEZPEČNOSTNÉ OPATRENIA

POZOR! Zabráňte vážnemu zraneniu alebo smrti.

Do mriežky výstupu vzduchu z jednotky nestrkajte prsty ani predmety.

V prípade poruchy (iskrenie, zápach horenia atď.) okamžite zastavte prevádzku, odpojte napájací kábel a zavolajte autorizovaný servis spoločnosti Electrolux.

Jednotku neobsluhujte mokrými rukami.

POZOR! Zabráňte zraneniu alebo poškodeniu jednotky alebo majetku.

Prúd vzduchu nesmerujte na krby alebo iné zdroje tepla, pretože by to mohlo spôsobiť zapálenie.

Na jednotku nelezte a neklad'ite na ňu žiadne predmety.

Na jednotku nezavesujte žiadne predmety.

Na jednotku neumiestňujte nádoby s tekutinami.

Ak sa jednotka nebude dlhší čas používať, vypnite ju (OFF) na zdroji napájania.

Zariadenie vždy prevádzkujte s nasadeným vzduchovým filtrom.

Neblokujte ani nezakrývajte nasávaciu mriežku ani mriežku výstupu vzduchu.

Dbajte na to, aby sa všetky elektrické/elektronické zariadenia nachádzali vo vzdialenosti 30 cm od jednotky.

Spotrebič sa smie používať len s príslušenstvom dodaným výrobcom a jeho servisným zástupcom.

ZNEŠKODŇOVANIE



Tento symbol na výrobku alebo na jeho obale označuje, že s výrobkom sa nesmie zaobchádzať ako s domovým odpadom.

Ak chcete recyklovať svoj výrobok, odovzdajte ho na oficiálnom zbernom mieste alebo v servisnom stredisku spoločnosti Electrolux, ktoré dokáže bezpečne a profesionálne odstrániť a recyklovať elektrické časti. Dodržiavajte predpisy svojej krajiny týkajúce sa separovaného zberu odpadových elektrických zariadení.

Tento výrobok je navrhnutý s ohľadom na životné prostredie. Všetky plastové diely sú označené ako vhodné na účely recyklácie.

PRED SPUSTENÍM

- Pozorne si prečítajte tento návod.
- Skontrolujte, či sú súčasťou dodávky všetky opísané diely.
- Venujte osobitnú pozornosť bezpečnostným opatreniam!

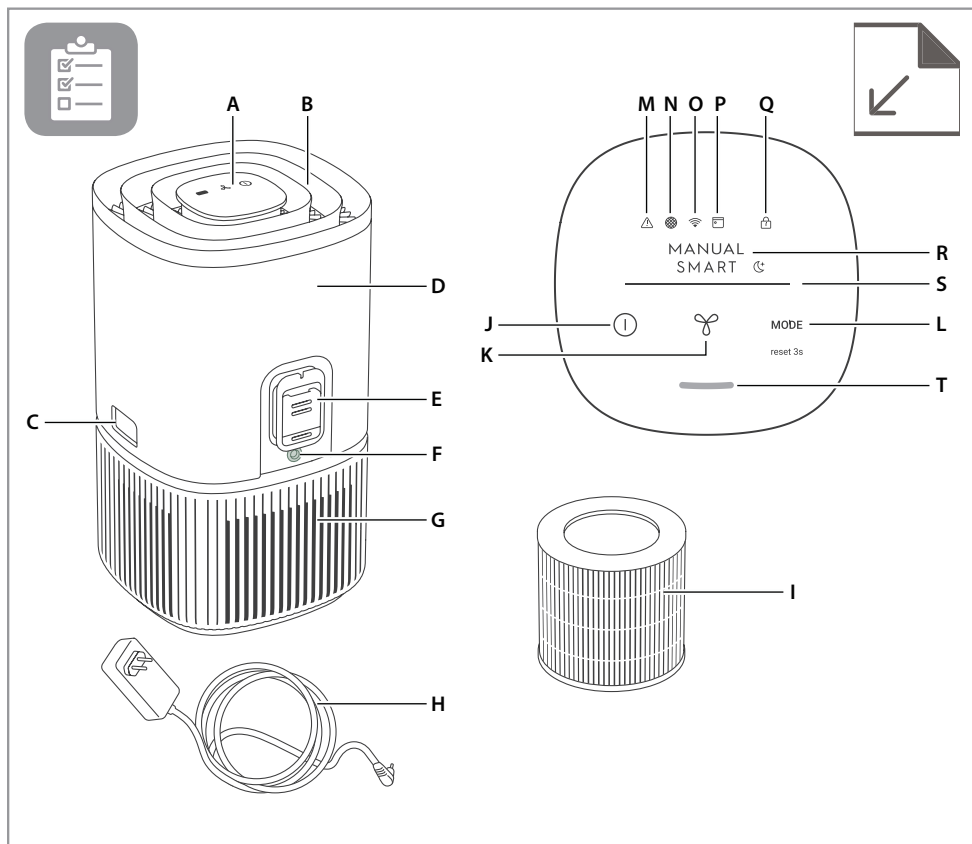

OPIS VAŠEJ ČISTIČKY VZDUCHU

Spotrebič:

- A. Displej ovládacieho panela
- B. Vedenie prietoku vzduchu (výstup vzduchu)
- C. Tlačidlá na uvoľnenie
- D. Hlavné teleso (horná časť)
- E. Skrinka so snímačmi
- F. Zásuvka adaptéra
- G. Hlavné teleso (spodná časť)
- H. Napájací kábel
- I. Filter (vnútri)

Ovládací panel:

- J. Tlačidlo napájania
- K. Tlačidlo VENTILÁTOR
- L. Tlačidlo REŽIM
- M. Ikona upozornenia s varovaním
- N. Ikona výmeny filtra
- O. Ikona siete WiFi*

- P. Ikona nastavenia harmonogramu*
- Q. Ikona detského zámku
- R. Indikátor režimu REŽIM
- S. Indikátor RÝCHLOSŤ VENTILÁTORA
- T. Indikátor kvality vzduchu

* Tieto funkcie sú dostupné len pre sériu Pure 500.

POZNÁMKA: Váš konkrétny model nemusí mať všetky komponenty a funkcie uvedené v tomto NÁVODE NA OBSLUHU. Presné údaje o vašom modeli nájdete na obale výrobku alebo na stránke so špecifikáciami výrobku na našej webovej lokalite. Spoločnosť Electrolux si vyhradzuje právo na zmenu informácií uvedených v tomto dokumente bez predchádzajúceho upozornenia.

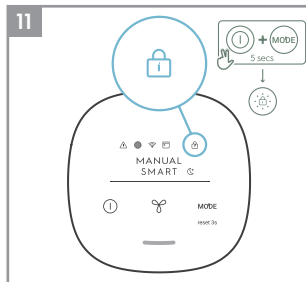
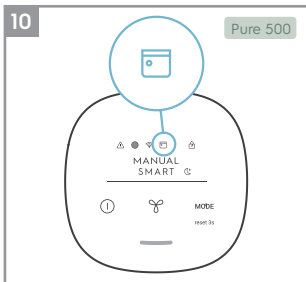
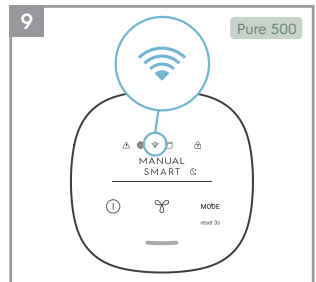
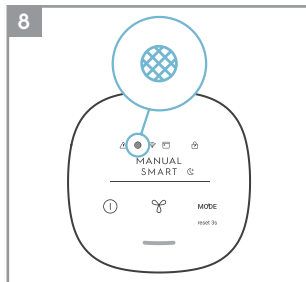
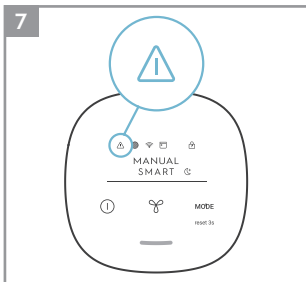
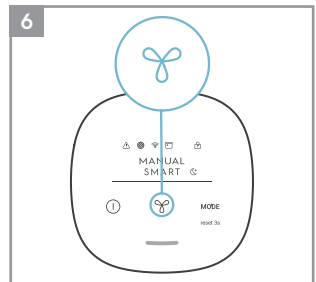
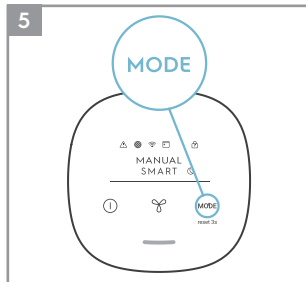
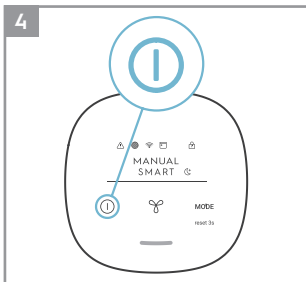
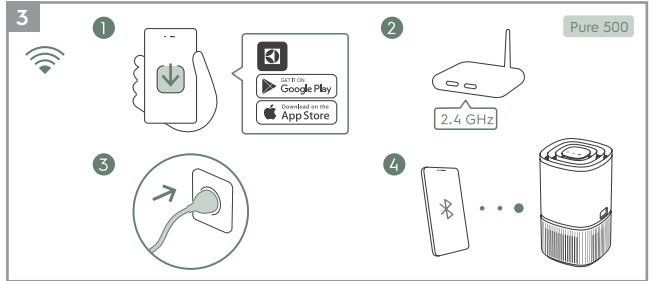
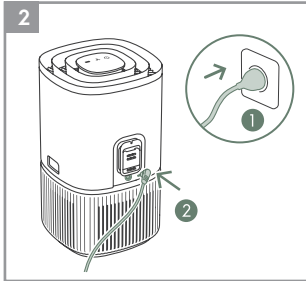
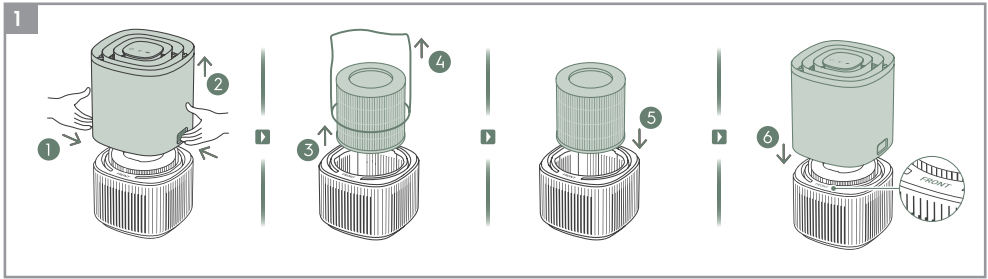

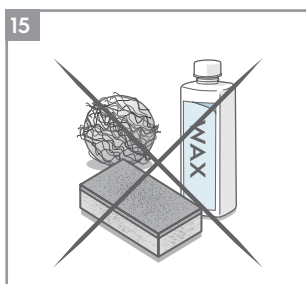
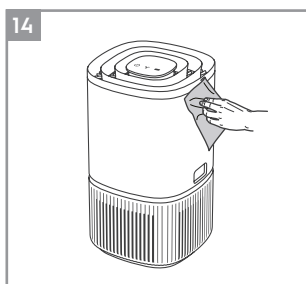
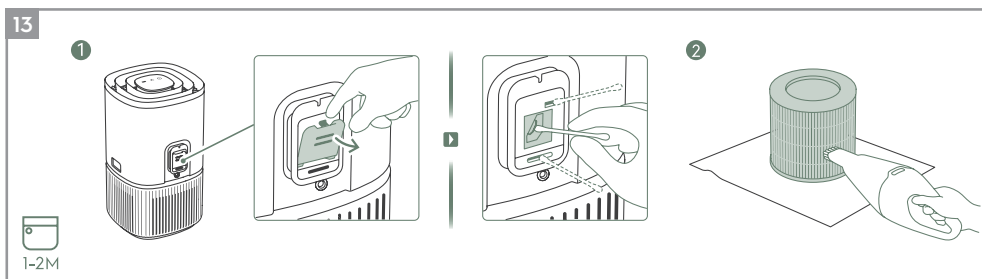
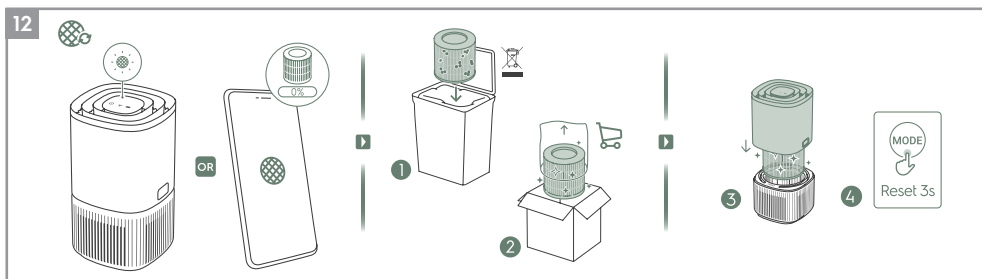

Ďalšie podrobnosti o opise obrázkov nájdete na stranách 161 až 163.

Kvôli svojmu pokoju zaregistrujte svoj spotrebič ešte dnes na adrese www.electrolux.com.

Dostávajúte aktuálne informácie o službách pre lepší život, bezpečnostné upozornenia a nakupujte príslušenstvo, ktoré je vhodné pre váš spotrebič.

V rámci nových verzií aplikácie môžu byť pridané alebo aktualizované funkcie.

NASTAVENIE

Poznámka: Na lepšie používanie odstráňte ochrannú fóliu na displeji ovládacieho panela.

Pred použitím výrobku odstráňte plastové vrecko okolo filtra.

Pri výmene filtrov nechajte zariadenie vždy VYPNUTÉ.

- 1 Otvorte hlavné teleso jednotky**
Výrobok otvorte stlačením tlačidla na uvoľnenie na bokoch jednotky a potom zdvihnite hornú časť hlavného telesa. (Pozri stranu 159, obrázok 1.)
- 2 Vyberte filter a vyberte filtračné vrecko**
Opatrne odstráňte plastové vrecko okolo filtra a správne ho zlikvidujte.
- 3 Inštalácia filtra**
Opatrne vložte filter späť do výrobku (funguje ktorýkoľvek koniec filtra). Uistite sa, že je filter umiestnený v strede dutiny.
- 4 Vráťte späť hornú časť hlavného telesa**
Vráťte späť hornú časť hlavného telesa, aby ste výrobok uzavreli, kým nebude bezpečne na svojom mieste. Značka prednej časti „FRONT“ musí smerovať k prednej časti výrobku.

PREVÁDZKA

Pozor: Po správnej inštalácii filtra pred ďalším postupom umiestnite výrobok na vodorovný povrch. Uistite sa, že nad výrobkom a okolo neho je dostatok voľného priestoru.

- 5 Pripojte napájaciu zástrčku.**
- 6 Zapnutie**
Stlačením tlačidla napájania  zapnete čističku vzduchu. Pri prvom použití jednotky bude jednotka pracovať v predvolenom nastavení (inteligentný režim SMART). Pri ďalšom spustení jednotky sa obnovia posledné nastavenia, ktoré boli nastavené pred vypnutím výrobku.
POZNÁMKA: Po zapnutí čističky vzduchu trvá približne 10 sekúnd, kým snímače vykonajú kalibráciu a zanalyzujú kvalitu vzduchu. Počas tohto času bude indikátor kvality vzduchu pomaly pulzovať bielou farbou.
- 7 Výber režimu**
Stlačením tlačidla REŽIM  raz prepnete medzi týmito dvoma režimami: INTELIGENTNÝ a RUČNÝ
INTELIGENTNÝ: V inteligentnom režime SMART jednotka využíva údaje zo snímačov ako vstupné údaje na rozhodnutie o vhodnej rýchlosti ventilátora v závislosti od kvality vzduchu v miestnosti. V tomto režime nemôže používateľ nastaviť rýchlosť ventilátora. Viac informácií nájdete v časti INDIKÁTOR KVALITY VZDUCHU.

Inteligentný tichý režim (SMART QUIET):

V inteligentnom tichom režime SMART QUIET bude jednotka pracovať čo najtichšie (indikátory na ovládacom paneli budú stlmené a otáčky ventilátora nižšie), aby sa umožnil spánok.

RUČNÝ: V režime RUČNÝ jednotka využíva údaje zo snímača len na zobrazenie úrovne kvality vzduchu prostredníctvom indikátora kvality vzduchu, ale sama neupravuje rýchlosť ventilátora. Tento režim sa najlepšie využíva na rýchle čistenie, najmä ak používateľ očakáva zvýšený výskyt tuhých častíc v miestnosti v dôsledku domácich prác (napr. vysávania).

8 Regulácia rýchlosti vzduchu

V ručnom režime MANUAL stlačením tlačidla VENTILÁTORA nastavíte rýchlosť ventilátora. Indikátor rýchlosti ventilátora bude zobrazovať rýchlosť ventilátora.

Zariadenie má 3 úrovne rýchlosti ventilátora.

POZNÁMKA: Jednotka bude postupne zvyšovať alebo znižovať zvolenú rýchlosť.

IKONY A INDIKÁTORY FUNKCIÍ

9 UPOZORNENIE

Ikona upozornenia  sa rozsvieti, aby vás upozornila na možnú elektrickú alebo elektronickú chybu jednotky. Podrobnosti o type chyby, detailoch komponentu a prípadných opatreniach na nápravu chyby nájdete v aplikácii. Viac informácií nájdete aj v časti CHYBY A RIEŠENIE PROBLÉMOV nižšie.

10 VÝMENA FILTRA a RESETOVANIE

VÝMENA FILTRA: Filter v jednotke nie je možné umývať/prat; je možné ho len vymeniť. Ikona výmeny filtra  sa rozsvieti, aby vám pripomenula výmenu filtrov. Pred použitím v jednotke vždy odstráňte plastové ochranné vrecko.

RESETOVANIE FILTRA: Po výmene použitého filtra na 3 sekundy stlačte tlačidlo režimu  a indikátor výmeny filtra sa vynuluje.

11 Wi-Fi

Jednotka je vybavená modulom siete Wi-Fi, ktorý umožňuje diaľkové ovládanie a prístup k mnohým ďalším funkciám vrátane časového sledovania údajov o kvalite vzduchu v interiéri. Keď je jednotka pripojená k domácej sieti Wi-Fi, rozsvieti sa ikona . Ak ikona bliká, znamená to dočasnú stratu pripojenia k sieti Wi-Fi; viac informácií nájdete v aplikácii Electrolux.

Stlačením tlačidla napájania  na 5 sekúnd sa zapne alebo vypne bezdrôtová sieť.

POZNÁMKA: Stiahnite si našu aplikáciu Electrolux a na pripojenie čističky vzduchu online postupujte podľa jednotlivých krokov.

12 PLÁNOVAČ

Táto ikona  označuje, že prebieha udalosť naplánovaná v aplikácii.

13 DETSKÝ ZÁMOK

Jednotka je vybavená funkciou bezpečnostného zámku, ktorá deaktivuje ovládací panel výrobku, aby sa zabránilo jeho neúmyselnému stlačeniu. Súčasným stlačením a podržaním tlačidla REŽIM a tlačidla NAPÁJANIA na 5 sekúnd aktivujete funkciu detského zámku. Po aktivácii funkcie sa rozsvieti ikona detského zámku . Keď je ovládací panel uzamknutý, zmeny môžete vykonávať len prostredníctvom aplikácie.

14 INDIKÁTOR KVALITY VZDUCHU

Spotrebič má snímač kvality vzduchu, ktorý analyzuje kvalitu vzduchu.

Kontrolka kvality vzduchu zobrazuje kvalitu vzduchu v reálnom čase prostredníctvom rôznych farieb svetla. Ako je uvedené nižšie:

FARBA SVETLA	PM 2,5 (µg/m ³)	KVALITA VZDUCHU
Zelená	0-12	Dobrá
Žltá	13-75	Priemerná
Červená	> 75	Slabá

POZNÁMKA: Zabezpečte pravidelné čistenie okienka snímača, aby sa nezanášalo prachom a aby snímače fungovali presne.

PRIPOJENIE ONLINE

POZNÁMKA: Niektoré kroky v procese pripojenia online sa mohli zmeniť. V prípade nezrovnalostí postupujte podľa jednotlivých krokov v najnovšej verzii aplikácie. Uistite sa, že domáca sieť Wi-Fi funguje v pásme 2,4 GHz, pretože pásmo 5 GHz čistička vzduchu nerozpozná.

15 V obchode s aplikáciami iOS alebo Google Play nájdite aplikáciu Electrolux, stiahnite si ju, zaregistrujte sa a prihláste sa do aplikácie. Tu budete môcť v aplikácii „Pridať zariadenie“. Zariadenie pridajte podľa postupných krokov. (Pozri stranu 159, obrázok 3.)

VÝMENA FILTRA

POZNÁMKA: Filter sa nedá umývať/práť a po skončení životnosti sa musí vždy vymeniť. Čistička vzduchu má na výber rôzne filtre prispôbené potrebám vášho životného štýlu. Prejdite do aplikácie alebo na stránku s informáciami o produktoch na našej webovej lokalite, kde nájdete sprievodcu výberom vhodného filtra pre vaše potreby. Náhradný filter si môžete objednať na miestnej webovej lokalite.

16 Aby ste dosiahli čo najlepšie skúsenosti a zabezpečili si nepretržité používanie čističky vzduchu, sledujte zostávajúcu životnosť filtra v aplikácii a včas si objednajme náhradný filter, kým zostávajúca životnosť filtra nedosiahne 0%. Ak máte povolené upozornenia, aplikácia vás bude informovať, keď sa životnosť filtra priblíži ku koncu (napr. na 5%).

17 Keď sa skončí životnosť filtra, na ovládacom paneli výrobku sa rozsvieti ikona výmeny filtra, ktorá signalizuje potrebu výmeny. Ak je filter na konci životnosti, rýchlosť ventilátora jednotky sa môže v režime INTELIGENTNÝ znížiť.

18 Použitý filter môže byť silne pokrytý prachom a tuhými časticami, preto si pred otvorením hlavnej jednotky pripravte jednorazové vrecko alebo obal, do ktorého môžete použiť filter vložiť.

19 Pred výmenou filtra VYPNITE čističku vzduchu alebo ju odpojte zo zásuvky. Snímte hornú časť hlavného telesa a odložte ju nabok. Potom vyberte filter, ktorý je na konci životnosti, a vložte ho do pripraveného jednorazového vrecka. (Pozri stranu 160, obrázok 12.)

20 Potom odstráňte plastové vrecko z náhradného filtra a vložte filter do výrobku. Vložte späť hornú časť hlavného telesa a ZAPNITE zariadenie. Stlačením tlačidla režimu REŽIM na 3 sekundy vynulujete ikonu výmeny filtra na ovládacom paneli výrobku a aplikácia zobrazí rovnaký údaj s novou životnosťou filtra.

POZNÁMKA: Ak sa zmena prejaví len na ovládacom paneli výrobku a nie v aplikácii, pred ďalším riešením problémov reštartujte aplikáciu a zariadenie.

21 Použitý filter aj všetky plastové obaly zlikvidujte podľa miestnych smerníc pre recykliáciu.

STAROSTLIVOSŤ A ČISTENIE

POZNÁMKA: Pred čistením nezabudnite čističku vzduchu odpojiť od elektrickej siete, aby ste predišli nebezpečenstvu úrazu elektrickým prúdom alebo požiaru. Na čistenie jednotky nikdy nepoužívajte abrazívne, drsné čistiace prostriedky alebo vosk. Vysokoučinné filtre sa nedajú umývať/prať. Musia sa vždy vymeniť, keď sa skončí ich životnosť.

22 Čistenie skrinky snímača kvality vzduchu a snímača (pozri stranu 160, obrázok 13.)

POZNÁMKA: Čistenie vykonávajte každé 1 až 2 mesiace, aby ste zachovali výkonnosť snímača kvality vzduchu.

Dbajte na to, aby bol snímač kvality vzduchu čistý a neupchatý, aby bol výkon jednotky optimálny. Je prirodzené, že sa v tejto oblasti hromadí prach, preto povysávajte vstupnú mriežku snímačej skrinky vysávačom s úzkou hubicou/kefou.

Čistenie snímača: Prstom otvorte vstupnú mriežku skrinka so snímačmi a vlhkým vatovým tampónom vyčistíte šošovku, vstup a výstup. Pomocou suchého vatového tampónu odstráňte zo snímača prebytočnú vodu.

Po vyčistení skrinka so snímačmi odporúčame zároveň vysať filter. (Pozri stranu 160, obrázok 13:2)

23 Plastové časti zariadenia sa majú čistiť suchou handričkou bez prítomnosti oleja. V prípade škvŕn na plastových častiach použijete mierne navlhčenú mäkkú handričku z mikrovlákná a jemne ňou utrite škvŕnu. (Pozri stranu 160, obrázok 14.)

24 V oblasti okolo prívodu vzduchu na spodnej strane jednotky sa môže hromadiť viac prachu ako na niektorých iných častiach, preto si môže vyžadovať častejšie čistenie na zabezpečenie optimálneho výkonu. Filter je vybavený sieťovým filtrom a treba ho občas utrieť alebo vyčistiť vysávačom, aby sa zabránilo strate výkonu.

SKLADOVANIE

25 Ak spotrebič neplánujete dlhší čas používať, zakryte ho plastovou fóliou alebo ho vložte do škatule.

POZNÁMKA: Viacvrstvový filter nemožno umývať ani prať, možno ho len vymeniť.

POZOR!

Pri odstraňovaní viacvrstvého filtra sa nedotýkajte lopatky ventilátora.

RIEŠENIE PROBLÉMOV

Ak indikátory poruchy ukazujú, že systém nefunguje správne, vykonajte nasledujúcu kontrolu.

Nižšie uvedená tabuľka predstavuje len obmedzený zoznam. Najnovšiu a úplnú časť o riešení problémov, často kladených otázkach a sprievodcoví chybami nájdete v príslušnej časti na našej webovej lokalite alebo v aplikácii Electrolux.

Č.	PROBLÉM	RIEŠENIE PROBLÉMOV	POZNÁMKY
1	Ikona upozornenia čističky vzduchu svieti.	Jednotka je vo všeobecnosti vybavená rôznymi sofistikovanými snímačmi, elektronikou a inými elektrickými komponentmi a ak niektorý z nich nefunguje správne, na ovládacom paneli výrobku sa rozsvieti ikona upozornenia. Podrobnejšie informácie o krokoch na vyriešenie nájdete v aplikácii Electrolux a vždy, keď sa rozsvieti táto ikona, skontrolujte si podrobnosti.	Ak budete potrebovať kontaktovať servisnú organizáciu spoločnosti Electrolux, majte poruke číslo PNC a SÉRIOVÉ číslo jednotky.
2	Čistička vzduchu je dlhodobo v prevádzke s nastavením maximálnej rýchlosti ventilátora.	<p>Ak je v režime RUČNÝ, skontrolujte jazdec rýchlosti ventilátora na ovládacom paneli výrobku alebo v aplikácii Electrolux a nastavte ho na požadovanú úroveň.</p> <p>Ak je v režime INTELIGENTNÝ, skontrolujte indikátor kvality vzduchu na ovládacom paneli výrobku alebo v aplikácii Electrolux. Ak všetky hodnoty PM neustále ukazujú 999 až 1000 bez akéhokoľvek zníženia, potom je s najväčšou pravdepodobnosťou snímač upchatý. Snímač vyčistite podľa opisu v časti 22 vyššie.</p>	Snímač PM v jednotke je veľmi presný a citlivý a je normálne, že čistička reaguje na zľú kvalitu vzduchu zvýšením rýchlosti ventilátora, aby sa kvalita vzduchu v interiéri vrátila na bezpečnú úroveň.
3	Čistička vzduchu je dlhodobo v prevádzke s nastavením najnižšej rýchlosti ventilátora.	<p>Ak je v režime RUČNÝ, skontrolujte rýchlosť ventilátora na displeji ovládacieho panela výrobku alebo v aplikácii Electrolux a nastavte ho na požadovanú úroveň.</p> <p>Ak ste v režime INTELIGENTNÝ, skontrolujte indikátor kvality vzduchu na ovládacom paneli výrobku alebo v aplikácii Electrolux. Ak sú všetky hodnoty tuhých častíc PM neustále veľmi dobré bez akéhokoľvek zvýšenia, potom je to normálne správanie jednotky a kvalita vášho vzduchu je veľmi dobrá! Ak je hodnota tuhých častíc PM_{2,5} vysoká a jednotka stále pracuje pri najnižšej rýchlosti ventilátora, skontrolujte ikonu výmeny filtra na ovládacom paneli výrobku alebo v aplikácii Electrolux a ak svieti, vymeňte použitý filter za nový, čím by sa mal vyriešiť problém s rýchlosťou ventilátora.</p> <p>Ak nepomôže žiadny z vyššie uvedených krokov ani pokyny v aplikácii Electrolux, pozrite si položku 9 v tabuľke.</p>	Jednotka je navrhnutá tak, že keď je filter na konci životnosti, odradí vás od používania až do výmeny filtra tým, že obmedzí otáčky ventilátora, aby sa zachytené častice nedostali späť do ovzdušia.

Č.	PROBLÉM	RIEŠENIE PROBLÉMOV	POZNÁMKY
4	Čistička vzduchu vydáva hlasný alebo neobvyklý hluk.	<p>Uistite sa, že plastové vrečko okolo filtra bolo odstránené, že prívod vzduchu a mriežka na výstupe vzduchu (horná časť jednotky) nie sú zakryté a že medzi jednotkou a najbližším povrchom je voľný priestor aspoň 30 cm.</p> <p>Ak nepomôže žiadny z vyššie uvedených krokov ani pokyny v aplikácii Electrolux, pozrite si položku 10 v tabuľke.</p>	<p>Ak sa vo vašom výrobku vyskytne neobvyklý hluk aj po skontrolovaní krokov uvedených v pokynoch na riešenie problémov, obráťte sa na autorizované servisné stredisko spoločnosti Electrolux, ktoré vám poskytne ďalšiu podporu.</p>
5	Čistička vzduchu alebo ventilátor nefungujú.	<p>Skontrolujte, či je jednotka napájaná zo siete. V prípade potreby skúste pevne zasunúť zástrčku do zásuvky a skontrolujte, či sa problém vyrieši. Skontrolujte, či sa nevypálila domová poistka alebo či sa nevypol istič. V prípade potreby vymeňte poistku alebo resetujte istič.</p> <p>Ak nepomôže žiadny z vyššie uvedených krokov ani pokyny v aplikácii Electrolux, pozrite si položku 10 v tabuľke.</p>	
6	Čistička vzduchu je v prevádzke, ale kvalita vzduchu sa nezlepšuje.	<p>Ak je nastavený režim INTELIGENTNÝ, nasledujúcich 20 minút pozorne sledujte rozdiel v úrovni kvality vzduchu v aplikácii Electrolux. Ak počas tohto obdobia nezaznamenáte žiadne zlepšenie hodnôt kvality vzduchu v aplikácii Electrolux, postupujte podľa nasledujúceho kroku.</p> <p>Prepnite na režim RUČNÝ a nastavte rýchlosť ventilátora na vyššiu úroveň, aby ste zistili, či to pomôže vyriešiť problém.</p> <p>Ak stále nevidíte žiadne zlepšenie. Zatvorte všetky otvorené dvere alebo okná smerom von z miestnosti a znovu spustite jednotku na najvyššiu rýchlosť ventilátora na 20 minút. Ak sa tým problém vyrieši, odporúčame, aby ste jednotku prevádzkovali v tomto uzavretom prostredí čo najviac, kým nebude aj kvalita vzduchu na dobrej úrovni.</p>	<p>Ak je jednotka umiestnená v miestnosti väčšej ako je odporúčaná veľkosť, zlepšenie kvality vzduchu bude trvať dlhšie – buďte trpezliví a udržiavajte jednotku na najvyššej možnej rýchlosti.</p>

Č.	PROBLÉM	RIEŠENIE PROBLÉMOV	POZNÁMKY
7	Čistička vzduchu produkuje alebo vydáva zvláštny zápach.	<p>Pri prvom spustení jednotky môžete pocítiť zápach plastu, lepidla alebo farby – najmä v blízkosti mriežky na výstupe vzduchu – v niektorých prípadoch je to nevyhnutné (ako „zápach nového auta“), ale zápach mal by rýchlo zmiznúť.</p> <p>Ak pocítite zápach horenia, odpojte zariadenie zo siete a obráťte sa na autorizované servisné stredisko spoločnosti Electrolux, ktoré vám poskytnú ďalšiu pomoc.</p> <p>Filter na ochranu proti zápachom z prchavých organických zlúčenín je na konci životnosti. Vymeňte filter na ochranu proti zápachom z prchavých organických zlúčenín za nový.</p>	Vždy dbajte na to, aby boli filtre pri skladovaní medzi jednotlivými použitiami zakryté vo vhodnom obale a aby boli všetky časti suché, aby sa zabránilo vzniku zápachu alebo plesní.
8	Ikona filtra svieti, aj keď som nedávno vymenil filtre.	Po výmene filtra na 3 sekundy stlačte tlačidlo režimu REŽIM a zobrazenie filtra sa vynuluje.	Pred výmenou filtra je dôležité zariadenie vypnúť, aby sa výrobok resetoval.
9	Nedarí sa mi pripojiť čističku vzduchu k aplikácii.	Ak sa vám ani po niekoľkých pokusoch nepodarí pripojiť zariadenie online a pripojiť ho k aplikácii Electrolux podľa krokov uvedených v aplikácii Electrolux a v často kladených otázkach, obráťte sa na autorizované servisné stredisko spoločnosti Electrolux, ktoré vám poskytnú podporu.	Čip WiFi v jednotke pracuje iba na frekvencii 2,4 GHz, preto sa uistite, že vaša domáca WiFi pracuje na tejto frekvencii.
10	Mám iný problém, ktorý tu nie je uvedený, alebo žiadny z uvedených krokov nepomohol vyriešiť problém.	Ďalšie návody na riešenie problémov a často kladené otázky môžete vyhľadať na našej webovej lokalite alebo v aplikácii Electrolux na stránkach s informáciami o výrobku, prípadne sa môžete obrátiť priamo na autorizované servisné stredisko spoločnosti Electrolux. Ďakujeme!	Pri kontaktovaní servisu spoločnosti Electrolux majte k dispozícii PNC a sériové číslo jednotky. Tieto informácie nájdete na typovom štítku, ktorý je umiestnený na spodnej strane zariadenia.

GÜVENLİK BİLGİSİ

UYARI! Yangın tehlikesinden veya elektrik çarpmasından kaçınınız. Ürünle birlikte verilen veya orijinal yedek parça adaptöründen farklı bir uzatma kablosu veya duvar adaptörü kullanmayınız. Bu cihaz herhangi bir değişiklik olmaksızın 50Hz veya 60Hz güç kaynağında kullanılabilir.

Bu veya başka herhangi bir cihazın yakınında benzin veya diğer yanıcı buhar ve sıvıları saklamayınız veya kullanmayınız. Yanıcılık ve diğer uyarılar için ürün etiketlerini okuyunuz.

Elektrik çarpması ve/veya yangın tehlikesini önlemek için su veya başka herhangi bir sıvı veya yanıcı deterjanın üniteye girmesine izin vermeyiniz.

ÇOCUKLAR VE SAVUNMASIZ KİŞİLERİN GÜVENLİĞİ

UYARI! Boğulma, yaralanma veya kalıcı sakatlık riski.

Bu cihaz 8 yaş ve üzeri çocuklar tarafından gözetim altında kullanılabilir. Bu cihaz, gözetim altında olmaları veya cihazın güvenli bir şekilde kullanımıyla ilgili talimatların verilmesi ve mevcut olan tehlikeleri anlamaları halinde fiziksel, duyuşsal veya zihinsel kabiliyetleri kısıtlı veya deneyim ve bilgi eksikliği olan kişiler tarafından kullanılabilir. Çocuklar, cihazla oynamadıklarından emin olmak için gözetim altında tutulmalıdır.

Temizlik ve kullanıcı bakımı gözetim olmaksızın çocuklar tarafından yapılmamalıdır. 3 yaşından küçük çocuklar sürekli gözetim altında tutulmadıkça üniteden uzak tutulmalıdır.

Tüm ambalajları çocuklardan uzak tutunuz.

Bu üründe çocuk kilidi işlevi vardır. Çocukların cihazla temas etme riski varsa, bu işlevi etkinleştirmenizi öneririz.

ELEKTRİK BİLGİLERİ

UYARI! Yangın tehlikesinden veya elektrik çarpmasından kaçınınız.

Prizin yeterince topraklandığından veya gecikmeli sigorta ya da devre kesici ile korunduğundan emin değilseniz, Ulusal Elektrik Yasasına veya geçerli yerel yasalara ve yönetmeliklere göre uygun prizi kalifiye bir elektrikçiye taktırınız.

Ünitenin fişini asla duvar adaptörü kablosundan çekerek çıkarmayınız. Her zaman cihaz konektörünü veya duvar adaptörünü sıkıca tutunuz ve prizden düz bir şekilde çekiniz.

Onarımlar için her zaman yetkili bir Electrolux servisini arayınız.

Adaptör yuvası hasar görmüşse, bu cihaz için tasarlanmış yeni bir Electrolux yedek parça adaptörü ile değiştirilmelidir.

Elektrik çarpması veya yangın tehlikelerini önlemek için, temizlik veya bakım yapmadan önce ünitenin fişini çektiğinizden emin olun.

GÜVENLİK ÖNLEMLERİ

DİKKAT! Ciddi Yaralanma veya Ölümden Kaçının.

Ünitenin hava çıkış izgarasına parmaklarınızı veya herhangi bir nesne sokmayın veya koymayın.

Bir arıza durumunda (kıvılcım, yanık kokusu vb.), çalışmayı derhal durdurun, güç kablosunu çıkarın ve yetkili bir Electrolux servisini arayın.

Üniteyi ıslak ellerle çalıştırmayın.

DİKKAT! Yaralanmayı veya ünite ya da mülkiyetin hasar görmesini önleyin. Alevlenmelere neden olabileceğinden, hava akışını şöminelere veya diğer ısıyla ilgili kaynaklara yönlendirmeyin.

Ünitenin üzerine çıkmayın veya nesnelere koymayın.

Üniteden nesnelere asmayın.

Ünitenin üzerine sıvı içeren kaplar koymayın.

Uzun bir süre kullanılmayacağı zaman üniteyi güç kaynağından kapatın.

Üniteyi her zaman hava filtresi yerindeyken çalıştırın.

Giriş izgarasını veya hava çıkış izgarasını engellemeyin veya kapatmayın.

Herhangi bir elektrikli/elektronik ekipmanın üniteden 30 cm uzakta olduğundan emin olun.

Cihaz yalnızca üretici ve servis temsilcisinden temin edilen aksesuarlarla kullanılmalıdır.

BERTARAF



Ürün veya ambalajı üzerindeki bu sembol, ürünün evsel atık olarak değerlendirilemeyeceğini gösterir.

Ürününüzü geri dönüştürmek için lütfen elektrikli parçaları güvenli ve profesyonel bir şekilde çıkarabilecek ve geri dönüştürebilecek resmi bir toplama noktasına veya Electrolux servis merkezine götürün. Elektrikli ürünlerin ayrı olarak toplanmasına ilişkin ülkenizin kurallarına uyun.

Bu ürün çevre düşünülerek tasarlanmıştır. Tüm plastik parçalar geri dönüşüm amacıyla işaretlenmiştir.

BAŞLAMADAN ÖNCE

- Bu talimatı dikkatle okuyun.
- Tarif edilen tüm parçaların mevcut olduğunu kontrol edin.
- Güvenlik önlemlerine özellikle dikkat edin!

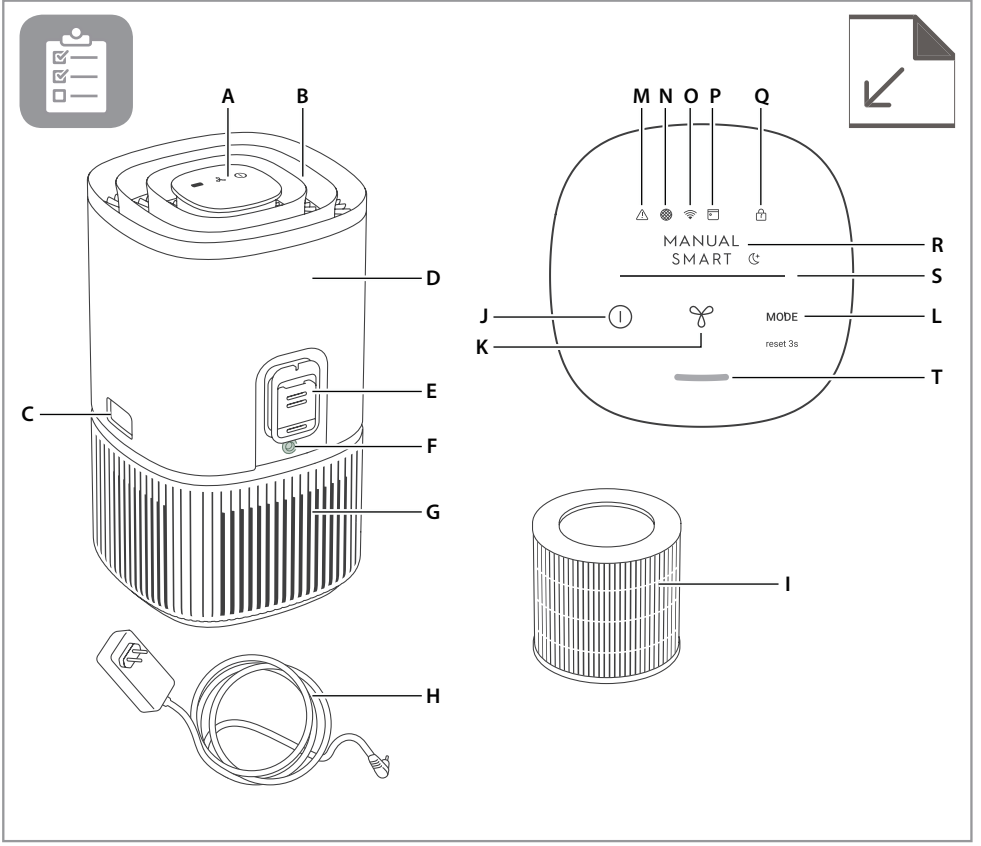

HAVA TEMİZLEYİCİNİZİN AÇIKLAMASI

Cihaz:

- A. Kontrol paneli ekranı
- B. Hava akışı yönlendirmesi (Hava çıkışı)
- C. Serbest bırakma düğmeleri
- D. Ana gövde (üst)
- E. Sensör kutusu
- F. Adaptör jakı
- G. Ana gövde (alt)
- H. Güç kablosu
- I. Filtre (İç)

Kontrol paneli:

- J. GÜÇ düğmesi
- K. FAN düğmesi
- L. MOD düğmesi
- M. Uyarı bildirimi simgesi
- N. Filtre değişimi simgesi
- O. Wi-Fi simgesi*
- P. Zamanlayıcı simgesi*
- Q. Çocuk kilidi simgesi
- R. MOD göstergesi
- S. FAN HIZI göstergesi
- T. Hava kalitesi göstergesi

* Özellikler yalnızca Pure 500 serisi için geçerlidir.

NOT: Size özel model, bu KULLANIM KILAVUZU'nda listelenen tüm bileşenlere ve özelliklere sahip olmayabilir. Modelinizin tam ayrıntıları için lütfen ürün ambalajını VEYA web sitemizdeki ürün şartnamesi sayfasını kontrol edin. Electrolux, burada yer alan bilgileri haber vermeksizin değiştirme hakkını saklı tutar.

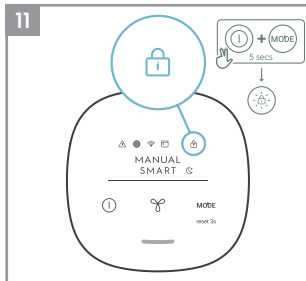
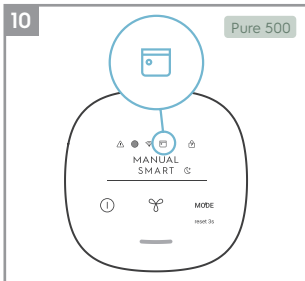
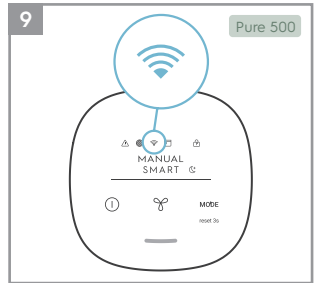
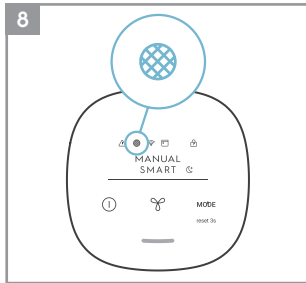
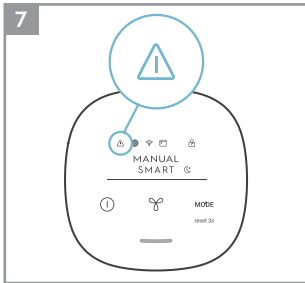
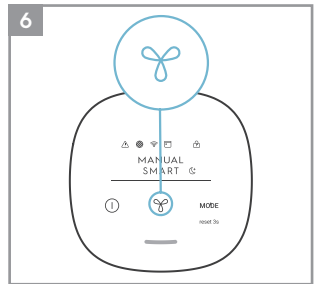
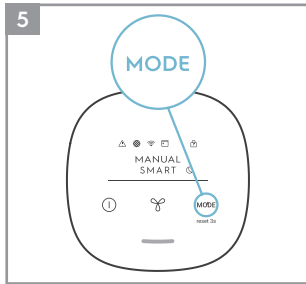
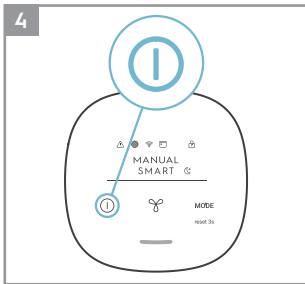
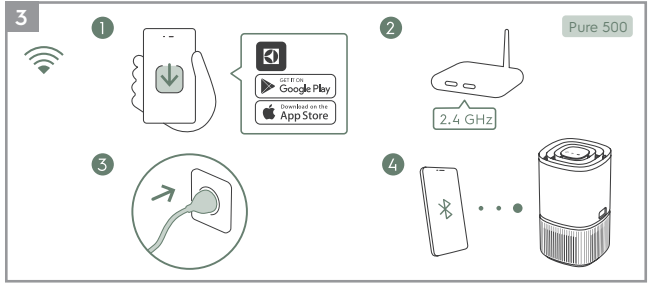
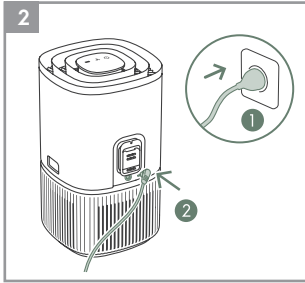
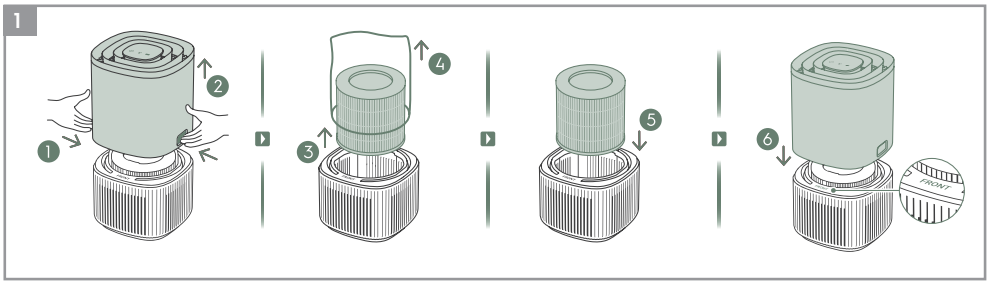

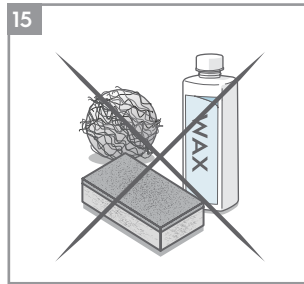
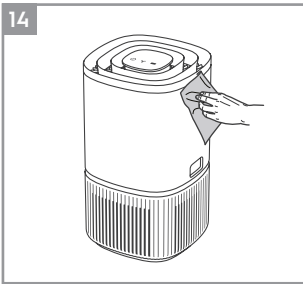
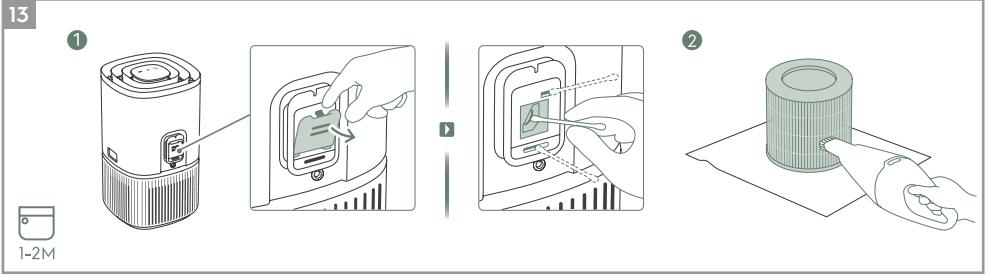
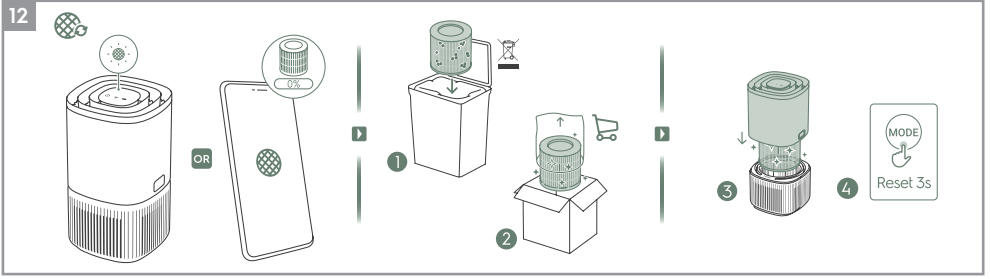

Resimlerin açıklaması hakkında daha fazla ayrıntı için sayfa 172-174'a bakın.

İçinizin rahat olması için cihazınızı bugün www.electrolux.com adresinde kaydettirin.

Daha iyi yaşam hizmetleri, güvenlik bildirimleri hakkında güncel bilgilere sahip olun ve cihazınıza uyan aksesuarları araştırın.

Özellikler yeni uygulama sürümleriyle eklenebilir veya güncellenebilir.

KURULUM



Not: Daha iyi kullanım için lütfen kontrol paneli ekranı üzerindeki koruyucu filmi çıkarın. Ürünü kullanmadan önce filtreyi çevreleyen plastik torbayı çıkarın.

Filtreleri değiştirirken üniteyi her zaman **KAPALI** durumda tutun.

- 1 Ünitenin ana gövdesini açın**
Ünitenin yanlarındaki serbest bırakma düğmelerine basarak ürünü açın, ardından ana gövdenin üst kısmını yukarı doğru kaldırın. (Bkz. sayfa 170, resim 1).
- 2 Filtreyi dışarı alın ve filtre torbasını çıkarın.**
Filtre çevresindeki plastik torbayı dikkatlice çıkarın ve uygun şekilde atın.
- 3 Filtreyi takın.**
Filtreyi ürüne dikkatlice geri takın (filtrenin her iki yüzü de uygundur). Filtrenin boşluğun ortasına yerleştirildiğinden emin olun.
- 4 Ana gövdenin üst kısmını yerine geri koyun.**
Ürünü kapatmak için, sıkıca yerine oturana kadar ana gövdenin üst kısmını yerine geri koyun. "FRONT" işareti, ürünün ön kısmına bakmalıdır.

ÇALIŞTIRMA

Dikkat: Filtre doğru şekilde takıldıktan sonra, daha fazla ilerlemeden önce lütfen ürünün dengeli bir yüzey üzerine yerleştirildiğinden emin olun. Ürünün üstünde ve çevresinde yeterli boş alan bulunduğundan emin olun.





- 5 Elektrik fişini takın.**
- 6 Güç açma**
Hava temizleyiciyi AÇIK duruma getirmek için GÜÇ düğmesine  basın, ünite ilk kez kullanıldığında varsayılan ayarda (AKILLI modu) çalışacaktır. Üniteyi bir sonraki başlatma işleminizde, ürünü KAPATMADAN önceki son ayarları devam ettirecektir.
NOT: Hava temizleyiciyi AÇTIĞINIZDA, sensörlerin hava kalitesini kalibre etmesi ve analiz etmesi yaklaşık 10 saniye sürecektir. Bu süre zarfında, hava kalitesi göstergesi beyaz renkte yavaşça tityecektir.
- 7 Mod Seçimi**
İki mod arasında geçiş yapmak için MOD düğmesine  bir kez basın: AKILLI ve MANUEL
AKILLI: AKILLI modunda, ünite, odadaki hava kalitesine bağlı olarak uygun fan hızına karar vermek üzere sensör verilerini giriş olarak kullanacaktır. Fan hızı, bu modda kullanıcı tarafından ayarlanamaz. Daha fazla ayar için lütfen HAVA KALİTESİ GÖSTERGESİ bölümüne bakın.

AKILLI SESSİZ: AKILLI SESSİZ modunda, ünite, uykuya izin vermek için mümkün olduğunca sessiz (kontrol paneli göstergeleri kısık ve daha düşük fan hızında) çalışacaktır.

MANUEL: MANUEL modunda ünite, yalnızca hava kalitesi göstergesi aracılığıyla hava kalitesi seviyesini göstermek için sensör verilerini girdi olarak kullanacak ancak fan hızını kendi kendine ayarlamayacaktır. Bu mod, özellikle kullanıcı ev işleri (örn. elektrik süpürgesi ile temizleme) nedeniyle odadaki partikül maddede bir artış beklediğinde, hızlı bir temizlik patlaması için en iyi şekilde kullanılır.

- 8 Hava hız kontrolü**
MANUEL modundayken, fan hızını ayarlamak için FAN düğmesine basın; fan hızı göstergesi fan hızını gösterecektir.
Ünitenin 3 kademeli fan hızı vardır.
NOT: Ünite, kademeli olarak seçilen hız ayarına artacak VEYA azalacaktır.

ÖZELLİK SİMGELERİ VE GÖSTERGELER

- 9 UYARI**
Uyarı simgesi , ünitenizle ilgili olası bir elektrik veya elektronik hatası konusunda sizi uarmak için yanacaktır. Hata türü, bileşen ayrıntıları ve hafifletici eylemlerle ilgili ayrıntılar için Lütfen Uygulamasına bakın. Aşağıdaki HATALAR ve SORUN GİDERME bölümünde de daha fazla ayrıntı bulunabilir.
- 10 FİLTRE DEĞİŞİMİ ve SIFIRLAMA**
FİLTRE DEĞİŞİMİ: Ünitedeki filtre yıkanamaz, sadece değiştirilebilir. Filtre değişimi simgesi , filtrenizi değiştirmenizi hatırlatmak için yanacaktır. Ünitede kullanılmadan önce daima koruyucu plastik torbanın çıkarıldığından emin olun.
FİLTRE SIFIRLAMA: Kullanılan filtre değiştirildikten sonra, MOD  düğmesine 3 saniye süreyle basılı tutun; filtre değişimi göstergesi sıfırlanacaktır.
- 11 Wi-Fi**
Ünite, uzaktan kumandayı etkinleştiren ve iç hava kalitesi verilerinizin zamana dayalı takibi dahil olmak üzere daha birçok özelliğe erişim sağlayan bir Wi-Fi modülü ile donatılmıştır. Ünite ev Wi-Fi ağına bağlandığında, bu simge  yanacaktır. Simge yanıp sönyorsa, Wi-Fi bağlantısının geçici olarak kesildiğini gösterir – lütfen daha ayrıntılı bilgi almak için Electrolux Uygulamasına bakın.
Kablosuz ağı etkinleştirmek veya devre dışı bırakmak için GÜÇ düğmesine  5 saniye süreyle basılı tutun.
NOT: Electrolux Uygulamamızı indirin ve hava temizleyiciyi çevrimiçi duruma getirmek için adım adım ekleme talimatlarını izleyin.

12 ZAMANLAYICI

Bu simge  uygulama üzerinden zamanlanmış bir olayı çalıştığını gösterir.

13 ÇOCUK KİLİDİ

Ünite, istemeden yapılan basma işlemini önlemek için ürün kontrol panelini devre dışı bırakan bir emniyet kilidi özelliğine sahiptir. Çocuk kilidi özelliğini etkinleştirmek veya devre dışı bırakmak için MOD ve GÜÇ düğmesine aynı anda 5 saniye basılı tutun. Özellikle etkinleştirildiğinde, çocuk kilidi simgesi  yanacaktır. Kontrol paneli kilitliken, yalnızca Uygulama üzerinden değişiklik yapabilirsiniz.

14 HAVA KALİTESİ GÖSTERGESİ

Cihazda, hava kalitesini analiz eden bir hava kalitesi sensörü bulunmaktadır.

Hava kalitesi lambası, farklı ışık renkleriyle gerçek zamanlı hava kalitesini gösterir. Aşağıda gösterildiği gibi:

İŞIĞIN RENGİ	PM2.5 (µg/m ³)	HAVA KALİTESİ
Yeşil	0-12	İyi
Sarı	13-75	Ortalama
Kırmızı	>75	Zayıf

NOT: Tozla tıkanmadığından ve sensörlerin doğru şekilde çalışmaya devam ettiğinden emin olmak için lütfen sensör penceresinin düzenli olarak temizlendiğinden emin olun.

EKLEME

NOT: Ekleme akışındaki bazı adımlar değişmiş olabilir, lütfen uyumsuzluk durumunda referans olarak Uygulamanın en son sürümündeki adım adım talimatları izleyin. 5 GHz bandı hava temizleyici tarafından tanınmayacağından, lütfen ev Wi-Fi'sininin 2.4 GHz bandında çalıştığından emin olun.

15 Lütfen iOS Uygulamasında veya Google Play mağazasında Electrolux Uygulamasını bulun, indirin, kaydolun ve Uygulamada oturum açın. Burada, Uygulamaya 'Bir cihaz ekleyebileceğim' ve üniteyi eklemek için adım adım talimatları takip edebileceksiniz. (Bkz. sayfa 170, resim 3).

FİLTREYİ DEĞİŞTİRME

NOT: Filtre yıkanamaz ve kullanım ömrü sona erdiğinde daima değiştirilmeleri gerekir. Hava temizleyici, yaşam tarzı ihtiyaçlarınıza göre geliştirilmiş, aralarından seçim yapabileceğiniz çeşitli filtrelerle sahiptir. İhtiyaçlarınıza uygun filtreyi seçme konusunda bir kılavuz için Uygulamaya veya web sitemizdeki ürün bilgileri sayfasına gidin. Yedek filtrenizi sipariş etmek için lütfen yerel web sitenizi ziyaret edin.

16 En iyi deneyim ve hava temizleyicinin kesintisiz kullanımını sağlamak için lütfen Uygulamada filtrenin kalan kullanım ömrünü izleyin ve kalan filtre ömrü %0'a ulaşmadan önce zamanında bir yedek filtre sipariş edin. Bildirimleri etkinleştirdiyse, Uygulama, filtre kullanım ömrünün sonuna yaklaştığında (örn. %5'te) sizi bilgilendirecektir.

17 Filtre kullanım ömrü sonuna geldiğinde, değiştirilmesi gerektiğini belirtmek için ürün kontrol panelinde filtre değişimi simgesi yanacaktır. Filtre kullanım ömrü sonuna geldiğinde, ünitenin fan hızı AKILLI modunda azaltılabilir.

18 Kullanılmış filtre, toz ve partikül madde ile yoğun bir şekilde kaplanmış olabilir; bu nedenle ana üniteyi açmadan önce lütfen kullanılmış filtreyi yerleştirmek için tek kullanımlık bir torba veya ambalajın elinizin altında olduğundan emin olun.

19 Filtreleri değiştirmeden önce hava temizleyiciyi KAPALI duruma getirin veya fişini prizden çekin. Ana gövdenin üst kısmını çıkarın ve bir kenara koyun. Ardından, kullanım ömrü sona eren filtreyi çıkarın ve elinizde bulunan tek kullanımlık bir torbaya koyun. (Bkz. sayfa 171, resim 12).

20 Daha sonra, lütfen yedek filtrenin plastik torbasını çıkarın ve filtreyi ürüne takın. Ana gövdenin üst kısmını yerine geri takın ve üniteyi AÇIK duruma getirin. Ürün kontrol panelindeki filtre değişimi simgesini MOD düğmesine 3 saniye süreyle basılı tutarak sıfırlayın; Uygulama yeni bir filtre kullanım ömrü okumasıyla aynı şeyi gösterecektir.

NOT: Değişikliğin Uygulamaya değil de yalnızca ürün kontrol paneline yansımaları durumunda, daha fazla sorun gidermeden önce lütfen Uygulamayı ve üniteyi yeniden başlatın.

21 Kullanılmış filtreyi ve tüm plastik ambalajları yerel geri dönüşüm yönetmeliğine göre atın.

BAKIM VE TEMİZLİK

NOT: Elektrik çarpması veya yangın tehlikelerini önlemek için, temizlemeden önce daima hava temizleyicinin fişini çekin. Üniteyi temizlemek için asla aşındırıcı, sert deterjanlar VEYA balmumu kullanmayın. Yüksek verimli filtreler yıkanamaz, kullanın ömrü sona erdiğinde daima değiştirilmeleri gerekir.

22 Hava kalitesi sensör kutusunu ve sensörü temizleme (sayfa 171, resim 13).

NOT: Hava kalitesi sensörünün performansını koruması için bu parçayı 1-2 ayda bir temizleyin.

Ünitenin optimum performansı için hava kalitesi sensörünün temiz olduğundan ve tıkalı olmadığından emin olun. Tozun bu alanda birikmesi doğaldır, sensör kutusu giriş ızgarasını dar ağızlı/fırçalı bir elektrik süpürgesi ile süpürün.

Sensörün temizlenmesi: Sensör kutusu giriş ızgarasını parmağınızla açın ve merceği, girişi ve çıkışı ıslak bir kulak temizleme çubuğu ile temizleyin. Sensörde kalan fazla suyu gidermek için kuru bir kulak temizleme çubuğu kullanın.

Sensör kutusunu temizledikten sonra, aynı zamanda filtrenin de süpürgeyle temizlenmesini öneririz. (Bkz. sayfa 171, resim 13:2)

23 Ünitenin plastik parçaları yağsız kuru bir bezle temizlenmelidir. Plastik parçalar üzerindeki lekeler için, lekeyi hafifçe ovma üzere hafif nemli, yumuşak bir mikrofiber bez kullanın. (Bkz. sayfa 171, resim 14).

24 Ünitenin altındaki hava girişinin etrafındaki alan, diğer bazı parçalara göre daha fazla toz biriktirebilir ve bu nedenle optimum performans sağlamak için daha sık temizlik gerektirebilir. Filtre, gözenekli bir filtre ile donatılmıştır ve bu kısım, performans kaybını önlemek için ara sıra silinmeli veya elektrik süpürgesiyle temizlenmelidir.

DEPOLAMA

25 Cihazı uzun süre kullanmayı planlamıyorsanız, üzerini plastik örtü ile kapatın ya da ürünü kutusuna geri koyun.

NOT: Çok katmanlı filtre yıkanamaz, yalnızca değiştirilebilir.

DİKKAT!

Çok katmanlı filtreyi çıkarırken fan kanatçığına dokunmayın.

SORUN GİDERME

Arıza göstergeleri sistemin düzgün çalışmadığını gösterdiğinde, aşağıdaki kontrolü yapın.

Aşağıdaki tablo yalnızca sınırlı bir listedir. Sorun giderme, SSS ve hata kılavuzuyla ilgili en son ve eksiksiz bölüm için lütfen web sitemizdeki veya Electrolux Uygulamasındaki ilgili bölüme bakın.

#	SORUN	SORUN GİDERME	NOTLAR
1	Hava temizleyicinin uyarı simgesi yanıyor.	Genel olarak, ünite çeşitli gelişmiş sensörler, elektronik ve diğer elektrikli bileşenlerle birlikte gelir ve bunlardan biri arızalıysa, ürün kontrol panelinde uyarı simgesinin yandığını görürsünüz. Çözüm adımları hakkında daha fazla ayrıntı için lütfen Electrolux Uygulamasına gidin ve bu simgenin yandığını gördüğünüzde ayrıntıları kontrol edin.	Destek için Electrolux servis organizasyonu ile iletişime geçmeniz gerekiyorsa, lütfen ünitenin PNC ve SERİ numarasını hazır bulundurun.
2	Hava temizleyici uzun süre her zaman maksimum fan hızında çalışıyor	MANUEL modundaysa, lütfen ürün kontrol panelindeki veya Electrolux Uygulamasındaki fan hızı kaydırıcısını kontrol edin ve istediğiniz seviyeye ayarlayın. AKILLI modundaysa, lütfen ürün kontrol panelindeki veya Electrolux Uygulamasındaki hava kalitesi göstergesini kontrol edin – tüm PM değerleri herhangi bir azalma olmaksızın sürekli olarak 999-1000 gösteriyorsa, büyük bir olasılıkla sensör tıkanmıştır. Lütfen sensörü yukarıda bölüm 22'de açıklanan şekilde temizleyin.	Ünitedeki PM sensörü son derece doğru ve hassastır ve temizleyicinin, iç hava kalitenizi güvenli seviyelere geri getirmek için – fan hızını artırarak zayıf hava kalitesine tepki vermesi normaldir.
3	Hava temizleyici uzun süre her zaman en düşük fan hızında çalışıyor	MANUEL modundaysa, lütfen ürün kontrol paneli ekranındaki veya Electrolux Uygulamasındaki fan hızını kontrol edin ve istediğiniz seviyeye ayarlayın. AKILLI modundaysa, lütfen ürün kontrol panelindeki veya Electrolux Uygulamasındaki hava kalitesi göstergesini kontrol edin – tüm PM değerleri herhangi bir artış olmaksızın sürekli olarak çok iyi okuyorsa bu, ünite için normal bir davranıştır – hava kaliteniz çok iyidir! PM2.5 değeri yüksekse ve ünite hala en düşük fan hızında çalışıyorsa, lütfen ürün kontrol panelindeki veya Electrolux Uygulamasındaki filtre değişimi simgesini kontrol edin ve yanıyor lütfen kullanılmış filtreyi yenisiyle değiştirin; bu, belirli fan hızı sorununu çözecektir. Yukarıdaki adımların VEYA Electrolux Uygulamasındaki talimatların hiçbirini yardımcı olmazsa, lütfen tablodaki 9. maddeye bakın.	Ünite, bir filtrenin kullanım ömrü sona erdiğinde, yakalanan partikül maddeyi tekrar havaya vermemek için fan hızını sınırlayarak filtre değiştirilene kadar kullanımı caydıracak şekilde tasarlanmıştır.

#	SORUN	SORUN GİDERME	NOTLAR
4	Hava temizleyici yüksek veya anormal bir ses çıkarıyor	Lütfen filtrenin etrafındaki plastik torbanın çıkarıldığından, hava girişi ızgarası ve hava çıkışı ızgarasının (ünitenin üst kısmı) engellenmediğinden ve ünite ile en yakın yüzey arasında en az 30 cm boşluk olduğundan emin olun. Yukarıdaki adımların VEYA Electrolux Uygulamasındaki talimatların hiçbiri yardımcı olmazsa, lütfen tablodaki 10. maddeye bakın.	Sorun giderme kılavuzundaki adımları kontrol ettikten sonra bile ürününüzde anormal bir gürültü varsa, lütfen daha fazla destek için bir Electrolux yetkili servis merkezi ile iletişime geçin.
5	Hava temizleyici veya fan çalışmıyor	Ünitenin güç aldığından emin olun. Gerekirse, sorunun çözümlenmediğini kontrol etmek için elektrik fişini sıkıca duvar prizine itmeyi deneyin. Evinizin sigortasının atmadığını veya devre kesici anahtarın attığını kontrol edin. Gerekirse, sigortayı değiştirin veya devre kesici anahtarı sıfırlayın. Yukarıdaki adımların VEYA Electrolux Uygulamasındaki talimatların hiçbiri yardımcı olmazsa, lütfen tablodaki 10. maddeye bakın.	
6	Hava temizleyici çalışıyor ancak hava kalitesi iyileşmiyor	AKILLI modundaysanız, önümüzdeki 20 dakika boyunca Electrolux Uygulamasındaki hava kalitesi seviyelerindeki farkı yakından izleyin – bu süre zarfında Electrolux Uygulamasındaki hava kalitesi değerlerinde herhangi bir iyileşme görmüyorsanız, aşağıdaki adımı izleyin. MANUEL moduna geçin ve sorunun çözülmesine yardımcı olup olmadığını görmek için fan hızını daha yüksek bir seviyeye ayarlayın. Hala bir iyileşme göremiyorsanız. Odanın dışına açılan tüm açık kapıları VEYA pencereleri kapatın ve üniteyi 20 dakika boyunca en yüksek fan hızında yeniden çalıştırın. Bu sorunu çözerse, hava kalitesi de iyi bir seviyeye gelene kadar, üniteyi mümkün olduğunca bu kapalı ortamda çalıştırmanızı öneririz.	Ünite önerilen boyuttan daha büyük bir odaya yerleştirilirse, hava kalitesinin iyileşmesi daha uzun sürecektir – lütfen sabırlı olun ve üniteyi mümkün olan en yüksek hızda tutun.
7	Hava temizleyici garip bir koku üretiyor veya yayıyor	Üniteyi ilk kez çalıştırdığınızda, özellikle hava çıkışı ızgarasının yanında – bir plastik, yapıştırıcı veya boya kokusu algılayabilirsiniz – bu, bazı durumlarda kaçınılmazdır ('yeni araba kokusu' gibi) ancak hızla kaybolması gerekir. Bir yanık kokusu algılıyorsanız, lütfen ünitenin bağlantısını kesin ve daha fazla destek için Electrolux yetkili servis merkezi ile iletişime geçin. VOC filtresi, kullanım ömrünün sonuna gelmiştir. Lütfen yeni bir filtresi ile değiştirin.	Kullanımlar arasında saklarken filtrelerin uygun ambalajlarla üzeri kapatıldığından ve koku veya küf oluşumunu önlemek için tüm parçaların kuru olduğundan daima emin olun.

#	SORUN	SORUN GİDERME	NOTLAR
8	Filtreleri yakın zamanda değiştirmiş olmama rağmen, filtre simgesi yanıyor	Filtreyi değiştirdikten sonra, MOD düğmesine 3 saniye süreyle basılı tutun; filtre göstergesi sıfırlanacaktır.	Ürünü sıfırlamak için filtreyi değiştirmeden önce üniteyi KAPATMAK önemlidir.
9	Hava temizleyiciyi Uygulamaya bağlayamıyorum	Electrolux Uygulaması ve SSS bölümündeki adımları izleyerek birkaç denemeden sonra üniteyi ekleyip Electrolux Uygulamasına bağlayamazsanız, lütfen destek için bir Electrolux yetkili servis merkezi ile iletişime geçin.	Ünitedeki Wi-Fi çipi yalnızca 2.4 Ghz'de çalışır, bu nedenle lütfen evinizdeki Wi-Fi ağının bu bant genişliğinde çalıştığından emin olun.
10	Burada listelenmeyen başka bir sorunum var VEYA yukarıdaki adımlardan hiçbiri sorunun çözülmesine yardımcı olmadı	Daha fazla sorun giderme ve SSS kılavuzunu web sitemizde VEYA Electrolux Uygulamasında ürün bilgileri sayfaları altında arayabilir veya destek için doğrudan Electrolux yetkili servis merkezi ile iletişime geçebilirsiniz. Teşekkürler!	Electrolux servisiyle iletişime geçerken, lütfen ünitenin PNC'sini ve seri numarasını hazır bulundurun. Bu bilgi, ünitenin alt kısmında bulunan derecelendirme etiketinde bulunabilir.



The software in the air purifier is partly based on free and open source software. To see the full copyright information and applicable license terms, please visit: <https://emtech.delta.electrolux.com/license>

For more information visit electrolux.com

#	المشكلات	استكشاف الأخطاء وإصلاحها	الملاحظات
8	يضيء رمز الفلتر، على الرغم من أنني قمت بتغيير الفلتر مؤخرًا	بعد تغيير الفلتر، اضغط ضغطة مطولة على زر الوضع لمدة 3 ثوانٍ وستتم إعادة تعيين مؤشر الفلتر.	من المهم إيقاف تشغيل الوحدة قبل تغيير الفلتر لإعادة ضبط المنتج.
9	لا يمكنني توصيل منقي الهواء بالتطبيق	إذا لم تتمكن من تركيب الوحدة وتوصيلها بتطبيق Electrolux بعد محاولتين باتباع الخطوات الواردة في تطبيق Electrolux والأسئلة الشائعة، فيرجى الاتصال بمركز خدمة Electrolux المعتمد للحصول على الدعم.	تعمل شريحة WiFi في الوحدة عند 2.4 جيجا هرتز فقط، لذا يرجى التأكد من أن شبكة WiFi المنزلية تعمل بهذا النطاق الترددي.
10	لدي مشكلة أخرى غير مدرجة هنا أو لم تساعد أي من الخطوات المذكورة أعلاه في حل المشكلة	يمكنك البحث عن المزيد من أدلة استكشاف الأخطاء وإصلاحها والأسئلة الشائعة على موقعنا الإلكتروني أو تطبيق Electrolux أسفل صفحات معلومات المنتج، أو اتصل مباشرة بمركز خدمة Electrolux المعتمد للحصول على الدعم. شكرًا لك!	يرجى توفير PNC الخاص بالوحدة والرقم التسلسلي عند الاتصال بخدمة Electrolux. يمكن العثور على هذه المعلومات على ملصق التصنيف الموجود أسفل الوحدة.

#	الملاحظات	المشكلات	استكشاف الأخطاء وإصلاحها
4	يصدر منقي الهواء ضوضاء عالية أو غير طبيعية	يرجى التأكد من إزالة الكيس البلاستيكي حول الفلتر، وتأكد من أن مدخل الهواء وشبكة مخرج الهواء (أعلى الوحدة) غير معاقين وأن هناك مسافة لا تقل عن 30 سم بين الوحدة وأقرب سطح.	إذا لم تساعد أي من الخطوتين أعلاه أو التعليمات الواردة في تطبيق Electrolux، فيرجى الرجوع إلى البند 10 في الجدول.
5	منقي الهواء أو المروحة لا يعملان	تأكد من أن الوحدة متصلة بالكهرباء. وإذا لزم الأمر، فحاول دفع قابس الطاقة بقوة في مقبس الكهرباء بالحائط للتحقق مما إذا كان هذا يحل المشكلة. تأكد من أن الفيوز في منزلك لم يتلف أو أن قاطع الدائرة قد تعطل. استبدل الفيوز أو أعد ضبط قاطع الدائرة إذا لزم الأمر.	إذا لم تساعد أي من الخطوتين أعلاه أو التعليمات الواردة في تطبيق Electrolux، فيرجى الرجوع إلى البند 10 في الجدول.
6	منقي الهواء قيد التشغيل ولكن جودة الهواء لا تتحسن	إذا كنت في الوضع الذكي، راقب عن كثب الاختلاف في مستويات جودة الهواء داخل تطبيق Electrolux لمدة 20 دقيقة - إذا لم تلاحظ أي تحسن في قيم جودة الهواء في تطبيق Electrolux خلال هذه الفترة، فاتباع الخطوة التالية.	غير إلى الوضع اليدوي واضبط سرعة المروحة على مستوى أعلى لمعرفة ما إذا كان هذا يساعد في حل المشكلة.
7	منقي الهواء ينتج أو يصدر رائحة غريبة	إذا كنت لا تزال لا ترى أي تحسن. أغلق أي أبواب أو نوافذ مفتوحة خارج الغرفة وأعد تشغيل الوحدة بأعلى سرعة للمروحة لمدة 20 دقيقة. إذا أدى ذلك إلى حل المشكلة، فتصحيح بتشغيل الوحدة في هذه البيئة المغلقة قدر الإمكان، حتى تكون جودة الهواء في مستوى جيد أيضاً.	في المرة الأولى التي تقوم فيها بتشغيل الوحدة، قد تلاحظ رائحة بلاستيك أو صمغ أو طلاء - خاصة بالقرب من شبكة مخرج الهواء - وهذا أمر لا مفر منه في بعض الحالات (مثل "رائحة السيارة الجديدة") ولكن يجب أن تختفي بسرعة.
	تأكد دائماً من تغطية الفلاتر في عبات مناسبة أثناء تخزينها بعيداً بين الاستخدامات، وتأكد من أن جميع الأجزاء جافة لتجنب الرائحة أو تراكم العفن.	إذا شعرت برائحة احتراق، فيرجى فصل الوحدة والاتصال بمركز خدمة Electrolux المعتمد للحصول على مزيد من الدعم.	فلتر رائحة المركبات العضوية المتطايرة في نهاية العمر الافتراضي له. يرجى تركيب فلتر جديد لرائحة المركبات العضوية المتطايرة.

استكشاف الأخطاء وإصلاحها

عندما تظهر مؤشرات الخطأ أن النظام لا يعمل بشكل صحيح، قم بإجراء الفحص التالي.

الجدول أدناه هو فقط قائمة محدودة. للحصول على أحدث قسم كامل حول استكشاف الأخطاء وإصلاحها والأسئلة الشائعة ودليل الأخطاء، يرجى الرجوع إلى القسم المقابل على موقعنا الإلكتروني أو تطبيق **Electrolux**.

#	المشكلات	استكشاف الأخطاء وإصلاحها	الملاحظات
1	يضيئ رمز التنبيه الخاص بمنقي الهواء.	بشكل عام تأتي الوحدة مع مجموعة متنوعة من المستشعرات المتطورة والإلكترونيات والمكونات الكهربائية الأخرى، وإذا كان أحدها معطلاً، فسنترى رمز التنبيه على لوحة التحكم في المنتج بوضوح. لمزيد من التفاصيل حول خطوات الحل، يرجى التوجه إلى تطبيق Electrolux والتحقق من التفاصيل كلما رأيت هذا الرمز مضاءً.	يرجى تدوين رقم PNC والرقم التسلسلي للوحدة وجعلها في متناول اليد إذا كنت بحاجة إلى الاتصال بمؤسسة خدمة Electrolux للحصول على الدعم.
2	يعمل منقي الهواء بأقصى سرعة للمروحة طوال الوقت لفترات طويلة	إذا كنت في الوضع اليدوي، فيرجى التحقق من شريط تمرير سرعة المروحة على لوحة التحكم الخاصة بالمنتج أو داخل تطبيق Electrolux وضبطه على المستوى المطلوب. إذا كنت في الوضع الذكي، فيرجى التحقق من مؤشر جودة الهواء على لوحة التحكم الخاصة بالمنتج أو داخل تطبيق Electrolux - إذا كان مقدار الجسيمات الدقيقة يظهر باستمرار 1000-999 دون أي تقليل، فمن المرجح أن المستشعر مسدود. يرجى تنظيف المستشعر كما هو موضح في القسم 22 أعلاه.	مستشعر الجسيمات PM في الوحدة دقيق للغاية وحساس ومن الطبيعي أن يتفاعل جهاز التنقية مع نوعية الهواء الرديئة عن طريق زيادة سرعة المروحة - لإعادة جودة الهواء الداخلي إلى مستويات آمنة.
3	يعمل منقي الهواء بأقل سرعة للمروحة طوال الوقت عند الاستخدام لفترات طويلة	إذا كنت في الوضع اليدوي، فيرجى التحقق من سرعة المروحة على شاشة لوحة التحكم الخاصة بالمنتج أو داخل تطبيق Electrolux وضبطها على المستوى المطلوب. إذا كنت في الوضع الذكي، فيرجى التحقق من مؤشر جودة الهواء على لوحة التحكم الخاصة بالمنتج أو داخل تطبيق Electrolux - إذا كانت مقدار الجسيمات الدقيقة تقرأ بشكل جيد جداً دون أي زيادة، فهذا سلوك طبيعي للوحدة - جودة الهواء جيدة جداً. إذا كانت مقدار الجسيمات الدقيقة PM2.5 عالية ولا تزال الوحدة تعمل بأدنى سرعة للمروحة، فيرجى التحقق من رمز تغيير الفلتر على لوحة التحكم الخاصة بالمنتج أو داخل تطبيق Electrolux ، وإذا كانت مضاءة، فيرجى استبدال الفلتر المستخدم بأخر جديد، حيث يجب أن يؤدي ذلك إلى حل مشكلة سرعة المروحة على وجه التحديد. إذا لم تساعد أي من الخطوات أعلاه أو التعليمات الواردة في تطبيق Electrolux ، فيرجى الرجوع إلى البند 9 في الجدول.	تم تصميم الوحدة بحيث عندما ينتهي عمر الفلتر، فإنها ستتوقف عن العمل حتى يتم استبدال الفلتر، عن طريق الحد من سرعة المروحة حتى لا يتم إعادة الجسيمات الملتقطة مرة أخرى في الهواء.

25 إذا كنت لا تخطط لاستخدام الجهاز لفترة طويلة، فقم بتغطيته بالبلاستيك أو أعده إلى علبة الكرتونية.

ملحوظة: لا يمكن غسل الفلتر متعدد الطبقات، بل يمكن استبداله فقط.

تنبيه!

لا تلمس شفرة المروحة عند إزالة الفلتر متعدد الطبقات.

ملحوظة: تأكد دائماً من فصل منقي الهواء قبل التنظيف لمنع حدوث ماس كهربائي أو التعرض لمخاطر تشوب حريق. لا تستخدم مطلقاً منظفات كاشطة قاسية أو شمع لتنظيف الوحدة. لا يمكن غسل الفلاتر عالية الكفاءة، لكن يجب استبدالهم دائماً مع انقضاء عمرهم الافتراضي.

22 تنظيف صندوق مستشعر جودة الهواء وجهاز الاستشعار

(ص 6، صورة 13)

ملحوظة: يكون التنظيف كل شهر إلى شهرين للحفاظ على أداء مستشعر جودة الهواء.

تأكد من بقاء مستشعر جودة الهواء نظيفاً وبدون عوائق أمامه لتحقيق الأداء الأمثل للوحدة. حيث أنه من الطبيعي أن يتراكم الغبار في هذه المنطقة، وبالتالي تأكد من تنظيف نافذة المستشعر باستخدام مكنسة كهربائية ذات فوهة ضيقة/ فرشاة.

تنظيف المستشعر: افتح نافذة مدخل صندوق المستشعر بإصبعك و قم بتنظيف العدسة والمدخل والمخرج باستخدام قطعة قطن مبللة. ثم استخدم قطعة قطن جافة لإزالة الماء الزائد من المستشعر.

بعد تنظيف صندوق المستشعر، نوصي بتنظيف الفلتر بالمكنسة الكهربائية في نفس الوقت. (المرجع ص. 6، الصورة 13:2)

23 يجب تنظيف الأجزاء البلاستيكية للوحدة بقطعة قماش جافة خالية

من الدهون. أما البقع المترامية على الأجزاء البلاستيكية، فيمكنك استخدام قطعة قماش ناعمة ومبللة قليلاً لفرك البقعة برفق.

(المرجع ص. 6، الصورة 14)

24 قد يتراكم الغبار على المنطقة المحيطة بمدخل الهواء في الجزء

السفلي من الوحدة أكثر من بعض الأجزاء الأخرى، وبالتالي قد تتطلب تنظيفاً متكرراً لضمان الأداء الأمثل. ويُزود الفلتر بفلتر شبكي ويجب مسحه أو تنظيفه من حين لآخر باستخدام مكنسة كهربائية لتجنب الهبوط في الأداء.

استبدال الفلتر

ملحوظة: لا يمكن غسل الفلتر، لكن يجب استبداله دائماً مع انقضاء عمره الافتراضي. يحتوي منقي الهواء على مجموعة متنوعة من الفلاتر للاختيار من بينها، والمصممة خصيصاً لتناسب احتياجاتك أسلوب حياتك. توجه إلى تطبيق أو صفحة معلومات المنتج على موقعنا للحصول على دليل حول اختيار الفلتر المناسب لاحتياجاتك. يرجى زيارة موقع الإلكتروني المحلي لطلب الفلتر البديل الخاص بك.

16 للحصول على أفضل تجربة ولضمان استخدام غير متقطع لمنقي الهواء، يرجى مراقبة العمر الافتراضي المتبقي للفلتر في التطبيق وطلب مرشح بديل في الوقت المناسب قبل أن يصل عمر الفلتر المتبقي إلى 0%. وفي حالة تمكين الإشعارات، فسيخبرك التطبيق عندما يقترب عمر الفلتر من نهايته (على سبيل المثال عند 5%).

17 عندما ينتهي عمر أحد الفلاتر أو أكثر، سيضئ رمز تغيير الفلتر على لوحة التحكم الخاصة بالمنتج للإشارة إلى الحاجة إلى الاستبدال. وعندما ينتهي عمر الفلتر الافتراضي، قد تتخفف سرعة مروحة الوحدة في الوضع الذكي.

18 قد يكون الفلتر المستخدم مغطى بالكثير من الغبار والجسيمات الصغيرة، لذا قبل فتح الوحدة الرئيسية، يرجى التأكد من وجود كيس أو عبوة يمكن التخلص منها في متناول اليد لوضع الفلتر المستخدم فيها.

19 قم بإيقاف تشغيل منقي الهواء أو فصل الوحدة قبل تغيير الفلاتر. وأزل الجزء العلوي من الهيكل الرئيسي. بعد ذلك أزل الفلتر الذي انتهى عمره الافتراضي وضعه في الحقيبة التي يمكن التخلص منها في والتي تكون في متناول اليد. (المرجع ص. 6، الصورة 12)

20 في الخطوة التالية يرجى إزالة الكيس البلاستيكي من الفلتر البديل وإدخاله في المنتج. ثم أعد إدخال الجزء العلوي من الهيكل الرئيسي وشغل الوحدة. بعد ذلك أعد تعيين رمز تغيير الفلتر على لوحة التحكم الخاصة بالمنتج عن طريق الضغط ضغطة مطولة على الزر الوضع لمدة 3 ثوانٍ وسيشير التطبيق إلى ذلك، مع قراءة عمر الفلتر الجديد.

ملحوظة: في حال ظهور التغيير فقط على لوحة التحكم الخاصة بالمنتج وليس على تطبيق، يرجى إعادة تشغيل التطبيق والوحدة قبل إجراء المزيد من عمليات استكشاف الأخطاء وإصلاحها.

21 تخلص من المرشح المستخدم وأي عبوات بلاستيكية وفقاً لإرشادات إعادة التدوير المحلية.

12 المجدول

يعرض هذا الرمز  حدثاً مجدولاً من التطبيق قيد التشغيل.

13 القفل ضد عبث الأطفال

تأتي الوحدة مجهزة بميزة قفل أمان لتعطيل لوحة التحكم بالمنتج بهدف تجنب الضغط غير المقصود. اضغط على زر الوضع وزر التشغيل على الفور لمدة 5 ثوانٍ لتفعيل أو إلغاء تفعيل ميزة القفل ضد عبث الأطفال. عند تفعيل هذه الميزة؛ يضيء رمز القفل ضد عبث الأطفال . عند قفل لوحة التحكم فإنه يمكنك إجراء تغييرات فقط من خلال التطبيق.

14 مؤشر جودة الهواء

يحتوي الجهاز على مستشعر جودة الهواء الذي يحل جودة الهواء. ويظهر ضوء جودة الهواء مستوى جودة الهواء في الوقت الفعلي من خلال ألوان مختلفة من الضوء. كما هو موضح أدناه:

لون الضوء	PM2.5 (ميكج / م ³)	جودة الهواء
أخضر	12-0	جيد
أصفر	75-13	متوسط
أحمر	<75	رديء

ملحوظة: يرجى التأكد من التنظيف المنتظم لناذة المستشعر لضمان عدم انسدادها بالغبار وحتى تستمر المستشعرات في الأداء بدقة.

الإعداد

ملحوظة: من الممكن أن تكون بعض الخطوات في الإعداد قد تغيرت، لذلك يرجى اتباع التعليمات خطوة بخطوة في الإصدار النهائي من التطبيق كمرجع في حالة التناقض. يرجى التأكد من الشبكة اللاسلكية WiFi المنزلية تعمل على تردد 2.4 جيجاهرتز حيث إن منقي الهواء لن يتمكن من التقاط تردد 5 جيجاهرتز.

15 يرجى تحميل تطبيق Electrolux من خلال تطبيق iOS أو متجر جوجل بلاي، ثم سجل فيه. ستكون قادراً على "إضافة جهاز" في التطبيق واتباع التعليمات خطوة بخطوة من أجل إعداد الوحدة. (المرجع ص. 5، الصورة 3)

التركيب

ملاحظة: يرجى إزالة الغشاء الواقي من شاشة لوحة التحكم للحصول على استخدام أفضل.
يرجى إزالة الكيس البلاستيكي حول الفلتر قبل استخدام المنتج.
احرص دائماً على إيقاف تشغيل الوحدة عند تغيير الفلتر.

1

افتح الهيكل الرئيسي للوحدة
افتح المنتج عبر الضغط على زرّار التحرير الموجودة على جانبي الوحدة، ثم ارفع الجزء العلوي من الهيكل الرئيسي. (المرجع ص. 5، الصورة 1)

2

أخرج الفلتر وأزل كيس الفلتر
قم بإزالة الكيس البلاستيكي حول الفلتر بحذر وتخلص منه بشكل مناسب.

3

ركب الفلتر
أعد إدخال الفلتر بعناية في المنتج (يمكن إدخال الفلتر من كلا طرفيه). وتأكد من وضع الفلتر وسط التجويف.

4

أعد الجزء العلوي من الهيكل الرئيسي
أعد الجزء العلوي من الهيكل الرئيسي لإغلاق المنتج حتى يتم تثبيته بإحكام في مكانه. ويجب أن تكون علامة "FRONT" مواجهة للجزء الأمامي من المنتج.

التشغيل

تنبيه: بعد تثبيت الفلتر بشكل صحيح، يرجى التأكد من وضع المنتج على سطح مستو قبل التشغيل. كما ينبغي عليك التأكد من وجود مساحة خالية كافية فوق المنتج وحوله.

5

ثم وصل قابس الطاقة.

6

التشغيل
اضغط زر التشغيل ① لتشغيل وحدة منقي الهواء، وسوف تعمل الوحدة في الوضع الافتراضي (الوضع الذكي) عند استخدام المنتج لأول مرة. وفي المرة التالية عند تشغيل الوحدة، فإنها ستستمر على آخر وضع قبل إغلاقها.

ملحوظة: عند تشغيل منقي الهواء، فسوف يأخذ حوالي 10 ثوانٍ حتى تعمل المستشعرات على معايرة وتحليل جودة الهواء. وخلال هذا الوقت؛ يومض مؤشر جودة الهواء ببطء باللون الأبيض.

7

اختيار الوضع
اضغط زر الوضع **MODE** مرة واحدة للتنتقل بين الوضعين: الوضع الذكي والوضع اليدوي

الوضع الذكي: في الوضع الذكي، تستخدم الوحدة بيانات المستشعر كمدخل لتحديد سرعة المروحة المناسبة، اعتماداً على جودة الهواء في الغرفة. ولا يمكن للمستخدم في هذا الوضع تعديل سرعة المروحة. يرجى ملاحظة جزء مؤشر جودة الهواء لمزيد من التفاصيل.

الوضع الهادئ الذكي: في الوضع الهادئ الذكي، تعمل الوحدة بهدوء (مؤشرات لوحة التحكم خافتة وسرعة أقل للمروحة) قدر الإمكان للسماح بالنوم.

الوضع اليدوي: في الوضع الافتراضي تستخدم الوحدة بيانات المستشعر وفقاً كالمخلات لتوضيح مستوى جودة الهواء فقط من خلال مؤشر جودة الهواء، غير أنها لن تعدل سرعة المروحة تلقائياً. فهذا الوضع هو الأفضل استخداماً للحصول على نقاء في أسرع وقت، خصوصاً عندما يتوقع المستخدم زيادة في الجسيمات داخل الغرفة بسبب الأعمال المنزلية (مثل استخدام المكثفة الكهربائية).

8

التحكم في سرعة الهواء
في الوضع اليدوي؛ اضغط على زر المروحة من أجل تعديل سرعة المروحة، وسوف يعرض مؤشر سرعة المروحة هذه السرعة. تحتوي الوحدة على 3 مستويات لسرعة المروحة.

ملحوظة: سوف تأخذ سرعة الوحدة في الصعود والهبوط لاختيار ضبط السرعة تدريجياً.

رموز ومؤشرات الوظيفة

9

تنبيه
سيضيئ رمز التنبيه ⚠️ لتنبيهك إلى احتمال وجود خطأ كهربائي أو إلكتروني في وحدتك. يرجى الرجوع إلى تطبيق للحصول على تفاصيل حول نوع الخطأ وتفاصيل المكون وأي إجراءات لتقليل الخطأ. كما يمكنك الاطلاع على مزيد من التفاصيل في قسم استكشاف الأخطاء وإصلاحها الوارد أدناه.

10

تغيير وإعادة ضبط الفلتر
تغيير الفلتر: لا يمكن غسل الفلتر في الوحدة، لكن يمكن استبداله فقط. وسوف يضيئ رمز تغيير الفلتر ④ لتنذكرك بأن تغيره. وتأكد دائماً من إزالة طبقة الحماية البلاستيكية قبل استخدام الوحدة.
إعادة ضبط الفلتر: بعد استبدال الفلتر المستخدم، اضغط ضغطة مطولة على زر الوضع **MODE** لمدة 3 ثوانٍ وسيتم إعادة ضبط مؤشر تغيير الفلتر.

11

WiFi
تأتي الوحدة مجهزة بوحدة الشبكة اللاسلكية WiFi والتي تمكن خاصية التحكم عن بعد والوصول إلى العديد من الوظائف بما في ذلك تتبع بيانات جودة الهواء الداخلي في الوقت الحالي. عند توصيل الوحدة بالشبكة اللاسلكية WiFi المنزلية، سيضيئ هذا الرمز ⑤. إذا كان الرمز يومض، فهذا يشير إلى فقدان مؤقت لاتصال الشبكة اللاسلكية WiFi – الرجوع إلى تطبيق Electrolux لمزيد من التفاصيل.

اضغط ضغطة مطولة على زر التشغيل/الإيقاف ① لمدة 5 ثوانٍ لتنشيط أو إلغاء تنشيط الشبكة اللاسلكية.

ملحوظة: قم بتنزيل تطبيق Electrolux الخاص بنا وتابع إرشادات الإعداد خطوة بخطوة حتى يصبح منقي الهواء متصلاً بالإنترنت.

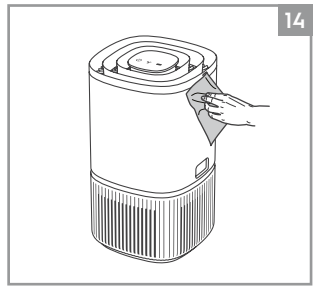
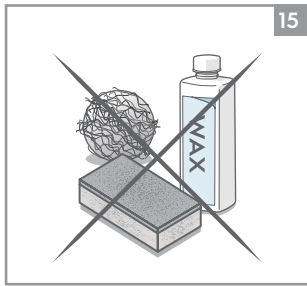
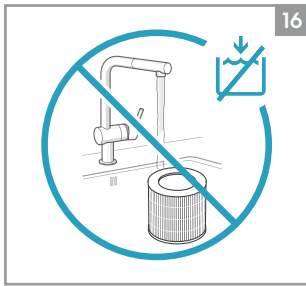
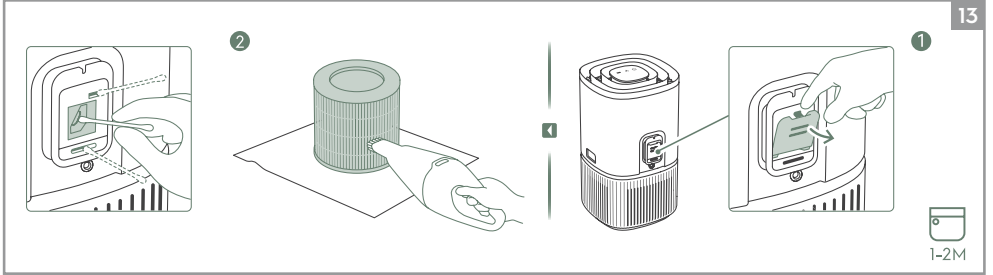
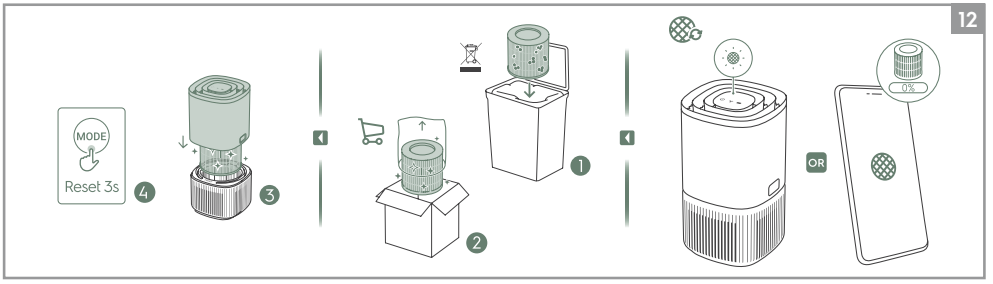

راجع الصفحات من 7 - 9 لمزيد من التفاصيل حول وصف الصور.
 للاستمتاع براحة البال، سجل جهازك اليوم على www.electrolux.com
 ابق على اطلاع دائم على خدمات المعيشة الأفضل وإشعارات السلامة واختر الملحقات التي تتناسب مع جهازك.
 يمكن إضافة الميزات أو تحديثها بإصدارات التطبيق الجديدة.

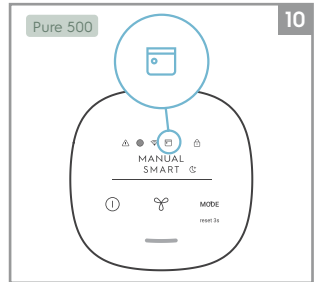
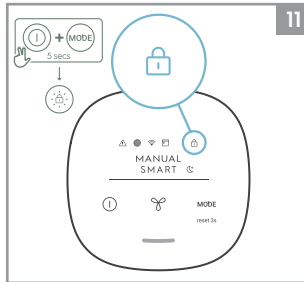
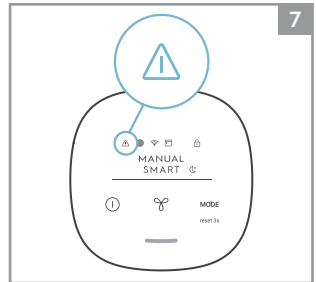
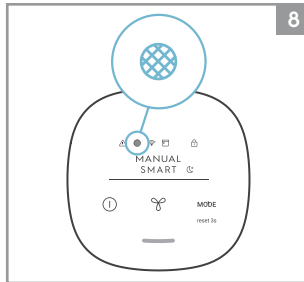
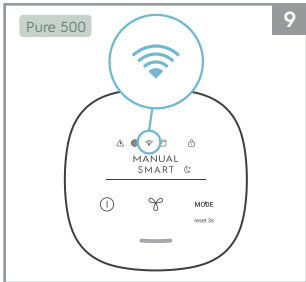
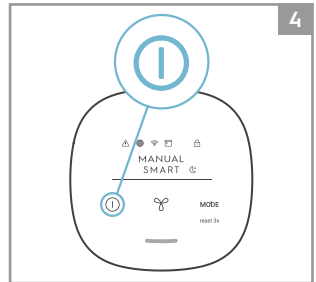
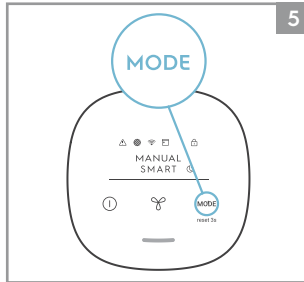
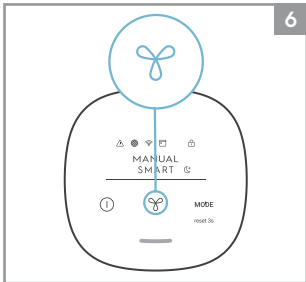
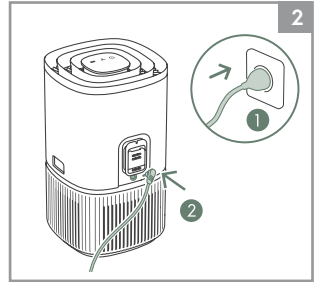
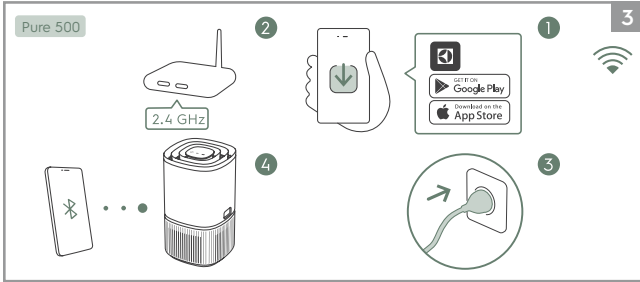
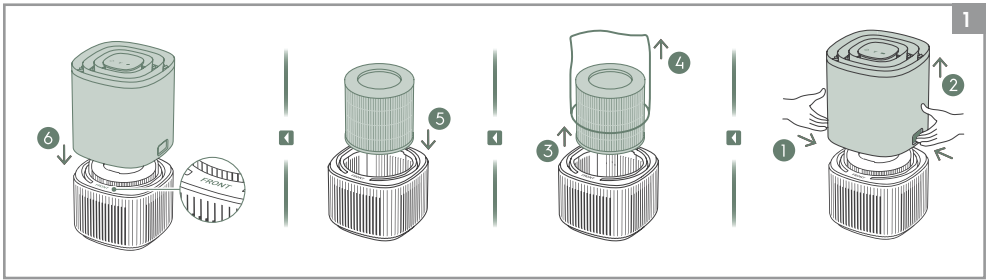

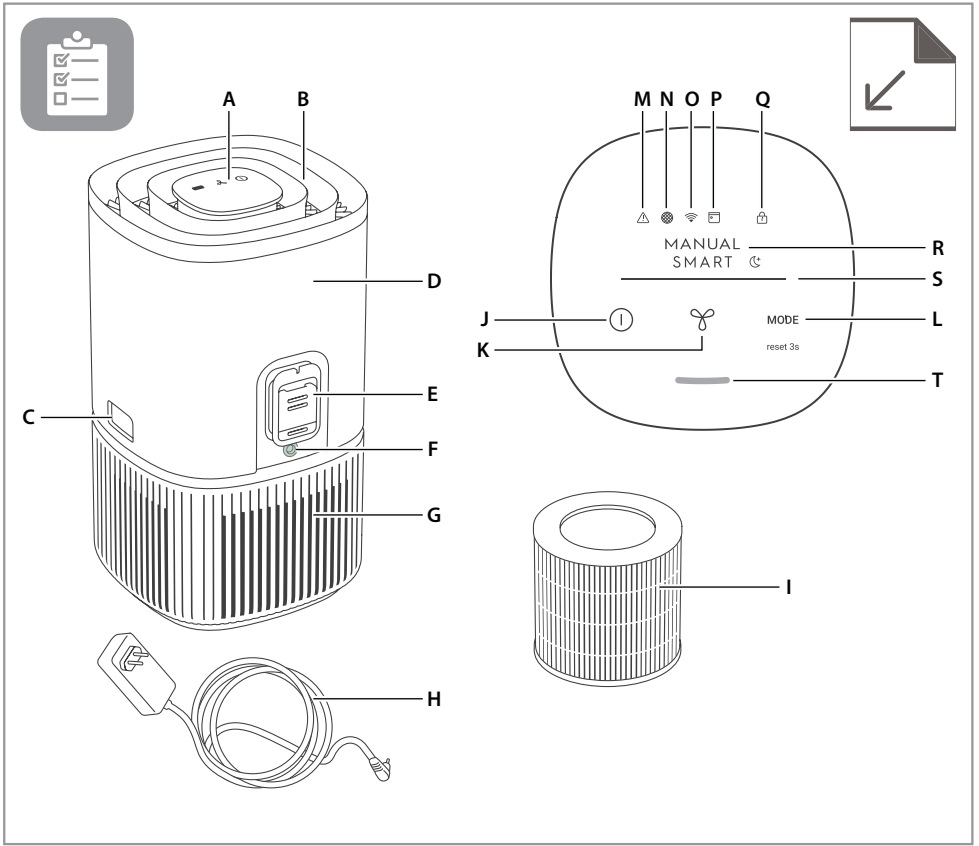

وصف منقي الهواء الخاص بك

الجهاز:

- A. شاشة لوحة التحكم
- B. دليل تدفق الهواء (مخرج الهواء)
- C. أزرار الإطلاق
- D. الهيكل الرئيسي (الجزء العلوي)
- E. صندوق المستشعر
- F. محول جاك
- G. الهيكل الرئيسي (الجزء السفلي)
- H. كابل الطاقة
- I. فلتر (داخلي)

لوحة التحكم:

- J. زر تشغيل / إيقاف
- K. زر المروحة
- L. زر الوضع
- M. رمز تنبيه التحذير
- N. رمز تغيير الفلتر
- O. رمز شبكة *WiFi
- P. رمز المجدول*
- Q. رمز القفل ضد عبث الأطفال
- R. مؤشر الوضع
- S. مؤشر سرعة المروحة
- T. مؤشر جودة الهواء

* هذه الميزات متاحة فقط على طرازات Pure 500.

ملحوظة: من الممكن ألا يحتوي الطراز الخاص بك على جميع العناصر والميزات المدرجة في دليل التشغيل هذا. يرجى مراجعة محتويات المنتج أو صفحة المواصفات الخاصة به عبر موقعنا الإلكتروني للحصول على التفاصيل الدقيقة للطراز الخاص بك. تحتفظ شركة Electrolux بالحق في تغيير المعلومات المتضمنة هنا دون إشعار.

احتياطات السلامة

تنبيه! تجنب الإصابات البالغة أو الموت.

يحظر إدخال أو وضع أصابعك أو أي شيء في شبكة مخرج هواء الوحدة. في حالة حدوث خلل (شرر أو رائحة حريق أو ما إلى ذلك)، أوقف التشغيل على الفور وافصل سلك الطاقة ثم اتصل بمقدم الخدمة المعتمد شركة Electrolux. يحظر تشغيل الوحدة ويداك مبللتان.

تنبيه! تجنب الإصابة أو تلف الوحدة أو أي ملكية أخرى.

يحظر توجيه تدفق الهواء على المواقد أو غيرها من المصادر المرتبطة بالحرارة لأن ذلك قد يتسبب في اشتعال النار. يحظر تسلق الوحدة أو وضع أشياء عليها. يحظر تعليق أشياء على الوحدة. يحظر وضع حاويات بها سوائل على الوحدة. افصل الوحدة عن مصدر الطاقة عند عدم الاستخدام لمدة طويلة من الوقت. شغل الوحدة دومًا مع وضع مرشح الهواء في موضعه. يحظر سد أو تغطية الشبكة الخاصة بسحب الهواء أو شبكة مخرج الهواء. تأكد من أن أي معدات كهربائية/ إلكترونية تبعد مسافة 30 سم عن مكان الوحدة. يمكن فقط استخدام هذا الجهاز مع الملحقات المرفقة من قبل الشركة المصنعة ووكيل الخدمة.

التخلص من المنتج



يشير هذا الرمز على المنتج أو العبوة بأنه يجب ألا يعامل هذا المنتج كنفائات منزليه عادية.

لإعادة تدوير منتجك، يرجى أخذه إلى نقطة تجميع رسمية أو مركز خدمة تابع لشركة Electrolux يكون بإمكانها إزالة وإعادة تدوير الأجزاء الكهربائية بطريقة آمنة واحترافية. اتبع أحكام الدولة التي تعيش فيها بخصوص الجمع المنفصل للمنتجات الكهربائية.

تم تصميم هذا المنتج مع أخذ المعايير البيئية في الاعتبار. يمكن استخدام كافة الأجزاء البلاستيكية في أغراض إعادة التدوير.

قبل البدء

- يرجى قراءة هذه التعليمات بعناية.
- تأكد من أن كافة القطع المذكورة مرفقة مع الجهاز.
- أول اهتمام خاص لاحتياطات السلامة!

! معلومات السلامة

تحذير! تجنب مخاطر الحريق أو الصدمات الكهربائية. لا تستخدم أي سلك توصيل أو أي محول غير المرفق مع المنتج أو الذي تحصل عليه كقطعة غيار أصلية. يمكن استخدام هذا الجهاز مع مصدر التيار الكهربائي ذو التردد 50 هيرتز أو 60 هيرتز دون أي تغيير.
تجنب تخزين أو استخدام البنزين أو الأبخرة الأخرى القابلة للاشتعال والسوائل في محيط هذا الجهاز أو أي جهاز آخر. اقرأ الملصقات على المنتج للتعرف على قابلية الاشتعال والتحذيرات الأخرى.
لا تسمح للمياه أو أي سوائل أخرى أو المنظفات القابلة للاشتعال من الدخول إلى الوحدة، وذلك لتجنب حدوث ماس كهربائي و/أو نشوب حريق.

سلامة الأطفال والأشخاص الضعفاء

تحذير! مخاطر الاختناق أو الإصابة أو العجز الدائم.

يمكن استخدام هذا الجهاز من قِبل الأطفال من عُمر 8 سنوات أو أكبر مع وجود الرقابة. يمكن استخدام الجهاز من قِبل الأشخاص ذوي القدرات البدنية والحسية والعقلية المنخفضة أو من ينقصهم الخبرة والمعرفة في حال وجود الرقابة عليهم أو توجيههم حول كيفية التعامل مع الجهاز بطريقة آمنة وفهم المخاطر التي ينطوي عليها. يجب الإشراف على الأطفال لضمان عدم عبثهم بالجهاز.
يحظر إجراء أعمال النظافة والصيانة من جانب الأطفال دون وجود رقابة عليهم.
يجب إبعاد الأطفال دون عُمر (3) سنوات عن الوحدة إلا بوجود إشراف متواصل عليهم.
أبق كافة العبوات بعيداً عن متناول الأطفال.
يحتوي هذا المنتج على قفل لمنع عبث الأطفال فيه. نُوصي بتفعيل هذه الخاصية في حال كان هناك خطورة لإمكانية حدوث تلامس للجهاز من قِبل الأطفال.

المعلومات الكهربائية

تحذير! تجنب مخاطر الحريق أو الصدمات الكهربائية.

في حالة عدم التأكد من أن المخرج الكهربائي موصل بالنظام الأرضي كما ينبغي أو محمية بفيوزات التأخير الزمني أو قاطع الدائرة الكهربائية، فيجب عليك الاستعانة بأخصائي كهرباء خبير من أجل تركيب مخرج كهربائي مناسب وفقاً المواصفات القياسية الكهربائية الأمريكية (NEC) أو القوانين واللوائح المحلية المعمول بها.
تجنب فصل الوحدة عبر جذب الكابل المشبوك بالحائط. احرص على مسك وصلة الجهاز أو المحول بإحكام ثم اسحبه للخارج بشكل مستقيم من مكانه.
احرص دائماً على التواصل مع مقدم الخدمة المعتمد شركة Electrolux للإصلاحات.
في حال كانت حاوية المحول تالفة، يجب استبدالها بقطعة غيار أصلية جديدة من شركة Electrolux مصممة خصيصاً لهذا الجهاز.
تأكد من فصلك للوحدة قبل الشروع بالتنظيف أو الصيانة لتجنب التعرض لصدمة كهربائية أو مخاطر الاحتراق.

عربي

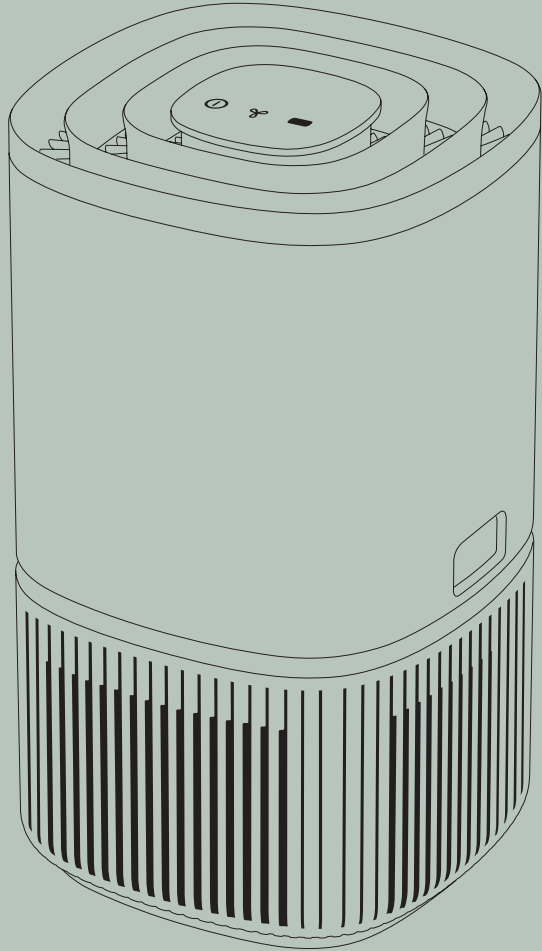

Pure 300
Pure 500

جهاز تنقية الهواء