

Výrobník ledu

10031372

KLARSTEIN

Vážený zákazník,

gratulujeme Vám k zakoupení produktu.

Prosím, důkladně si pozorně manuál a dbejte na následující pokyny, aby se zabránilo škodám na zařízení. Za škody způsobené nedodržením instrukcí a pokynů neručíme..

Obsah

Technická data	2
Bezpečnostní pokyny	2
Popis produktu	3
Ovládací panel a obsluha	4
Čištění a péče	5
Řešení problémů	5
Rady pro likvidaci	6
Prohlášení o shodě	6

Technická data

Položka číslo	10031372
Napájení	220-240 V ~ 50 Hz
Spotřeba energie	120 W
Produkce ledu/den	12 kg / 24 h
Kapacita vodní nádrže	2.1 L
Kapacita pro skladování ledu	600 g

Bezpečnostní instrukce

- Před použitím si přečtěte všechny pokyny.
- Odstraňte veškerý obalový materiál a pečlivě zkontrolujte, zda je zařízení v dobrém stavu a zda zařízení nebo napájecí kabel a zástrčka nejsou poškozeny.
- Před prvním použitím zařízení, nechte otevřené průhledné víko nejméně 2 hodiny.
- Nesmí se používat čistá voda, doporučuje se minerální voda.
- Zkontrolujte, zda je napětí v souladu s rozsahem napětí uvedeným na štítku a zda je uzemnění zásuvky v dobrém stavu.
- Pokud je napájecí kabel poškozen, musí ho vyměnit výrobce, jeho servisní zástupce nebo podobně kvalifikovaná osoba, aby se předešlo nebezpečí.
- Nenaahýnejte zařízení a ani jej nepokládejte na povrchy pod úhlem 45 °.
- Abyste chránili před nebezpečím úrazu elektrickým proudem, dávejte pozor aby neukápla voda na kabel, zástrčku a větrání, neponořujte zařízení do vody nebo do jiné kapaliny.
- Po použití nebo před čištěním odpojte spotřebič ze zásuvky.
- Udržujte spotřebič 8 cm od jiných předmětů, abyste zajistili dobré uvolňování tepla.
- Nepoužívejte příslušenství, které nedoporučuje výrobce

Tento spotřebič může používat děti ve věku od 8 let a více a osoby se sníženými fyzickými, smyslovými nebo duševními schopnostmi nebo nedostatkem zkušeností a vědomostí, pokud jsou pod dohledem odpovědné osoby nebo dostali instrukce o používání spotřebiče bezpečným způsobem a rozuměli nebezpečím, které z toho vyplývají.

Děti se nesmí hrát se zařízením. Čištění a údržbu nesmí dělat děti bez dozoru. Děti by měly být pod dozorem, aby se zajistilo, že si se zařízením nebudou hrát.

- Přístroj nepoužívejte v blízkosti ohně, horkých desek nebo kamen.
- Nezapínejte a nevypínejte vypínač příliš často (minimálně s přestávkami 5 minut), aby nedošlo k poškození kompresoru.
- Do spotřebiče nesmí být vloženy kovové části ani jiné elektrické předměty, aby se zabránilo požáru a zkratu.
- Nepoužívejte venku.
- Nikdy nečistěte pomocí čistících prášků nebo tvrdých předmětů.
- Do tohoto spotřebiče nesmí být vloženy výbušné látky, jako jsou aerosolové plechovky s hořlavým palivem.
- Zařízení není určeno pro komerční účely. Je určeno pro použití v domácnostech a v podobných pracovních a rezidenčních prostorech.
- Chladicí a izolační plyn jsou hořlavé. Zařízení nechte jen v autorizovaném sklizni na likvidaci podobného odpadu. Nevystavujte otevřenému ohni.
- Nepoužívejte mechanická zařízení nebo jiné prostředky k urychlení procesu rozmrazování kromě těch, které doporučuje výrobce
- Nepoškozujte chladicí okruh.

Popis produktu

- 1 Zadní kryt
- 2 Horní kryt
- 3 nádoba na vodu
- 4 otvor na páru
- 5 lopatka na led
- 6 Senzor na kontrolu množství ledu
- 7 Průhledné víko
- 8 zásobník na led
- 9 zásobník na vodu
- 10 Filtr
- 11 otvor na vypouštění vody
- 12 Kompresor
- 13 Napájecí kabel
- 14 Ovládací panel

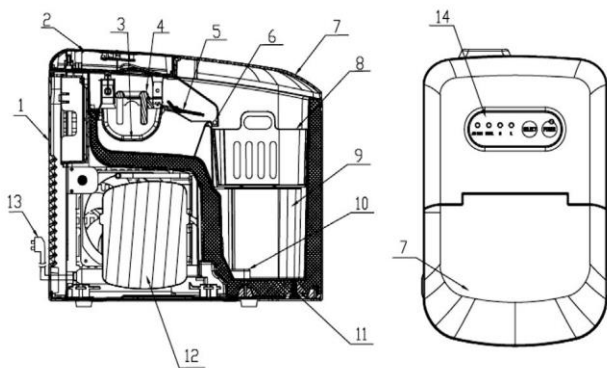

KLARSTEIN

Ovládací panel a obsluha

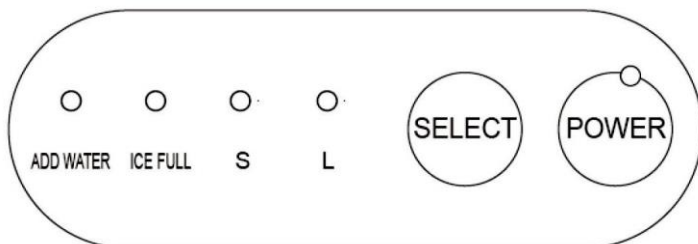

POWER

Indikátor POWER začne blikat po pripojení k napájení a následně zařízení přejde do pohotovostního režimu. Zařízení zapnete stisknutím tlačítka POWER, indikátor a rozsvítí. Během provozu stiskněte toto tlačítko a zařízení se vrátí do pohotovostního stavu.

SELECT

Toto tlačítko slouží k výběru velikosti kostek ledu. Výchozí nastavení jsou velké kostky ledu. Pro malé kostky ledu, stiskněte příslušné tlačítko. Po výběru požadované velikosti se rozsvítí odpovídající indikátor S (malý) nebo L (velký).

Podržte tlačítko "SELECT" po dobu 3 sekund, aby se aktivoval proces samočištění potrubí, což znamená, že se bude voda čerpat dovnitř zařízení po dobu 30 sekund - a následně se vodní nádrž vyprázdní. Toto se bude opakovat 5 krát. Indikátory "S" a "L" blikají, dokud nedojde k ukončení procesu a zařízení opět vstoupí do pohotovostního režimu. Vyberte plastovou krytku, abyste vypustili zbylou vodu, čímž se celý proces končí.

ADD WATER

Když se indikátor tohoto tlačítka rozsvítí červeně, znamená to nedostatek vody v zásobníku vody. Musíte přidat dostatek vody a stisknutím tlačítka POWER restartovat zařízení.

ICE FULL

Když množství ledu bude stejné jako maximální kapacita, indikátor tohoto tlačítka bude blikat a zařízení přestane fungovat. Nyní musíte vybrat led, dokud množství ledu ne je menší než poloha senzoru. Zařízení se pak automaticky spustí.

Provoz

1. Vytáhněte zařízení ze zásuvky a vyčistěte zásobník vody vodou a potom otevřete plastovou krytku, abyste vypustili vodu z nádrže.
2. Znovu nasadte plastovou krytku a přidejte vhodnou čistou vodu. Po správném připojení k napájecímu zdroji stiskněte a podržte tlačítko "SELECT" po dobu 3 sekund, aby se aktivoval proces samočištění potrubí. Po čištění vypusťte vodu otevřením plastové krytky
3. Otevřete víko a vyjměte nádobu na led, abyste přidali vhodnou vodu do zásobníku vody.

Poznámka: Vodu nalijte do zásobníku tak aby hladina nepřekročila indikátor MAX na zásobníku. Když objem vody překročí maximální hodnotu, otevřete spodní vypouštěcí zátku, abyste vypustili vodu. Potom zavřete průhledné víko.

4. Vyberte požadovanou velikost ledu, výchozí velikost jsou velké kostky. Poznámka: Pokud je okolní teplota nižší než 15 ° C, vyberte (S). Pokud je teplota okolí vyšší než 30 ° C, doporučují se velké kostky ledu.

Poznámka: Při prvních třech cyklech může být led malý a nepravidelný. Poznámka: Když je zásobník na led plný, okamžitě odstraňte led. Nedovoľte, aby byl zásobník na led přeplněný.

Čištění a péče

- Často čistěte vnitřek, nádobu na led, nádobu na vodu, lopatku na led a otvor na výpary.

Při čištění odpojte zařízení a vyjměte kostky ledu. K čištění vnitřního a vnějšího povrchu zařízení použijte zředěný roztok vody a octa. zařízení nestříkejte chemikáliemi nebo ředěnými látkami

jako kyseliny, benzín nebo olej. Důkladně opláchněte před spuštěním.

- Větrací otvory v krytu zařízení nebo zabudované v konstrukci udržujte bez překážek. Nepoužívejte mechanická zařízení nebo jiné prostředky k urychlení procesu rozmrazování kromě těch, které doporučuje výrobce.

• Při opětovném použití zařízení po delším čase, zařízení nemusí mít dostatek vody, aby se vytlačil nahromaděný vzduch, a indikátor "ADD WATER" bude stále svítit. V tomto okamžiku musíte znovu stisknout tlačítko POWER, zařízení by mělo začít pracovat normálně.

- Abyste zajistili čistotu ledu, vyměňte vodu v zásobníku vody alespoň jednou za jeden den. Pokud

zařízení nepoužíváte delší dobu, vypusťte vodu a vyčistěte zásobník.

- Pokud kompresor přestane správně pracovat kvůli nedostatku vody, přílišnému množství

vody nebo přerušení napájení, bude po jeho opětovném spuštění trvat asi 3 minuty dokud začne fungovat.

- Před zahájením výroby ledu vždy používejte čerstvou vodu buď při počáteční instalaci, nebo po delší době odstavení

Řešení problémů

Upozorňujeme, že pokud dojde k výpadku proudu v důsledku odpojení napájecího kabelu nebo stisknutí tlačítka napájení během cyklu výroby ledu, mohou se vytvořit malé ledové štěpky a uvíznout v zařízení, což způsobí že se přístroj zasekne. Pokud k tomu dojde, mohou být ledové štěpky odstraněny odpojením napájecího kabelu, jemným zatlačením lopatky do zadní části, odstraněním ledových štěpek a pak opětovným spuštěním.

Zkontrolujte, zda je zásobník na vodu rovně, když lopatka nedokáže posunout led do nádoby na led. Pokud ne, jemně zatlačte lopatku prstem a stiskněte tlačítko POWER pro opětovné spuštění..

KLARSTEIN

Problém	Možná příčina	Řešení
kompresor nepracuje normálně a vydává rušivý zvuk	Napětí je nižší než doporučené napětí	Vypněte zařízení a upravte napětí
rozsvítí se kontrolka nedostatku vody	Chybí voda	Přidejte vodu po indikátor MAX
	Pumpa je plná vzduchu	Stiskněte POWER na restart
Kontrolky na displeji nesvítí	Vypadlé pojistky. Není proud.	Vyměňte pojistky nebo zapněte zdroj napájení
Kostky ledu jsou příliš velké a slepené	Teplota vody je příliš nízká.	Vyberte malou velikost
	Starší led se nacházel v zařízení	Vyberte kostky ledu v pohotovostním režimu. Vyberte kostky ledu v pohotovostním režimu
Vyberte malou velikost	Nádoba na vodu je zablokována kostkou ledu	Odpojte napájení a vyberte led který blokuje nádobu, pak zapojte do zásuvky a stiskněte POWER. zařízení začne pracovat se zpožděním 3 minuty

Poykyny k likvidaci



Podle Evropského nařízení odpadu 2012/19 / EU tento symbol na výrobku nebo jeho obalu znamená, že výrobek nepatří do domácího odpadu. Na základě směrnice by měl přístroj odevzdat na příslušném sběrném místě pro recyklaci elektrických a elektronických zařízení. Zajištěním správné likvidace výrobku pomůžete zabránit možným negativním dopadem na životní prostředí a lidské zdraví, což by jinak mohl být důsledek nesprávné likvidace výrobku. pro detailnější informace o recyklaci tohoto výrobku se obraťte na svůj Místní úřad nebo na odpadovou a likvidační službu vaší domácnosti

Prohlášení o shodě



Výrobce: Chal-Tec GmbH, Wallstraße 16, 10179 Berlin, Deutschland.

Tento produkt je v souladu s následujícími evropskými směrnicami:

2014/30/EU (EMV)

2014/35/EU (LVD)

2011/65/EU (RoHS)

KLARSTEIN