

Monitor Acer OLED

Uživatelská příručka

Copyright © 2023. Acer Incorporated.
Všechna práva vyhrazena.

Acer OLED monitor – uživatelská příručka
Původní vydání: 03/2023

Čas od času mohou být v této publikaci provedeny změny, aniž by vznikla povinnost o tom kohokoli informovat. Takové změny budou zahrnuty v nových vydáních této příručky nebo doplňkových dokumentů a publikací. Tato společnost neposkytuje záruky ani prohlášení, výslovná ani předpokládaná, týkající se obsahu příručky, a výslovně vylučuje předpokládané záruky prodejnosti nebo vhodnosti pro konkrétní účel.

Zaznamenejte si níže číslo modelu, sériové číslo, datum a místo zakoupení. Sériové číslo a číslo modelu jsou uvedeny na štítku počítače. Veškerá korespondence vztahující se k produktu by měla obsahovat sériové číslo, číslo modelu a informace o zakoupení.

Žádná část této publikace nesmí být reprodukována, uložena ve skladišti informací, ani přenesena jakoukoliv formou nebo prostředky elektronicky, mechanicky, reprograficky, záznamem ani jinak bez předchozího písemného svolení firmy Acer Incorporated.

Acer OLED monitor – uživatelská příručka

Číslo modelu: _____

Sériové číslo: _____

Datum zakoupení: _____

Místo zakoupení: _____

Acer a logo Acer jsou registrované ochranné známky firmy Acer Incorporated. Názvy ostatních společností nebo ochranné známky jsou v tomto dokumentu použity pouze pro identifikační účely a jsou majetkem příslušných společností.

Informace pro bezpečnost a pohodlí

Bezpečnostní pokyny

Pečlivě si přečtěte tyto pokyny. Uschovejte tento dokument pro budoucí použití. Dodržujte veškerá varování a pokyny uvedené na tomto výrobku.

Zvláštní poznámky týkající se monitorů OLED

Následující příznaky jsou u monitoru OLED normální a nepředstavují závadu.

- Z povahy zářivkového světla vyplývá, že může obrazovka na začátku používání blikat. Vypněte a znovu zapněte vypínač a ujistěte se, že blikání zmizí.
- Jas různých míst obrazovky se může mírně lišit podle vámi používaného rozložení pracovní plochy.
- Obrazovka OLED má 99,99 % nebo více efektivních pixel. To může obsahovat chyby z 0,01 % méně, jako chybějící pixel nebo vždy osvětlený pixel.
- Z povahy obrazovky OLED vyplývá, že dlouhodobě (několik hodin) zobrazený obsah obrazovky může být vidět i po pozdější změně obrazu. V tomto případě obrazovka zpracuje obnovení obnovy obrazu, aby to kompenzovalo, a po dokončení se obrazovka obnoví.

Čištění monitoru

Při čištění monitoru pečlivě dodržujte následující pokyny.

- Vždy odpojte monitor před čištěním.
- Měkkým hadrem otřete obrazovku, přední stranu a boky krytu.

Přístupnost

Elektrická zásuvka, do které připojíte napájecí kabel, musí být snadno dostupná a musí se nacházet co nejbližší u uživatele zařízení. Je-li třeba odpojit zařízení od napájení, odpojte napájecí kabel z elektrické zásuvky.

Bezpečný poslech

V zájmu ochrany sluchu dodržujte následující pokyny.

- Hlasitost zvyšujte postupně na úroveň, na které slyšíte čistě a pohodlně bez zkreslení.
- Po přizpůsobení vašeho sluchu již hlasitost nezvyšujte.
- Omezte délku poslechu hlasité hudby.
- Nepřehlušujte hlučné okolí zvýšením hlasitosti.
- Pokud neslyšíte osoby, které hovoří blízko vás, snižte hlasitost.

Varování

- Tento výrobek nepoužívejte v blízkosti vody.
- Neumísťujte tento výrobek na nestabilní vozíky, stojany nebo stoly. Pokud výrobek spadne, může se vážně poškodit.
- Větrací štěrby a otvory zajišťují ventilaci pro spolehlivý provoz výrobku a chrání výrobek před přehřátím. Tyto otvory nesmí být zakryty ani jinak omezeny. Výrobek nepokládejte nikdy na postel, pohovku, rohož nebo jiný měkký povrch, aby se nezablokovaly větrací otvory. Tento výrobek nesmí být v žádném případě umístěn poblíž radiátoru nebo jiného tepelného zdroje a ani nesmí být použito jako vestavěná aplikace, aniž by byla zajištěno dostatečné větrání.
- Nikdy nezasunujte žádné předměty do otvorů v plášti výrobku, protože by se mohly dotknout součástek pod vysokým napětím nebo způsobit zkrat součástek, a to by mohlo způsobit požár nebo úraz elektrickým proudem. Nikdy nelijte žádnou tekutinu do výrobku.

- Aby se zabránilo poškození vnitřních součástí a úniku elektrolytu z baterie, neumísťujte výrobek na vibrující povrch.
- Tento produkt zásadně nepoužívejte při sportování, cvičení nebo v jiném vibračním prostředí, které pravděpodobně způsobí neočekávaný zkrat nebo poškození vnitřních zařízení.
- Adaptér je určen k použití pouze s tímto monitorem a není určen k žádným jiným účelům.
- Toto zařízení využívá jeden z následujících zdrojů napájení:
 Výrobce: DELTA: ADP-230JB DH (19,5 V/11,8 A)
 FSP: FSP230-AJAN3 (19,5 V/11,79 A)
 STK: STK-230W-M (20 V/11,5 A)

Používání elektrické energie

- Tento výrobek musí být napájen typem napájení uvedeným na štítku. Pokud si nejste jistí, jaký typ napájení máte k dispozici, obraťte se na prodejce nebo na místního dodavatele elektrické energie.
- Nepokládejte nic na napájecí kabel. Umístěte tento výrobek tak, aby nikdo na napájecí kabel nestoupal.
- Používáte-li při napájení výrobku prodlužovací kabel, nesmí jmenovitá proudová kapacita napájeného výrobku překračovat jmenovitou proudovou kapacitu prodlužovacího kabelu. Celková jmenovitá kapacita všech výrobků připojených k jedné elektrické zásuvce nesmí překročit kapacitu pojistky.
- Nepřetěžujte elektrický přívod, prodlužovací kabel nebo zásuvku připojením příliš mnoha spotřebičů. Celková zátěž systému nesmí přesáhnout 80% kapacity příslušné větve napájecího obvodu. V případě použití prodlužovacích kabelů nesmí zátěž přesáhnout 80% vstupního výkonu prodlužovacího kabelu.
- Napájecí adaptér tohoto zařízení je vybaven 3 žilovou uzemněnou zástrčkou. Tuto zástrčku lze připojit pouze do uzemněné elektrické zásuvky. Před zasunutím zástrčky napájecího kabelu zkontrolujte, zda je elektrická zásuvka řádně uzemněna. Nepřipojujte zástrčku do neuzemněné elektrické zásuvky. Podrobné informace vám poskytne odborný elektrikář.

Varování!

Uzemňovací kolík je bezpečnostní prvek. Používání elektrické zásuvky, která není řádně uzemněná, může způsobit úraz elektrickým proudem nebo zranění.

Poznámka:

Uzemňovací kolík poskytuje rovněž dobrou ochranu před nečekaným šumem tvořeným okolními elektrickými zařízeními, který může omezovat provoz tohoto výrobku.

- Tento výrobek používejte pouze s dodaným napájecím kabelem. Pokud potřebujete napájecí kabel vyměnit, musí nový elektrický kabel splňovat následující podmínky: odpojitelný kabel uvedený v UL/certifikovaný CSA, typ SPT-2, dimenzovaný minimálně pro 7 A 125 V, se schválením VDE nebo podobným, maximální délka 4,6 m (15 stop).

Opravy zařízení

Nepokoušejte se provádět sami opravy tohoto výrobku, protože při otevření nebo odejmutí krytů hrozí nebezpečí kontaktu se součástmi pod vysokým napětím nebo jiná nebezpečí. Veškeré opravy může provádět pouze kvalifikovaný servis.

V následujících případech odpojte výrobek ze zásuvky a požádejte kvalifikovaného servisního technika o odbornou opravu:

- napájecí kabel je poškozený, pořezaný nebo polámaný
- do výrobku vnikla tekutina
- výrobek byl vystaven dešti nebo vodě
- došlo k pádu výrobku nebo k poškození jeho skříně
- výkon výrobku se znatelně změnil a je proto třeba jej opravit
- při dodržení pokynů pro používání tento výrobek nefunguje normálně.

Poznámka:

Používejte pouze ovládací prvky uvedené v uživatelské příručce, protože nesprávné používání ostatních ovládacích prvků může způsobit poškození takového rozsahu, že bývá pro obnovení normálního fungování výrobku často zapotřebí rozsáhlé opravy kvalifikovaným technikem.

Prostředí s nebezpečím výbuchu

Pokud se dostanete do prostředí s nebezpečím výbuchu, vypněte zařízení a dodržujte veškerá značení a pokyny. Mezi prostředí s nebezpečím výbuchu patří místa, kde byste byli normálně vyzváni k vypnutí motoru. V prostředí s nebezpečím výbuchu mohou jiskry způsobit výbuch nebo požár s nebezpečím zranění nebo dokonce smrti. Vypněte zařízení v blízkosti skladišť a distribučních míst; chemických závodů; nebo v místech, kde se provádějí odstřely. Prostředí s nebezpečím výbuchu bývají často (ale nikoli vždy) jasně označena. Patří sem podpalubí lodí, překladiště nebo skladiště chemických látek, vozidla používající zkapalněná paliva (například propan nebo butan) a místa, na kterých vzduch obsahuje chemické látky nebo částice, jako například zrno, prach nebo kovový prach.

Další bezpečnostní informace

Toto zařízení a jeho doplňky mohou obsahovat drobné díly. Uchovávejte je mimo dosah malých dětí.

Informace o recyklaci vybavení IT

Jedním z nejdůležitějších cílů společnosti Acer je důsledná ochrana životního prostředí. Považujeme recyklaci (formou sběru a likvidace) použitého vybavení z jednu z nejdůležitějších priorit naší společnosti ve snaze minimalizovat zatěžování životního prostředí.

Společnost Acer si je plně vědoma ekologických důsledků našeho oboru a snažíme se vyvíjet a nabízet co nejkvalitnější výrobní postupy, které by omezily dopad našich produktů na životní prostředí.

Chcete-li získat další informace a pomoc v otázkách recyklace, navštivte následující webové stránky:

<https://www.acer-group.com/sustainability/en/our-products-environment.html>

Další informace o našich dalších produktech, jejich vlastnostech a výhodách najdete na webových stránkách www.acer-group.com.

Informace o recyklaci v USA

Společnost Acer nabádá vlastníky zařízení informačních technologií (IT) k zodpovědné recyklaci jejich zařízení po skončení životnosti. Společnost Acer nabízí programy a služby, které vlastníkům s likvidací zařízení pomáhají.

Další informace o recyklaci IT vybavení najdete na:

<https://www.acer.com/ac/en/US/content/recycling>

Pokyny pro likvidaci



Toto elektronické zařízení nelikvidujte společně s komunálním odpadem. Použité zařízení recyklujte, aby se minimalizovalo znečištění a zajistila maximální ochrana životního prostředí. Více informací o Směrnici o odpadních elektrických a elektronických zařízeních (WEEE) najdete na stránkách

<https://www.acer-group.com/sustainability/en/our-products-environment.html>

Prohlášení o pixelech OLED

Jednotka OLED je vyrobena velmi přesnou výrobní technikou. Nicméně některé obrazové body mohou příležitostně selhat nebo se mohou zobrazovat jako černé nebo červené tečky. Tento jev nemá žádný vliv na obrázek v po čítači a neznamená závadu.

Vyjádření řízení spotřeby by mělo být následující.

- Po 15 minutách nečinnosti uživatele se aktivuje režim spánku monitoru.

Design panelů OLED, který zabraňuje ulpívání obrazu

Odstranění ulpělého obrazu

Aby se snížilo riziko výskytu ulpívání obrazu v případě, že je monitor v provozu déle než 4 hodiny, po vypnutí monitoru se automaticky spustí funkce odstranění ulpělého obrazu. Funkci odstranění ulpělého obrazu můžete také spustit ručně prostřednictvím nabídky OSD.

Když se spustí funkce odstranění ulpělého obrazu, na monitoru se zobrazí varovné hlášení a LED kontrolka napájení začne střídavě blikat modře a žlutě.

Když LED kontrolka napájení zhasne, znamená to, že funkce odstranění ulpělého obrazu je dokončena; délka odstraňování ulpělého obrazu je přibližně 6 minut.

Poznámka:

Během odstraňování ulpělého obrazu nevypínejte monitor a neodpojujte napájení.

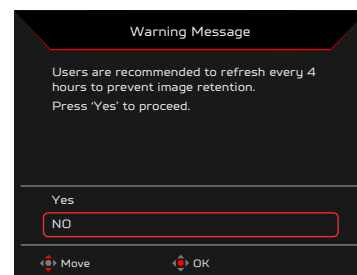
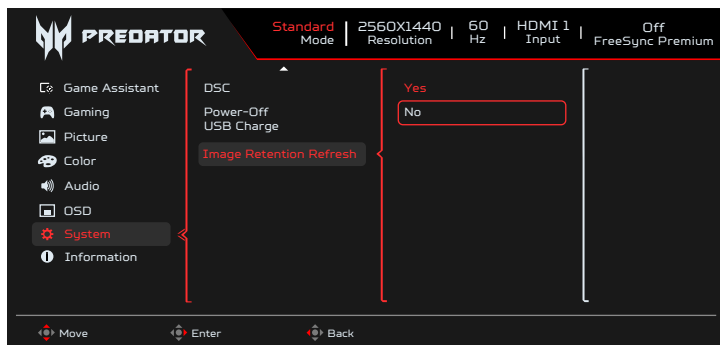
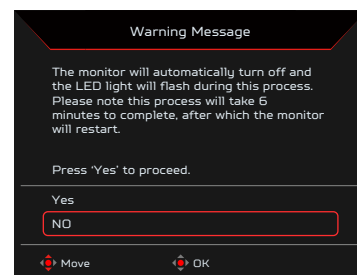
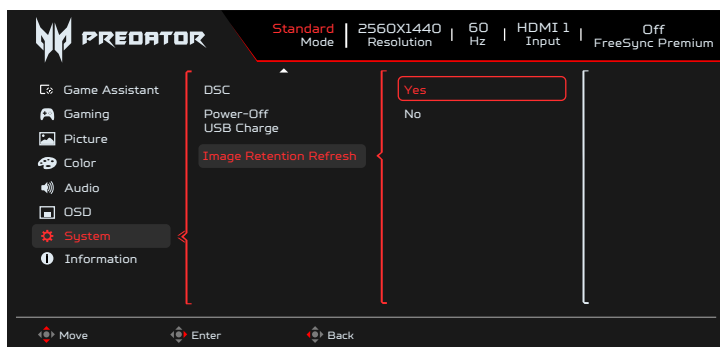

TPC (Temporal Peak Control)

Pokud monitor není určitou dobu používán, funkce TPC začne postupně snižovat jas obrazovky. Po 1 minutě nečinnosti bude jas obrazovky postupně snížen na 60 % přibližně během 4,5 minuty. Když monitor detekuje pohyb, bude jas během 0,5 s obnoven.

Screen move (Pohyb obrazovky)

Slouží ke snížení rizika výskytu ulpívání obrazu. Po zapnutí monitoru se obrazovka pohybuje o několik obrazových bodů ve čtyřech směrech.

Tipy a informace pro pohodlné používání

Po dlouhodobějším používání si uživatelé počítačů mohou stěžovat na namáhání zraku a bolesti hlavy. Po dlouhých hodinách práce před počítačem jsou uživatelé rovněž v nebezpečí fyzického zranění. Nebezpečí fyzického zranění značně zvyšují dlouhé pracovní intervaly, špatné držení těla, nesprávné pracovní návyky, stres, nevhodné pracovní prostředí, osobní zdraví a další faktory.

Nesprávné používání počítače může vést k syndromu karpálního tunelu, k zánětu šlachy a šlachové pochvy nebo k dalším muskuloskeletálním poruchám. Následující příznaky se mohou projevit v rukou, zápěstí, pažích, ramenou, krku nebo zádech:

- pocit znečitlivění, pálení nebo chvění
- píchání, bolestivost nebo citlivost
- bolest, otékání nebo pulzování
- tuhost nebo napjatost
- pocit chladu nebo slabosti

Máte-li tyto příznaky nebo jiné opakované nebo trvalé potíže a/nebo bolesti související s používáním počítače, ihned se obraťte na lékaře a informujte zdravotní a bezpečnostní oddělení vaší společnosti.

V následující části jsou uvedeny tipy pro pohodlnější používání počítače.

Monitor používá panel s omezením modrého světla a je v souladu s hardwarovým řešením TÜV Rheinland Low Blue Light v režimu továrního resetu/výchozího nastavení (Jas: 75 %, Kontrast: 50 %, CCT: Normal (Normální), Preset mode (Režim předvolby): Standard (Standardní):

Vyhledání komfortní zóny

Vyhledejte vaši komfortní zónu úpravou zorného úhlu monitoru pomocí podnožky nebo zvýšením výšky sedáku pro dosažení maximálního pohodlí. Dodržujte následující tipy:

- nezůstávejte dlouhou dobu v jedné pevné poloze
- neohýbejte se dopředu ani se nezaklánějte příliš dozadu
- pravidelně se postavte a projděte se, abyste uvolnili napětí ve svalech nohou

Péče o zrak

Dlouhé hodiny sledování, nošení nesprávných brýlí nebo kontaktních čoček, odlesk, nadměrné osvětlení místnosti, nesprávně zaostřené obrazovky, velmi malá písmena a displeje s nízkým kontrastem mohou zatěžovat váš zrak. V následujících částech jsou uvedeny rady týkající se snížení namáhání zraku.

Oči

- Nechte oči často odpočívat.
- Dopřejte očím pravidelné přestávky, kdy se nedíváte na monitor a zaostřujete na vzdálený bod.
- Často mrkejte, aby vaše oči nevysychaly.

Zobrazení

- Udržujte displej čistý.
- Udržujte hlavu výše, než se nachází horní okraj displeje tak, aby při pohledu na střed displeje vaše oči mířily dolů.
- Upravte jas anebo kontrast na komfortní úroveň, kdy bude lépe čitelný text a srozumitelnější grafika.
- Omezte odrazy a odlesky:
 - umístěte displej tak, aby boční strana směřovala k oknu nebo zdroji světla
 - omezte osvětlení místnosti pomocí záclon, stínidel nebo rolet
 - používejte pracovní světlo
 - změňte zorný úhel displeje
 - používejte antireflexní filtr
 - používejte štít displeje, například kousek lepenky vycházející od horního okraje displeje
- Nepoužívejte displej v nevhodném úhlu zobrazení.
- Nedívejte se dlouho na zdroje jasného světla, například otevřená okna.

Vytváření správných pracovních návyků

Vytvořte si následující pracovní návyky, díky kterým bude vaše používání počítače uvolněnější a produktivnější:

- dělejte pravidelně a často krátké přestávky
- provádějte strečinkové cviky
- co nejčastěji dýchejte čerstvý vzduch
- pravidelně cvičte a udržujte zdraví



EU Declaration of Conformity

We,

Acer Incorporated

8F, 88, Sec. 1, Xintai 5th Rd., Xizhi, New Taipei City 221

And,

Acer Italy s.r.l.

Viale delle Industrie 1/A, 20044 Arese (MI), Italy

Tel: +39-02-939-921 ,Fax: +39-02 9399-2913

www.acer.it

Product:	OLED Monitor
Trade Name:	ACER
Model Number:	X27U
SKU Number:	X27U xxxxxxxx
	("x" = 0~9, a ~ z, A ~ Z, or blank)

We, Acer Incorporated, hereby declare under our sole responsibility that the product described above is in conformity with the relevant Union harmonization legislations as below Directive and following harmonized standards and/or other relevant standards have been applied:

EMC Directive: 2014/30/EU

<input checked="" type="checkbox"/> EN55032:2015+AC:2020 Class B	<input checked="" type="checkbox"/> EN 55035:2017+A11: 2020
<input checked="" type="checkbox"/> EN IEC 61000-3-2:2019 Class D	<input checked="" type="checkbox"/> EN61000-3-3:2013+A1: 2019

LVD Directive: 2014/35/EU

<input checked="" type="checkbox"/> EN 62368-1: 2014+ A11:2017
--

RoHS Directive: 2011/65/EU

<input checked="" type="checkbox"/> EN IEC 63000:2018

ErP Directive: 2009/125/EC

<input checked="" type="checkbox"/> (EU) 2019/ 2021; EN 50564:2011
--

Year to begin affixing CE marking: 2023.

RU Jan / Sr. Manager
Acer Incorporated (New Taipei City)

Mar. 10, 2023

Date



Acer America Corporation
333 West San Carlos St., San Jose
Suite 1500
CA 95110, U. S. A.
Tel : 254-298-4000
Fax : 254-298-4147
www.acer.com



Federal Communications Commission Supplier's Declaration of Conformity

This device complies with Part 15 of the FCC Rules. Operation is subject to the following two conditions: (1) this device may not cause harmful interference, and (2) this device must accept any interference received, including interference that may cause undesired operation.

The following local Manufacturer /Importer is responsible for this declaration:

Product:	OLED Monitor
Model Number:	X27U
SKU Number:	X27U xxxxxx ("x" = 0~9, a ~ z, A ~ Z, or blank)
Name of Responsible Party:	Acer America Corporation
Address of Responsible Party:	333 West San Carlos St. Suite 1500 San Jose, CA 95110 U. S. A.
Contact Person:	Acer Representative
Phone No.:	254-298-4000
Fax No.:	254-298-4147

Obsah

Informace pro bezpečnost a pohodlí	ii
Bezpečnostní pokyny	ii
Zvláštní poznámky týkající se monitorů OLED	ii
Čištění monitoru	ii
Přístupnost	ii
Bezpečný poslech	ii
Varování	ii
Používání elektrické energie	iii
Opravy zařízení	iv
Prostředí s nebezpečím výbuchu	iv
Další bezpečnostní informace.....	iv
Informace o recyklaci vybavení IT	iv
Informace o recyklaci v USA.....	v
Pokyny pro likvidaci	v
Prohlášení o pixelech OLED	v
Design panelů OLED, který zabraňuje ulpívání obrazu	v
Odstranění ulpělého obrazu	v
TPC (Temporal Peak Control)	vi
Screen move (Pohyb obrazovky)	vi
Tipy a informace pro pohodlné používání	vi
Vyhledání komfortní zóny	vii
Péče o zrak.....	vii
Oči	vii
Zobrazení	vii
Vytváření správných pracovních návyků	vii
Rozbalení	1
Nastavení monitoru	2
Instalace na zeď	4
Seznámení s monitorem	5
Připojení kabelů	6
PŘIPOJENÍ SÍŤOVÉHO KABELU	7
Úsporný režim.....	7
Kanál Zobrazovacích Dat (DDC)	8
Tabulka standardního časování	10
Použití nabídky zkratk	11
Odstraňování problémů	20

Rozbalení

Po rozbalení krabice zkontrolujte následující položky, zda nechybí, a balící materiál poté uložte do krabice pro případnou dopravu a přepravu monitoru v budoucnu.

Monitor OLED

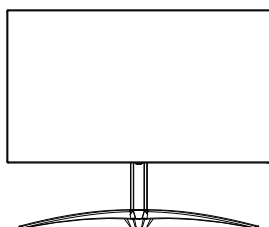

Stručná příručka



Kabel DP
(volitelný)

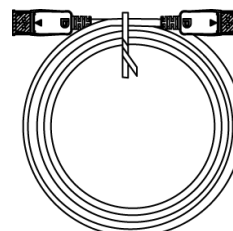

Kabel USB (volitelný)

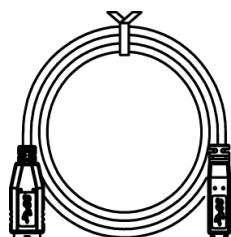

Kabel HDMI (volitelný)

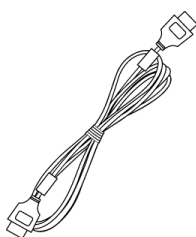

Kabel střídavého napájení



Kabel Type C-C
(volitelný)

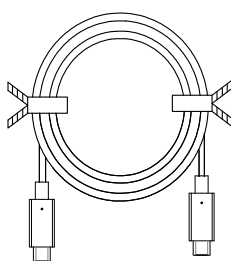

Adaptér střídavého napájení

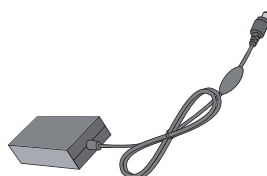

„Tato specifikace je k univerzálnímu použití; skutečná specifikace se může lišit podle regionů a zemí“

Nastavení monitoru

Nejllepší polohy pro sledování obrazu dosáhnete pomocí nastavení sklonu monitoru.

- **Nastavení výšky**

Stiskněte horní stranu monitoru a poté můžete nastavit výšku.

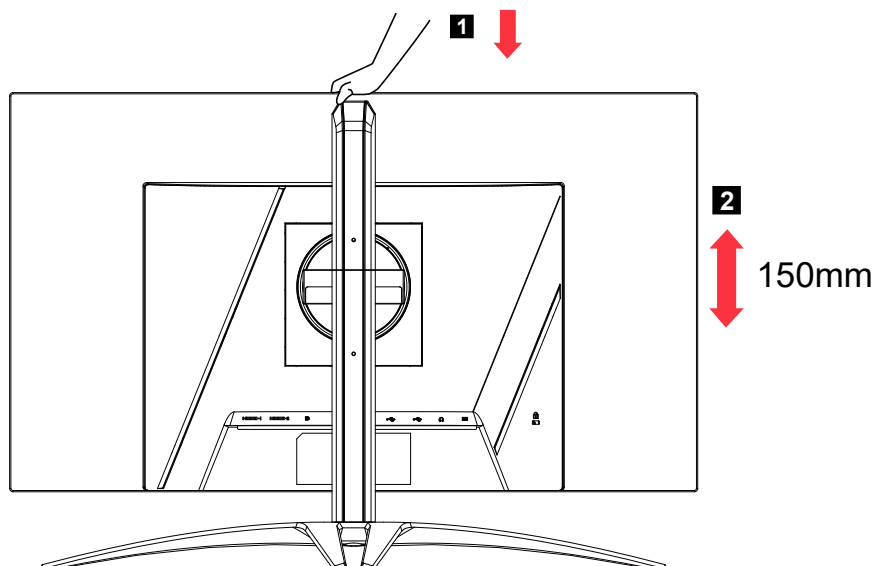

- **Sklon**

Následující obrázek zachycuje rozsah sklonu.

Nejvyšší náklon 25 stupňů vzad je možný pouze v nejvyšší poloze.

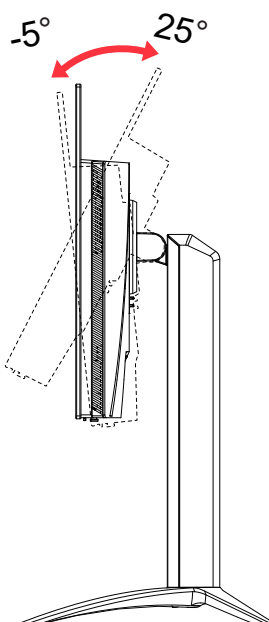

- **Natáčení**

Zabudovaný stojan umožňuje natáčení monitoru za účelem nastavení optimálního zorného úhlu.

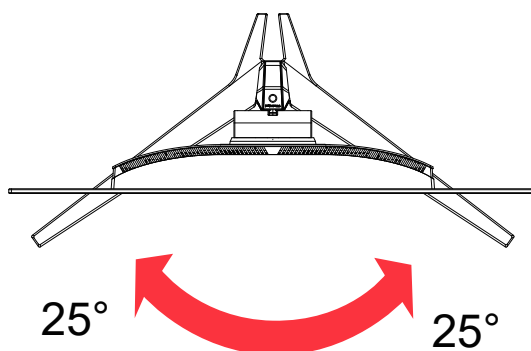

- **Otočení na výšku**

Před otočením displeje je nutno jej zvednout do nejvyšší polohy a poté zatlačit dozadu až na doraz. Otáčejte po nebo proti směru hodinových ručiček, dokud se monitor nezastaví v úhlu $\pm 90^\circ$.

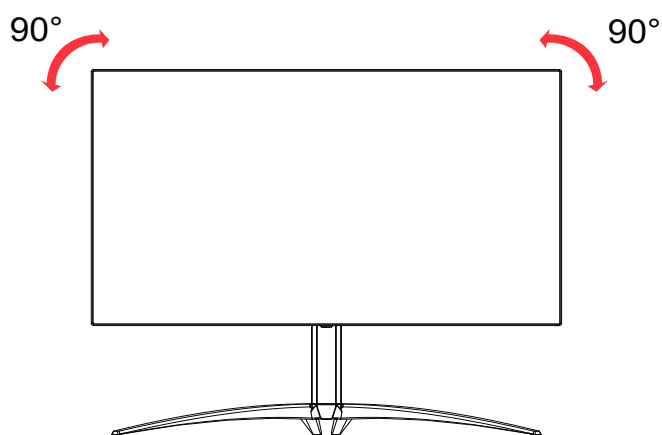

Instalace na zeď

Příprava na instalaci volitelného ramena pro montáž na zeď.

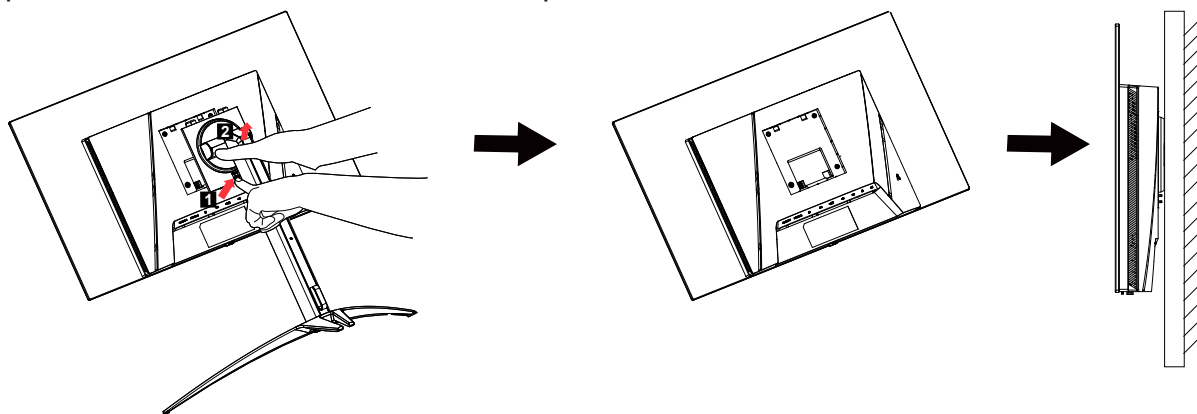

Tento monitor lze nainstalovat na rameno pro montáž na zeď, které lze zakoupit samostatně. Před tímto postupem odpojte napájení. Postupujte následovně:

1. Sejměte základnu.
2. Sestavte rameno pro montáž na zeď podle pokynů výrobce.
3. Přiložte rameno pro montáž na zeď k zadní straně monitoru. Zarovnejte otvory ramena s otvory na zadní straně monitoru.
4. Vložte do otvorů čtyři šrouby a utáhněte je.
5. Znovu připojte kabely. Informace o připevnění ramena na zeď najdete v uživatelské příručce dodané s ramenem.

Poznámka: Montážní otvory VESA nejsou k dispozici u všech modelů, poradte se s prodejcem.

Seznámení s monitorem

Ovládací prvky

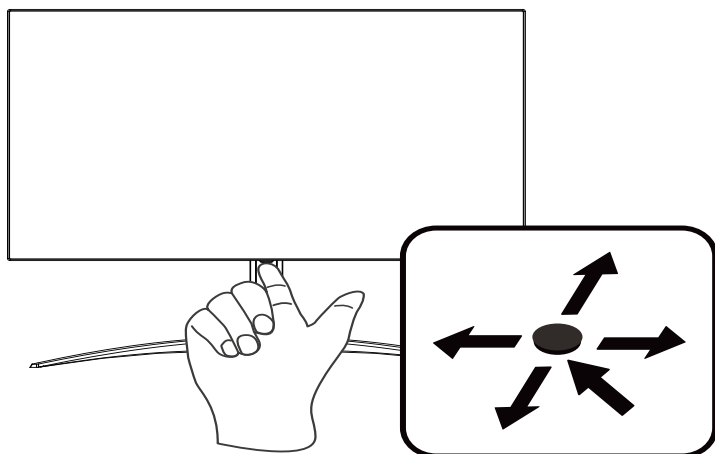

Externí ovládací prvky

1. Stisknutím zobrazíte hlavní stránku. Dalším stisknutím přejdete na další funkci v nabídce funkcí.
2. Samostatné přepínací tlačítko na zadní straně rámečku displeje funguje jako pákový ovladač. Chcete-li pohybovat kurzorem, stačí přepínat tlačítko čtyřmi směry. Stisknutím tohoto tlačítka vyberte požadovanou možnost.
3. Tmavě šedá označuje nepoužitelnou položku.

AMD FreeSync Premium:

Umožňuje zdrojům s podporou grafiky AMD FreeSync Premium dynamicky upravovat obnovovací frekvenci zobrazení podle frekvence snímků typického obsahu pro zobrazení, které je energeticky úsporné, téměř bez zadrhnutí a má nízké zpoždění.

Přepínač KVM:

Integrovaný přepínač KVM umožňuje ovládat až 2 počítače pomocí jedné klávesnice a myši připojených k monitoru.

Připojení kabelů

Při instalaci monitoru na Váš hostitelský systém postupujte podle kroků níže:

1. Vypněte počítač a odpojte jeho napájecí kabel.
2. Připojte kabel signálu ke vstupní zásuvce DP (volitelně) a/nebo HDMI (volitelně) monitoru a k výstupní zásuvce DP (volitelně) a/nebo HDMI (volitelně) grafické karty počítače.
3. Připojení kabelu USB (volitelně)
Připojte kabel USB 3.2 k portu.
4. Připojení Type C (volitelně)
Připojte kabel Type C k portu rychlonabíjení.
5. Zasuňte napájecí kabel monitoru do napájecího portu na zadní straně monitoru.
6. Připojte napájecí adaptér a napájecí kabel k monitoru a poté ke správně uzemněné zásuvce elektrorozvodné sítě.
7. Připojení HDMI/DP+USB-B k počítači 1 a USB-C k počítači 2 při ovládání až 2 počítačů pomocí jedné klávesnice a myši připojených k monitoru.

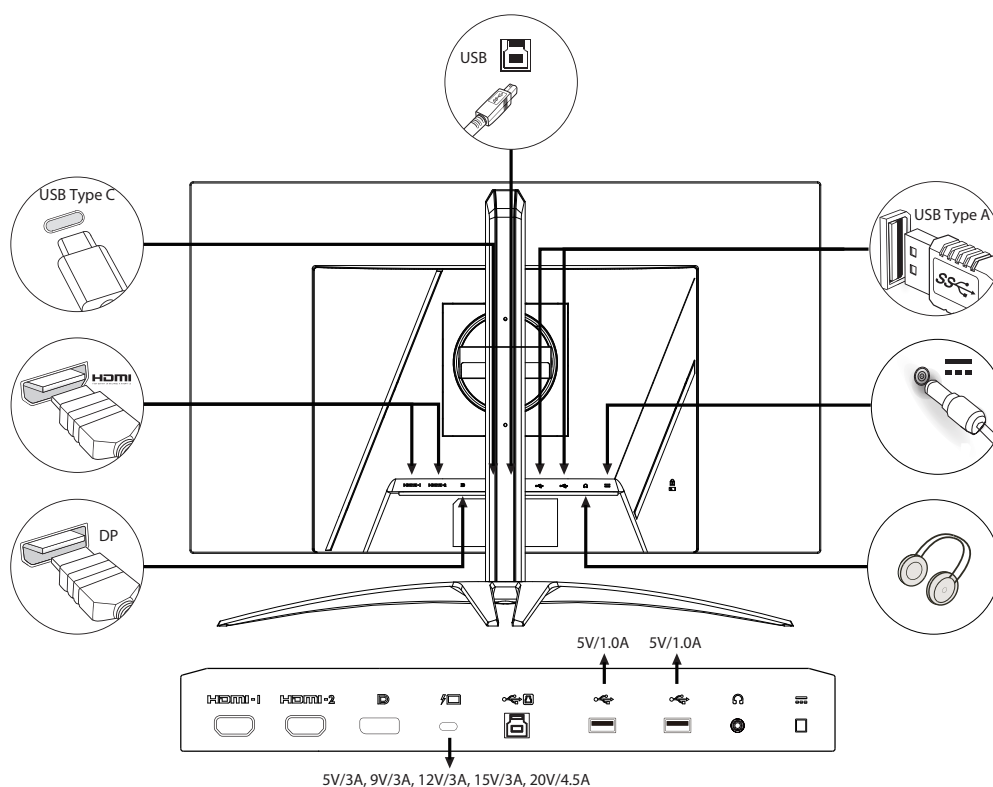

Poznámka:

- Výstup zvuku je pouze pro model s výstupem zvuku. Další pokyny najdete v uživatelské příručce.
- Nabíjení USB zařízení pouze v režimu zapnutého stejnosměrného napájení.

PŘIPOJENÍ SÍŤOVÉHO KABELU

- Nejprve se ujistěte, že je používán správný typ napájecího kabelu vyžadovaného pro Vaši oblast.
- Tento monitor má univerzální napájecí zdroj, který dovoluje fungování v 100/120V AC nebo 220/240 V AC napěťové oblasti. Není požadováno uživatelské seřizování.
- Vložte jeden konec síťového kabelu do přívodu střídavého proudu, vložte další konec do odběrného místa střídavého proudu.
- Pro jednotku používající 120 V AC:
- Použijte kabelovou soupravu se schválením UL, s vodičem SVT a zástrčkou 10 A / 125 V.
- Pro jednotku používající 220 / 240 V AC:
- Použijte kabelovou soupravu z kabelu H05VV-F a zástrčky 10 A / 250 V. Kabelová souprava by měla mít příslušná bezpečnostní schválení pro zemi, ve které bude vybavení nainstalováno.

Úsporný režim

Řídící signál z grafické karty přepne tento monitor do „úsporného“ režimu; úsporný režim je signalizován oranžovým indikátorem LED.

Stav	Kontrolka LED
Zapnuto	Modrá
Úsporný režim	Oranžová
Odstranění ulpělého obrazu	Střídavě modrá/oranžová

Stavy úsporného režimu budou drženy dokud nebude detekován řídicí signál nebo nebude aktivována klávesnice nebo myš. Čas obnovy z aktivního VYPNUTÉHO stavu do ZAPNUTÉHO stavu je přibližně 3 sekundy.

Když se spustí funkce odstranění ulpělého obrazu, LED kontrolka napájení začne střídavě blikat modře a žlutě.

Kanál Zobrazovacích Dat (DDC)

Pro snadnější instalaci je monitor vybaven vlastností Plug and Play, pokud Váš systém tedy podporuje DDC protokol. DDC (Kanál Zobrazovacích Dat) je komunikační protokol přes který monitor informuje hostitelský systém o svých schopnostech, například, podporovaném rozlišení a odpovídajícím časování. Monitor podporuje standard DDC2B.

20kolíkový kabel signálu pro barevný monitor

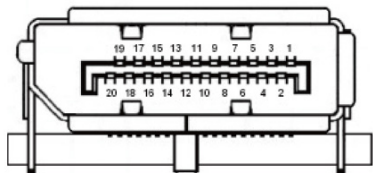

Č. kolíku	Popis	Č. kolíku	Popis
1	ML_Lane 0+	2	GND (zem.)
3	ML_Lane 0-	4	ML_Lane 1+
5	GND (zem.)	6	ML_Lane 1-
7	ML_Lane 2+	8	GND (zem.)
9	ML_Lane 2-	10	ML_Lane 3+
11	GND (zem.)	12	ML_Lane 3-
13	KONFIG1	14	CONFIG2
15	AUX CH+	16	GND (zem.)
17	AUX CH-	18	Hot Plug (Připojení za chodu)
19	Return (Návrat)	20	DP_PWR

19kolíkový kabel signálu pro barevný monitor

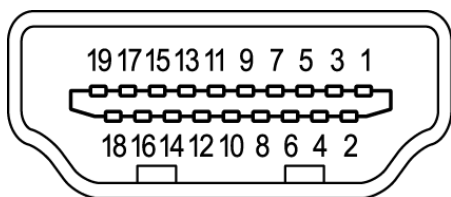

Č. kolíku	Popis	Č. kolíku	Popis
1	TMDS data 2+	2	TMDS data 2 stínění
3	TMDS data 2-	4	TMDS data 1+
5	TMDS data 1 stínění	6	TMDS data 1-
7	TMDS data 0+	8	TMDS data 0 stínění
9	TMDS data 0-	10	Takt+ TMDS
11	TMDS stínění taktu	12	Takt- TMDS
13	CEC	14	Vyhrazeno (bez připojení na zařízení)
15	SCL	16	SDA
17	Uzemnění DDC/CEC	18	Napájení +5 V
19	Detekce připojení za chodu		

Kabel USB 3.2 Type C 24 kolíků

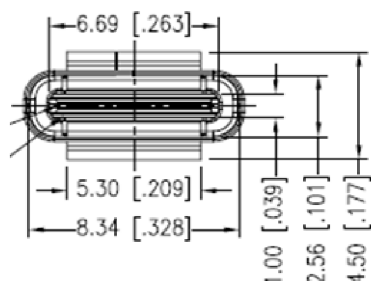

Č. kolíku	Přiřazení signálu	Č. kolíku	Přiřazení signálu
A1	GND (zem.)	B12	GND (zem.)
A2	SSTXp1	B11	SSTXp1
A3	SSTXn1	B10	SSTXn1
A4	VBUS	B9	VBUS
A5	CC1	B8	CC1
A6	Dp1	B7	Dp1
A7	Dn1	B6	Dn1
A8	SBU1	B5	SBU1
A9	VBUS	B4	VBUS
A10	SSTXn2	B3	SSTXn2
A11	SSTXp2	B2	SSTXp2
A12	GND (zem.)	B1	GND (zem.)

Tabulka standardního časování

REŽIM VESA			
REŽIM	Rozlišení		
1	VGA	640x480	60Hz
2	VGA	640x480	72Hz
3	VGA	640x480	75Hz
4	MAC	640x480	66,66Hz
5	VESA	720x400	70Hz
6	SVGA	800x600	56Hz
7	SVGA	800x600	60Hz
8	SVGA	800x600	72Hz
9	SVGA	800x600	75Hz
10	XGA	1024x768	60Hz
11	XGA	1024x768	70Hz
12	XGA	1024x768	75Hz
13	XGA	1024x768	120Hz
14	MAC	1152x870	75Hz
15	VESA	1152x864	75Hz
16	VESA	1280x960	60Hz
17	SXGA	1280x1024	60Hz
18	VESA	1280x720	60Hz
19	WXGA+	1440x900	60Hz
20	WSXGA+	1680x1050	60Hz
21	FHD	1920x1080	60Hz
22	FHD	1920x1080	120Hz
23	QHD	2560x1440	60Hz
24	QHD	2560x1440	120Hz
25	QHD	2560x1440	144Hz
26	QHD	2560x1440	170Hz (DP/Type-C)
27	QHD	2560x1440	240Hz (DP/Type-C)

Použití nabídky zkratek



Poznámka:

následující obsah slouží pouze k všeobecnému informování. Skutečné specifikace produktu se mohou lišit.

V nabídce OSD (nabídka na obrazovce) lze měnit nastavení monitoru OLED. Stisknutím tohoto tlačítka otevřete nabídku OSD. V nabídce OSD lze upravovat kvalitu obrazu, pozici nabídky OSD a obecná nastavení. Pokročilá nastavení popisuje stránka:

Main page (Hlavní stránka)

	<ol style="list-style-type: none">1. Rychlé tlačítko 1 Modes (Režimy), Volume (Hlasitost), Gamma, Brightness (Jas), Contrast (Kontrast), Low Blue Light (Nízká hodnota modrého světla), USB Port Select (Výběr portu USB)2. Rychlé tlačítko 2 Modes (Režimy), Volume (Hlasitost), Gamma, Brightness (Jas), Contrast (Kontrast), Low Blue Light (Nízká hodnota modrého světla), USB Port Select (Výběr portu USB)3. Rychlé tlačítko 3 Rychlé tlačítko přepínání vstupu4. Hlavní nabídka
--	---

Rychlé tlačítko 1 (výchozí: Standardní režim)

Pro výběr herního režimu (G1, G2, G3) vyberte uživatelský profil, který chcete použít (User (Uživatel), Standard (Standardní), ECO, Graphics (Obrázky), Movie (Film))

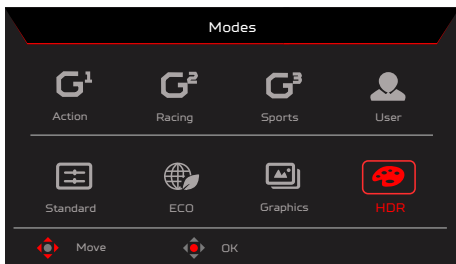

Rychlé tlačítko 2 (výchozí: Peak white (nits) (Vrcholová bílá (nity))

Otevřete ovládací prvek Brightness (Jas) a vyberte upřednostňované nastavení jasu. Po dokončení stisknutím tlačítka OK opusťte aktuální stránku a uložte změny.

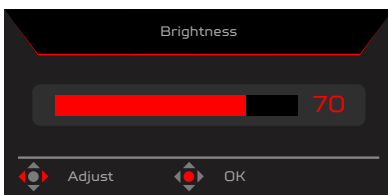

Rychlé tlačítko 3 (výběr vstupu)

Otevřete řízení vstupu a vyberte HDMI1 (2.0), HDMI2 (2.0), DP, DP ALT nebo Auto Source (Automatický zdroj). Po dokončení stisknutím levého pákového ovladače ukončete aktuální stránku nebo stiskněte tlačítko OK do ovládání funkcí.

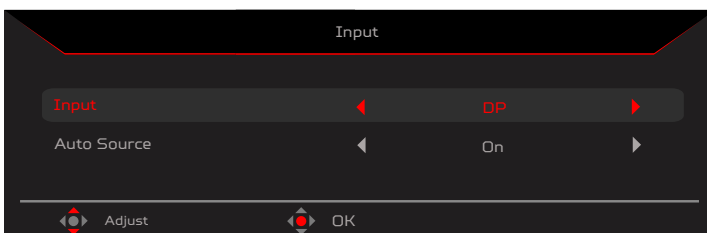

Hlavní nabídka

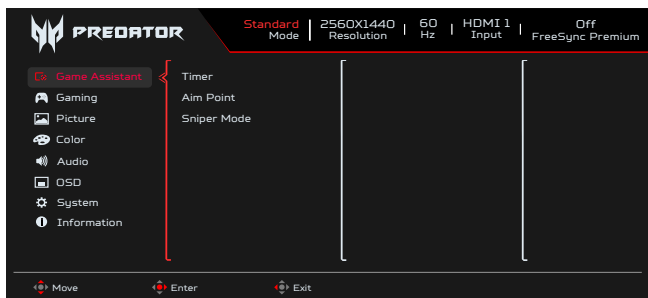

1. Stisknutím tlačítka MENU otevřete nabídku OSD.
2. Pohybem pákového ovladače nahoru nebo dolů vyberte položku Function (Funkce) v nabídce OSD. Pohybem vpravo přejděte na prvek, který chcete upravit, a stisknutím pákového ovladače přejděte na vybraný prvek.

Game Assistant (Herní asistent)

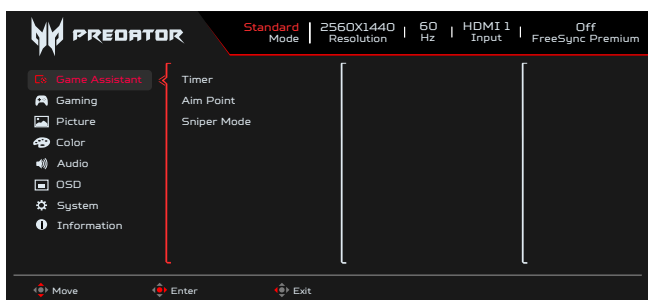

1. Stisknutím tlačítka MENU otevřete nabídku OSD.
2. Pohybem pákového ovladače nahoru nebo dolů vyberte položku Game Assistant (Herní asistent) v nabídce OSD. Potom pohybem vpravo přejděte na funkci, kterou chcete upravit, a stisknutím pákového ovladače přejděte na vybranou funkci.
3. Pohybem nahoru nebo dolů ovládejte funkci.
4. V nabídce Game Assistant (Herní asistent) lze upravovat nastavení Timer (Časovač), Aim Point (Zaměřovací terč), Sniper Mode (Režim ostřelovače).
5. Timer (Časovač): Nabídka OSD zobrazuje časovač na levé horní straně monitoru.



Poznámka:

1. Pokud uživatel vybere 30 minut, nabídka OSD bude odpočítávat časovač od 30:00 do 00:00.
2. Když je položka Timer (Časovač) nastavena na On (Zapnuto), položky Aim Point (Zaměřovací terč) a Refresh Rate Num (Obnovovací frekvence) jsou zobrazeny šedě.

6. Aim Point (Zaměřovací terč): Zobrazí zaměřovací terč pro střílečky.



Poznámka:

Pokud je spuštěn nabídka rychlých tlačítek nebo hlavní nabídka, položka „Aim point (Zaměřovací terč)“ je dočasně uzavřena.

7. Sniper Mode (Režim ostřelovače): Usnadnění pro hry.
 - Scope Mode (Režim zaměřovače)
 - Scope Ratio (Poměr zvětšení zaměřovače): Slouží k ovládání poměru zvětšení obsahu.
 - Scope Size (Velikost zaměřovače): Slouží k ovládání velikosti okna zaměřovače.
 - Scope with Night Vision (Zaměřovač s nočním viděním): Slouží k ovládání efektu nočního vidění.
 - Scope Ratio (Poměr zvětšení zaměřovače): Zvolte poměr zvětšení (1,5x ,2x ,4x), výchozí nastavení je 2x.
 - Scope Size (Velikost zaměřovače) : Zvolte velikost zaměřovače (Small (Malá), Middle (Střední), Large (Velká)), výchozí nastavení je Middle (Střední).
 - Scope with Night Vision (Zaměřovač s nočním viděním): Slouží k filtrování kanálu R&B.

Scope with Night Vision (Zaměřovač s nočním viděním): Off (Vypnuto)



Scope with Night Vision (Zaměřovač s nočním viděním): On (Zapnuto)



Gaming (Hry)

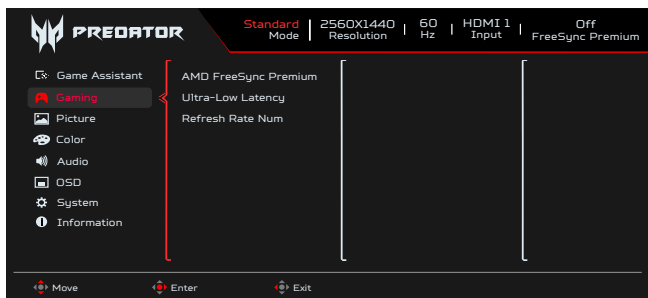

1. Stisknutím tlačítka MENU otevřete nabídku OSD.
2. Pohybem pákového ovladače nahoru ▲ nebo dolů ▼ vyberte položku Gaming (Hry) v nabídce OSD. Potom pohybem vpravo přejděte na funkci, kterou chcete upravit, a stisknutím pákového ovladače přejděte na vybranou funkci.
3. Pohybem nahoru ▲ nebo dolů ▼ ovládejte funkci.
4. V nabídce Gaming (Hry) lze upravovat nastavení AMD FreeSync Premium, Ultra-Low Latency (Velmi nízká latence), Refresh Rate Num (Obnovovací frekvence).
5. AMD FreeSync Premium: Pro ovládání podpory AMD FreeSync Premium či nikoli, výchozí možnost je Zapnuto.
6. Refresh Rate Num (Obnovovací frekvence): Zobrazí aktuální obnovovací frekvenci panelu.



Poznámka:

Pokud je funkce AMD FreeSync Premium nastavena na možnost „On“ (Zapnuto), uvidíte změnu V-frekvence v nabídce OSD.

7. Ultra-Low Latency (Velmi nízká latence): Nastavením On (Zapnuto) se zrychlí doba zpracování procesu přepínání zobrazení.



Poznámka:

- Velmi nízká latence nepodporuje prokládaný režim obrazu.
- Velmi nízká latence není podporována při vertikální frekvenci pod 48 Hz.
- Velmi nízká latence není podporována při rozlišení pod 800 x 600.
- Velmi nízká latence je podporována pouze tehdy, když položka Wide Mode (Široký režim) = Full (Plný) a zobrazena šedě.
- Funkce AMD FreeSync Premium je vypnutá; funkci Ultra-Low Latency lze nastavit na „On“ (Zapnuto) nebo „Off“ (Vypnuto).
- Když je AMD FreeSync Premium nastaveno na „On“ (Zapnuto), položka Ultra-Low Latency (Velmi nízká latence) je AUTO nastavena na „On“ (Zapnuto) a je zobrazena šedě.
- Podrobné definice funkcí a informace naleznete ve specifikacích pro Acer Ultra-Low Latency (Velmi nízká latence).

Picture (Obraz)

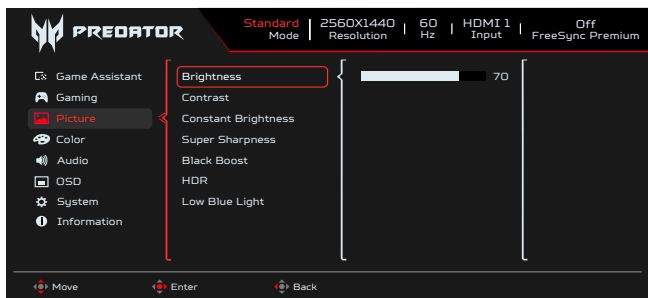

1. Brightness (Jas): Upravte jas od 0 do 100.
2. Stisknutím tlačítka MENU otevřete nabídku OSD.
3. Pohybem pákového ovladače nahoru ▲ nebo dolů ▼ vyberte položku Obraz v nabídce OSD. Pohybem vpravo přejděte na prvek, který chcete upravit, a stisknutím pákového ovladače přejděte na vybraný prvek.
4. Pohybem pákového ovladače vlevo ◀ nebo vpravo ▶ upravte posuvníky.



Poznámka:

Slouží k nastavení vyváženosti mezi světlými a tmavými odstíny. Výchozí jas se liší v závislosti na regionu, ve kterém je výrobek zakoupen.

5. Contrast (Kontrast): Upravte kontrast od 0 do 100.



Poznámka:

Slouží k nastavení stupně rozdílu mezi světlými a tmavými plochami.

6. Constant Brightness (Konstantní jas): Když je tato funkce zapnutá, při změnách zobrazovaného obsahu se jas obrazovky displeje nebude měnit.
7. Super Sharpness (Super ostrost): Technologie Super ostrost dokáže simulovat obraz o vysokém rozlišení zesílením hustoty obrazových bodů původního zdroje, aby byl obraz ostřejší a čistší. Slouží k nastavení této funkce na On (Zapnuto) nebo Off (Vypnuto).

- Black Boost (Posílení černé): Upravte úroveň černé od 0 do 10. Vylepšuje odstíny zvýšením jasu bez změny světlejších odstínů.



Poznámka:

Pokud je obraz velmi světlý nebo obsahuje málo stínů, nemusí úpravou tohoto nastavení dojít k žádným viditelným změnám obrazu.

- Low Blue Light (Nízká hodnota modrého světla): Displej používá panel s nízkou hodnotou modrého světla. Splňuje osvědčení o hardwarovém řešení s nízkými hodnotami modrého světla ústavu TÜV Rheinland v továrním/výchozím nastavení (Low Blue Light (Nízká hodnota modrého světla) Standard (Standardní), Level 1 (Úroveň 1), Level 2 (Úroveň 2), Level 3 (Úroveň 3), Level 4 (Úroveň 4)).
- HDR: Reprodukují větší dynamický rozsah jasu při zachování detailů v nejtmašších a nejjasnějších oblastech. Vyberte z možností Off (Vypnuto) (funkce je zakázána), Auto (Automaticky) (automaticky se použije funkce HDR ke zlepšení obrazu na obrazovce).



Poznámka:

Pokud nastavíte funkci HDR na Auto.

1 Režim a barevný prostor se automaticky nastaví na HDR.

2 Funkce Contrast (Kontrast), Black Boost (Posílení černé), Gray Scale Mode (Režim Šedá škála), 6-axis Hue (6osý odstín), 6-axis Saturate (6osá sytost) nebudou aktivní.

Color (Barva)

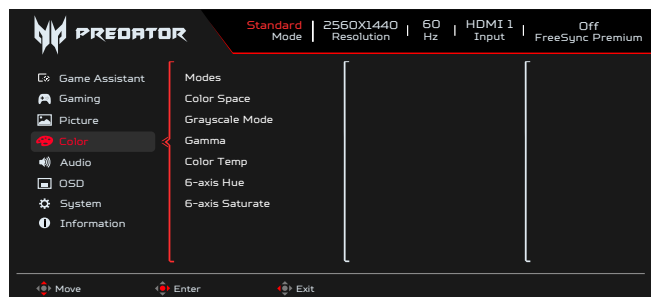

- Stisknutím tlačítka MENU otevřete nabídku OSD.
- Pohybem pákového ovladače nahoru nebo dolů vyberte položku Color (Barva) v nabídce OSD. Potom pohybem vpravo přejděte na funkci, kterou chcete upravit, a stisknutím pákového ovladače přejděte na vybranou funkci.
- Pohybem vlevo nebo vpravo upravte posuvníky nebo zvolte funkci.
- V nabídce Color (Barva) lze upravovat položky Modes (Režimy), Color Space (Barevný prostor), Grayscale Mode (Režim Šedá škála), Gamma, Color Temp (Teplota barev), 6-axis Hue (6osý odstín), 6-axis Saturate (6osá sytost).
- Modes (Režimy): Otevře nabídku rychlého tlačítka Režimy. Podrobná pravidla viz Spec. režimů.

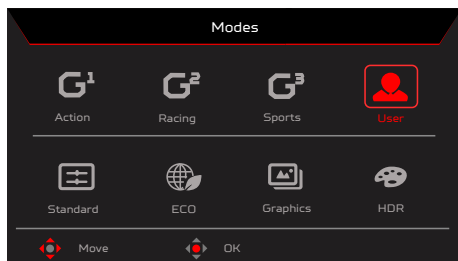

Action (Akce): Pro lepší reprodukci barevné shody s filmem. Uživatelé mohou sami upravovat a ukládat některé parametry.

Racing (Závody): Pro lepší reprodukci barev ve závodních hrách nebo filmech. Uživatelé mohou sami upravit a uložit některé parametry.

Sports (Sport): Pro lepší reprodukci barev ve sportovních hrách nebo filmech. Uživatelé mohou sami upravit a uložit některé parametry.

User (Uživatel): Platí pro kombinaci nastavení obrazu definovaných uživateli. Standard (Standardní): Pro základní PC použití (výchozí nastavení).

ECO: Pro úsporu elektrické energie s nízkým příkonem díky zajištění minimálního jasu pro všechny spuštěné programy.

Graphics (Obrázky): Pro lepší reprodukci barevné shody s obrázky.

Movie (Film): Pro lepší reprodukci barevné shody s filmem. Obsah PC je HDR, položka Modes (Režimy) je zobrazena šedě a není dostupná.



Poznámka:

Obsah PC je HDR, položka Modes (Režimy) je zobrazena šedě a není dostupná.

6. Color Space (Barevný prostor): Můžete zvolit možnosti sRGB, Rec.709, EBU, DCI, SMPTE-C a General (Obecný).



Poznámka:

Color Space (Barevný prostor) = sRGB ~ General (Obecný), Modes (Režimy) = Standard (Standardní).

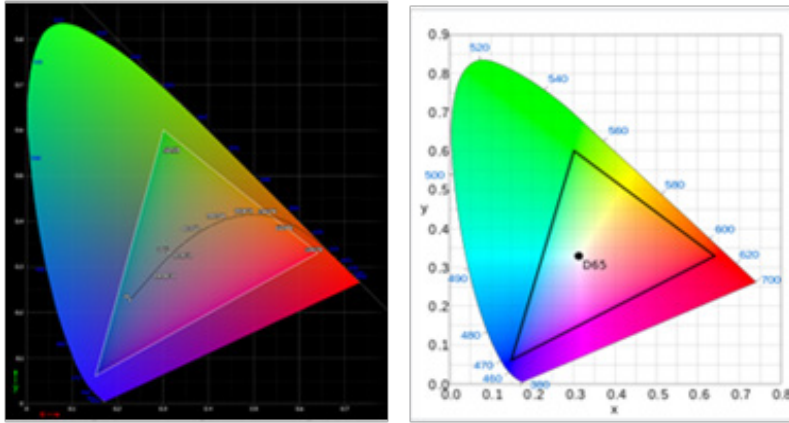

- CIE 1931 kladná a záporná chyba 0,05.
- Obsah PC je HDR, položka Modes (Režimy) je zobrazena šedě a není dostupná.
- Netýká se znamená sledovat aktuální hodnotu parametru (například hodnota parametru Standard (Standardní)).
- Režimy = (Action (Akce) / Racing (Závody) / Sports (Sport) / User (Uživatel) / Standard (Standardní) / ECO / Graphics (Obrázky) / Movie (Film)); barevný prostor je automaticky nastaven na „General“ (Obecný).
- Color Space (Barevný prostor) = (sRGB/Rec.709/EBU/DCI/SMPTE-C), při úpravě parametru položka Modes (Režimy) nepřejde do režimu User (Uživatelský), kromě Color Space (Barevný prostor) = General (Obecný).
- Color Space (Barevný prostor) = (sRGB/Rec.709/EBU/DCI/SMPTE-C), režim Grayscale (Šedá škála) je zobrazen šedě a není dostupný.
- Color Space (Barevný prostor) = (sRGB/Rec.709/EBU/DCI/SMPTE-C), 6 os (odstín a sytost) je zobrazeno šedě a není dostupné.
- Color Space (Barevný prostor) = (sRGB/Rec.709/EBU/DCI/SMPTE-C), senzory (Light & Color (Světlo a barva)) jsou zobrazeny šedě a nejsou dostupné.

After the following functions are enabled, the ColorSense is grayed out and disabled.						
PC Content	HDR					
Color Space	sRGB	Rec.709	EBU	DCI	SMPTE-C	
After the ColorSense is started, the following functions will be grayed out and disabled.						
Function	Contrast	Color Temp.	Blue Light	6-axis Hue	6-axis Saturate	Grayscale Mode

7. Grayscale Mode (Režim Šedá škála): Slouží k výběru Grayscale Mode (Režim Šedá škála).

- On (Zapnuto): Pouze černobílý efekt.
- Off (Vypnuto): Normální barevný efekt.



8. VV režimu Gamma lze upravit tón jasu. Výchozí hodnota je 2,2 (standardní hodnota pro operační systém Windows). Rozsah úprav je 1,8, 2,0, 2,2, 2,4 nebo 2,6.
9. Color Temp (Teplota barev): Můžete zvolit teploty barev Warm (Teplá), Normal (Normální), Cool (Studená), Blue light (Modré světlo) nebo User (Uživatel).

Warm (Teplá): Zvyšuje teplotu barev. Obraz se zdá teplejší, do červena a žluta. Jde o výchozí přednastavený režim.

Normal (Normální): Použije normální nastavení barev monitoru.

Cool (Studená): Snižuje teplotu barev. Obraz se zdá chladnější, do modra.

Low Blue Light (Nízká hodnota modrého světla): Snižuje úroveň modrého světla vyzařovaného z obrazovky, aby bylo sledování pohodlnější pro vaše oči.

User (Uživatel): Umožňuje ručně upravovat nastavení barev.

- 6-axis Hue (6osý odstín): Upravuje položky Red Hue (Odstín červené), Green Hue (Odstín zelené), Blue Hue (Odstín modré), Yellow Hue (Odstín žluté), Magenta Hue (Odstín purpurové), Cyan Hue (Odstín azurové) nebo Reset (Resetovat).

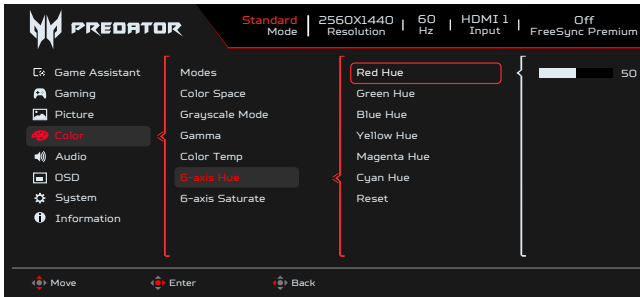

- 6-axis Saturate (6osá sytost): Upravuje položky Red Saturate (Sytost červené), Green Saturate (Sytost zelené), Blue Saturate (Sytost modré), Yellow Saturate (Sytost žluté), Magenta Saturate (Sytost purpurové), Cyan Saturate (Sytost azurové) nebo Reset (Resetovat).

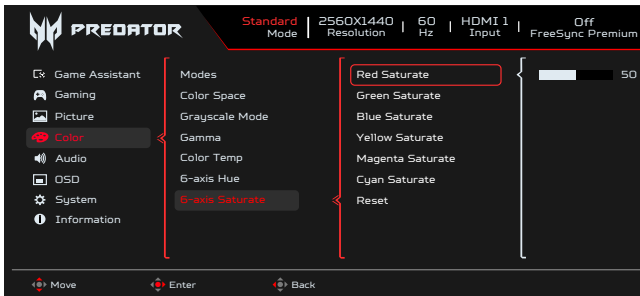

Audio (Zvuk)

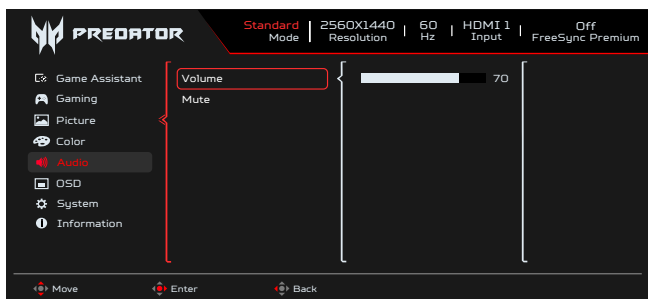

- Stisknutím tlačítka MENU otevřete nabídku OSD.
- Pohybem pákového ovladače nahoru nebo dolů vyberte položku Audio (Zvuk) v nabídce OSD. Potom pohybem vpravo přejděte na funkci, kterou chcete upravit, a stisknutím pákového ovladače přejděte na vybranou funkci.
- Pohybem vlevo nebo vpravo upravte posuvníky nebo zvolte funkci.
- V nabídce Audio (Zvuk) lze upravovat nastavení Volume (Hlasitost), Mute (Ztlumit).
- Volume (Hlasitost): Slouží k nastavení hlasitosti.
- Mute (Ztlumit): Slouží k zapnutí/vypnutí zvuku.

OSD

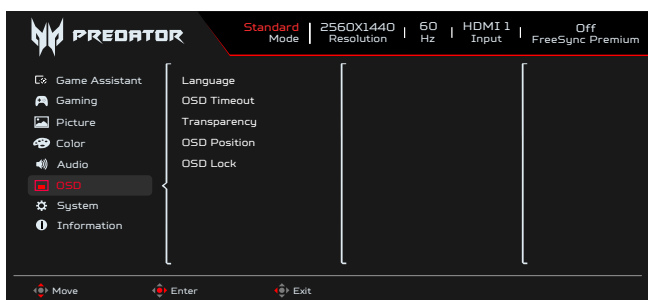

- Stisknutím tlačítka MENU otevřete nabídku OSD.
- Pohybem pákového ovladače nahoru nebo dolů vyberte položku OSD v nabídce OSD. Potom pohybem vpravo přejděte na funkci, kterou chcete upravit, a stisknutím pákového ovladače přejděte na vybranou funkci.
- Pohybem vlevo nebo vpravo upravte posuvníky nebo zvolte funkci.
- V nabídce OSD lze upravovat položky Language (Jazyk), OSD Timeout (Časový limit nabídky OSD), Transparency (Průhlednost), OSD Lock (Zámku nabídky OSD).
- Language (Jazyk): Slouží k nastavení jazyka nabídky OSD.
- OSD Timeout (Časový limit nabídky OSD): Slouží k nastavení časového limitu vypnutí nabídky OSD.

- Transparency (Průhlednost): Slouží k nastavení průsvitnosti v herním režimu. K dispozici jsou možnosti nastavení průsvitnosti 0% (Vypnuto), 20%, 40%, 60% nebo 80%.
- OSD Position (Poloha OSD): Ve výchozím nastavení se nabídka OSD zobrazuje uprostřed. Polohu lze změnit na zobrazení vlevo nahoře, vpravo nahoře, vpravo dole, vlevo dole a uprostřed.
- OSD Lock (Zámku nabídky OSD): Slouží k zapnutí/ vypnutí zámku nabídky OSD.



Poznámka:

Nabídka OSD zamknutá:

- Nastavte zámek nabídky OSD na „Zapnuto“ v nabídce OSD a stisknutím tlačítka „Enter“ provedte funkci uzamknutí všech tlačítek.
- Uprostřed obrazovky se zobrazí zpráva „Nabídka OSD zamknutá“.
- Indikátory LED budou blikat střídavě modře a oranžově.
- Stisknutím libovolného tlačítka se zobrazí zpráva „OSD Locked“ (Nabídka OSD zamknutá).

Odemknutí nabídky OSD:

- Při normálním zobrazení stiskněte a podržte navigační tlačítko uprostřed déle než 3 sekundy, aby se nabídka OSD odemkla.
- Uprostřed obrazovky se zobrazí zpráva „OSD odemkla“.
- Indikátory LED budou svítit modře.

System (Systém)

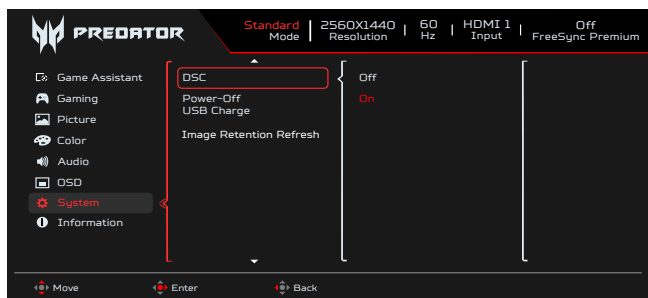
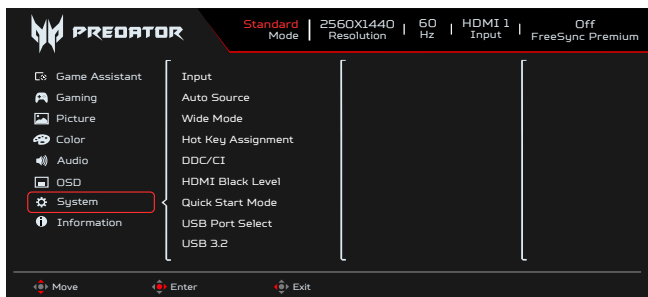

- Stisknutím tlačítka MENU otevřete nabídku OSD.
- Pohybem pákového ovladače nahoru nebo dolů vyberte položku System (Systém) v nabídce OSD. Potom pohybem vpravo přejděte na funkci, kterou chcete upravit, a stisknutím pákového ovladače přejděte na vybranou funkci.
- Pohybem nahoru nebo dolů ovládejte funkce.
- V nabídce System (Systém) lze upravovat nastavení Input (Vstup), Auto Source (Automatický zdroj), Wide Mode (Širokoúhly režim), Hot Key Assignment (Přiřazení rychlých tlačítek), DDC/CI, HDMI Black Level (Úroveň černé HDMI), Quick Start Mode (Režim rychlého spuštění), USB Port Select (Výběr portu USB), USB 3.2, DSC, Power-off USB Charge (Nabíjení z USB portu při vypnutí), Image Retention Refresh (Odstranění ulpělého obrazu).
- Input (Vstup): Vyberte zdroj z možností HDMI1(2.0), HDMI2(2.0), DP, DP ALT.
- Auto Source (Automatický zdroj): Výchozí nastavení je „On“ (Zapnuto), což může podporovat automatické hledání zdroje signálu v pořadí.



Poznámka:

Prostorové použití musí nastavit Automatický zdroj je „Vypnuto“.

- Wide Mode (Široký režim): Slouží k výběru používaného poměru stran obrazovky. K dispozici jsou možnosti Full (Celá), Aspect (Poměr), 1:1 a 21:9.
- Hot Key Assignment (Rychlé tlačítko přiřazení): Vyberte funkci rychlého tlačítka 1 nebo rychlého tlačítka 2 (Modes (Režimy), Brightness (Jas), Volume (Hlasitost), Gamma, Contrast (Kontrast), Low Blue Light (Nízká hodnota modrého světla), USB Port Select (Výběr portu USB))



Poznámka:

Rychlé tlačítko 1 a rychlé tlačítko 2 nemohou opakovat stejnou funkci.

9. DDC/CI: Umožňuje odeslat nastavení monitoru prostřednictvím softwaru v PC.



Poznámka:

Funkce DDC/CI (Display Data Channel / Command Interface) umožňuje ovládat monitor prostřednictvím příkazů odesílaných ze softwaru.

- Funkce DDC/CI (Display Data Channel / Command Interface) umožňuje ovládat monitor prostřednictvím příkazů odesílaných ze softwaru.
- Pro zajištění funkčnosti je nutné, aby bylo v nástrojích zapnuté rozhraní DDC/CI.

10. HDMI Black level (Úroveň černé HDMI): Slouží k nastavení úrovně černé HDMI.
11. Quick start mode (Režim rychlého spuštění): Vyberte možnost Vypnuto nebo On Zapnuto. Zapnutím této funkce se zvýší rychlost spuštění.
12. USB Port Select (Výběr portu USB): Výběr portu USB typu B nebo typu C.
13. USB 3.2: Výchozí nastavení je „Zapnuto“. Určuje šířku pásma USB.
- USB 3.2 = ve výchozí konfiguraci „On“ (Zapnuto).
14. DSC: Výchozí nastavení je „On“ (Zapnuto), podpora DP & DP ALT má funkci DSC.



Poznámka:

DSC = ve výchozí konfiguraci „On“ (Zapnuto)

- Je podporováno pouze DP & DP ALT, HDMI bude zobrazeno šedě a není k dispozici.
- Může podporovat maximální rozlišení (musí odpovídat „Max Refresh Rate (Maximální obnovovací frekvence)“).

DSC = „Off“ (Vypnuto)

- Pro některá zařízení, jako například mobilní telefony, je třeba nastavit DSC na Off (Vypnuto) pro zajištění správného zobrazení.
- Rozlišení, která mohou být podporována, budou záviset na možnostech grafické karty a nemusí být schopna zobrazit 4K- (144/160) Hz.

15. Power-off USB Charge (Nabíjení z USB portu při vypnutí): Výběrem možnosti „On“ (Zapnuto) bude napájen port USB a výběrem možnosti „Off“ (Vypnuto) zapnete funkci DC vypnuto/řízení spotřeby.



Poznámka:

- V souladu s mezinárodními energetickými standardy je tento displej aktuálně nastaven na úsporný režim, čímž jsou deaktivovány určité funkce, když je displej v režimu spánku (pohotovostní režim) a je ve stavu vypnutí napájení (DC vypnuto).
- Přepnutím položky „Power-off USB Charge“ (Nabíjení z USB portu při vypnutí) na „On“ (Zapnuto) se aktivují všechny funkce displeje a může se zvýšit spotřeba energie.
- Aby bylo možné použít port USB pro servis, musí být připojen podle tohoto obrázku. (Například načtení adresy Mac/ výrobního čísla)

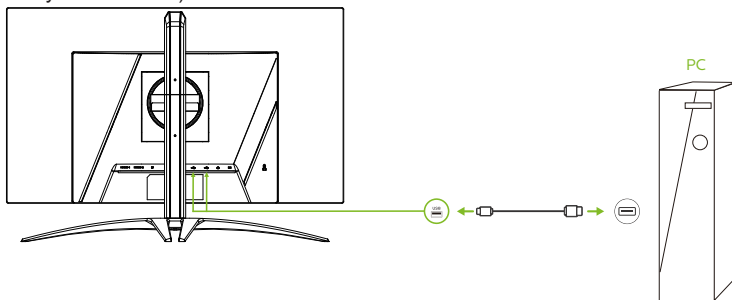

16. Image Retention Refresh (Odstranění ulpělého obrazu): Aby se snížilo riziko výskytu ulpívání obrazu v případě, že je monitor v provozu déle než 4 hodiny, po vypnutí monitoru se automaticky spustí funkce odstranění ulpělého obrazu. Funkci odstranění ulpělého obrazu můžete také spustit ručně prostřednictvím nabídky OSD.

Když se spustí funkce odstranění ulpělého obrazu, na monitoru se zobrazí varovné hlášení a LED kontrolka napájení začne střídavě blikat modře a žlutě.

Když LED kontrolka napájení zhasne, znamená to, že funkce odstranění ulpělého obrazu je dokončena; délka odstraňování ulpělého obrazu je přibližně 6 minut.



Poznámka:

Během odstraňování ulpělého obrazu nevyplínejte monitor a neodpojujte napájení.

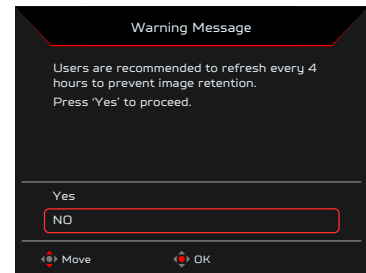
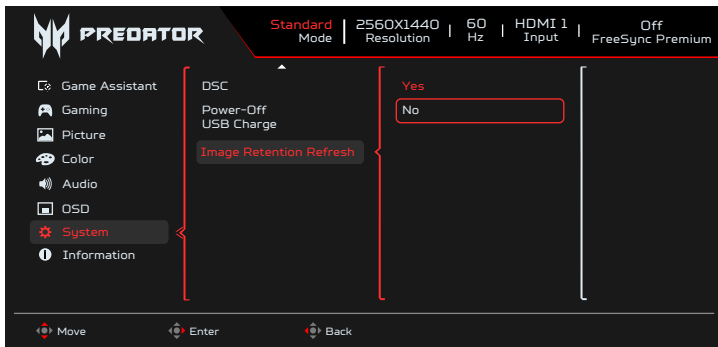
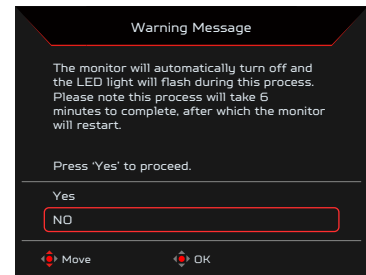
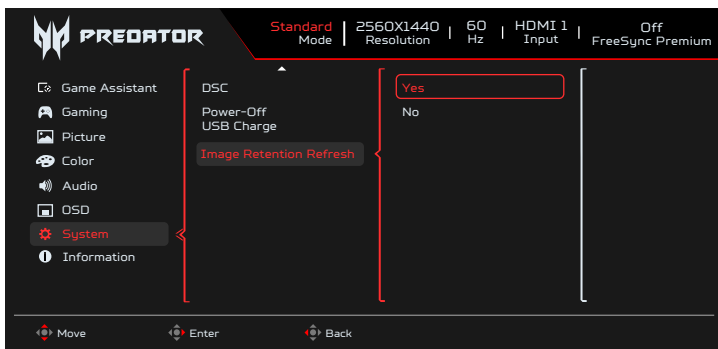

Setting the KVM (Nastavení KVM)

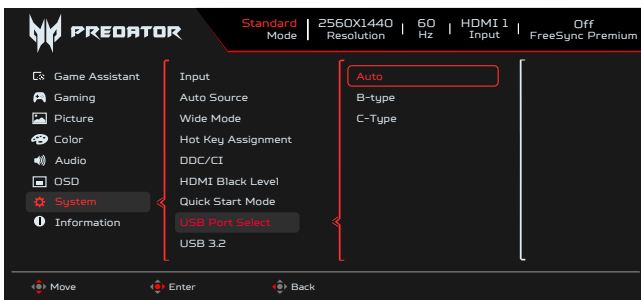

1. Při nastavení KVM pro monitor postupujte podle následujících pokynů:

- Připojte Type-C/USB-B k počítači
- Vyberte Type-C/USB-B v části USB Port Select (Výběr portu USB) v nabídce OSD
- Doporučený postup:

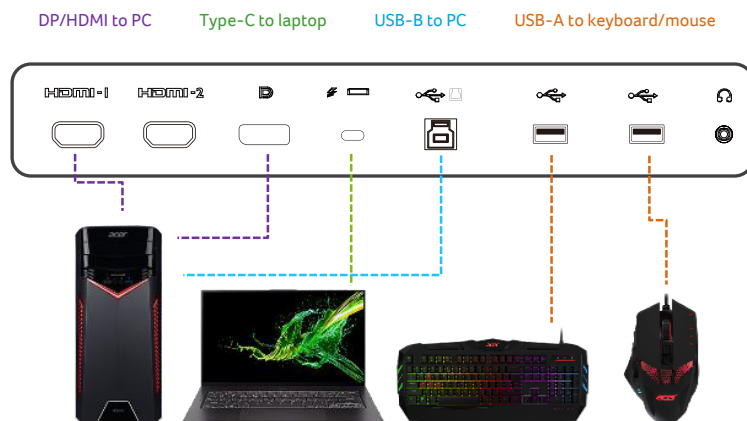

Poznámka:

Při připojování dvou počítačů k monitoru nakonfigurujte nastavení USB v nabídce OSD, aby bylo možné sdílet jednu klávesnici a myš připojené k monitoru mezi dvěma počítači.

Information (Informace)

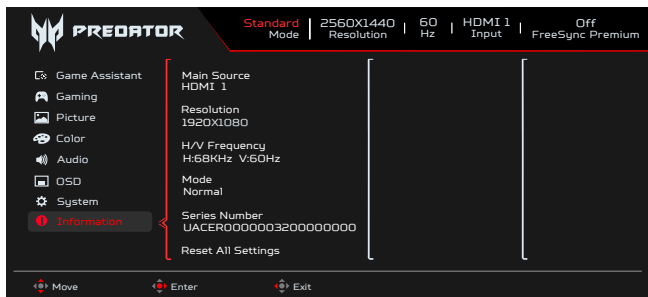

1. Stisknutím tlačítka Menu otevřete nabídku OSD.
2. Pomocí tlačítek nahoru/dolů vyberte stránku Information (Informace); zobrazí se základní informace o vašem monitoru a o aktuálním vstupu.
3. Reset all settings (Obnovit všechna nastavení): Obnoví výchozí tovární nastavení barev.

Save Settings to... (Uložit nastavení do...) (pouze uživatelský režim)

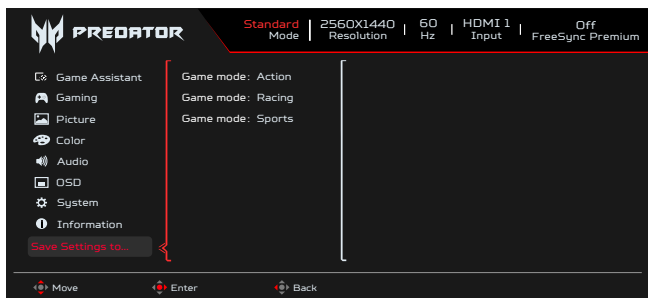

1. Stisknutím tlačítka MENU otevřete nabídku OSD.
2. Pohybem pákového ovladače nahoru nebo dolů vyberte položku „Save Setting to... (Uložit nastavení do...)“ v nabídce OSD. Potom pohybem vpravo přejděte na funkci, kterou chcete upravit, a stisknutím pákového ovladače přejděte na vybranou funkci.
3. Save Setting to Game mode (Uložit nastavení do herního režimu): K dispozici jsou tři profily definované uživatelem. Po výběru a uložení preferovaných nastavení bude systém načítat tato nastavení, když v budoucnosti zapnete herní režim .

Odstraňování problémů

Před odesláním monitoru OLED do opravy projděte níže uvedený seznam řešení problémů a zkuste sami najít závadu.

Režim HDMI/DP (volitelně)

Problém	Stav LED	Náprava
Není vidět obraz	Modrá	Použijte nabídku OSD, nastavte jas a kontrast na maximum nebo obnovte výchozí nastavení.
	Vypnuto	Zkontrolujte vypínač. Zkontrolujte, zda je napájecí kabel správně připojen k monitoru.
	Oranžová	Zkontrolujte, zda je k zadní straně monitoru správně připojen video kabel. Zkontrolujte, zda je počítač zapnutý a zda se nenachází v úsporném / pohotovostním režimu. Pokud je nabídka OSD zamknutá, indikátory LED svítí oranžově.

Poznámka: Tento monitor Acer je určen pro zobrazení videa a obrazových informací získaných z elektronických zařízení.