

YEELIGHT

Yeelight Ceiling Light C2001R900

User Manual • Užívateľský manuál •
Užívateľský manuál • Használati utasítás •
Benutzerhandbuch

English	3 - 13
Čeština	14 - 24
Slovenčina	25 - 35
Magyar	36 - 46
Deutsch	47 - 57

Dear customer,

Thank you for purchasing our product. Please read the following instructions carefully before first use and keep this user manual for future reference. Pay particular attention to the safety instructions. If you have any questions or comments about the device, please contact the customer line.

 www.alza.co.uk/kontakt

 +44 (0)203 514 4411

Importer Alza.cz a.s., Jankovcova 1522/53, Holešovice, 170 00 Prague 7, www.alza.cz

Product Description

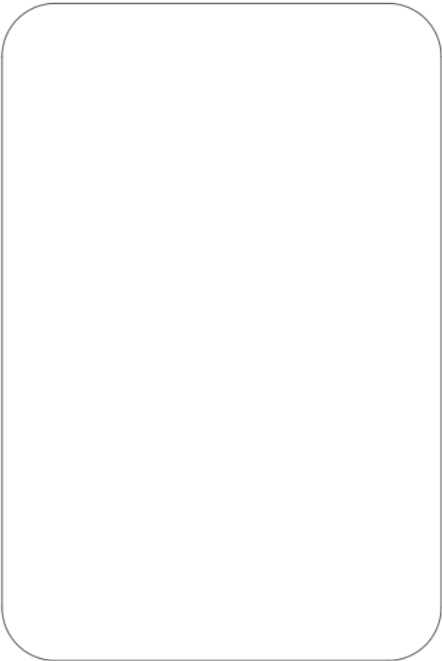

Shade

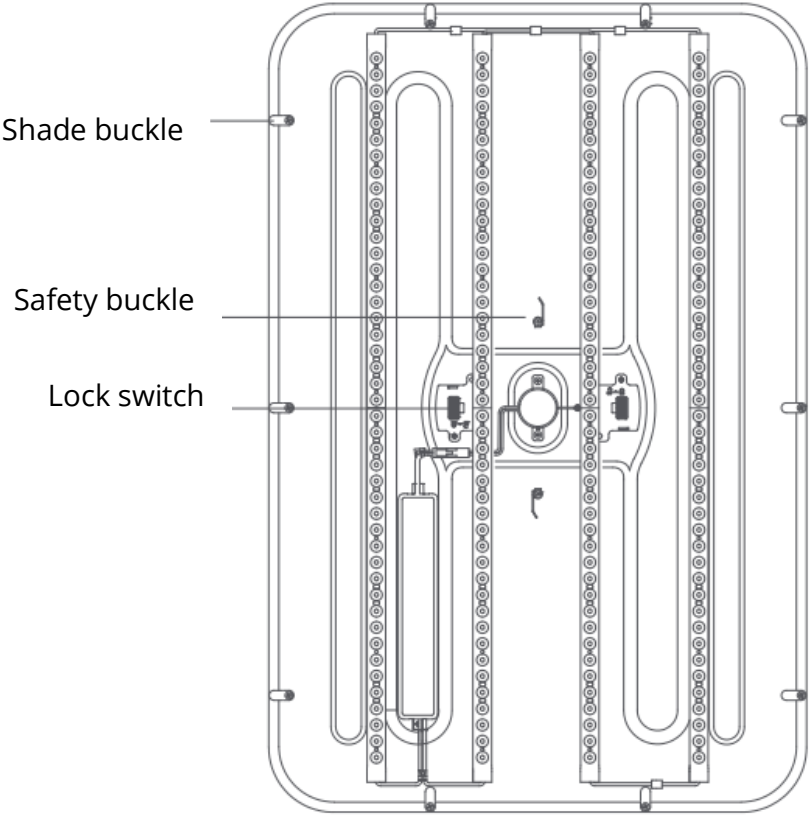

Base plate

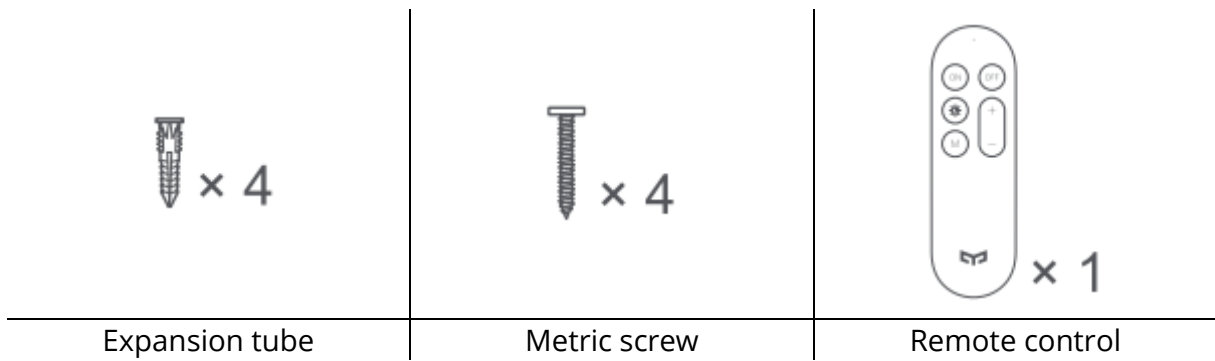
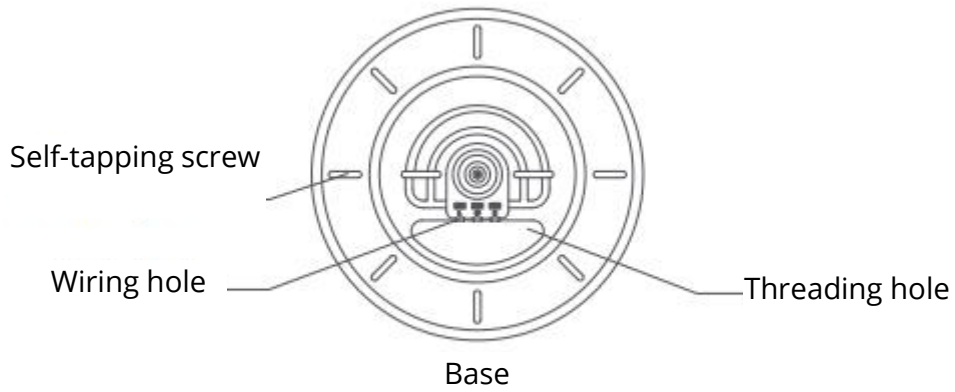

Mounting Instructions

Drilling

1. Open the package and take out the various parts of the ceiling light.
2. Use an impact drill 8 mm in diameter to make holes with a depth (L) of ≥ 40 mm. Then mount four expansion tubes into the holes.
3. Thread the power cord through the wiring hole. Use self-tapping screws to fix the base on the ceiling, and verify the base securely mounted.

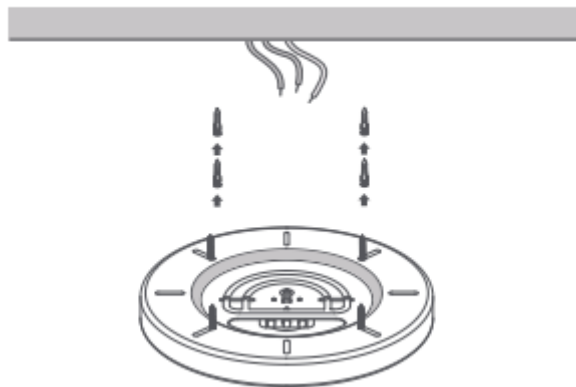

Connect the Power Cord

1. The wiring hole suitable for power leads with a cross-sectional area of 1.5-2.5 mm². Strip the power cord by 11-13mm.
2. Connect the neutral, ground, and live wires to the wiring holes marked with N, a grounding sign, and L in turn.
3. Tidy up the power cord and check whether the wiring is firm.



11 ~ 13mm

A solid or stranded hard wire is used as the power lead.

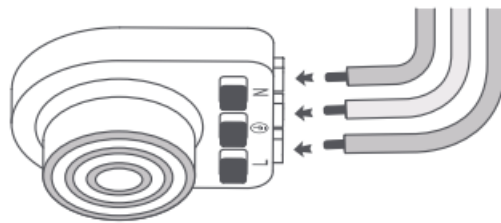

Connect the neutral, ground, and live wires the wiring holes (marked with N, a grounding sign, and L in turn. (When unplugging the power cord, press the red button on the wiring hole first, and then pull it out.)

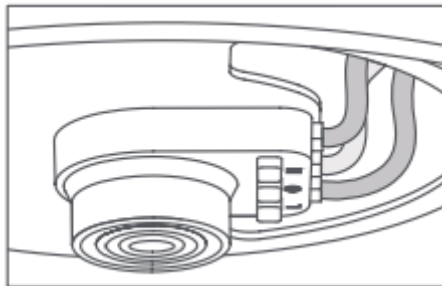

Arrange the power cord as shown in the figure, and check for firm wiring.



The neutral and live wires must be connected to the N and L ports respectively, be careful not to mix them up or the light beads may emit some weak light.







Before mounting, make sure to disconnect the power supply to prevent electric shock. Mounting should be performed in strict accordance with the instructions. Improper mounting is liable to cause accidents such as fall, fire, and electric shock.



Make sure to disconnect power when disassembling the light.

Mount the Base Plate

1. Hold the base plate with both hands and align it vertically with the center of the base coupler through the circular transparent part in the center of the base plate (see figure 1).
2. Push the base plate upwards vertically. After hearing a “click” sound, visually check that the lock on the base plate is aligned with the lock switch position.
3. After the base plate is mounted, rotate it left and right (see Figure 2) to get the two symmetrical lock switches back to the lock position  (see Figure 3). Rotate the two metal safety buckle switches in the center of the base plate from  to  (see figure 4)

 Always check for proper mounting after you have finished. Improper mounting may cause the product to fall.

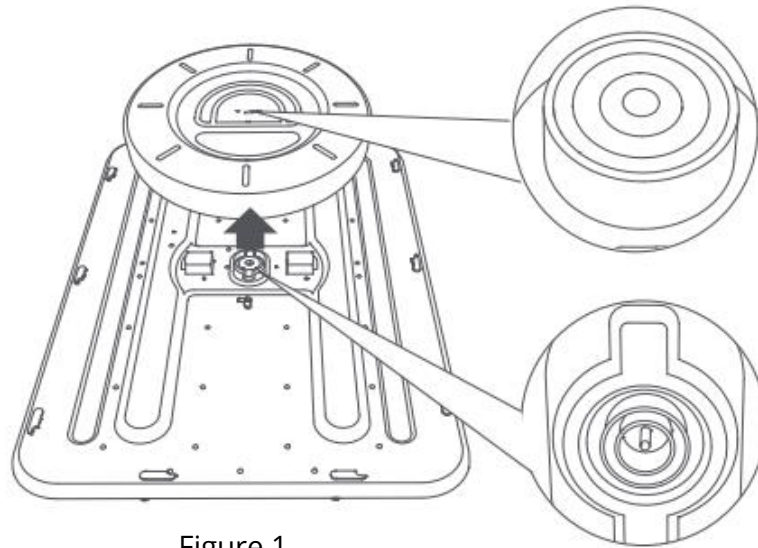

Figure 1

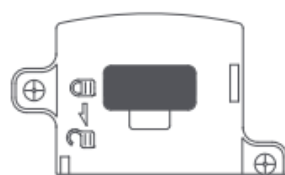
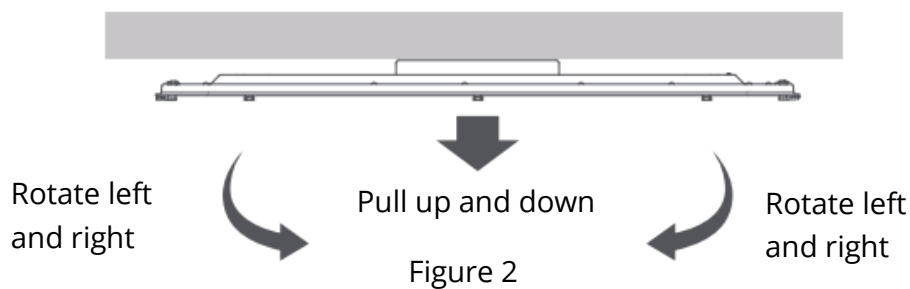

Figure 3

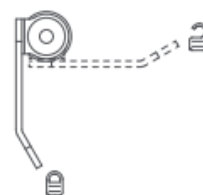

Figure 4

Mount the Shade

Open all the hooks (see Figure 5).

Hold both sides of the shade with both hands and fully insert it into the backboard (see Figure 6).

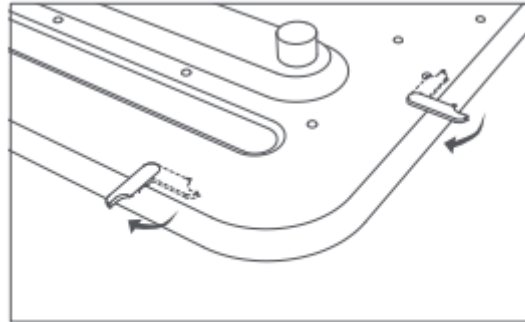

Figure 5

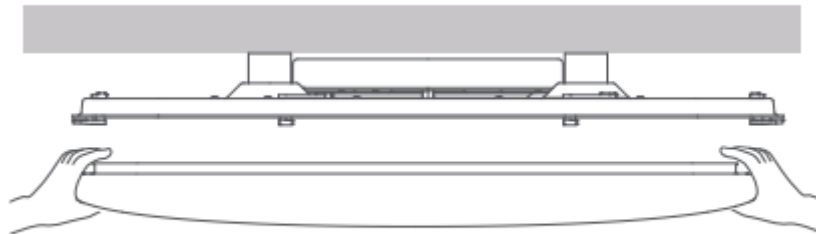

Figure 6

Connect to Yeelight App

This product can be controlled on Yeelight App and be configured to interact with other Yeelight products.

Download App

Search for “Yeelight” in an App store or scan the QR code on the right to download and install the App.

Add Device

- Go to the Yeelight App homepage and click “+” in the upper right corner to add your device.
- Proceed with the configuration as instructed on the App.
- Once you’ve added a device successfully, you can find it in the device list.

Note: The operation procedure may differ from what’s described here due to App updated. Please proceed as instructed on the App.

This product can also be controlled on Mi home, Google Home App, and Amazon Alexa. You can download and install on of these Apps from an App store, and configure your device as instructed on the App. After you have finished the configuration, you can use the App to control the light.



Apple HomeKit Smart Control

1. Open the Home app on your iPhone or iPad.
2. Tap “Add Accessories” and follow the instructions to scan the QR code either on the back cover of the user manual or on the junction box or enter the 8-digit setup code above the QR code to grant the Apple Home app access.

Make sure a Wi-Fi network with Internet access is available (this product does not support 5 GHz networks).

To control this Home-Kit-compatible accessory, it is recommended that you use iOS 9.0 or above. The HomeKit setup code is in the user manual and on the junction box, do not lose it. When adding the product to the Home app after the factory settings are restored, you will need the HomeKit setup code again.

In case the user is lost, remove the lampshade, and scan the QR code or enter the setup code on the junction box.





iPad and iPhone are trademarks of Apple Inc., and they are registered in the United States and other countries.

Restore to factory settings

Use the wall switch to turn the ceiling light on and off five times consecutively (turn off the ceiling light and wait for two seconds, then turn it on and wait for two seconds, this counts as one time.) The ceiling light then starts breathing and automatically restarts after five seconds, and the factory settings of the ceiling light have been restored.

Note: When using the ceiling light in a new network environment, you need to restore the factory settings and connect to the network again.









Product Features

	Light on		Adjust colour temperature		Increase brightness
	Light off		Daylight/moonlight mode		Reduce brightness

Specifications

Model:	YLXD039
Power Factor:	0.9
Operating Temperature:	25°C
Operating Humidity:	0-85% RH
Colour Temperature:	2700-6500 K
Rated Input:	220-240 ~ 50/60Hz Max. 0.43A
Rated Power:	95W (176 x 1W/LED module)
Compatible with Android:	4.4 & iOS 9.0 or above
Wireless Connectivity:	Wi-Fi IEEE 802.11 b/g/n 2.4 GHz, Bluetooth 4.2 BLE
Operating Frequency:	2412-2472 MHz (Wi-Fi) 2402-2480 MHz (BT)
Maximum Output Power:	17.21 dBm (Wi-Fi) 5.08 dBm (BT-LE)

Product Features

			
Quick setup	Adjustable brightness	Adjustable colour temperature	Cozy moonlight
			
High colour rendering index	Voice control	Smart interaction	Firmware upgrade

Precautions

- Make sure the voltage is consistent with the ceiling light's operating voltage before use. Using the mismatched voltage may damage the ceiling light and cause safety hazards.
- Do not replace the light source of the ceiling light by yourself. The light source should only be replaced by the manufacturer, after-sales service, or a qualified electrician.
- The ceiling light generates heat during working. Please keep it is well ventilated for heat dissipation.
- This ceiling light can be controlled by an app or remote control (not included, sold separately). Turning off the ceiling by remote control or app does not cut it off from the electricity, hence, do not touch, replace, or disassemble this ceiling light. Otherwise, it may cause an electric shock, injury, or even death.
- The light installation requires a qualified electrician, and the wiring must comply with IEEE electrical standards or national
- The ceiling light should be installed in a stable location to prevent it from dropping down or falling of.
- Under normal use of condition, this equipment should be kept a separation distance of at least 20cm between the antenna and the body of the user.
-  For indoor use only.
- The light source contained in this luminaire shall only be replaced by the manufacturer or his service agent or a similar qualified person.

Warranty Conditions

A new product purchased in the Alza.cz sales network is guaranteed for 2 years. If you need repair or other services during the warranty period, contact the product seller directly, you must provide the original proof of purchase with the date of purchase.

The following are considered to be a conflict with the warranty conditions, for which the claimed claim may not be recognized:

- Using the product for any purpose other than that for which the product is intended or failing to follow the instructions for maintenance, operation, and service of the product.
- Damage to the product by a natural disaster, the intervention of an unauthorized person or mechanically through the fault of the buyer (e.g., during transport, cleaning by inappropriate means, etc.).
- Natural wear and aging of consumables or components during use (such as batteries, etc.).
- Exposure to adverse external influences, such as sunlight and other radiation or electromagnetic fields, fluid intrusion, object intrusion, mains overvoltage, electrostatic discharge voltage (including lightning), faulty supply or input voltage and inappropriate polarity of this voltage, chemical processes such as used power supplies, etc.
- If anyone has made modifications, modifications, alterations to the design or adaptation to change or extend the functions of the product compared to the purchased design or use of non-original components.

EU Declaration of Conformity

Hereby, Qingdao Yeelink Information Technology Co., Ltd. declares that the radio equipment type YLXD036/YLXD037 is in compliance with Directive 2014/53/EU.



WEEE

This product must not be disposed of as normal household waste in accordance with the EU Directive on Waste Electrical and Electronic Equipment (WEEE - 2012/19 / EU). Instead, it shall be returned to the place of purchase or handed over to a public collection point for the recyclable waste. By ensuring this product is disposed of correctly, you will help prevent potential negative consequences for the environment and human health, which could otherwise be caused by inappropriate waste handling of this product. Contact your local authority or the nearest collection point for further details. Improper disposal of this type of waste may result in fines in accordance with national regulations.

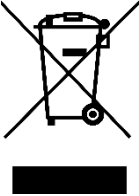

Vážený zákazníku,

děkujeme vám za zakoupení našeho produktu. Před prvním použitím si prosím pečlivě přečtete následující pokyny a uschovejte si tento návod k použití pro budoucí potřebu. Zvláštní pozornost věnujte bezpečnostním pokynům. Pokud máte k přístroji jakékoli dotazy nebo připomínky, obraťte se na zákaznickou linku.



www.alza.cz/kontakt



+420 255 340 111

Dovozce

Alza.cz a.s., Jankovcova 1522/53, Holešovice, 170 00 Praha 7, www.alza.cz

Popis produktu

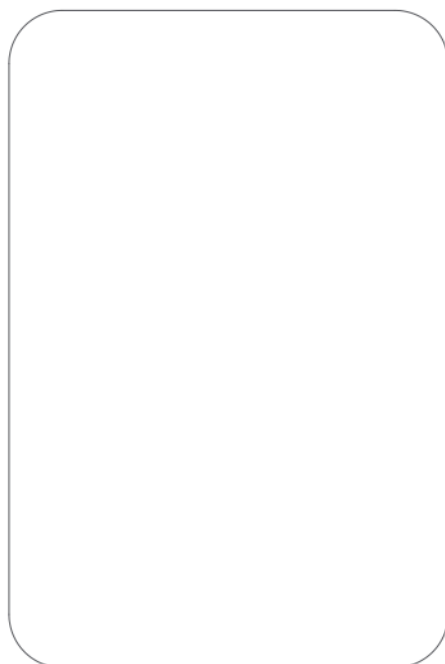

Stínítko

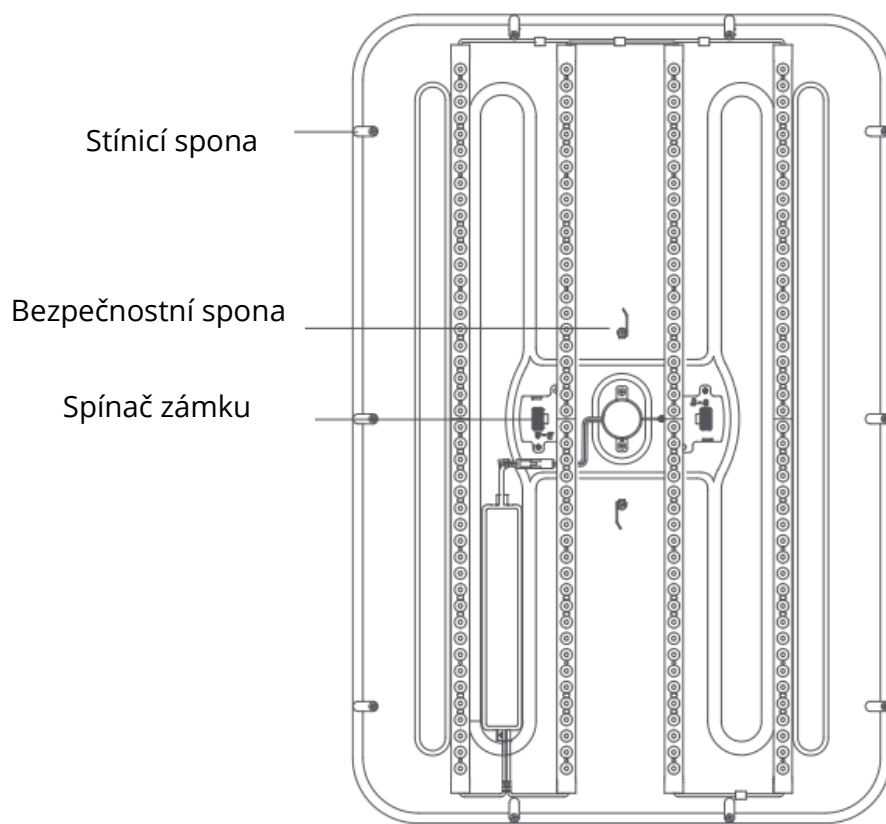

Základní deska

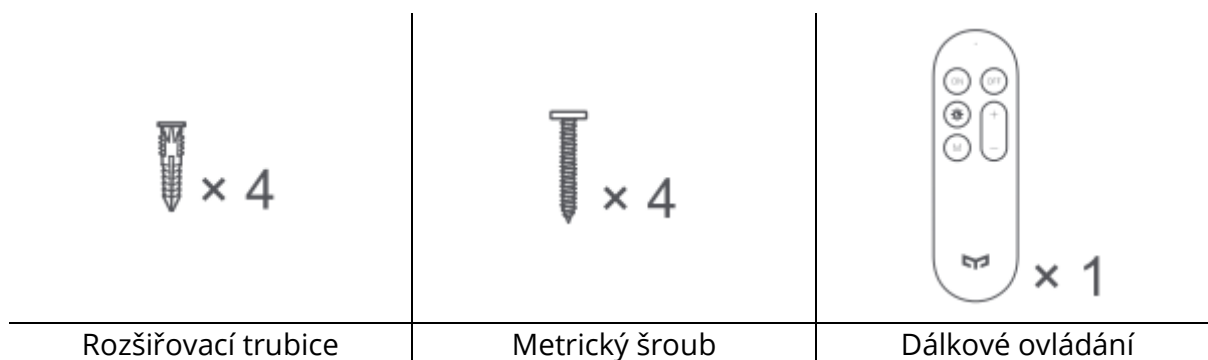
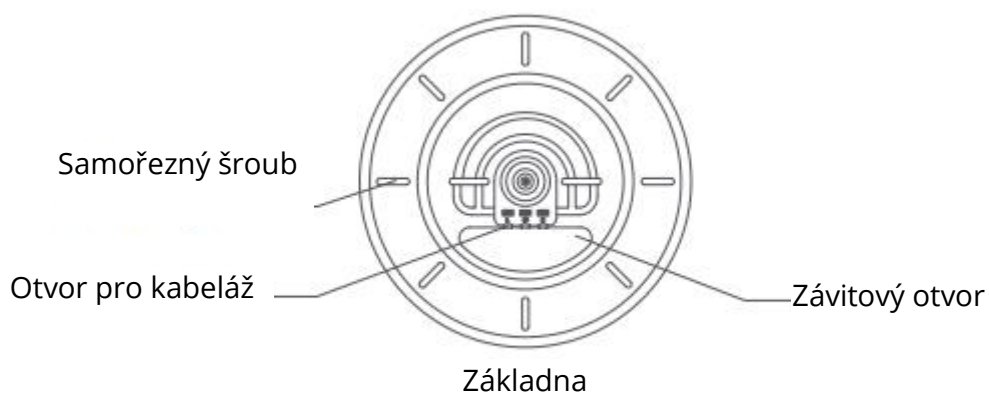

Pokyny pro montáž

Vrtání

1. Otevřete balení a vyjměte jednotlivé části stropního svítidla.
2. Pomocí příklepové vrtačky o průměru 8 mm vytvořte otvory o hloubce (L) \geq 40 mm. Poté do otvorů namontujte čtyři expanzní trubky.
3. Provlékněte napájecí kabel otvorem pro kabeláž. Pomocí samořezných šroubů připevněte základnu ke stropu a zkontrolujte, zda je základna bezpečně namontována.

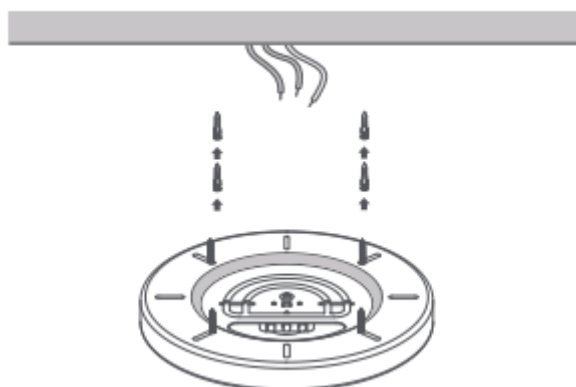

Připojení napájecího kabelu

1. Otvor pro kabeláž vhodný pro napájecí vodiče o průřezu 1,5-2,5 mm². Napájecí kabel odizolujte o 11-13 mm.
2. Připojte nulový, zemnicí a živý vodič k otvorům pro zapojení označeným N, značkou uzemnění a postupně L.
3. Uklidte napájecí kabel a zkontrolujte, zda je kabeláž pevná.



11 ~ 13mm

Jako napájecí vodič se používá pevný nebo lankový vodič.

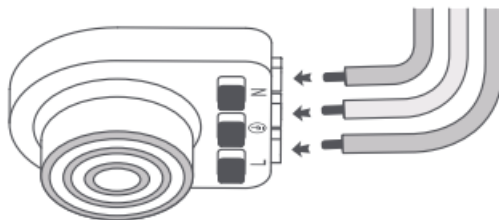

Připojte nulový, zemnicí a živý vodič k otvorům v elektroinstalaci (označeným N, značkou uzemnění a postupně L. (Při odpojování napájecího kabelu nejprve stiskněte červené tlačítko na otvoru pro zapojení a poté jej vytáhněte.)

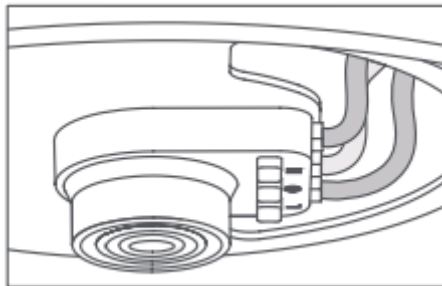

Uspořádejte napájecí kabel podle obrázku a zkontrolujte pevné zapojení.



Nulový a živý vodič musí být připojeny k portům N a L. Dávejte pozor, abyste je nezaměnili, jinak by světelné korálky mohly vydávat slabé světlo.



Před montáží se ujistěte, že jste odpojili napájení, abyste zabránili úrazu elektrickým proudem. Montáž provádějte v přísném souladu s návodem. Nesprávná montáž může způsobit nehody, jako je pád, požár a úraz elektrickým proudem.



Při demontáži světla nezapomeňte odpojit napájení.

Montáž základní desky

1. Základní desku držte oběma rukama a srovnejte ji svisle se středem základní spojky přes kruhovou průhlednou část uprostřed základní desky (viz obrázek 1).
2. Základní desku zatlačte svisle nahoru. Poté, co uslyšíte cvaknutí, vizuálně zkontrolujte, zda je zámek na základní desce zarovnan s polohou spínače zámku.
3. Po montáži základní desky ji otočte doleva a doprava (viz obrázek 2), aby se oba symetrické spínače zámku vrátily do polohy zámku (viz obrázek 3). Otočte dva kovové spínače bezpečnostní přezky ve středu základní desky z polohy do polohy (viz obrázek 4).

 Po dokončení vždy zkontrolujte správnou montáž. Nesprávná montáž může způsobit pád výrobku.

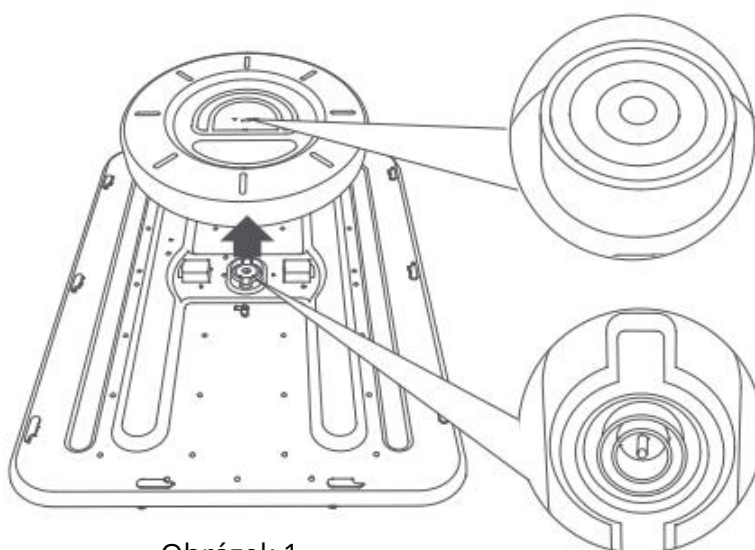

Obrázek 1

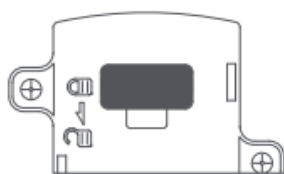
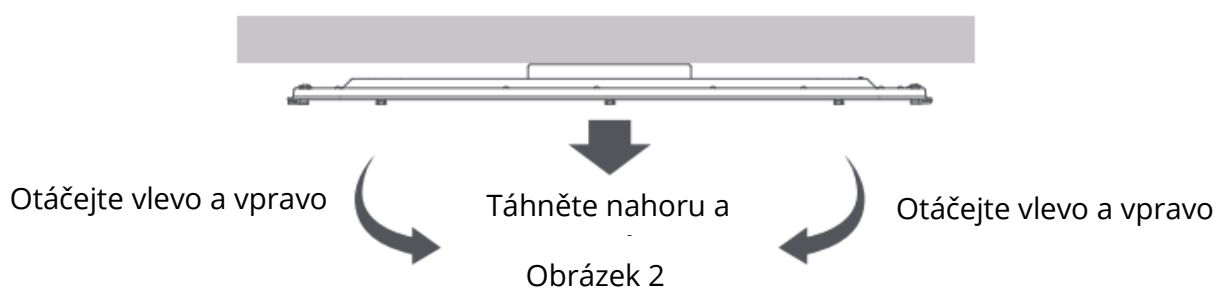

Obrázek 3

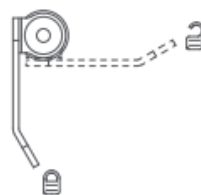

Obrázek 4

Montáž stínítka

Otevřete všechny háčky (viz obrázek 5).

Oběma rukama uchopte obě strany stínidla a zcela jej zasuňte do zadní desky (viz Obrázek 6).

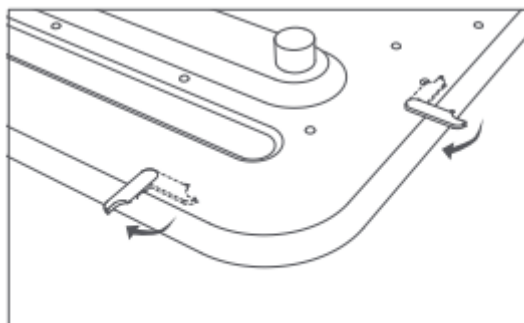

Obrázek 5

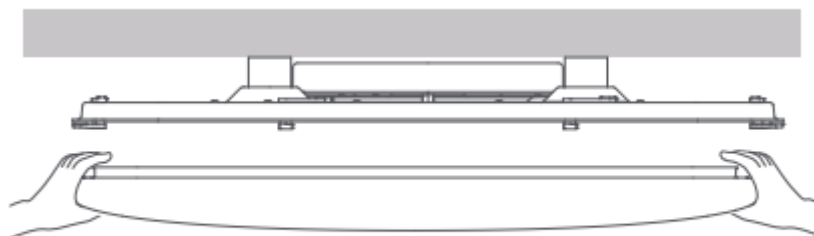

Obrázek 6

Připojení k aplikaci Yeelight

Tento produkt lze ovládat pomocí aplikace Yeelight a nakonfigurovat jej tak, aby spolupracoval s ostatními produkty Yeelight.

Stáhnout aplikaci

Vyhledejte v obchodě s aplikacemi položku "Yeelight" nebo naskenujte QR kód vpravo a aplikaci stáhněte a nainstalujte.

Přidat zařízení

- Přejděte na domovskou stránku aplikace Yeelight a kliknutím na "+" v pravém horním rohu přidejte své zařízení.
- Pokračujte v konfiguraci podle pokynů v aplikaci.
- Po úspěšném přidání zařízení jej najdete v seznamu zařízení.

Poznámka: Operační postup se může lišit od zde popsaného z důvodu aktualizace aplikace. Postupujte podle pokynů v aplikaci.

Tento výrobek lze také ovládat pomocí aplikace Mi home, Google Home App a Amazon Alexa. Můžete si stáhnout a nainstalovat jednu z těchto aplikací z obchodu App Store a nakonfigurovat zařízení podle pokynů v aplikaci. Po dokončení konfigurace můžete světlo ovládat pomocí aplikace.



Chytré ovládání Apple HomeKit

3. Otevřete aplikaci Home na iPhoneu nebo iPadu.
4. Klepněte na "Přidat příslušenství" a podle pokynů naskenujte QR kód na zadním krytu uživatelské příručky nebo na rozvodné skříňce nebo zadejte 8místný nastavovací kód nad QR kódem, abyste aplikaci Apple Home umožnili přístup.

Ujistěte se, že je k dispozici síť Wi-Fi s přístupem k internetu (tento produkt nepodporuje síť 5 GHz). Pro ovládání tohoto příslušenství kompatibilního s Home-Kit se doporučuje používat systém iOS 9.0 nebo novější. Nastavovací kód HomeKit je uveden v uživatelské příručce a na rozvodné skříňce, neztraťte jej. Při přidávání výrobku do aplikace Home po obnovení továrního nastavení budete opět potřebovat kód nastavení HomeKit. V případě, že ho uživatel ztratí, sejměte stínítko a naskenujte QR kód nebo zadejte nastavovací kód na propojovací krabičce. iPad a iPhone jsou ochranné známky společnosti Apple Inc. a jsou registrovány ve Spojených státech a dalších zemích.

Obnovení továrního nastavení

Pomocí nástěnného vypínače pětikrát po sobě zapněte a vypněte stropní světlo (vypněte stropní světlo a počkejte dvě sekundy, pak ho zapněte a počkejte dvě sekundy, to se počítá jako jeden pokus). Stropní světlo pak začne dýchat a po pěti sekundách se automaticky znovu spustí a obnoví se tovární nastavení stropního světla.

Poznámka: Při použití stropního svítidla v novém síťovém prostředí je třeba obnovit tovární nastavení a znovu se připojit k síti.

Vlastnosti produktu

	Zapnout		Nastavení teploty barev		Zvýšení jasu
	Vypnout		Režim denního/měsíčního světla		Snížení jasu

Specifikace

Model:	YLXD039
Účinník:	0.9
Provozní teplota:	25 °C
Provozní vlhkost:	0-85 % RELATIVNÍ VLHKOSTI
Teplota barev:	2700-6500 K
Jmenovitý příkon:	220-240 ~ 50/60 Hz Max. 0.43A
Jmenovitý výkon:	95 W (176 x 1W/LED modul)
Kompatibilní se systémem Android:	4.4 a iOS 9.0 nebo vyšší
Bezdrátové připojení:	Wi-Fi IEEE 802.11 b/g/n 2,4 GHz, Bluetooth 4.2 BLE
Provozní frekvence:	2412-2472 MHz (Wi-Fi) 2402-2480 MHz (BT)
Maximální výstupní výkon:	17,21 dBm (Wi-Fi) 5,08 dBm (BT-LE)

Vlastnosti produktu

			
Rychlé nastavení	Nastavitelný jas	Nastavitelná teplota barev	Útulné měsíční světlo
			
Vysoký index podání barev	Hlasové ovládání	Inteligentní interakce	Aktualizace firmwaru

Bezpečnostní opatření

- Před použitím se ujistěte, že napětí odpovídá provoznímu napětí stropního svítidla. Použití neodpovídajícího napětí může stropní svítidlo poškodit a způsobit bezpečnostní rizika.
- Světelný zdroj stropního svítidla nevyměňujte sami. Výměnu světelného zdroje smí provádět pouze výrobce, poprodejní servis nebo kvalifikovaný elektrikář.
- Stropní světlo při práci vytváří teplo. Udržujte jej dobře větrané, aby se teplo odvádělo.
- Toto stropní svítidlo lze ovládat pomocí aplikace nebo dálkového ovladače (není součástí balení, prodává se samostatně). Vypnutí stropního svítidla dálkovým ovladačem nebo aplikací jej neodpojí od elektřiny, proto se tohoto stropního svítidla nedotýkejte, nevyměňujte ho ani nerozebírejte. V opačném případě může dojít k úrazu elektrickým proudem, zranění nebo dokonce smrti.
- Instalace světla vyžaduje kvalifikovaného elektrikáře a elektroinstalace musí být v souladu s elektrotechnickými normami IEEE nebo národními normami.
- Stropní svítidlo by mělo být instalováno na stabilním místě, aby nedošlo k jeho pádu.
- Při běžném používání tohoto zařízení by měla být vzdálenost mezi anténou a tělem uživatele nejméně 20 cm.
-  Pouze pro vnitřní použití.
- Světelný zdroj obsažený v tomto svítidle smí vyměnit pouze výrobce nebo jeho servisní zástupce nebo podobně kvalifikovaná osoba.

Záruční podmínky

Na nový výrobek zakoupený v prodejní síti Alza.cz se vztahuje záruka 2 roky. V případě potřeby opravy nebo jiného servisu v záruční době se obraťte přímo na prodejce výrobku, je nutné předložit originální doklad o koupi s datem nákupu.

Za rozpor se záručními podmínkami, pro který nelze reklamaci uznat, se považují následující skutečnosti:

- Používání výrobku k jinému účelu, než pro který je výrobek určen, nebo nedodržování pokynů pro údržbu, provoz a servis výrobku.
- Poškození výrobku přírodními podmínkami, zásahem neoprávněné osoby nebo mechanicky vinou kupujícího (např. při přepravě, čištění nevhodnými prostředky apod.).
- Přirozené opotřebení a stárnutí spotřebního materiálu nebo součástí během používání (např. baterií atd.).
- Působení nepříznivých vnějších vlivů, jako je sluneční záření a jiné záření nebo elektromagnetické pole, vniknutí kapaliny, vniknutí předmětu, přepětí v síti, elektrostatický výboj (včetně blesku), vadné napájecí nebo vstupní napětí a nevhodná polarita tohoto napětí, chemické procesy, např. použité zdroje atd.
- Pokud někdo provedl úpravy, modifikace, změny konstrukce nebo adaptace za účelem změny nebo rozšíření funkcí výrobku oproti zakoupené konstrukci nebo použití neoriginálních součástí.

EU prohlášení o shodě

Společnost Qingdao Yeelink Information Technology Co., Ltd. tímto prohlašuje, že rádiové zařízení typu YLXD036/YLXD037 je v souladu se směrnicí 2014/53/EU.



WEEE

Tento výrobek nesmí být likvidován jako běžný domovní odpad v souladu se směrnicí EU o odpadních elektrických a elektronických zařízeních (WEEE - 2012/19/EU). Místo toho musí být vrácen na místo nákupu nebo předán na veřejné sběrné místo recyklovatelného odpadu. Tím, že zajistíte správnou likvidaci tohoto výrobku, pomůžete předejít možným negativním důsledkům pro životní prostředí a lidské zdraví, které by jinak mohly být způsobeny nevhodným nakládáním s odpadem z tohoto výrobku. Další informace získáte na místním úřadě nebo na nejbližším sběrném místě. Nesprávná likvidace tohoto typu odpadu může mít za následek pokuty v souladu s vnitrostátními předpisy.



Vážený zákazník,

ďakujeme vám za zakúpenie nášho výrobku. Pred prvým použitím si pozorne prečítajte nasledujúce pokyny a uschovajte si tento návod na použitie. Venujte osobitnú pozornosť bezpečnostným pokynom. Ak máte akékoľvek otázky alebo pripomienky k prístroju, obráťte sa na linku služieb zákazníkom.

 www.alza.sk/kontakt

 +421 257 101 800

Dovozca Alza.cz a.s., Jankovcova 1522/53, Holešovice, 170 00 Praha 7, www.alza.cz

Popis produktu

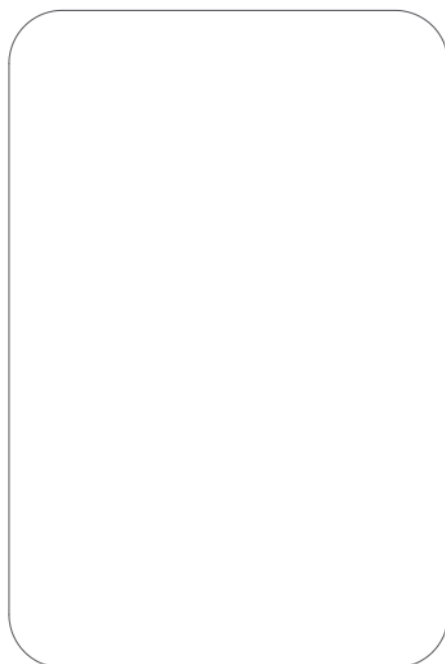

Tieň

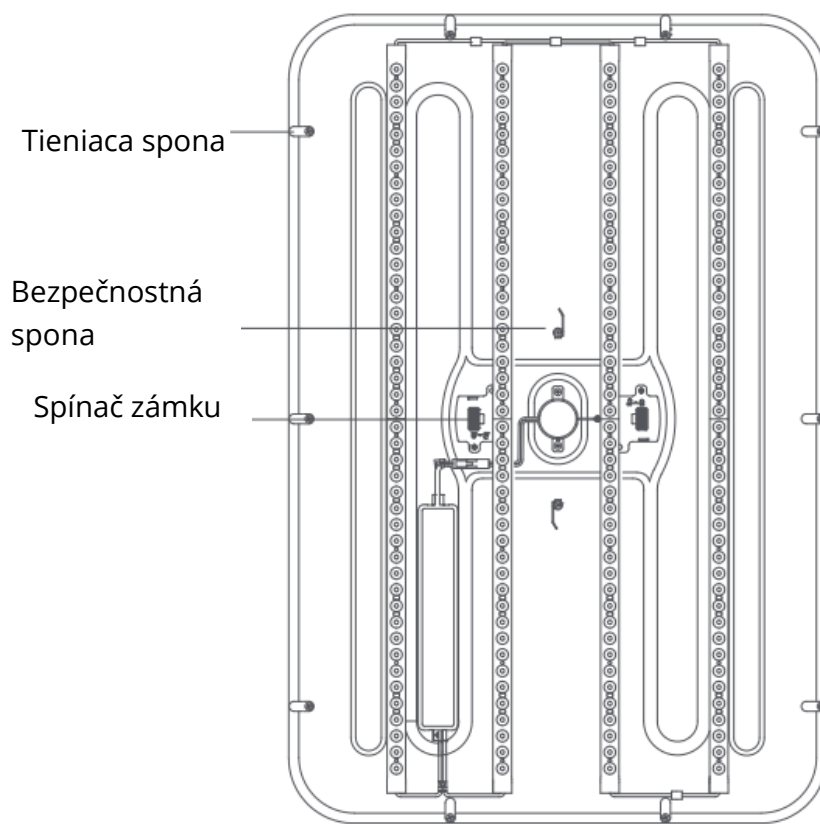

Tieniaca spona

Bezpečnostná
spona

Spínač zámku

Základná
doska

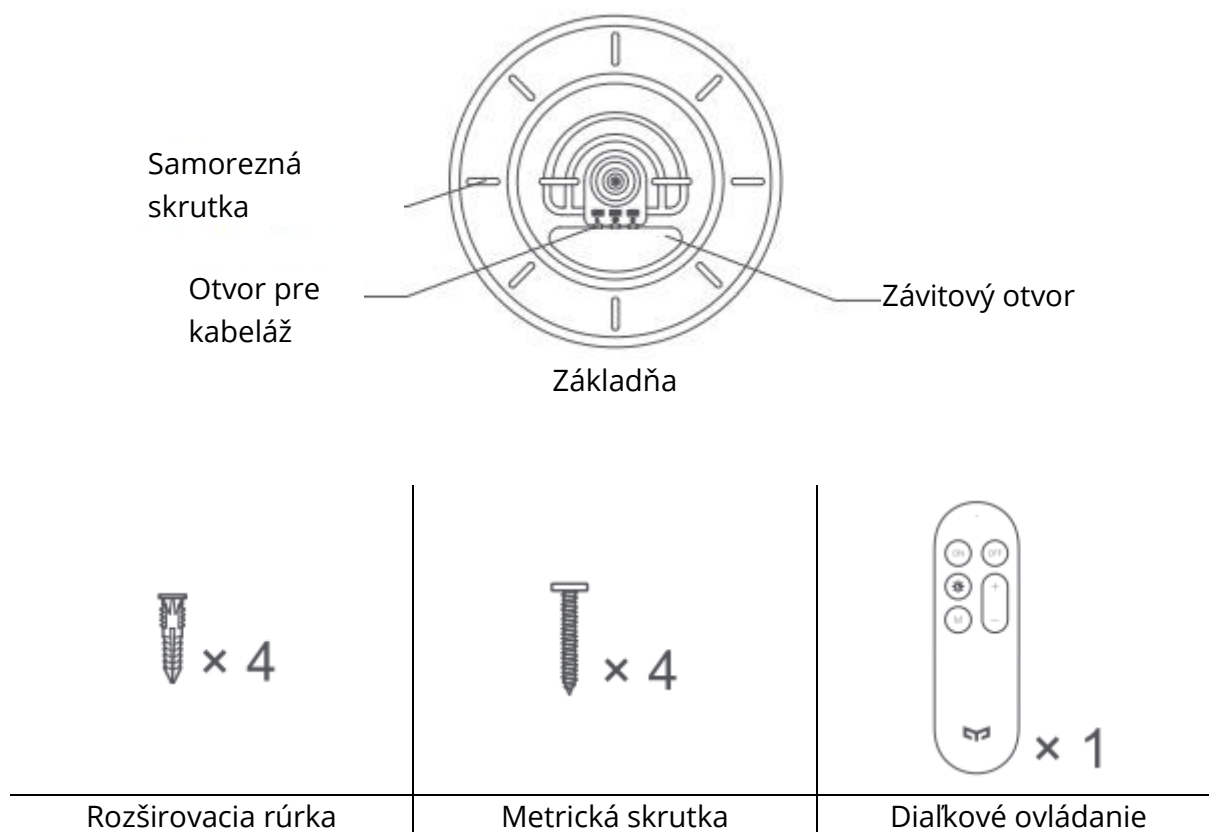

Inšalačné pokyny

Vrtanie

1. Otvorte balenie a vyberte jednotlivé časti stropného sietidla.
2. Pomocou príklepovej vrtačky s priemerom 8 mm vytvorte otvory s hĺbkou (L) ≥ 40 mm. Potom do otvorov nainštalujte štyri expanzné rúrky.
3. Preveďte napájací kábel otvorom pre kabeláž. Pomocou samorezných skrutiek pripevnite základňu k stropu a skontrolujte, či je základňa bezpečne namontovaná.

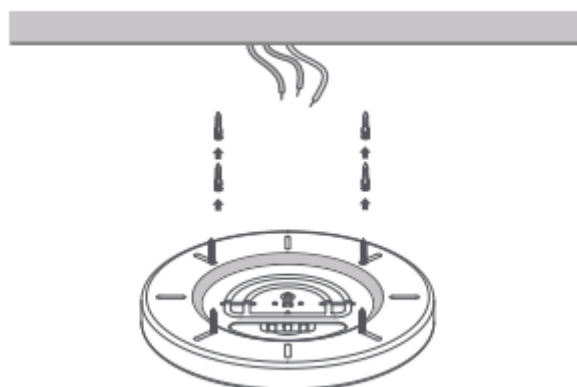

Pripojenie napájacieho kábla

1. Otvor na zapojenie je vhodný pre napájacie káble s prierezom 1,5-2,5 mm². Napájací kábel odizolujte o 11-13 mm.
2. Pripojte neutrálny, zemniaci a živý vodič postupne k otvorom na zapojenie označeným N, značkou uzemnenia a L.
3. Vyčistite napájací kábel a skontrolujte, či je zapojenie tesné.



11 ~ 13mm

Ako napájací vodič sa používa pevný alebo lankový vodič.

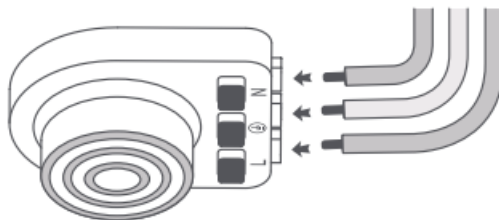

Pripojte neutrálny, uzemňovací a živý vodič k otvorom v elektroinštalácii (postupne označeným N, zemniaca značka a L.) (Pri odpojovaní napájacieho kábla najprv stlačte červené tlačidlo na otvore elektroinštalácie a potom ho vytiahnite.)

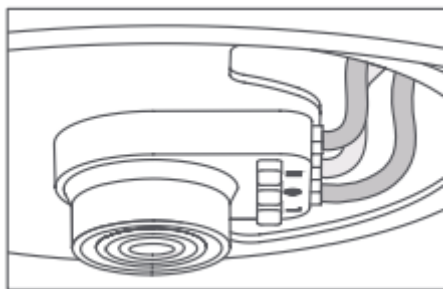

Usporiadajte napájací kábel podľa obrázka a skontrolujte, či je pevne pripojený.



Nulový a živý vodič musia byť pripojené k portom N a L. Dávajte pozor, aby ste ich nezamenili, inak môžu svetelné guľôčky vyžarovať slabé svetlo.



Pred inštaláciou sa uistite, že ste odpojili napájanie, aby ste zabránili úrazu elektrickým prúdom. Inštaláciu vykonajte v prísnom súlade s pokynmi. Nesprávna inštalácia môže spôsobiť nehody, napríklad pád, požiar a úraz elektrickým prúdom.



Pri demontáži svetla nezabudnite odpojiť napájanie.

Montáž základnej dosky

1. Základnú dosku držte oboma rukami a zarovnajte ju vertikálne so stredom základnej spojky cez kruhovú priehľadnú časť v strede základnej dosky (pozri obrázok 1).
2. Základnú dosku zatlačte vertikálne nahor. Po zaznení zvuku "kliknutia" vizuálne skontrolujte, či je zámok na základnej doske zarovnaný s polohou prepínača zámku.
3. Po montáži základnej dosky ju otočte doľava a doprava (pozri obrázok 2), aby ste vrátili oba symetrické spínače zámku do polohy zámku (pozri obrázok 3). Otočte dva kovové spínače bezpečnostnej pracky v strede základnej dosky z polohy (pozri obrázok 4) do polohy (pozri obrázok 4).

 Po dokončení vždy skontrolujte správnosť inštalácie. Nesprávna montáž môže spôsobiť pád výrobku.

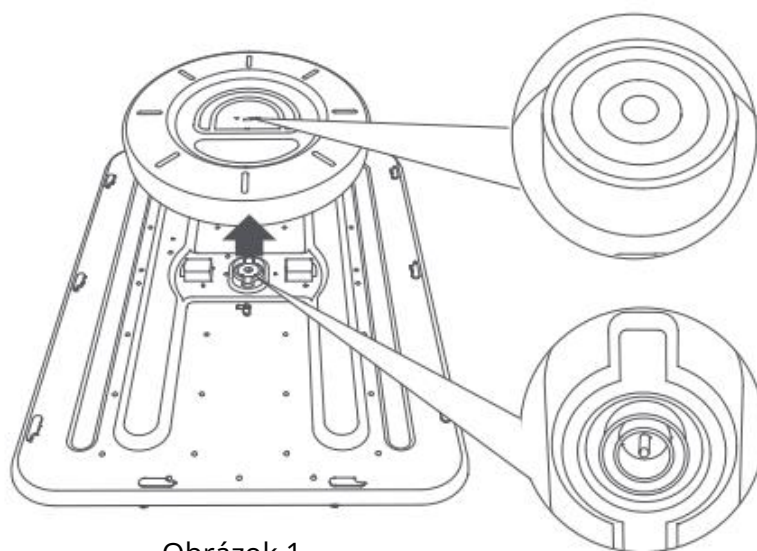

Obrázok 1

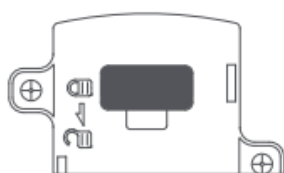
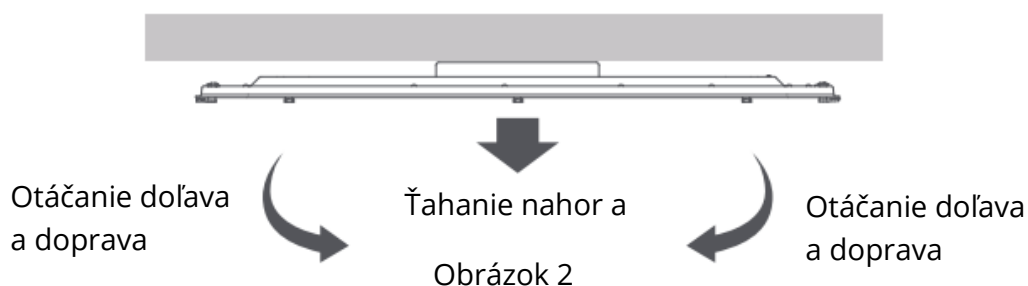

Obrázok 3

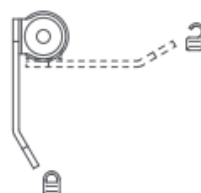

Obrázok 4

Montáž tienidla

Otvorte všetky háčiky (pozri obrázok 5).

Obidvoma rukami uchopte obe strany tienidla a úplne ho zasuňte do zadnej dosky (pozri obrázok 6).

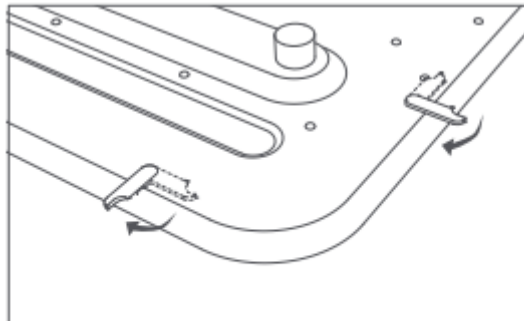

Obrázok 5

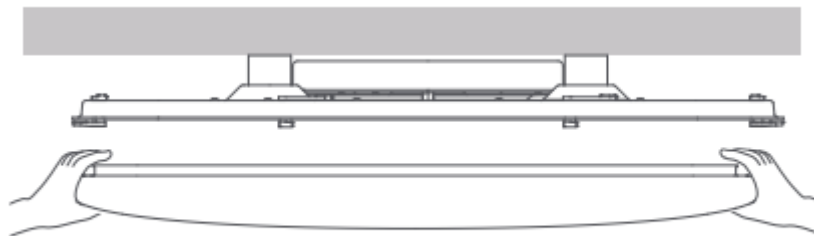

Obrázok 6

Pripojenie k aplikácii Yeelight

Tento produkt možno ovládať prostredníctvom aplikácie Yeelight a nakonfigurovať ho tak, aby spolupracoval s inými produktmi Yeelight.

Stiahnite si aplikáciu

Vyhľadajte v obchode s aplikáciami položku "Yeelight" alebo naskenujte QR kód vpravo a stiahnite a nainštalujte aplikáciu.

Pridať zariadenie

- Prejdite na domovskú stránku Yeelight a kliknite na "+" v pravom hornom rohu, aby ste pridali svoje zariadenie.
- Pokračujte v konfigurácii podľa pokynov v aplikácii.
- Po úspešnom pridaní zariadenia ho nájdete v zozname zariadení.

Poznámka: Pracovný postup sa môže líšiť od tu opísaného z dôvodu aktualizácie aplikácie. Postupujte podľa pokynov uvedených v žiadosti.

Tento produkt možno ovládať aj pomocou aplikácie Mi home, aplikácie Google Home a Amazon Alexa. Môžete si stiahnuť a nainštalovať jednu z týchto aplikácií z obchodu App Store a nakonfigurovať zariadenie podľa pokynov v aplikácii. Po dokončení konfigurácie môžete svetlo ovládať pomocou aplikácie.



Inteligentné ovládanie Apple HomeKit

5. Otvorte aplikáciu Domov na iPhone alebo iPade.
6. Ťuknite na položku "Pridať príslušenstvo" a podľa pokynov naskenujte QR kód na zadnom kryte používateľskej príručky alebo na rozvodnej skrinke, prípadne zadajte 8-miestny nastavovací kód nad QR kódom, ktorý umožní prístup do aplikácie Apple Home.

Uistite sa, že je k dispozícii sieť Wi-Fi s prístupom na internet (tento produkt nepodporuje siete 5 GHz).

Na ovládanie tohto príslušenstva kompatibilného so systémom Home-Kit sa odporúča používať systém iOS 9.0 alebo novší. Nastavovací kód HomeKit je uvedený v používateľskej príručke a na rozvodnej skrinke, nestrácajte ho. Pri pridávaní produktu do aplikácie Domov po obnovení výrobných nastavení budete opäť potrebovať nastavovací kód HomeKit. V prípade,

že ho používateľ stratí, odstráňte obrazovku a naskenujte QR kód alebo zadajte nastavovací kód na rozvodnej skrinke.



iPad a iPhone sú ochranné známky spoločnosti Apple Inc. a sú registrované v Spojených štátoch a ďalších krajinách.

Obnovenie továrenských nastavení

Pomocou nástenného vypínača päťkrát po sebe zapnite a vypnite stropné svetlo (vypnite stropné svetlo a počkajte dve sekundy, potom ho zapnite a počkajte dve sekundy, to sa počíta ako jeden pokus). Stropné svetlo začne dýchať a po piatich sekundách sa automaticky reštartuje a obnoví výrobné nastavenia stropného svetla.

Poznámka: Pri používaní stropného svietidla v novom sieťovom prostredí musíte obnoviť výrobné nastavenia a znovu sa pripojiť k sieti.

Vlastnosti produktu

	Zapnuté svetlo		Nastavenie teploty farieb		Zvýšenie jasu
	Vypnuté svetlá		Režim denného/mesačného svetla		Zníženie jasu

Špecifikácia

Model:	YLXD039
Účinnok:	0.9
Prevádzková teplota:	25°C
Prevádzková vlhkosť:	0-85 % RELATÍVNA VLHKOSŤ
Teplota farieb:	2700-6500 K
Menovitý príkon:	220-240 ~ 50/60Hz Max. 0.43A
Menovitý výkon:	95 W (176 x 1 W/LED modul)
Kompatibilné so systémom Android:	4.4 a iOS 9.0 alebo vyššia verzia
Bezdrôtové pripojenie:	Wi-Fi IEEE 802.11 b/g/n 2,4 GHz, Bluetooth 4.2 BLE
Prevádzková frekvencia:	2412-2472 MHz (Wi-Fi) 2402-2480 MHz (BT)
Maximálny výstupný výkon:	17,21 dBm (Wi-Fi) 5,08 dBm (BT-LE)

Vlastnosti produktu

			
Rýchle nastavenie	Nastaviteľný jas	Nastaviteľná teplota farieb	Útulné mesačné svetlo
			
Vysoký index podania farieb	Hlasové ovládanie	Inteligentná interakcia	Aktualizácie firmvéru

Bezpečnostné opatrenia

- Pred použitím sa uistite, že napätie zodpovedá prevádzkovému napätiu stropného svietidla. Použitie nevhodného napätia môže poškodiť stropné svietidlo a spôsobiť bezpečnostné riziká.
- Svetelný zdroj stropného svietidla nevymieňajte sami. Zdroj svetla môže vymeniť len výrobca, popredajný servis alebo kvalifikovaný elektrikár.
- Stropné svetlo pri práci vytvára teplo. Dobre ju vetrajte, aby sa teplo rozptýlilo.
- Toto stropné svietidlo možno ovládať pomocou aplikácie alebo diaľkového ovládania (nie je súčasťou balenia, predáva sa samostatne). Vypnutie stropného svietidla pomocou diaľkového ovládača alebo aplikácie ho neodpojí od elektrickej siete, preto sa tohto stropného svietidla nedotýkajte, nevymieňajte ho ani nerozoberajte. V opačnom prípade môže dôjsť k úrazu elektrickým prúdom, zraneniu alebo dokonca smrti.
- Inštalácia svetla si vyžaduje kvalifikovaného elektrikára a elektroinštalácia musí byť v súlade s elektrickými normami IEEE alebo národnými normami.
- Stropné svietidlo by malo byť nainštalované na stabilnom mieste, aby sa zabránilo jeho pádu.
- Pri bežnom používaní tohto zariadenia by mala byť vzdialenosť medzi anténou a telom používateľa najmenej 20 cm.
-  Len na použitie v interiéri.
- Svetelný zdroj obsiahnutý v tomto svietidle môže vymeniť len výrobca alebo jeho servisný zástupca alebo podobne kvalifikovaná osoba.

Záručné podmienky

Na nový výrobok zakúpený v predajnej sieti Alza.sk sa vzťahuje záruka 2 roky. V prípade potreby opravy alebo iného servisu v záručnej dobe sa obráťte priamo na predajcu výrobku, je nutné predložiť originálny doklad o kúpe s dátumom nákupu.

Za rozpor so záručnými podmienkami, pre ktorý nemožno reklamáciu uznať, sa považujú nasledujúce skutočnosti:

- Používanie výrobku na iný účel, než na ktorý je výrobok určený alebo nedodržiavanie pokynov pre údržbu, prevádzku a servis výrobku.
- Poškodenie výrobku živelnou pohromou, zásahom neoprávnenej osoby alebo mechanicky vinou kupujúceho (napr. pri preprave, čistení nevhodnými prostriedkami a pod.).
- Prirodzené opotrebovanie a starnutie spotrebného materiálu alebo súčastí počas používania (napr. batérií atď.).
- Pôsobenie nepriaznivých vonkajších vplyvov, ako je slnečné žiarenie a iné žiarenie alebo elektromagnetické pole, vniknutie kvapaliny, vniknutie predmetu, prepätie v sieti, elektrostatický výboj (vrátane blesku), chybné napájacie alebo vstupné napätie a nevhodná polarita tohto napätia, chemické procesy, napr. použité zdroje atď.
- Ak niekto vykonal úpravy, modifikácie, zmeny konštrukcie alebo adaptácie za účelom zmeny alebo rozšírenia funkcií výrobku oproti zakúpenej konštrukcii alebo použitie neoriginálnych súčastí.

EÚ prehlásenie o zhode

Spoločnosť Qingdao Yeelink Information Technology Co., Ltd. týmto vyhlasuje, že rádiové zariadenie typu YLXD036/YLXD037 je v súlade so smernicou 2014/53/EÚ.



WEEE

Tento výrobok nesmie byť likvidovaný ako bežný domový odpad v súlade so smernicou EÚ o odpadových elektrických a elektronických zariadeniach (WEEE - 2012/19/EÚ). Namiesto toho musí byť vrátený na miesto nákupu alebo odovzdaný na verejné zberné miesto recyklovateľného odpadu. Tým, že zaistíte správnu likvidáciu tohto výrobku, pomôžete predísť možným negatívnym dôsledkom pre životné prostredie a ľudské zdravie, ktoré by inak mohli byť spôsobené nevhodným nakladaním s odpadom z tohto výrobku. Ďalšie informácie získate na miestnom úrade alebo na najbližšom zbernom mieste. Nesprávna likvidácia tohto typu odpadu môže mať za následok pokuty v súlade s vnútroštátnymi predpismi.

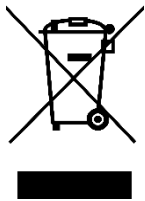

Kedves vásárló,

Köszönjük, hogy megvásárolta termékünket. Kérjük, az első használat előtt figyelmesen olvassa el az alábbi utasításokat, és őrizze meg ezt a használati útmutatót a későbbi használatra. Fordítson különös figyelmet a biztonsági utasításokra. Ha bármilyen kérdése vagy észrevétele van a készülékkel kapcsolatban, kérjük, forduljon az ügyfélvonalhoz.



www.alza.hu/kapcsolat



+36-1-701-1111

Importőr

Alza.cz a.s., Jankovcova 1522/53, Holešovice, 170 00 Prága 7, www.alza.cz

Termék leírása

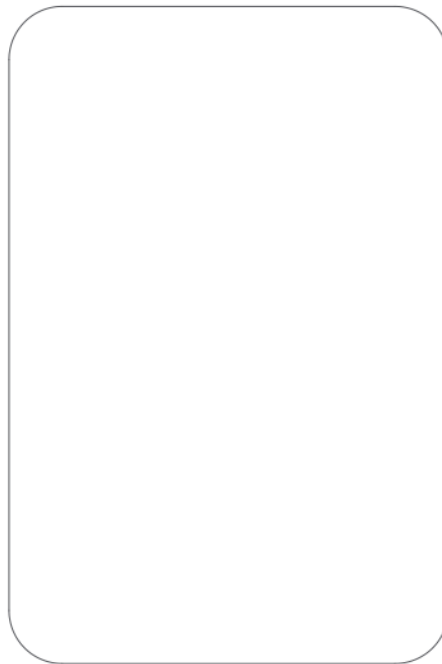

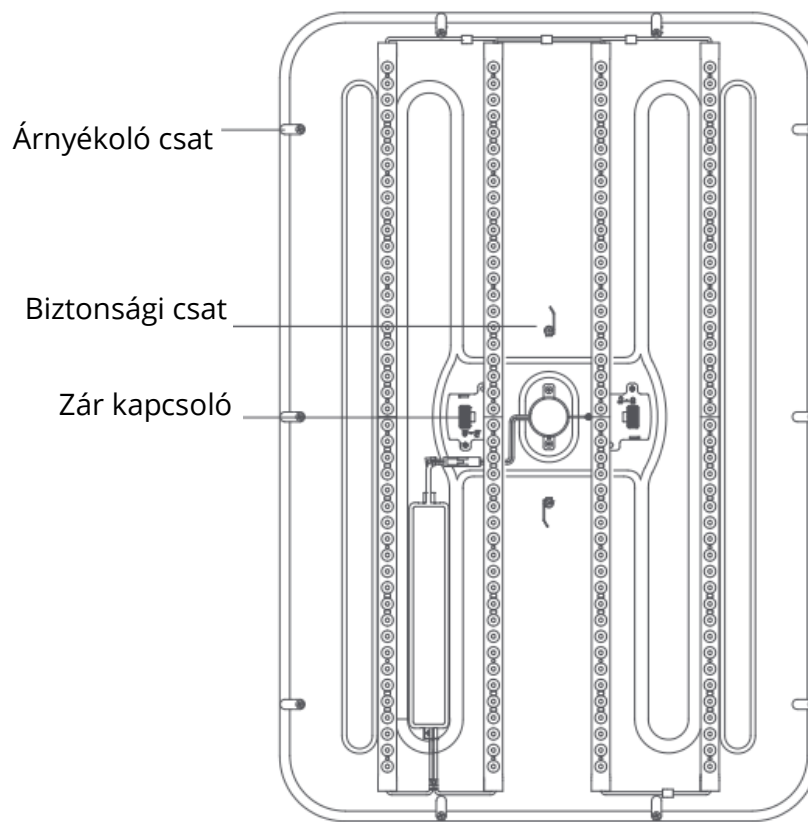

Árnyék

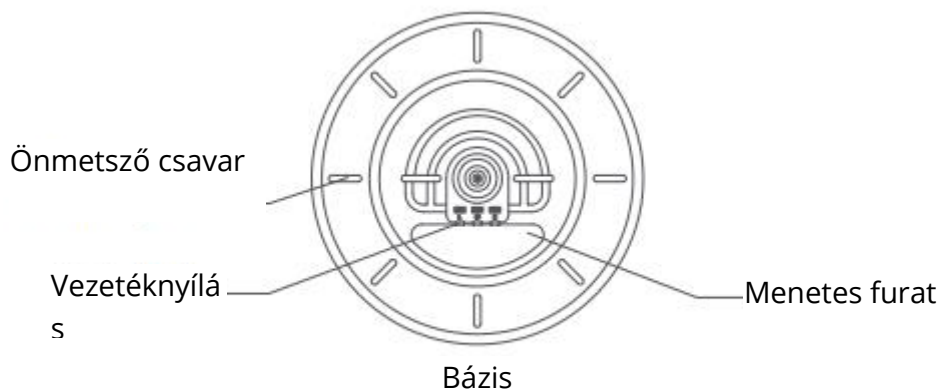

Alaplemez



		
Tipli	Metrikus csavar	Távírányító

Szerelési utasítások

Fúrás

1. Nyissa ki a csomagot, és vegye ki a mennyezeti lámpa különböző részeit.
2. Egy 8 mm átmérőjű ütvefúróval készítsen ≥ 40 mm mélységű (L) furatokat. Ezután szereljen négy tiplit a furatokba.
3. Fűzze át a tápkábelt a vezetéknyíláson. Használjon önmetsző csavarokat a bázis mennyezetre történő rögzítéséhez, és ellenőrizze, hogy a bázis biztonságosan fel van-e szerelve.

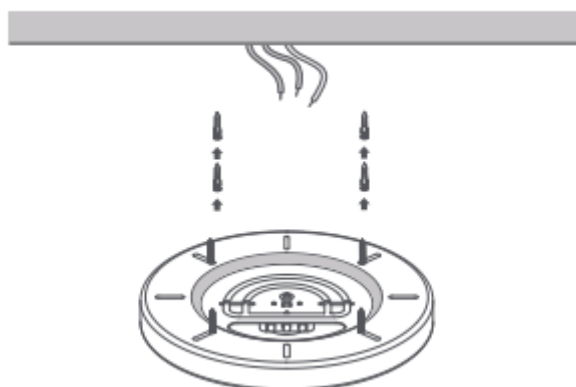

Csatlakoztassa a tápkábelt

1. A vezetéknyílás 1,5-2,5 mm keresztmetszetű tápkábelekhöz alkalmas².
Csupaszítsa le a tápkábelt 11-13 mm-rel.
2. Csatlakoztassa a semleges, a földelt és a feszültség alatt álló vezetőket az N, egy földelőjel és az L jelzéssel jelölt vezetőek lyukaihoz.
3. Tegye rendbe a tápkábelt, és ellenőrizze, hogy a kábelezés szilárd-e.



11 ~ 13mm

A tápkábelt egy tömör vagy sodrott kemény vezeték képezi.

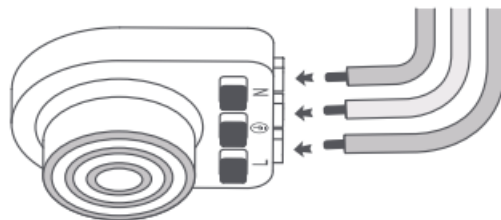

Csatlakoztassa a semleges, a földelt és a feszültség alatt álló vezetőket a vezetékvezési lyukakba (N, földelő jellel és L jelzéssel jelölve). (A tápkábel kihúzásakor először nyomja meg a piros gombot a bekötési lyukon, majd húzza ki).

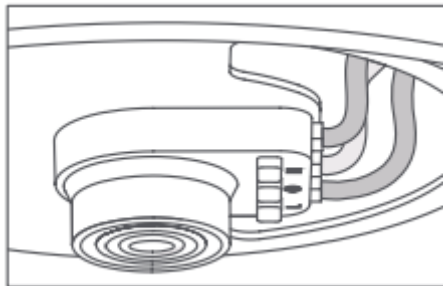

Rendezze el a tápkábelt az ábrán látható módon, és ellenőrizze, hogy a kábelezés szilárd-e.



A semleges és a feszültség alatt álló vezetőket az N és az L csatlakozóhoz kell csatlakoztatni, vigyázzon, hogy ne keverje össze őket, különben a fényfüzerek gyenge fényt bocsátanak ki.



A felszerelés előtt az áramütés elkerülése érdekében feltétlenül válassza le a tápegységet. A szerelést szigorúan az utasításoknak megfelelően kell elvégezni. A nem megfelelő felszerelés baleseteket, például esést, tüzet és áramütést okozhat.



A lámpa szétszerelésekor feltétlenül kapcsolja ki az áramot.

Szerelje fel az alaplemezt

1. Fogja meg az alaplemezt mindkét kezével, és igazítsa függőlegesen az alapcsatlakozó középpontjához az alaplemez közepén lévő kör alakú átlátszó részen keresztül (lásd az 1. ábrát).
2. Nyomja felfelé függőlegesen az alaplemezt. Miután hallotta a "kattanó" hangot, vizuálisan ellenőrizze, hogy az alaplemezen lévő zár a zárókapcsoló állásával egy vonalban van-e.
3. Az alaplemez felszerelése után forgassa el balra és jobbra (lásd a 2. ábrát), hogy a két szimmetrikus zárkapcsoló visszaálljon a zárhelyzetbe (lásd a 3. ábrát). Forgassa el az alaplemez közepén lévő két fém biztonsági csatlakozót a zárt pozícióból a nyitott pozícióba (lásd a 4. ábrát).

 Mindig ellenőrizze a megfelelő rögzítést, miután befejezte. A nem megfelelő rögzítés a termék leesését okozhatja.

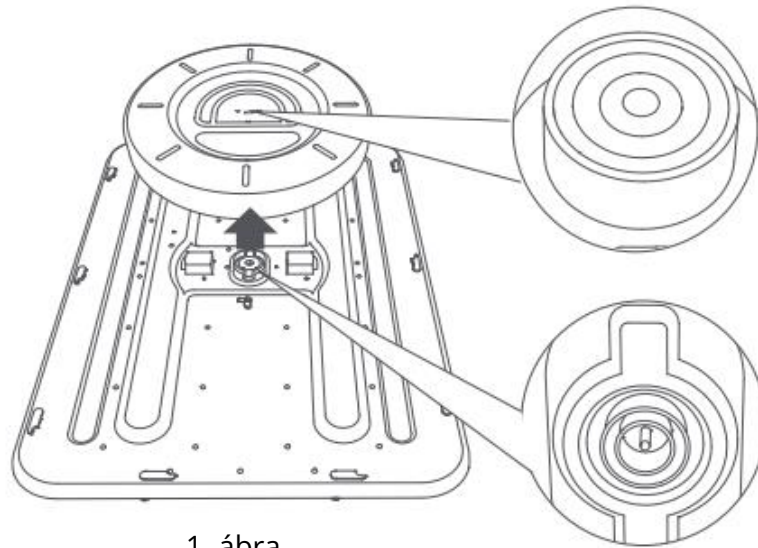

1. ábra

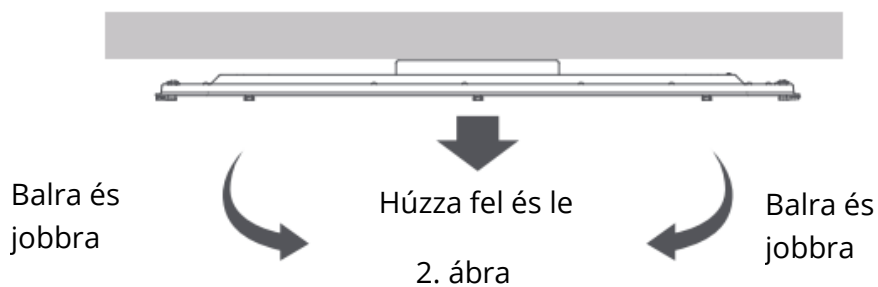

2. ábra

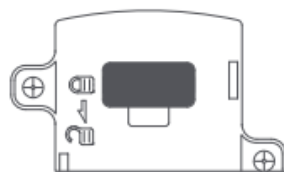

3. ábra

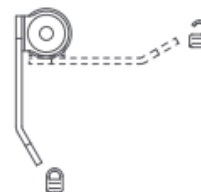

4. ábra

Szerelje fel az árnyékolót

Nyissa ki az összes horgot (lásd az 5. ábrát).

Fogja meg az árnyékoló mindkét oldalát mindkét kezével, és helyezze be teljesen a hátlapba (lásd a 6. ábrát).

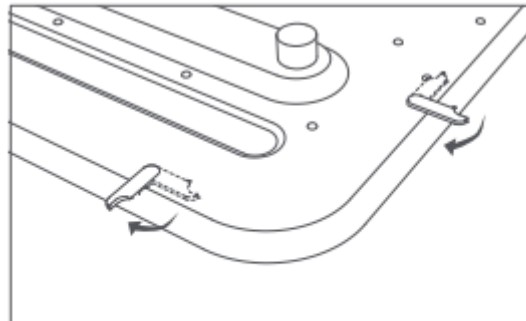

5. ábra

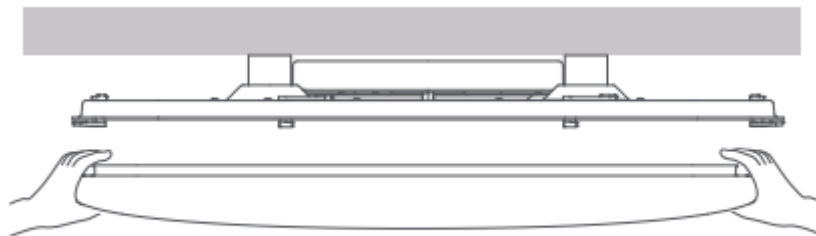

6. ábra

Csatlakozás a Yeelight alkalmazáshoz

Ez a termék a Yeelight App-on vezérelhető és konfigurálható más Yeelight termékekkel való együttműködésre.

Alkalmazás letöltése

Keresse a "Yeelight" szót az alkalmazásboltban, vagy szkennelje be a jobb oldalon található QR-kódot az alkalmazás letöltéséhez és telepítéséhez.

Eszköz hozzáadása

- Menjen a Yeelight App honlapjára, és kattintson a "+" gombra a jobb felső sarokban az eszköz hozzáadásához.
- Folytassa a konfigurálást az alkalmazás utasításai szerint.
- Miután sikeresen hozzáadta az eszközt, megtalálja azt az eszközlistában.

Megjegyzés: Az App frissítése miatt a művelet menete eltérhet az itt leírtaktól. Kérjük, járjon el az App utasításai szerint.

Ez a termék a Mi home, a Google Home App és az Amazon Alexa segítségével is vezérelhető. Letöltheti és telepítheti ezen Alkalmazások valamelyikét az App Store-ból, és konfigurálhatja a készüléket az Alkalmazáson található utasításoknak megfelelően. Miután befejezte a konfigurációt, az App segítségével vezérelheti a lámpát.



Apple HomeKit intelligens vezérlés

1. Nyissa meg a Home alkalmazást az iPhone vagy iPad készüléken.
2. Koppintson a "Tartozékok hozzáadása" lehetőségre, és kövesse az utasításokat a QR-kód beolvasásához, amely vagy a felhasználói kézikönyv hátsó borítóján vagy a csatlakozódobozon található, vagy adja meg a QR-kód feletti 8 számjegyű beállítási kódot az Apple Home alkalmazás hozzáféréseinek engedélyezéséhez.

Győződjön meg róla, hogy elérhető egy internet-hozzáféréssel rendelkező Wi-Fi hálózat (ez a termék nem támogatja az 5 GHz-es hálózatokat).

Ennek a Home-Kit-kompatibilis tartozéknak a vezérléséhez ajánlott iOS 9.0 vagy magasabb verziószámú rendszert használni. A HomeKit beállítási kód a felhasználói kézikönyvben és a csatlakozódobozon található, ne veszítse el. Amikor a gyári beállítások visszaállítása után hozzáadja a terméket a Home alkalmazáshoz, ismét szüksége lesz a HomeKit beállítási kódra. Ha

a felhasználó elveszíti, vegye le a lámpaburát, és szkennelje be a QR-kódot, vagy adja meg a csatlakozódobozon található beállítási kódot. Az





iPad és az iPhone az Apple Inc. védjegyei, és az Egyesült Államokban és más országokban bejegyzett védjegyek.

Gyári beállítások visszaállítása

A fali kapcsolóval ötször egymás után kapcsolja be és ki a mennyezeti lámpát (kapcsolja ki a mennyezeti lámpát és várjon két másodpercet, majd kapcsolja be és várjon két másodpercet, ez egy alkalomnak számít). A mennyezeti lámpa ekkor elkezd pulzálni, és öt másodperc elteltével automatikusan újraindul, és a mennyezeti lámpa gyári beállításai visszaállnak.

Megjegyzés: Ha a mennyezeti lámpát új hálózati környezetben használja, vissza kell állítania a gyári beállításokat, és újra csatlakoznia kell a hálózathoz.

A termék jellemzői

	Világítás bekapcsolva		Színhőmérséklet beállítása		Növelje a fényerőt
	Világítás ki		Nappali/holdfény üzemmód		Csökkentse a fényerőt

Műszaki adatok

Modell:	YLXD039
Teljesítménytényező:	0.9
Üzemi hőmérséklet:	25°C
Működési páratartalom:	0-85% RH
Színhőmérséklet:	2700-6500 K
Névleges bemenet:	220-240 ~ 50/60Hz Max. 0.43A
Névleges teljesítmény:	95W (176 x 1W/LED modul)
Kompatibilis az Androiddal:	4.4 & iOS 9.0 vagy magasabb verziószámú iOS
Vezeték nélküli kapcsolat:	Wi-Fi IEEE 802.11 b/g/n 2,4 GHz, Bluetooth 4.2 BLE
Működési frekvencia:	2412-2472 MHz (Wi-Fi) 2402-2480 MHz (BT)
Maximális kimeneti teljesítmény:	17,21 dBm (Wi-Fi) 5,08 dBm (BT-LE)

A termék jellemzői

			
Gyors beállítás	Állítható fényerő	Állítható színhőmérséklet	Hangulatos holdfény
			
Magas színvisszaadási index	Hangvezérlés	Intelligens interakció	Firmware frissítés

Óvintézkedések

- Használat előtt győződjön meg arról, hogy a feszültség megfelel a mennyezeti lámpa működési feszültségének. A nem megfelelő feszültség használata károsíthatja a mennyezeti lámpát és biztonsági kockázatot okozhat.
- Ne cserélje ki a mennyezeti lámpa fényforrását saját maga. A fényforrást csak a gyártó, az értékesítés utáni szerviz vagy szakképzett villanyszerelő cserélheti ki.
- A mennyezeti lámpa munka közben hőt termel. Kérjük, tartsa jól szellőztetve a hőelvezetés érdekében.
- Ez a mennyezeti lámpa applikációval vagy távirányítóval vezérelhető (nem tartozék, külön megvásárolható). A mennyezeti lámpa távirányítóval vagy alkalmazással történő kikapcsolása nem kapcsolja le az áramról, ezért ne érintse, cserélje ki vagy szerelje szét ezt a mennyezeti lámpát. Ellenkező esetben áramütést, sérülést vagy akár halált is okozhat.
- A világítás felszereléséhez szakképzett villanyszerelőre van szükség, és a vezetéknek meg kell felelniük az IEEE elektromos szabványoknak vagy a nemzeti szabványoknak.
- A mennyezeti lámpát stabil helyre kell szerelni, hogy megakadályozza a leesést vagy a leesést.
- Normál használat esetén ezt a berendezést legalább 20 cm távolságban kell tartani az antenna és a felhasználó teste között.
-  Csak beltéri használatra.
- A lámpatestben található fényforrást csak a gyártó vagy annak szervizügynöke, illetve hasonló képesítéssel rendelkező személy cserélheti ki.

Jótállási feltételek

Az Alza.cz értékesítési hálózatában vásárolt új termékre 2 év garancia vonatkozik. Ha a garanciális időszak alatt javításra vagy egyéb szolgáltatásra van szüksége, forduljon közvetlenül a termék eladójához, a vásárlás dátumával ellátott eredeti vásárlási bizonylatot kell bemutatnia.

Az alábbiak a jótállási feltételekkel való ellentétnek minősülnek, amelyek miatt az igényelt követelés nem ismerhető el:

- A terméknek a termék rendeltetésétől eltérő célra történő használata, vagy a termék karbantartására, üzemeltetésére és szervizelésére vonatkozó utasítások be nem tartása.
- A termék természeti katasztrófa, illetéktelen személy beavatkozása vagy a vevő hibájából bekövetkezett mechanikai sérülése (pl. szállítás, nem megfelelő eszközökkel történő tisztítás stb. során).
- A fogyóeszközök vagy alkatrészek természetes elhasználódása és öregedése a használat során (pl. akkumulátorok stb.).
- Káros külső hatásoknak való kitettség, például napfény és egyéb sugárzás vagy elektromágneses mezők, folyadék behatolása, tárgyak behatolása, hálózati túlfeszültség, elektrosztatikus kisülési feszültség (beleértve a villámlást), hibás táp- vagy bemeneti feszültség és e feszültség nem megfelelő polaritása, kémiai folyamatok, például használt tápegységek stb.
- Ha valaki a termék funkcióinak megváltoztatása vagy bővítése érdekében a megvásárolt konstrukcióhoz képest módosításokat, átalakításokat, változtatásokat végzett a konstrukción vagy adaptációt végzett, vagy nem eredeti alkatrészeket használt.

EU-megfelelőségi nyilatkozat

A Qingdao Yeelink Information Technology Co., Ltd. ezennel kijelenti, hogy az YLXD036/YLXD037 típusú rádióberendezés megfelel a 2014/53/EU irányelvnek.



WEEE

Ezt a terméket nem szabad normál háztartási hulladékként ártalmatlanítani az elektromos és elektronikus berendezések hulladékairól szóló uniós irányelvnek (WEEE - 2012/19 / EU) megfelelően. Ehelyett vissza kell juttatni a vásárlás helyére, vagy át kell adni az újrahasznosítható hulladékok nyilvános gyűjtőhelyén. Azzal, hogy gondoskodik a termék megfelelő ártalmatlanításáról, segít megelőzni a környezetre és az emberi egészségre gyakorolt esetleges negatív következményeket, amelyeket egyébként a termék nem megfelelő hulladékkezelése okozhatna. További részletekért forduljon a helyi hatósághoz vagy a legközelebbi gyűjtőponthoz. Az ilyen típusú hulladék nem megfelelő ártalmatlanítása a nemzeti előírásoknak megfelelően pénzbírságot vonhat maga után.



Sehr geehrter Kunde,

vielen Dank für den Kauf unseres Produkts. Bitte lesen Sie die folgenden Anweisungen vor dem ersten Gebrauch sorgfältig durch und bewahren Sie diese Bedienungsanleitung zum späteren Nachschlagen auf. Beachten Sie insbesondere die Sicherheitshinweise. Wenn Sie Fragen oder Kommentare zum Gerät haben, wenden Sie sich bitte an den Kundenservice.

 www.alza.de/kontakt

 0800 181 45 44

 www.alza.at/kontakt

 +43 720 815 999

Lieferant Alza.cz a.s., Jankovcova 1522/53, Holešovice, 170 00 Prag 7, www.alza.cz

Beschreibung des Produkts

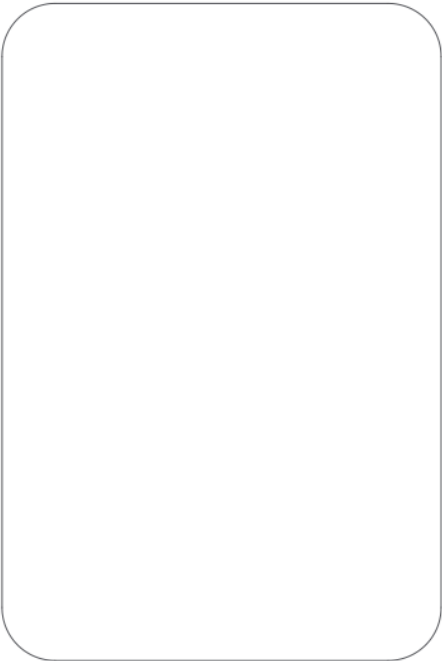

Farbton

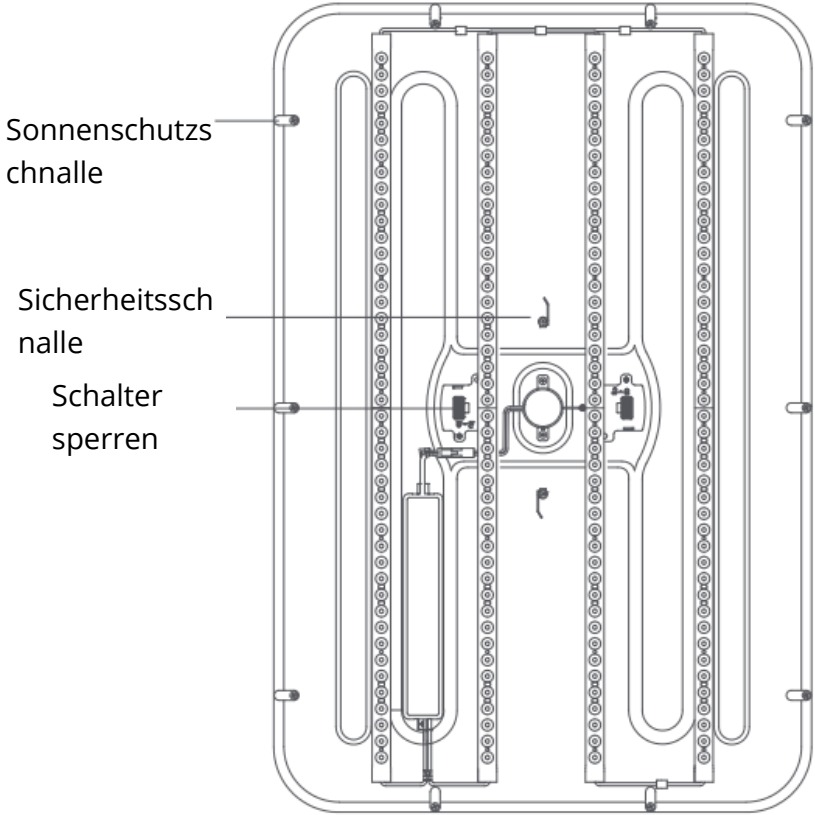

Grundplatte

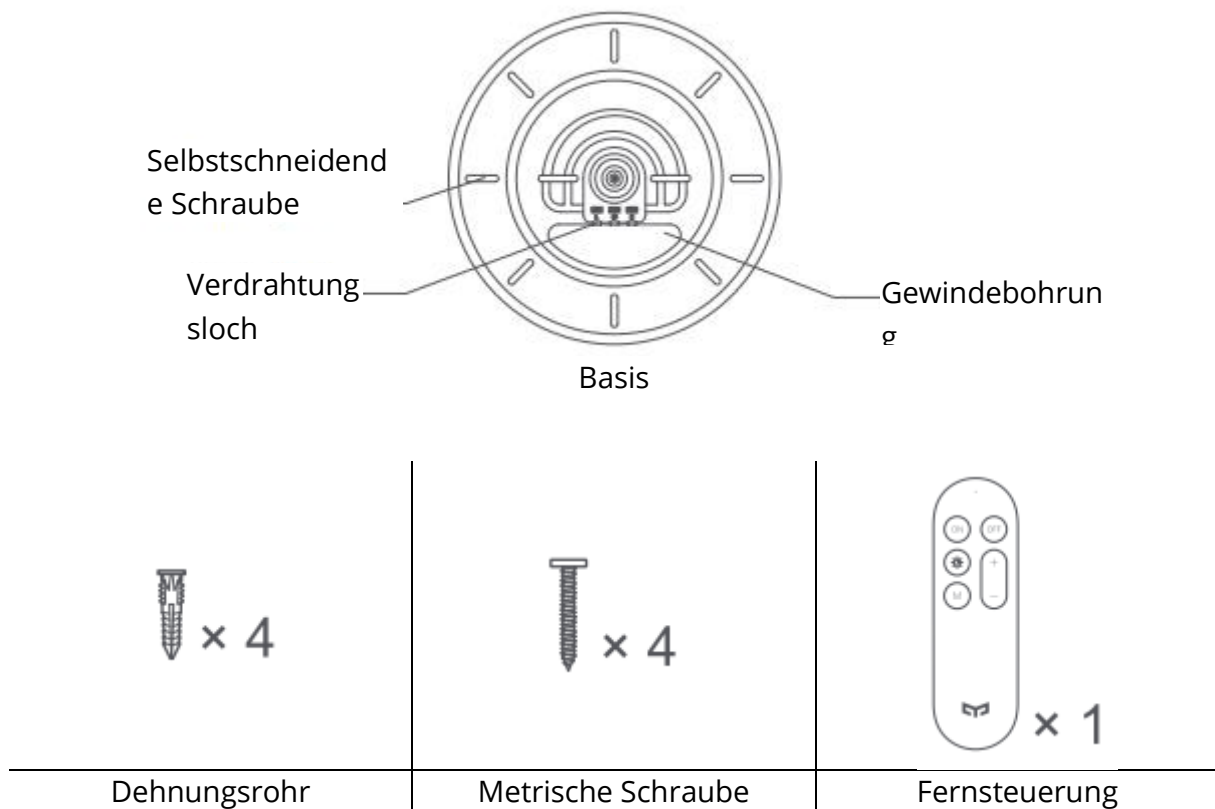

Montageanleitung

Bohren

1. Öffnen Sie die Verpackung und nehmen Sie die einzelnen Teile der Deckenleuchte heraus.
2. Verwenden Sie eine Schlagbohrmaschine mit 8 mm Durchmesser, um Löcher mit einer Tiefe (L) von ≥ 40 mm zu bohren. Montieren Sie dann vier Dehnungsrohre in die Löcher.
3. Führen Sie das Netzkabel durch das Kabelloch. Verwenden Sie selbstschneidende Schrauben, um die Basis an der Decke zu befestigen, und überprüfen Sie, ob die Basis sicher montiert ist.

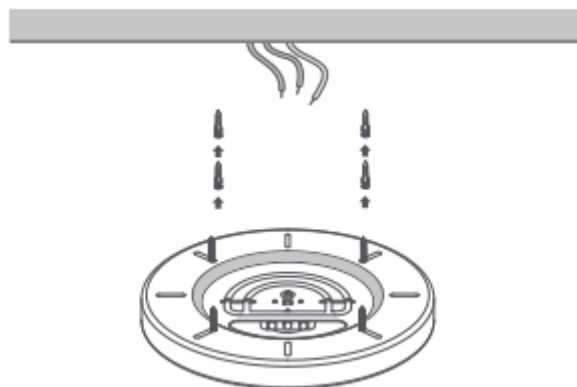

Anschließen des Netzkabels

1. Das Kabelloch eignet sich für Stromkabel mit einem Querschnitt von 1,5-2,5 mm². Das Netzkabel 11-13 mm abisolieren.
2. Schließen Sie den Nullleiter, den Erdungsleiter und den stromführenden Leiter abwechselnd an die mit N, einem Erdungszeichen, und L gekennzeichneten Löcher an.
3. Bringen Sie das Netzkabel in Ordnung und prüfen Sie, ob die Verkabelung fest ist.



11 ~ 13mm

Als Stromkabel wird ein Voll- oder Litzen Draht verwendet.

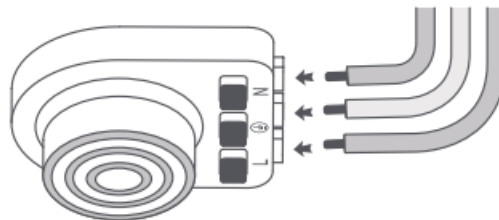

Schließen Sie den Nullleiter, den Erdleiter und den stromführenden Leiter nacheinander an die mit N, einem Erdungszeichen, und L gekennzeichneten Kabelöffnungen an. (Wenn Sie das Netzkabel abziehen, drücken Sie zuerst den roten Knopf an der Anschlussöffnung und ziehen Sie es dann heraus).

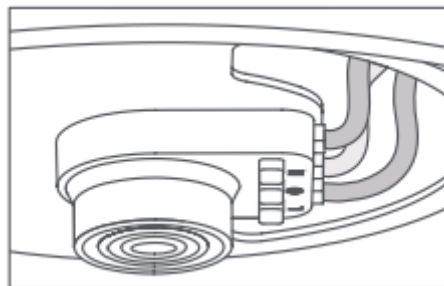

Verlegen Sie das Netzkabel wie in der Abbildung gezeigt, und prüfen Sie, ob die Verkabelung fest ist.



Der Nullleiter und der stromführende Leiter müssen an den Anschlüssen N bzw. L angeschlossen werden, wobei darauf zu achten ist, dass sie nicht verwechselt werden, da die Leuchtperlen sonst ein schwaches Licht abgeben.







Vor der Montage muss die Stromversorgung unterbrochen werden, um einen elektrischen Schlag zu vermeiden. Die Montage muss in strikter Übereinstimmung mit den Anweisungen erfolgen. Eine unsachgemäße Montage kann zu Unfällen wie Stürzen, Bränden und Stromschlägen führen.



Vergewissern Sie sich, dass die Stromzufuhr unterbrochen ist, wenn Sie die Leuchte demontieren.

Montieren Sie die Grundplatte

1. Halten Sie die Grundplatte mit beiden Händen fest und richten Sie sie durch den kreisförmigen, transparenten Teil in der Mitte der Grundplatte senkrecht zur Mitte der Basiskupplung aus (siehe Abbildung 1).
2. Drücken Sie die Grundplatte senkrecht nach oben. Nachdem Sie ein "Klick"-Geräusch gehört haben, prüfen Sie visuell, ob die Verriegelung an der Grundplatte mit der Position des Schlossschalters übereinstimmt.
3. Nachdem die Grundplatte montiert ist, drehen Sie sie nach links und rechts (siehe Abbildung 2), um die beiden symmetrischen Verriegelungsschalter wieder in die Verriegelungsposition  zu bringen (siehe Abbildung 3). Drehen Sie die beiden Metallschalter der Sicherheitsschnalle in der Mitte der Grundplatte von  auf  (siehe Abbildung 4)

 Überprüfen Sie immer die ordnungsgemäße Montage, nachdem Sie die Arbeit beendet haben. Eine unsachgemäße Montage kann zum Herunterfallen des Produkts führen.



Abbildung 1



Montieren Sie die Beschattung

Öffnen Sie alle Haken (siehe Abbildung 5).

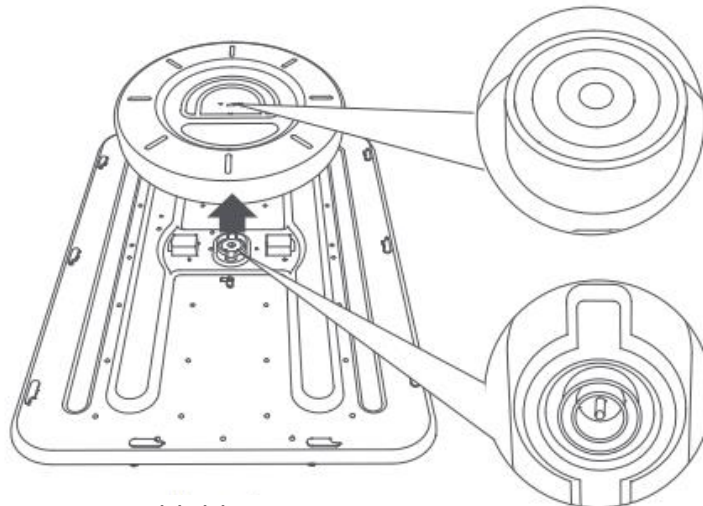
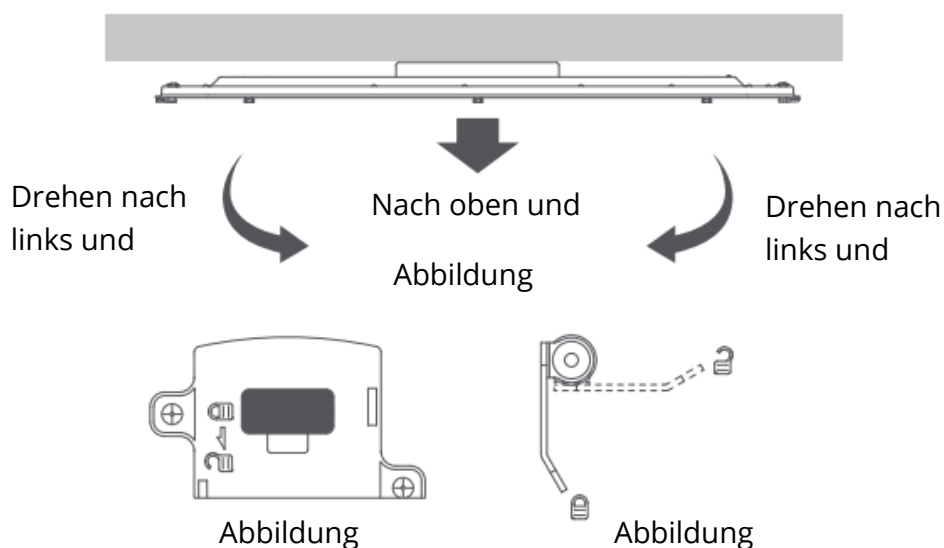
Halten Sie den Schirm an beiden Seiten mit beiden Händen fest und setzen Sie ihn vollständig in die Rückwand ein (siehe Abbildung 6).



Abbildung 5



Abbildung 6

Verbindung zur Yeelight App

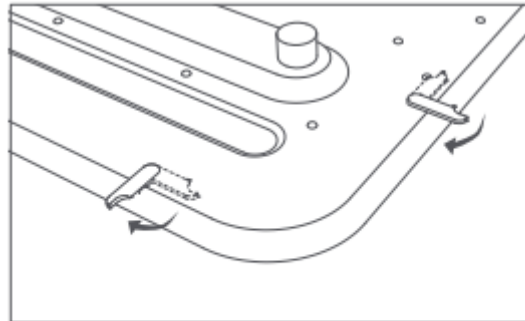
Dieses Produkt kann über die Yeelight-App gesteuert und für die Interaktion mit anderen Yeelight-Produkten konfiguriert werden.

App herunterladen

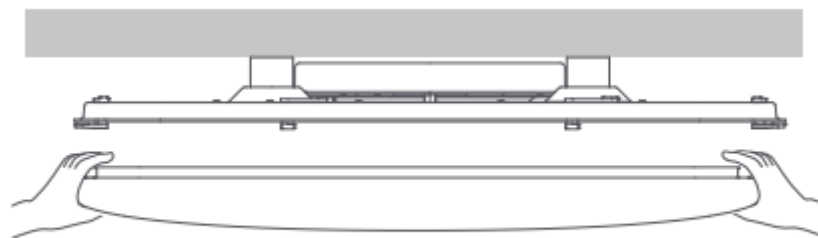
Suchen Sie in einem App-Store nach "Yeelight" oder scannen Sie den QR-Code auf der rechten Seite, um die App herunterzuladen und zu installieren.

Gerät hinzufügen

- Gehen Sie zur Homepage der Yeelight App und klicken Sie auf "+" in der oberen rechten Ecke, um Ihr Gerät hinzuzufügen.
- Fahren Sie mit der Konfiguration gemäß den Anweisungen in der App fort.
- Wenn Sie ein Gerät erfolgreich hinzugefügt haben, können Sie es in der Geräteliste finden.

Hinweis: Aufgrund der aktualisierten App kann das Verfahren von der hier beschriebenen Vorgehensweise abweichen. Bitte gehen Sie wie in der App beschrieben vor.

Dieses Produkt kann auch über Mi home, die Google Home App und Amazon Alexa gesteuert werden. Sie können eine dieser Apps aus einem App-Store herunterladen und installieren und Ihr Gerät gemäß den Anweisungen in der App konfigurieren. Nachdem Sie die Konfiguration abgeschlossen haben, können Sie die App verwenden, um das Licht zu steuern.



Apple HomeKit Smart Control

1. Öffnen Sie die Home-App auf Ihrem iPhone oder iPad.
2. Tippen Sie auf "Zubehör hinzufügen" und folgen Sie den Anweisungen zum Scannen des QR-Codes, der sich entweder auf der Rückseite des Benutzerhandbuchs oder auf der Anschlussdose befindet, oder geben Sie den 8-stelligen Einrichtungscode über dem QR-Code ein, um der Apple Home App Zugriff zu gewähren.

Stellen Sie sicher, dass ein Wi-Fi-Netzwerk mit Internetzugang verfügbar ist (dieses Produkt unterstützt keine 5-GHz-Netzwerke).

Zur Steuerung dieses HomeKit-kompatiblen Zubehörs wird empfohlen, iOS 9.0 oder höher zu verwenden. Der HomeKit-Einrichtungscode befindet sich im Benutzerhandbuch und auf der Anschlussdose, verlieren Sie ihn nicht. Wenn Sie das Produkt nach der Wiederherstellung der Werkseinstellungen zur Home-App hinzufügen, benötigen Sie den HomeKit-Einrichtungscode erneut.

Falls der Benutzer ihn verloren hat, nehmen Sie den Lampenschirm ab und scannen Sie den QR-Code oder geben Sie den Einrichtungscode auf der Anschlussdose ein.





iPad und iPhone sind Marken von Apple Inc. und in den Vereinigten Staaten und anderen Ländern eingetragen.

Wiederherstellen der Werkseinstellungen

Schalten Sie die Deckenleuchte mit dem Wandschalter fünfmal hintereinander ein und aus (schalten Sie die Deckenleuchte aus und warten Sie zwei Sekunden, dann schalten Sie sie ein und warten zwei Sekunden, dies zählt als ein Mal). Die Deckenleuchte beginnt dann zu atmen und schaltet sich nach fünf Sekunden automatisch wieder ein, und die Werkseinstellungen der Deckenleuchte sind wiederhergestellt.

Hinweis: Wenn Sie die Deckenleuchte in einer neuen Netzwerkumgebung verwenden, müssen Sie die Werkseinstellungen wiederherstellen und sich erneut mit dem Netzwerk verbinden.









Produktmerkmale

	Licht an		Farbtemperatur einstellen		Helligkeit erhöhen
	Licht aus		Tageslicht-/Mondlichtmodus		Helligkeit vermindern

Spezifikationen

Modell:	YLXD039
Leistungsfaktor:	0.9
Betriebstemperatur:	25°C
Luftfeuchtigkeit bei Betrieb:	0-85% RH
Farbtemperatur:	2700-6500 K
Nennleistung:	220-240 ~ 50/60Hz Max. 0.43A
Nennleistung:	95 W (176 x 1 W/LED-Modul)
Kompatibel mit Android:	4.4 & iOS 9.0 oder höher
Drahtlose Konnektivität:	Wi-Fi IEEE 802.11 b/g/n 2,4 GHz, Bluetooth 4.2 BLE
Betriebsfrequenz:	2412-2472 MHz (Wi-Fi) 2402-2480 MHz (BT)
Maximale Ausgangsleistung:	17,21 dBm (Wi-Fi) 5,08 dBm (BT-LE)

Produktmerkmale

			
Schnelle Einrichtung	Einstellbare Helligkeit	Einstellbare Farbtemperatur	Gemütliches Mondlicht
			
Hoher Farbwiedergabeindex	Sprachsteuerung	Intelligente Interaktion	Firmware-Upgrade

Vorsichtsmaßnahmen

- Vergewissern Sie sich vor der Verwendung, dass die Spannung mit der Betriebsspannung der Deckenleuchte übereinstimmt. Die Verwendung einer nicht passenden Spannung kann die Deckenleuchte beschädigen und Sicherheitsrisiken verursachen.
- Tauschen Sie die Lichtquelle der Deckenleuchte nicht selbst aus. Die Lichtquelle darf nur vom Hersteller, dem Kundendienst oder einem qualifizierten Elektriker ausgetauscht werden.
- Die Deckenleuchte erzeugt während des Betriebs Wärme. Bitte halten Sie es gut belüftet für die Wärmeableitung.
- Diese Deckenleuchte kann über eine App oder eine Fernbedienung gesteuert werden (nicht im Lieferumfang enthalten, separat erhältlich). Das Ausschalten der Deckenleuchte per Fernbedienung oder App trennt sie nicht vom Strom, daher sollten Sie diese Deckenleuchte nicht berühren, ersetzen oder zerlegen. Andernfalls kann es zu einem elektrischen Schlag, Verletzungen oder sogar zum Tod kommen.
- Für die Installation der Leuchte ist ein qualifizierter Elektriker erforderlich, und die Verkabelung muss den IEEE-Elektronormen oder den nationalen Normen entsprechen.
- Die Deckenleuchte sollte an einem stabilen Ort angebracht werden, damit sie nicht herunterfallen kann.
- Bei normalem Gebrauch des Geräts sollte ein Abstand von mindestens 20 cm zwischen der Antenne und dem Körper des Benutzers eingehalten werden.
-  Nur zur Verwendung in Innenräumen.
- Die in dieser Leuchte enthaltene Lichtquelle darf nur durch den Hersteller oder seinen Kundendienst oder eine ähnlich qualifizierte Person ausgetauscht werden.

Garantiebedingungen

Auf ein neues Produkt, das im Vertriebsnetz von Alza gekauft wurde, wird eine Garantie von 2 Jahren gewährt. Wenn Sie während der Garantiezeit eine Reparatur oder andere Dienstleistungen benötigen, wenden Sie sich direkt an den Produktverkäufer. Sie müssen den Originalkaufbeleg mit dem Kaufdatum vorlegen.

Als Widerspruch zu den Garantiebedingungen, für die der geltend gemachte Anspruch nicht anerkannt werden kann, gelten:

- Verwendung des Produkts für einen anderen Zweck als den, für den das Produkt bestimmt ist, oder Nichtbeachtung der Anweisungen für Wartung, Betrieb und Service des Produkts.
- Beschädigung des Produkts durch Naturkatastrophe, Eingriff einer unbefugten Person oder mechanisch durch Verschulden des Käufers (z.B. beim Transport, Reinigung mit unsachgemäßen Mitteln usw.).
- Natürlicher Verschleiß und Alterung von Verbrauchsmaterialien oder Komponenten während des Gebrauchs (wie Batterien usw.).
- Exposition gegenüber nachteiligen äußeren Einflüssen wie Sonnenlicht und anderen Strahlungen oder elektromagnetischen Feldern, Eindringen von Flüssigkeiten, Eindringen von Gegenständen, Netzüberspannung, elektrostatische Entladungsspannung (einschließlich Blitzschlag), fehlerhafte Versorgungs- oder Eingangsspannung und falsche Polarität dieser Spannung, chemische Prozesse wie verwendet Netzteile usw.
- Wenn jemand Änderungen, Modifikationen, Konstruktionsänderungen oder Anpassungen vorgenommen hat, um die Funktionen des Produkts gegenüber der gekauften Konstruktion zu ändern oder zu erweitern oder nicht originale Komponenten zu verwenden.

EU-Konformitätserklärung

Hiermit erklärt Qingdao Yeelink Information Technology Co., Ltd. dass die Funkanlage des Typs YLXD036/YLXD037 mit der Richtlinie 2014/53/EU übereinstimmt.



WEEE

Dieses Produkt darf gemäß der EU-Richtlinie über Elektro- und Elektronik-Altgeräte (WEEE - 2012/19 / EU) nicht über den normalen Hausmüll entsorgt werden. Stattdessen muss es an den Ort des Kaufs zurückgebracht oder bei einer öffentlichen Sammelstelle für wiederverwertbare Abfälle abgegeben werden. Indem Sie sicherstellen, dass dieses Produkt ordnungsgemäß entsorgt wird, tragen Sie dazu bei, mögliche negative Folgen für die Umwelt und die menschliche Gesundheit zu vermeiden, die andernfalls durch eine unsachgemäße Abfallbehandlung dieses Produkts verursacht werden könnten. Wenden Sie sich an Ihre örtliche Behörde oder an die nächstgelegene Sammelstelle, um weitere Informationen zu erhalten. Die unsachgemäße Entsorgung dieser Art von Abfall kann gemäß den nationalen Vorschriften zu Geldstrafen führen.

