

xiaomi Electric Scooter 4 Ultra Uživatelská příručka

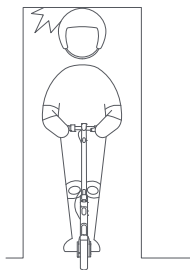

Před použitím si pečlivě přečtěte tuto příručku a uschovejte si ji pro budoucí použití.

Bezpečnostní připomenutí



Vyhýbejte se nárazům hlavy do rámu dveří, výtahů a jiných překážek nad hlavou.

Pozor na bezpečnostní rizika.



Vždy se vyhýbejte překážkám.

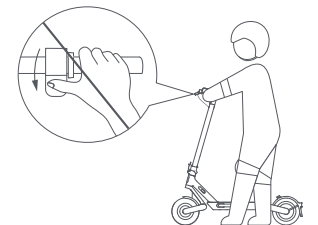

Když jedete vedle koloběžky, nemačkejte páčku plynu.

Nepokoušejte se o nebezpečné aktivity.

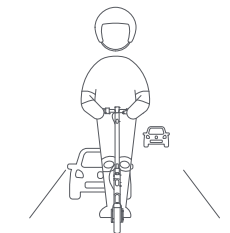

Pokud místní zákony nestanoví jinak, je nezákonné a tedy zakázáno jezdit na veřejných komunikacích, dálnicích a rychlostních komunikacích.

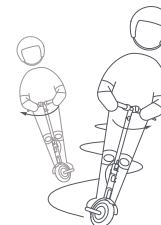

Při vysoké rychlosti neměňte prudce směr jízdy.

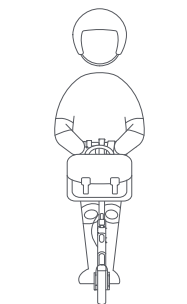

Nezavěšujte tašky nebo jiné těžké věci na řídítka.



Nejezděte na jedné noze.



Při ovládání koloběžky nepoužívejte mobilní telefon a nenoste sluchátka.



Nejezděte v dešti. Nejezděte přes kaluže ani jiné (vodní) překážky.

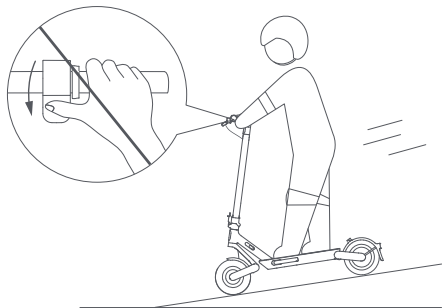

Při jízdě z kopce nezrychlujte a brzděte včas. Při jízdě do prudkého svahu musíte sestoupit ze koloběžky a tlačit.



Nejezděte s nikým jiným, včetně dětí.

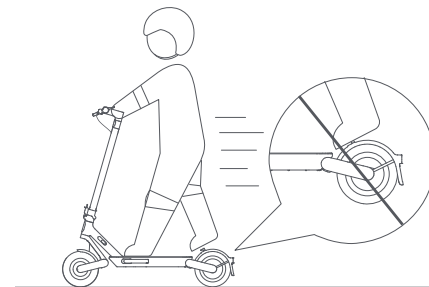

Nenechávejte nohy na zadním blatníku.



Během jízdy nepouštějte řídítka.

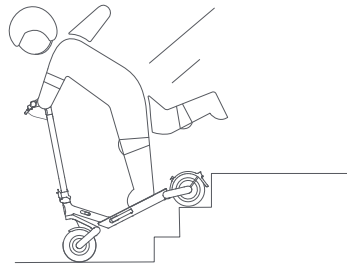

Nezkoušejte jezdit do schodů či ze schodů, ani se nepokoušejte skákat přes překážky.



Nejezděte přímo přes kaluže. Pokud narazíte na kaluž, vyhněte se jí nízkou rychlostí.

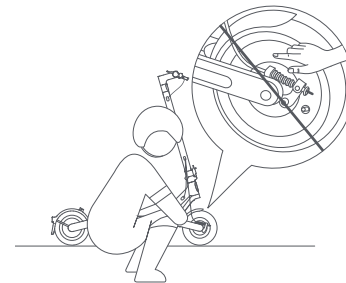

Nesahejte na mechanickou brzdou.

Přehled produktu

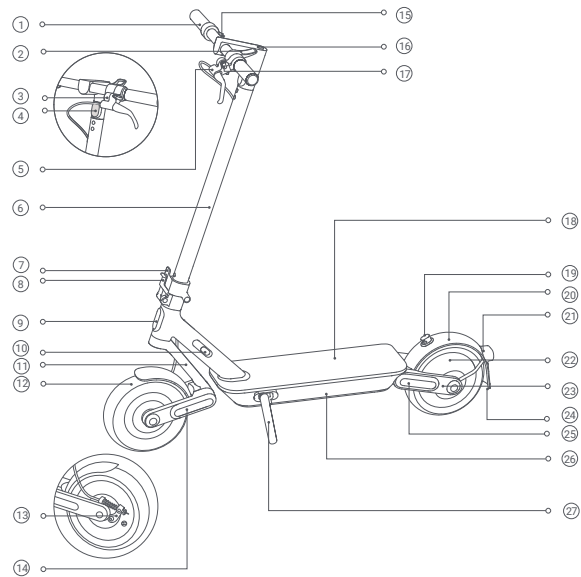

① Řídítka

④ Přední světlo

⑦ Rychloupínací páčka

⑩ Nabíjecí port

⑬ Mechanická brzda

⑯ Ovládací panel a tlačítko napájení

⑲ Hák

⑳ Motor kola

㉕ Boční odrazka

② Přežka

⑤ Páčka brzdy

⑧ Rychloupínací pákový zámek

⑪ Přední vidlice

⑭ Přední vahadlo (vestavěné)

⑰ Páčka zvonku

⑳ Zadní blatník

㉓ Zadní vahadlo (vestavěné)

㉖ Příhrádka na baterie

③ Zvonek

⑥ Tyč

⑨ Přední odrazka

⑫ Přední blatník

⑮ Plyn

⑱ Deska

㉑ Zadní světlo a odrazka

㉔ Poznávací značka

㉗ Stojánek

Ovládací panel a tlačítko napájení

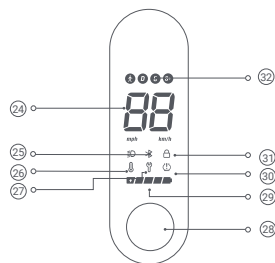

- 24 Tachometr: Zobrazuje aktuální rychlost, když je koloběžka v provozu. Když má koloběžka problém, zobrazí chybový kód. Když se koloběžka nabíjí, zobrazuje aktuální úroveň nabití baterie.

- 25 Bluetooth: Když se ikona rozsvítí, znamená to, že koloběžka byla úspěšně připojena k mobilnímu zařízení.
- 26 Teplotní varování: Pokud je teplota baterie příliš vysoká nebo příliš nízká, rozsvítí se ikona teploměru. To bude mít za následek sníženou akceleraci případně problémy s nabíjením. Koloběžku použijte nebo nabíjejte až poté, co se její teplota baterie vrátí do normálního provozního rozsahu.
- 27 Oznámení o chybě: Pokud se ikona klíče zobrazí červeně, znamená to, že došlo k chybě koloběžky.
- 28 Tlačítko napájení: Stisknutím tlačítka koloběžku zapnete a podržením tlačítka po dobu 2 až 3 sekund koloběžku vypnete. Když je koloběžka zapnutá, stisknete tlačítko pro zapnutí/vypnutí předního a zadního světla a dvojitým stisknutím procházíte režimy. Poznámka: Koloběžka se automaticky vypne, když přejde do pohotovostního režimu na více než 10 minut. Pohotovostní režim znamená, že se koloběžka nabíjí nebo není zamčená, když je zapnutá a není v provozu.
- 29 Stav nabití baterie: Stav nabití baterie je znázorněn 5 čárkami, z nichž každá představuje přibližně 20 % nabití baterie.
- 30 Nahuštění: Pokud svítí ikona huštění, znamená to, že je třeba provést údržbu pneumatik. Zkontrolujte tlak v pneumatikách a okamžitě je dofoukněte, abyste zabránili poškození pneumatik způsobenému nedostatečným tlakem. Doporučený tlak v pneumatikách je 40-45 psi. Poznámka: Po provedení údržby vypnete připomínku huštění podle pokynů v aplikaci.
- 31 Zámek: Když se tato ikona rozsvítí, znamená to, že je koloběžka uzamčena. Koloběžku můžete zamknout/odemknout prostřednictvím aplikace Mi Home/Xiaomi Home.
- 32 Režimy: ↑ je určen pro režim chůze a jeho maximální rychlost je 6 km/h; když je tento režim zapnutý, zadní světlo bliká červeně. D je pro standardní režim. S je pro sportovní režim. S+ je pro režim sport plus, který má stejnou maximální rychlost jako sportovní režim a větší zrychlení.

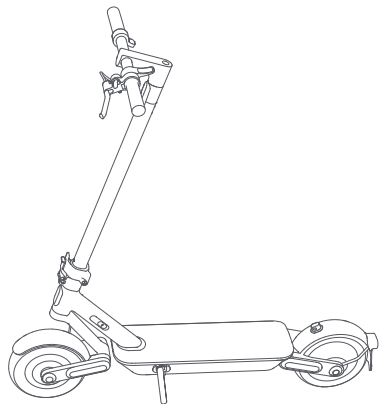

Xiaomi Electric Scooter 4 Ultra Uživatelská příručka



Xiaomi Electric Scooter 4 Ultra Důležité informace



Xiaomi Electric Scooter 4 Ultra Specifikace

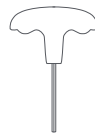

Imbusový klíč



Šroub × 5



Prodlužovací tryska
(Pro snadnější nahuštění připojte pumpu k ventilu)



Nabíječka baterie

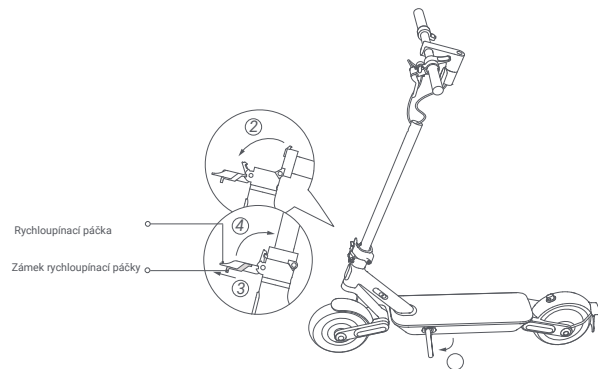

- 1 Sklopte stojánek a podržte tyč tak, aby byla zcela ve vzpřímené poloze. Poté zvedněte pojistku rychloupínací páčky a zatlačte rychloupínací páčku dovnitř až na doraz.

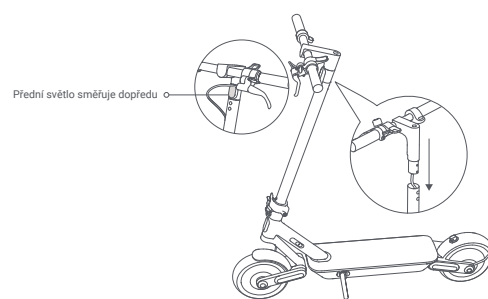

- 2 Nainstalujte řídítka na tyč a dbejte na to, aby byla nainstalována správně.

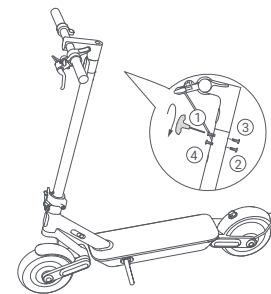

- 3 Při předběžném utahování čtyř šroubů pomocí příloženého imbusového klíče postupujte podle obrázku. Ujistěte se, že jsou řídítka správně nainstalována, a poté šrouby důkladně utáhněte.

Nabíjení

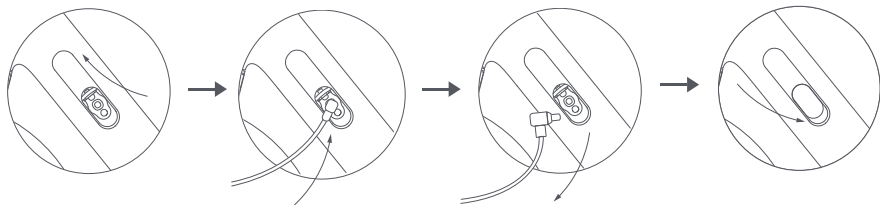

1 Zvedněte gumovou krytku.

2 Připojte nabíječku k nabíjecímu portu.

3 Po dokončení nabíjení odpojte nabíječku od nabíjecího portu.

4 Gumovou krytku vraťte zpět.

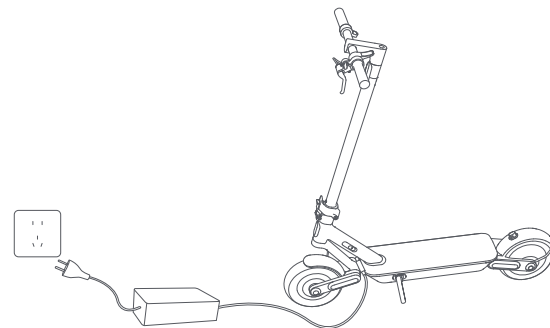

Koloběžka je plně nabitá, když se LED indikátor na nabíječce změní z červené (nabíjení) na zelenou (plně nabitý).



+ ~ 30



=



Pokud je koloběžka vypnutá po dobu přibližně jednoho měsíce a úroveň nabití baterie koloběžky je nižší než 30 %, přejde koloběžka do režimu spánku. V tomto případě nelze koloběžku zapnout. Chcete-li režim spánku ukončit, koloběžku asi tři sekundy nabíjejte, aby se baterie aktivovala.

Připojení k aplikaci Mi Home/Xiaomi Home

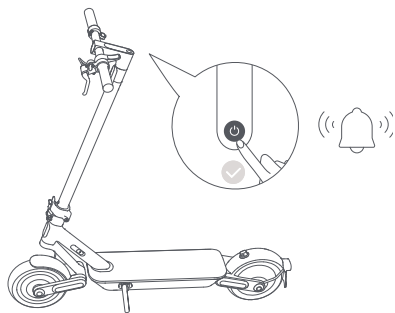

- 1 Před aktivací koloběžka při zapnutí pípá a je omezena na 10 km/h. Při prvním použití koloběžky je nutné ji aktivovat prostřednictvím aplikace Mi Home/Xiaomi Home.

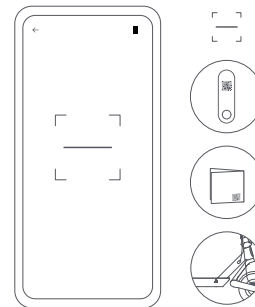

- 2 Chcete-li stáhnout aplikaci Mi Home/Xiaomi Home, naskenujte QR kód na štítku umístěném na ovládacím panelu, na pravé straně desky nebo na zadní straně uživatelské příručky.

Poznámka: QR kód je jedinečný pro vaši koloběžku, pečlivě jej uschovejte.

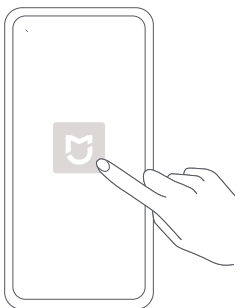

3 Otevřete aplikaci Mi Home/Xiaomi Home.

4 Klepněte na "+" v pravém horním rohu a otevřete "Scan", abyste znovu naskenovali QR kód na štítku umístěném na ovládacím panelu, na pravé straně desky nebo na zadní straně obalu uživatelské příručky. Poté podle pokynů v aplikaci přidejte koloběžku.

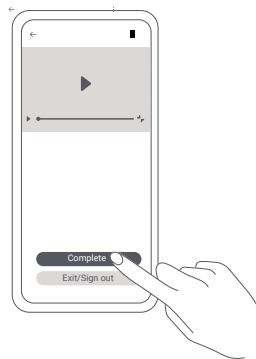
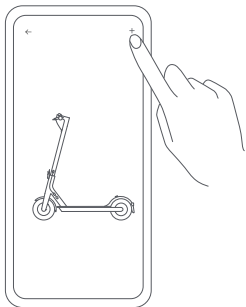

5 Podívejte se na instruktážní video. Neukončujte video před jeho koncem. V opačném případě se aktivace nezdaří.



6 Klepnutím na "Activate" koloběžku aktivujete. Po aktivaci koloběžky přestane pípat a omezení rychlosti bude zrušeno.

Poznámky:

- Aplikace je v Evropě (kromě Ruska) označována jako aplikace Xiaomi Home. Název aplikace zobrazený na vašem zařízení by měl být brán jako výchozí.
- Verze aplikace mohla být aktualizována, postupujte podle pokynů podle aktuální verze aplikace.

Obnovení Bluetooth

Zkontrolujte, že je koloběžka zapnutá. Stiskněte páčku plynu a současně 5krát stiskněte tlačítko napájení, abyste provedli reset. Když koloběžka zapípá, byl reset úspěšně proveden.

Obnovení továrního nastavení

Zkontrolujte, že je koloběžka zapnutá. Stiskněte páčku brzdy a současně stiskněte a podržte páčku plynu a tlačítko napájení po dobu 7 sekund. Jakmile uslyšíte pípnutí, koloběžka byla obnovena do továrního nastavení. Tento úkon zcela vymaže data uložená v koloběžce, jednejte proto opatrně.

Poznámka: Během jízdy nebo při uzamčení koloběžky nelze provést obnovení továrního nastavení.

Jak jezdit

1 Před jízdou

Před jízdou si nasadte helmu, chrániče loktů a kolen.
Poznámka: Před jízdou zkontrolujte tlak v pneumatikách. Doporučený tlak v pneumatikách je 40-45 psi.

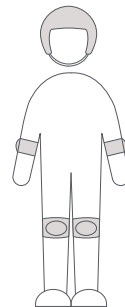

2 Startování a zrychlování

Jednou nohou došlápněte na desku a druhou se pomalu odrazte od země.



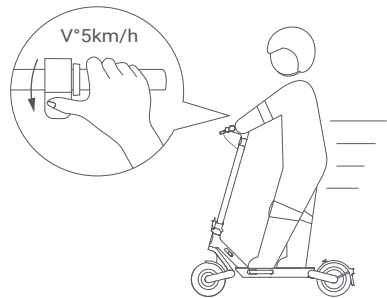

Když se koloběžka rozjede, položte obě nohy na desku a jemně sešlápněte plynový pedál. Plyn lze použít, jakmile koloběžka jede rychlostí vyšší než 5 km/h.

3 Ovládání

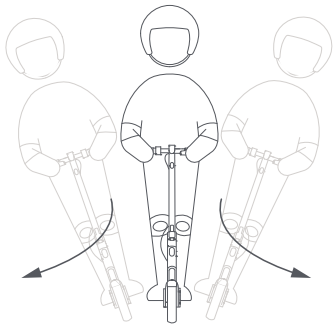

Při zatáčení nakloňte tělo ve směru jízdy a pomalu otáčejte říditky.

4 Zpomalování, brzdění a parkování

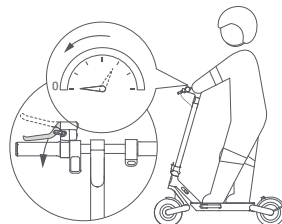

Pokud chcete zpomalit, uvolněte páčku plynu a můžete aktivovat funkci rekuperace energie, která pomůže snížit rychlost. Pro nouzové zastavení pevně stiskněte brzdu.

Když koloběžka zpomalí nebo se zastaví, položte jednu nohu na zem, abyste mohli z koloběžky sestoupit. Při parkování koloběžky položte stojánek. Abyste zabránili tomu, že koloběžku budou používat jiné osoby bez vašeho svolení, můžete ji při parkování zamknout.

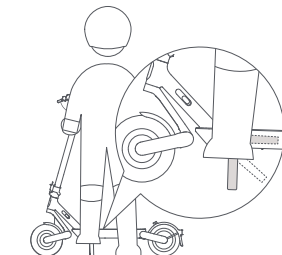

Zamknutí a odemknutí koloběžky

Posunutím zamknete

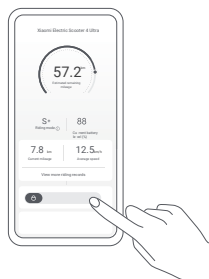

Klepnutím odemknete



- Když je koloběžka uzamčena, motor je zablokován a všechny ikony na ovládacím panelu automaticky zhasnou kromě ikony Bluetooth a ikony zámku. Pokud koloběžka překročí dosah připojení Bluetooth, Bluetooth se odpojí a jeho ikona zhasne.
- Po uzamčení koloběžky v aplikaci bude motor uzamčen a tlačítko napájení nebude fungovat. Pokud je koloběžka nuceně rozpožbována, její kolo se nebude moci normálně pohybovat a bude klást valivý odpor doprovázený zvukovým signálem a vibračním upozorněním na telefonu. Tato funkce nemůže zabránit odcizení koloběžky, dbejte prosím na její zabezpečení. Koloběžka se po 24 hodinách od uzamčení automaticky vypne a po opětovném zapnutí zůstane uzamčená. Chcete-li koloběžku odemknout, klepněte v aplikaci na možnost "Unlock". Zamknutí koloběžky spotřebovává energii koloběžky, používejte prosím tuto funkci s rozumem.
Poznámka: Telefon bude vibrovat pouze v případě, že je otevřena stránka koloběžky v aplikaci Mi Home/Xiaomi Home.

Skládání/rozkládání a přenášení

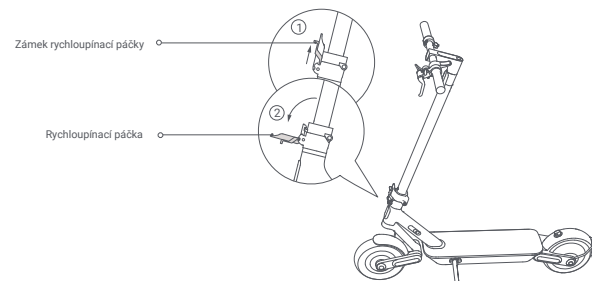

1

Před složením se ujistěte, že je koloběžka vypnutá a nenabíjí se. Přidrže tyč, zvedněte zámek rychloupínací páčky a vytáhněte rychloupínací páčku směrem ven.

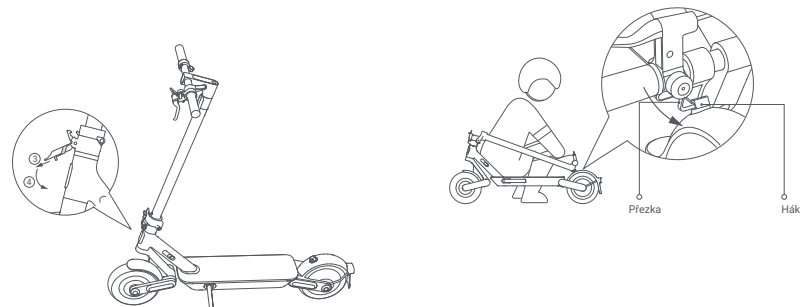

2

Znovu zvedněte pojistku rychloupínací páčky a vytáhněte rychloupínací páčku směrem ven, abyste vysunuli spodní skládací hák. Poté sklopte tyč.

3

Zarovnejte přezku s hákem a připevněte je k sobě.

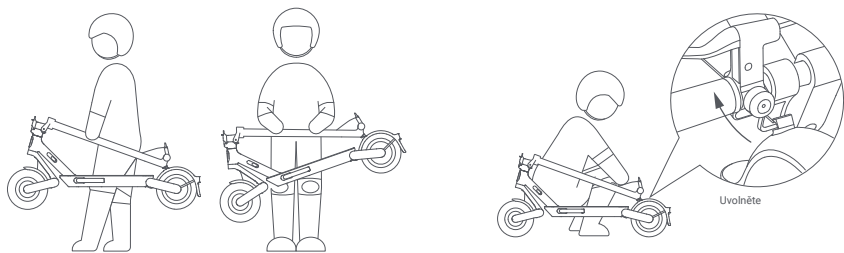

4 Při přenášení držte tyč buď jednou, nebo oběma rukama.

5 Při rozkládání koloběžky zatáhněte za přezku směrem nahoru, aby se uvolnila z háku.

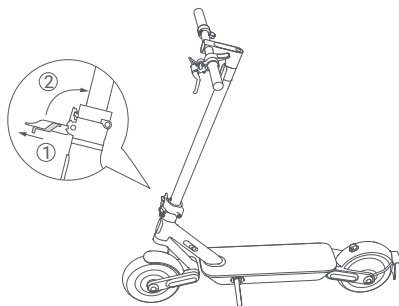

6 Podržte tyč ve vzpřímené poloze a zkontrolujte, zda je skládací hák připevněn k tyči. Zvedněte zámek rychloupínací páčky, jak je znázorněno na ①, a poté zatlačte rychloupínací páčku dovnitř až na doraz, jak je znázorněno na ②.

Nastavení mechanické brzdy

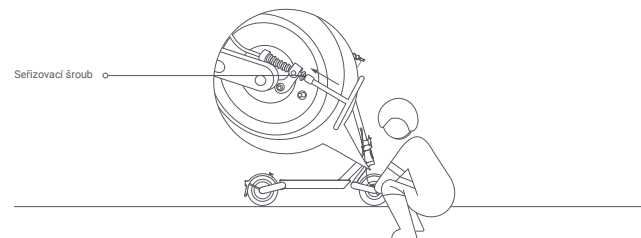

Nářadí: nástrčný klíč s T-rukojetí 14 mm (toto nářadí si musí uživatel zajistit sám).

Před nastavením se ujistěte, že je koloběžka vypnutá a nenabíjí se. Pokud je brzda příliš utažená, otočte pomocí nářadí maticí na závitové tyči proti směru hodinových ručiček, abyste mírně zkrátili odkrytou spodní část brzdového lanka. Pokud je brzda příliš volná, otočte nástrojem maticí na závitové tyči ve směru hodinových ručiček, abyste mírně prodloužili odkrytou spodní část brzdového lanka.



- 1 Připojte pumpu k prodlužovací trysce.

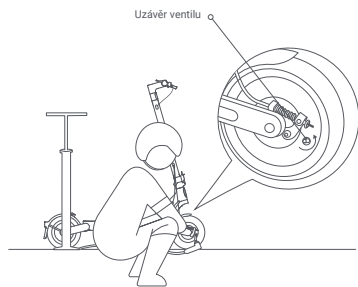

- 2 Odstraňte uzávěr ventilu pneumatiky a pevně spojte prodlužovací trysku s ventilem.

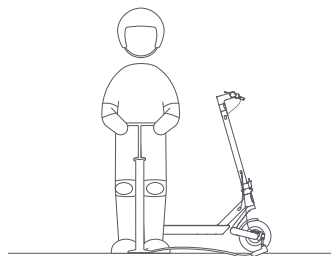

- 3 Nahustěte pneumatiku.

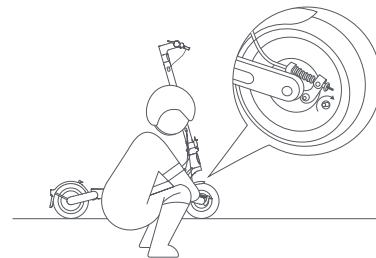

- 4 Vyměňte prodlužovací trysku a nasadte uzávěr ventilu.



Každý měsíc zkontrolujte tlak v pneumatikách, a pokud je příliš nízký, nahustěte pneumatiky. Doporučený tlak v pneumatikách je 40-45 psi.

Vyobrazení výrobku, příslušenství a uživatelského rozhraní v uživatelské příručce slouží pouze pro referenční účely. Skutečný výrobek a funkce se mohou lišit v důsledku vylepšení výrobku.

Další informace naleznete na adrese www.mi.com.

Podrobnou elektronickou příručku naleznete na adrese www.mi.com/global/service/userguide.

Dovozce:

Beryko s.r.o.

Pod Vinicemi 931/2, 301 00 Plzeň

www.berypo.cz



Tento QR kód je jedinečný pro vaši koloběžku a najdete ho také na štítcích připevněných na ovládacím panelu a na pravé straně desky. Slouží k propojení koloběžky s aplikací Mi Home/Xiaomi Home a obsahuje důležité informace o aktivaci koloběžky. Tento kód si prosím uschovejte.



Vyrobno v Číně
Původní návod