

# dyson airwrap

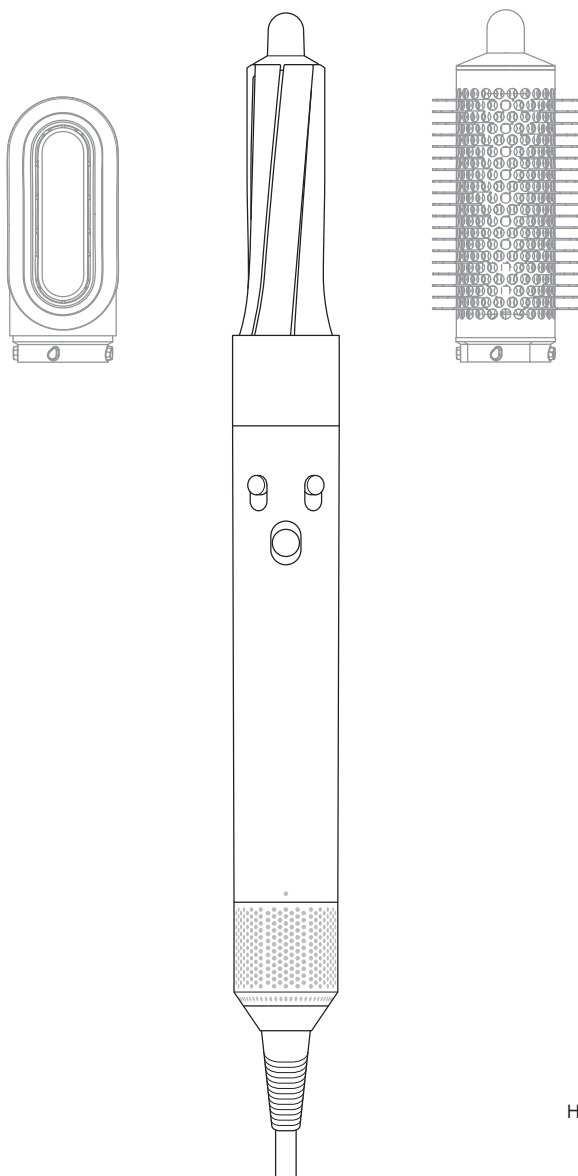

HS01

Thank you for buying the  
Dyson Airwrap™ styler.  
To read your manual in English  
go to page 4.

Vielen Dank, dass Sie sich für  
den Dyson Airwrap™ Styler  
entschieden haben.  
Um das Handbuch auf Deutsch  
zu lesen, gehen Sie auf Seite 18.

Gracias por comprar el modelador  
Dyson Airwrap™.  
Para leer el manual en español,  
vaya a la página 34.

Merci d'avoir acheté l'outil de coiffage  
Dyson Airwrap™.  
Pour lire votre manuel en français  
rendez-vous à la page 50.

Grazie per aver acquistato  
Dyson Airwrap™ styler.  
Per leggere il manuale in italiano,  
andare a pagina 64.

Hartelijk dank voor uw aankoop van de Dyson Airwrap™ styler. Ga naar pagina 78 om uw gebruikershandleiding in het Nederlands te lezen.

Dziękujemy za zakup urządzenia do stylizacji Dyson Airwrap™. Instrukcja obsługi w języku angielskim jest dostępna na stronie 92.

Zahvaljujemo se vam za nakup oblikovalnika pričeske Dyson Airwrap™ styler. Priročnik v slovenščini je na strani 106.

Благодарим вас за приобретение стайлера для укладки волос Dyson Airwrap™. Инструкция на русском языке находится на странице 120.

# EN

## Contents

- 7 **Important safety instructions**
- Getting started**
- 10 In the box
- 11 Functions
- 12 Using your attachments
- 14 **Regular filter maintenance**
- 16 **Additional information**

# Thank you for buying the Dyson Airwrap™ styler.

By combining our small, powerful digital motor with applied aerodynamics, the Dyson Airwrap™ styler is able to harness the Coanda effect. This allows it to style and dry simultaneously, using air – without extreme heat.

How to curl your hair with Coanda air.  
**Watch the 30sec film**

Scan with phone camera or app, or  
visit [www.dyson.com/myairwrap](http://www.dyson.com/myairwrap)

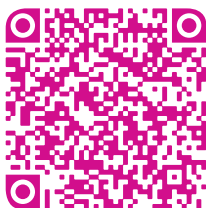

# Registration

After registering your 2 year guarantee, your Dyson appliance will be covered for parts and labour for 2 years from the date of purchase, subject to the terms of the guarantee.

If you have any questions about your Dyson appliance, call the Dyson Helpline with your serial number and details of where and when you bought the appliance.

Most questions can be solved over the phone by one of our trained Dyson Helpline staff.

Visit [www.dyson.com/support](http://www.dyson.com/support) for online help, support videos, general tips and useful information about Dyson.

Your 2 year guarantee is based on 'normal use'. It does not apply to use in salons or by stylists.

Your serial number can be found on the rating plate located on the cable label, towards the plug.

Note your serial number for future reference on the back page of this manual.



This illustration is for example purposes only.

EN

# IMPORTANT SAFETY INSTRUCTIONS

**READ ALL INSTRUCTIONS BEFORE USE**

When using an electrical appliance, basic precautions should always be followed, including the following:

## **WARNING**

**THESE WARNINGS APPLY TO THE APPLIANCE, AND ALSO WHERE APPLICABLE, TO ALL TOOLS, ACCESSORIES, CHARGERS OR MAINS ADAPTORS.**

**TO REDUCE THE RISK OF FIRE, ELECTRIC SHOCK, OR INJURY:**

1. This Dyson appliance can be used by children aged from 8 years and above and persons with reduced physical, sensory or reasoning capabilities, or lack of experience and knowledge, only if they have been given supervision or instruction by a responsible person concerning use of the appliance in a safe way and understand the hazards involved. Cleaning and user maintenance shall not be made by children without supervision.
2. Do not allow to be used as a toy. Close attention is necessary when used by or near children. Children should be

- supervised to ensure that they do not play with the appliance.
3. If the appliance is used in a bathroom, unplug after use. The proximity of water presents a hazard even when the appliance is switched off.



4. **WARNING:** Do not use this appliance near bathtubs, showers, basins or other vessels containing water.
5. If the supply cord is damaged, it must be replaced or repaired by the manufacturer, its service agent or similarly qualified persons in order to avoid a hazard.
6. This appliance has a non-self resetting thermal cut-out safety device to prevent overheating. If your appliance cuts out, unplug it from the mains supply socket and leave to cool.
7. **CAUTION:** In order to avoid a hazard due to inadvertent resetting of the thermal cut-out, this appliance must not be supplied through an external switching device, such as a timer, or connected to a circuit that is regularly switched on and off by the utility company, or plugged into any socket where the electrical supply is unstable or likely to be turned off.
8. For additional protection, the installation of a residual current device (RCD) having a rated residual operating current not



exceeding 30mA is advisable. Ask your installer for advice.

9. Do not use the appliance for any other purpose than styling hair.
10. Do not handle any part of the plug or appliance with wet hands.
11. Do not unplug by pulling on the cable or stretch or pull the cable when in use. Do not use an extension lead and do not wrap the cable around the appliance.
12. Do not use any lubricants, cleaning agents, polishes or air fresheners on any part of the appliance.
13. Contact the Dyson Helpline when a service or repair is required. Do not disassemble the appliance as incorrect reassembly may result in an electric shock or fire.
14. If the appliance is not working as it should, if it has received a sharp blow, if it has been dropped, damaged, left outdoors, or dropped into water, do not use and contact the Dyson Helpline.



The attachments may become hot during use.

# In the box

Dyson Airwrap™  
styler main body

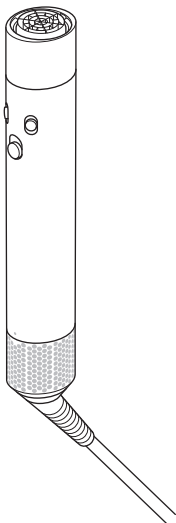

Pre-styling dryer

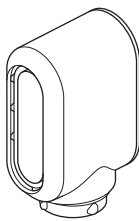

Non-slip mat

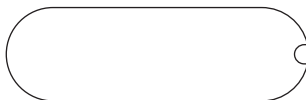

Filter cleaning brush

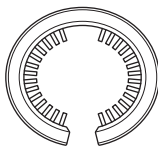

---

Some attachments may not be included.

30mm Airwrap™ barrels

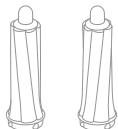

40mm Airwrap™ barrels

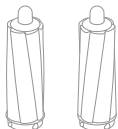

Firm smoothing brush

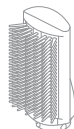

# Functions

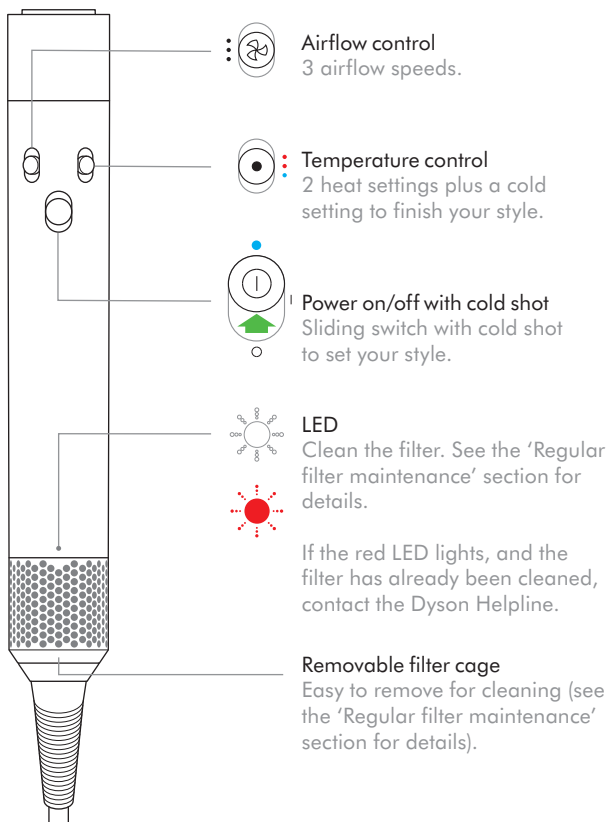

Attachments can be purchased separately at [www.dyson.com/myairwrap](http://www.dyson.com/myairwrap).

Soft smoothing brush

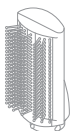

Round volumising brush



# Using your attachments

## Connecting the attachment

Turn attachment into the main body until it fits securely.

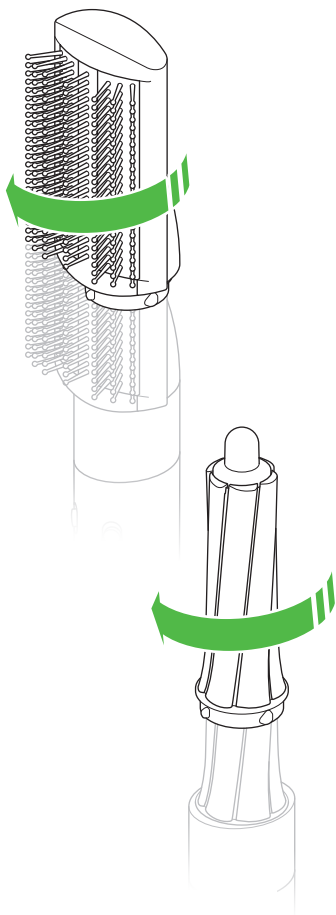

## Changing attachments

To change attachment, pull down on the switch to release.

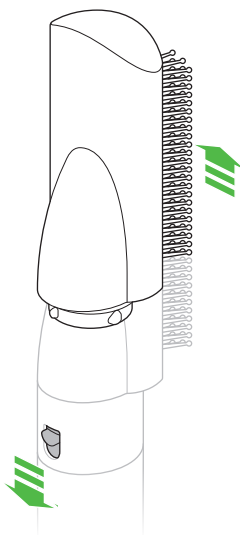

## Cool touch tip

During use, the curlers and round volumising brush will get hot.

To change to another attachment, hold the tip.

## Take care when handling hot attachments

Hold the attachment only in the area indicated.

Some attachments may need occasional cleaning.

For more information, go [www.dyson.com/myairwrap](http://www.dyson.com/myairwrap).

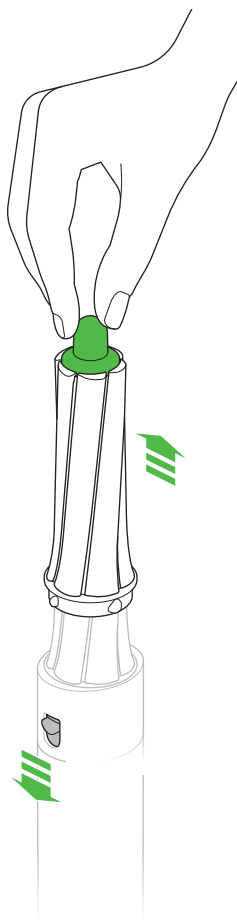

Pre-styling  
dryer



Airwrap™  
barrels



Firm  
smoothing  
brush

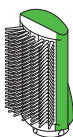

Soft  
smoothing  
brush



Round  
volumising  
brush



# Regular filter maintenance

The filter must be cleaned when the white LED starts flashing.

Ensure that you unplug your appliance from the mains electricity supply and allow to cool down before cleaning your filter.

The Dyson Airwrap™ styler has highly tuned technology to give outstanding performance.

This technology needs to be kept free from dust and hair product residue and maintenance is required to maintain performance.



Filter mesh

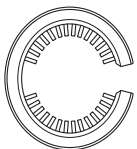

Filter cleaning brush

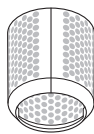

Filter cage

1

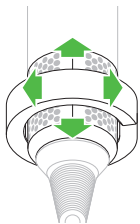

Slide the filter cleaning brush over the cable and onto the filter cage.

Using a rotating action clean the filter cage thoroughly.

Remove the filter cleaning brush.

2

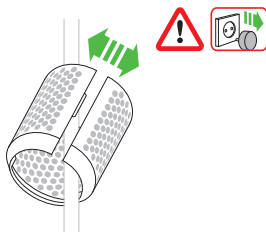

Hold the handle of your appliance and pull the filter cage downwards, onto the cable.

Gently pull open the filter cage and slide it off the cable.

3

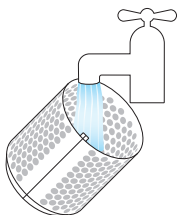

Wash the filter cage under a warm, running tap.

4

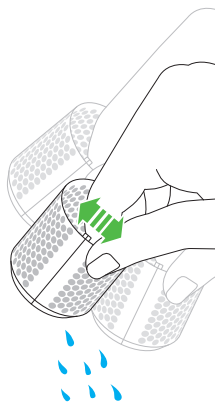

Shake the filter cage to remove the majority of the excess water, then leave to dry well naturally.

5

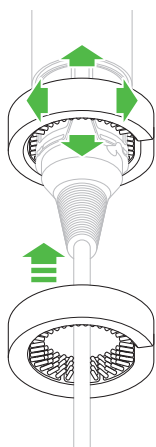

Using a rotating and up and down action, clean the filter mesh with the filter cleaning brush until all the debris has been removed.

Do not use water or chemicals to clean the filter mesh.

6



Gently pull the filter cage open and slide it onto the cable.

Slide the filter cage towards the handle and twist until it snaps into place.



Do not use your appliance without the filter cage attached.

# Additional information

EN

## LIMITED 2 YEAR GUARANTEE

TERMS AND CONDITIONS OF THE DYSON 2 YEAR  
LIMITED GUARANTEE

### WHAT IS COVERED

- The repair or replacement of your Dyson appliance (at Dyson's discretion) if it is found to be defective due to faulty materials, workmanship or function within 2 years of purchase or delivery (if any part is no longer available or out of manufacture Dyson will replace it with a functional replacement part).
- Where this appliance is sold outside of the EU, this guarantee will only be valid if the appliance is used in the country in which it was sold.
- Where this appliance is sold within the EU, this guarantee will only be valid (i) if the appliance is used in the country in which it was sold or (ii) if the appliance is used in Austria, Belgium, France, Germany, Ireland, Italy, Netherlands, Spain or the United Kingdom and the same model as this appliance is sold at the same voltage rating in the relevant country.

### WHAT IS NOT COVERED

Dyson does not guarantee the repair or replacement of a product where a defect is the result of:

- Damage caused by not carrying out the recommended appliance maintenance.
  - Accidental damage, faults caused by negligent use or care, misuse, neglect, carelessness or operation or handling of the appliance which is not in accordance with the Dyson Operating Manual.
  - Use of the appliance for anything other than the use it is designed for.
  - Use of the appliance outside of 'normal use' which is defined as more than 2 hours per day.
  - Use of the appliance in salons or by stylists.
  - Use of parts not assembled or installed in accordance with the instructions of Dyson.
  - Use of parts and accessories which are not genuine Dyson components.
  - Faulty installation (except where installed by Dyson).
  - Repairs or alterations carried out by parties other than Dyson or its authorised agents.
  - Normal wear and tear (e.g. fuse etc.).
- If you are in any doubt as to what is covered by your guarantee, please contact the Dyson Helpline.

### SUMMARY OF COVER

- The guarantee becomes effective from the date of purchase (or the date of delivery if this is later).
- You must provide proof of (both the original and any subsequent) delivery/purchase before any work can be carried out on your Dyson appliance. Without this proof, any work carried out will be chargeable. Keep your receipt or delivery note.



- All work will be carried out by Dyson or its authorised agents.
- Any parts which are replaced by Dyson will become the property of Dyson.
- The repair or replacement of your Dyson appliance under guarantee will not extend the period of guarantee.
- The guarantee provides benefits which are additional to and do not affect your statutory rights as a consumer.

## IMPORTANT DATA PROTECTION INFORMATION

- Your information will be held by Dyson and its agents for promotional, marketing and servicing purposes.
- If your personal details change, if you change your mind about any of your marketing preferences or if you have any queries about how we use your information, please contact the Dyson Helpline.
- For more information on how we protect your privacy, please see our privacy policy on the Dyson website.

## DISPOSAL INFORMATION

- Dyson products are made from high grade recyclable materials. Recycle where possible.
- This marking indicates that this product should not be disposed with other household wastes throughout the EU. To prevent possible harm to the environment or human health from uncontrolled waste disposal, recycle it responsibly to promote the sustainable reuse of material resources. To return your used device, please use the return and collection systems or contact the retailer where the product was purchased. They can take this product for environmentally safe recycling.



# DE

## Inhalt

### 21 **Wichtige Sicherheitshinweise**

#### **Erste Schritte**

26 Lieferumfang

27 Funktionen

28 Verwendung der Aufsätze

### 30 **Regelmäßige Filterwartung**

### 32 **Zusätzliche Informationen**

Vielen Dank, dass Sie sich für den Dyson Airwrap™ Styler entschieden haben.

Durch Kombination unseres kleinen und leistungsstarken digitalen Motors mit angewandter Aerodynamik kann mit dem Dyson Airwrap™ Styler der Coandă-Effekt erzielt werden. Dadurch wird simultanes Stylen und Trocknen unter Einsatz von Luft ermöglicht - ohne extreme Hitze.

Locken kreieren mit dem  
Coandă-Effekt.  
**30-Sekunden-Film ansehen**

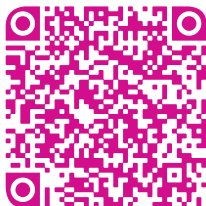

# Registrierung

Für Ihr Dyson Gerät gewähren wir Ihnen ab Kaufdatum für einen Zeitraum von 2 Jahren gemäß unseren Garantiebestimmungen Garantie auf alle Teile und Reparaturarbeiten.

Wenden Sie sich bei Fragen zu Ihrem Dyson Gerät telefonisch an den Kundendienst von Dyson und geben Sie Ihre Seriennummer sowie das Datum und den Ort des Kaufs Ihres Geräts an.

Die meisten Fragen können telefonisch von einem unserer Kundendienstmitarbeiter beantwortet werden.

Auf der Dyson Webseite ([www.dyson.de/support](http://www.dyson.de/support) (DE) [www.dyson.at/support](http://www.dyson.at/support) (AT) oder [www.dyson.ch/support](http://www.dyson.ch/support) (CH)) finden Sie im Service-Bereich die Online-Hilfe, nützliche Anleitungsvideos sowie allgemeine Tipps und hilfreiche Informationen zu Dyson.

Ihre 2-jährige Garantie basiert auf „normaler Nutzung“. Sie gilt nicht bei Nutzung in Friseursalons oder durch Stylisten.

Die Seriennummer befindet sich auf dem Typenschild am Kabeletikett in der Nähe des Steckers.

Notieren Sie die Seriennummer für spätere Verwendung auf der Rückseite dieser Anleitung.



Nur für Illustrationszwecke.

# WICHTIGE SICHERHEITSHINWEISE

## LESEN SIE VOR DEM GEBRAUCH ALLE ANWEISUNGEN

Bei der Verwendung von elektrischen Geräten müssen einige grundlegende Sicherheitsmaßnahmen eingehalten werden, unter anderem die Folgenden:

### **ACHTUNG**

**DIESE WARNSICHERHEITSHINWEISE BEZIEHEN SICH AUF DAS GERÄT UND GEGEBENENFALLS AUF SÄMTLICHES ZUBEHÖR, LADEGERÄTE ODER NETZTEILE.**

**UM DIE GEFAHR EINES FEUERS, STROMSCHLAGS ODER VON VERLETZUNGEN ZU VERMEIDEN:**

1. Dieses Dyson Gerät kann von Kindern ab 8 Jahren und Personen mit eingeschränkten physischen, sensorischen oder motorischen Fähigkeiten bzw. unerfahrenen und ungeschulten Personen verwendet werden, sofern diese von einer verantwortlichen Person im Hinblick auf die sichere Nutzung des Geräts beaufsichtigt oder instruiert werden und sich der möglichen Risiken bewusst sind. Reinigung und Pflege dürfen von Kindern nicht ohne Beaufsichtigung durchgeführt werden.

2. Das Gerät darf nicht als Spielzeug verwendet werden. Wird das Gerät von Kindern oder in deren Nähe genutzt, muss die Situation aufmerksam beobachtet werden. Kinder sollten beaufsichtigt werden, damit sie nicht mit dem Gerät spielen.
3. Wird das Gerät im Badezimmer verwendet, stecken Sie es nach Gebrauch aus. Die Nähe zu Wasser stellt auch dann noch eine Gefahr dar, wenn das Gerät ausgeschaltet ist.



4. **ACHTUNG:** Dieses Gerät nicht in der Nähe von Badewannen, Duschen, Waschbecken oder anderen mit Wasser gefüllten Behältern verwenden.
5. Wenn das Stromkabel beschädigt ist, muss es vom Hersteller, dem zuständigen Servicemitarbeiter oder entsprechend qualifizierten Personen ausgetauscht oder repariert werden, um potenzielle Gefahren zu vermeiden.
6. Dieses Gerät verfügt über einen sich selbst zurücksetzenden thermischen Schutzschalter, der vor Überhitzung schützt. Schaltet sich Ihr Gerät ab, trennen Sie es von der Stromversorgung und lassen Sie es abkühlen.

7. **VORSICHT:** Um Gefahrensituationen durch ein versehentliches Zurücksetzen des thermischen Schutzschalters zu verhindern, darf dieses Gerät nicht an eine externe Schaltvorrichtung, wie z. B. eine Zeitschaltuhr, eine Steckdose, deren Stromversorgung instabil ist oder abreißt, oder an einen Stromkreislauf angeschlossen werden, der vom Versorgungsunternehmen regelmäßig ein- und ausgeschaltet wird.
8. Zum zusätzlichen Schutz wird die Installation einer Fehlerstromvorrichtung mit Fehlerstrom von höchstens 30 mA empfohlen. Der Monteur kann Ihnen hier weiterhelfen.
9. Dieses Gerät ist ausschließlich für das Haarstyling vorgesehen.
10. Den Stromstecker bzw. das Gerät nicht mit nassen Händen anfassen.
11. Den Netzstecker nicht durch Ziehen am Kabel aus der Steckdose entfernen, das Kabel nicht spannen oder während der Verwendung daran ziehen. Kein Verlängerungskabel verwenden und das Kabel nicht um das Gerät wickeln.
12. Keine Schmier-, Reinigungs-, Poliermittel oder Raumsprays bei dem Gerät verwenden.
13. Wenn eine Wartung oder Reparatur erforderlich ist, wenden Sie sich an den Kundendienst von Dyson. Nehmen Sie das Gerät nicht eigenständig

auseinander, da es aufgrund eines falschen Zusammensetzens zu Stromschlag oder Bränden kommen kann.

14. Wenn das Gerät nicht wie vorgesehen funktioniert, wenn es einen starken Schlag erhalten hat, wenn es fallen gelassen, beschädigt, im Freien stehen gelassen oder in Flüssigkeit getaucht wurde, dann verwenden Sie es nicht und kontaktieren Sie den Kundendienst von Dyson.



Während des Betriebs können  
die Aufsätze heiß werden.



# Lieferumfang

Dyson Airwrap™  
Styler Hauptteil

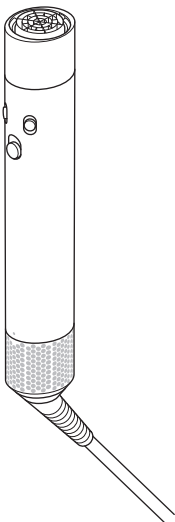

Trocknungsaufsatz zur  
Verwendung vor dem  
Styling

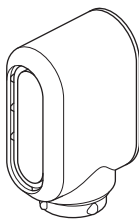

Anti-Rutsch-Matte

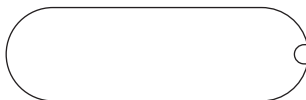

Filter-Reinigungsbürste

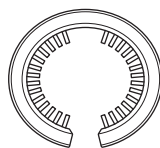

Einige Aufsätze sind möglicherweise nicht  
im Lieferumfang enthalten.

30 mm Airwrap™  
Lockenaufsatz

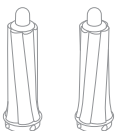

40 mm Airwrap™  
Lockenaufsatz

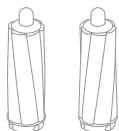

Feste  
Smoothing Bürste

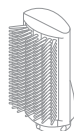

# Funktionen

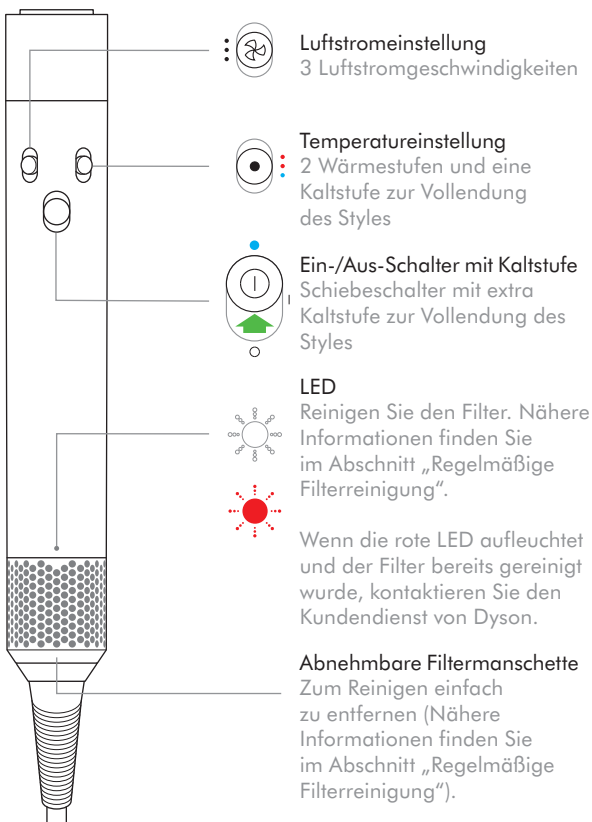

Aufsätze können separat unter [www.dyson.com/myairwrap](http://www.dyson.com/myairwrap) erworben werden.

Weiche Smoothing Bürste

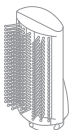

Runde Volumenbürste

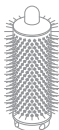

# Verwendung der Aufsätze

## Anbringen der Aufsätze

Den Aufsatz in den Hauptteil drehen, bis er fest sitzt.

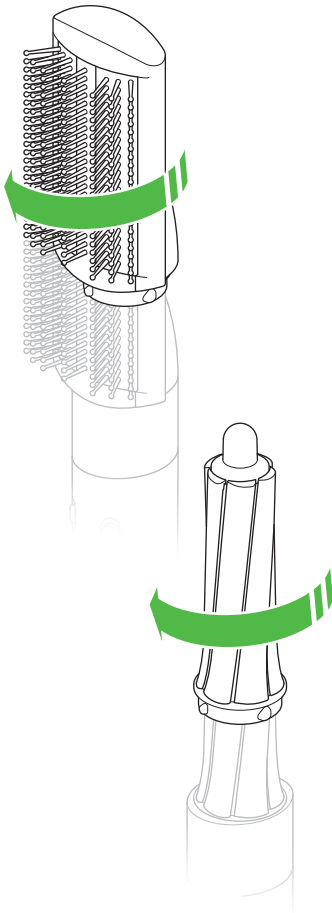

## Wechseln der Aufsätze

Um den Aufsatz zu wechseln, ziehen Sie den Schalter zum Lösen nach unten.

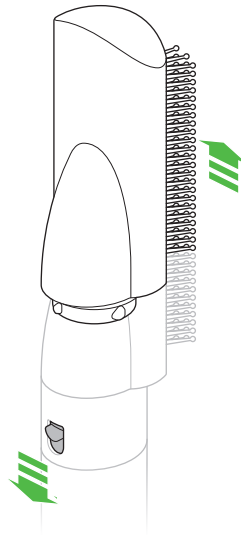

## Cool-Tip-Spitze

Während des Gebrauchs werden der Lockenaufsatz und die Volumenbürste heiß.

Um einen anderen Aufsatz zu verwenden, die Spitze berühren.

## Mit heißen Aufsätzen vorsichtig umgehen

Den Aufsatz nur in dem angegebenen Bereich halten.

Einige Aufsätze benötigen möglicherweise gelegentliche Reinigung.

Weitere Informationen finden Sie unter [www.dyson.com/myairwrap](http://www.dyson.com/myairwrap).

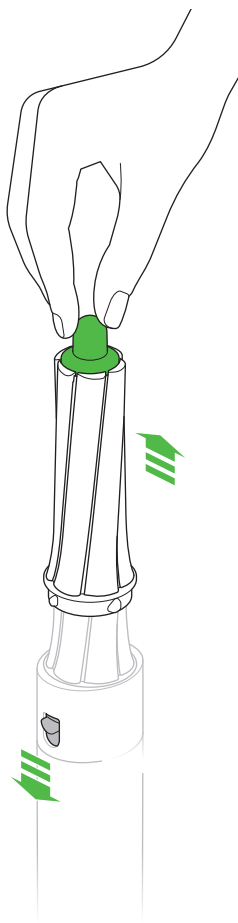

Trocknungsaufsatz zur Verwendung vor dem Styling



Airwrap™ Lockenaufsatz



Feste Smoothing Bürste

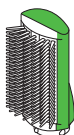

Weiche Smoothing Bürste

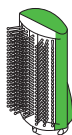

Runde Volumenbürste



# Regelmäßige Filterwartung

Wenn die weiße LED anfängt zu blinken, muss der Filter gereinigt werden.

Achten Sie darauf, dass Sie Ihr Gerät von der Stromversorgung trennen und abkühlen lassen, bevor Sie den Filter reinigen. Alle Bestandteile des Dyson Airwrap™ Stylers wurden so ausgewählt, dass sie höchste Leistung erbringen.

Halten Sie den Styler immer frei von Staub und Rückständen von Haarprodukten. Für optimale Leistung sollte das Gerät außerdem regelmäßig gewartet werden.

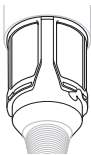

Filtergitter

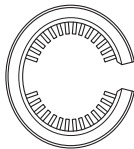

Filter-Reinigungsbürste

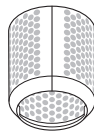

Filtermanschette

1

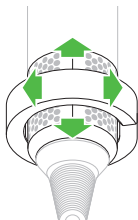

Schieben Sie die Filterreinigungsbürste über das Kabel auf die Filtermanschette.

Den Filter mit einer kreisenden Handbewegung gründlich reinigen.

Entfernen Sie die Filterreinigungsbürste.

2

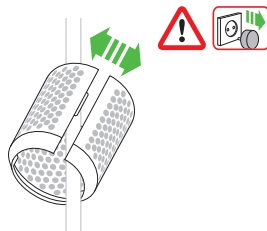

Halten Sie den Gerätegriff und ziehen Sie die Filtermanschette nach unten in Richtung Kabel.

Öffnen Sie die Filtermanschette vorsichtig und ziehen Sie sie vom Kabel weg.

3

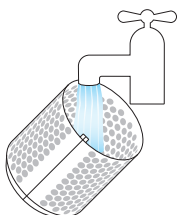

Waschen Sie die Filtermanschette unter warmem, laufendem Leitungswasser.

4

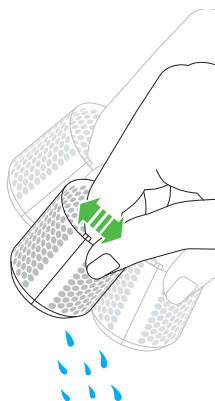

Schütteln Sie die Filtermanschette, um überschüssiges Wasser zu entfernen. Lassen Sie sie anschließend gut trocknen.

5

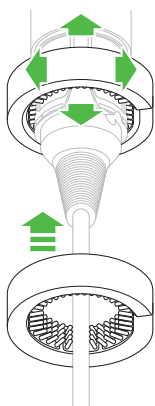

Nutzen Sie die Filterreinigungsbürste mit einer drehenden Auf- und ab-Bewegung, um das Filtergitter zu säubern, bis kein Schmutz mehr vorhanden ist.

Reinigen Sie das Filtergitter nicht mit Wasser oder Chemikalien.

6

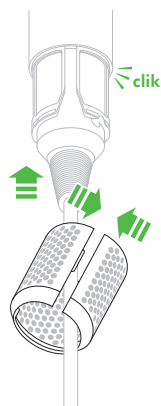

Öffnen Sie die Filtermanschette vorsichtig und ziehen Sie sie über das Kabel.

Die Filtermanschette in Richtung Griff schieben und drehen, bis sie hörbar einrastet.



Das Gerät nicht ohne die Filtermanschette verwenden.

# Zusätzliche Informationen

DE

## 2-JAHRES-GARANTIE

BEDINGUNGEN UND BESTIMMUNGEN DER 2-JAHRES-GARANTIE  
VON DYSON

### WAS IST VON DER GARANTIE ABGEDECKT

- Die Reparatur oder der Austausch Ihres Geräts erfolgt (im Ermessen von Dyson), wenn es innerhalb von 2 Jahren nach Kauf oder Lieferung Mängel aufgrund von fehlerhaftem Material, fehlerhafter Verarbeitung oder fehlerhafter Funktion aufweist. Sollte ein Teil nicht mehr verfügbar sein oder nicht mehr hergestellt werden, tauscht Dyson es gegen ein funktionsfähiges Ersatzteil aus.
- Wenn dieses Gerät außerhalb der EU verkauft wird, gilt diese Garantie nur, wenn das Gerät in dem Land, in dem es verkauft wurde, verwendet wird.
- Wenn dieses Gerät innerhalb der EU verkauft wird, gilt diese Garantie nur, (i) wenn das Gerät in dem Land, in dem es verkauft wurde, verwendet wird oder (ii) wenn das Gerät in Belgien, Deutschland, Frankreich, Großbritannien, Irland, Italien, den Niederlanden, Österreich oder Spanien verwendet wird und das gleiche Modell wie dieses Gerät mit der Nennspannung des jeweiligen Landes verkauft wird.

### WAS IST NICHT ABGEDECKT

Dyson übernimmt keine Garantie für die Reparatur oder den Austausch eines Produkts, sofern der Defekt auf Folgendes zurückzuführen ist:

- Schäden, die durch das Nichtdurchführen der empfohlenen Geräterwartung entstehen.
  - Unfallschäden, die durch unsachgemäße Verwendung oder Pflege, Missbrauch, Vernachlässigung sowie unvorsichtige Verwendung oder Bedienung des Geräts entstanden und daher nicht mit der Dyson Bedienungsanleitung konform sind.
  - Einsatz des Geräts für einen anderen Zweck als das Trocknen von Haaren.
  - Nutzung des Produkts über den „normalen Gebrauch“ hinaus, was mehr als 2 Stunden täglich entspricht.
  - Nutzung des Geräts in Salons oder durch Stylisten.
  - Verwendung von Teilen, die nicht gemäß den Richtlinien von Dyson montiert oder eingebaut wurden.
  - Verwendung von Teilen und Zubehör anderer Hersteller.
  - Fehlerhafte Installation (außer die Installation ist von Dyson selbst durchgeführt worden).
  - Reparaturen oder Änderungen, die nicht von Dyson oder seinen autorisierten Partnern vorgenommen wurden.
  - Normaler Verschleiß (z. B. Sicherungen etc.).
- Wenn Sie sich unsicher sind, welche Fälle von Ihrer Garantie abgedeckt sind, wenden Sie sich bitte an den Dyson Kundendienst.



## ZUSAMMENFASSUNG

- Die Garantie beginnt mit dem Kaufdatum oder mit dem Lieferdatum, wenn die Lieferung später erfolgte.
- Sie müssen einen Kaufbeleg bzw. Lieferschein vorlegen, bevor jegliche Arbeiten ausgeführt werden können. Ohne diesen Beleg werden Ihnen die Kosten sämtlicher anfallenden Arbeiten in Rechnung gestellt. Bitte bewahren Sie Ihren Kaufbeleg oder Lieferschein daher sorgfältig auf.
- Sämtliche Arbeiten werden durch Dyson oder seine autorisierten Partner ausgeführt.
- Alle ersetzten Teile werden zum Eigentum von Dyson.
- Durch Reparatur oder Ersatz Ihres Gerätes unter Garantie wird die Garantiedauer nicht verlängert.
- Die Garantie bietet zusätzliche Vorteile, die Ihre gesetzlich festgelegten Rechte als Kunde ergänzen, diese jedoch in keiner Weise berühren.

## WICHTIGE INFORMATIONEN ZUM DATENSCHUTZ

- Ihre Daten werden von Dyson und seinen autorisierten Kundendienstvertretern zu Werbe- und Servicezwecken gespeichert.
- Wenn sich Ihre persönlichen Daten ändern oder Sie Fragen zu unserem Umgang mit Ihren Daten haben, wenden Sie sich bitte an den Dyson Kundendienst, den Sie unter 0800 - 31 31 31 8 erreichen. Für Österreich: 0800 - 88 66 73 42 (zum Ortstarif - aus ganz Österreich). Alternativ können Sie auch eine E-Mail an [help@dyson.de](mailto:help@dyson.de) oder [help@dyson.at](mailto:help@dyson.at) schreiben.
- Weitere Informationen zum Thema Datenschutz finden Sie in unseren Datenschutzrichtlinien auf unserer Webseite.

## HINWEIS ZUR ENTSORGUNG

- Produkte von Dyson bestehen aus hochwertigem, wiederverwendbarem Material. Entsorgen Sie dieses Produkt auf verantwortungsvolle Weise und führen Sie es nach Möglichkeit einer Wiederverwertung zu.
- Diese Kennzeichnung bedeutet, dass dieses Produkt innerhalb der EU nicht zusammen mit dem normalen Haushaltsmüll entsorgt werden darf. Damit durch unkontrollierte Abfallentsorgung verursachte mögliche Umwelt- oder Gesundheitsschäden verhindert werden können, entsorgen Sie dieses Produkt bitte ordnungsgemäß, um die nachhaltige Wiederverwertung von stofflichen Ressourcen zu fördern. Nutzen Sie zur Rückgabe Ihres gebrauchten Geräts bitte die entsprechenden Rückgabe- und Sammelsysteme oder wenden Sie sich an den Händler, bei dem das Produkt gekauft wurde. Auf diese Weise kann dieses Produkt auf umweltfreundliche Weise recycelt werden.



# ES

## Índice

- 37 **Instrucciones importantes de seguridad**
- Inicio**
- 42 ¿Qué hay en la caja?
- 43 Funciones
- 44 Cómo utilizar sus accesorios
- 46 **Mantenimiento periódico del filtro**
- 48 **Información adicional**

# Gracias por comprar el modelador Dyson Airwrap™.

Al combinar nuestro motor digital potente y pequeño con la aerodinámica aplicada, el moldeador Dyson Airwrap™ puede dar lugar al efecto Coanda. Esto le permite moldear y secar simultáneamente con aire y sin calor extremo.

Cómo rizar su cabello  
con el aire Coanda.  
**Vea el vídeo de 30 segundos**

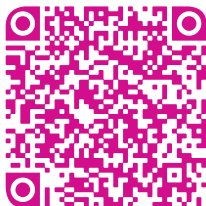

# Registro

Después de registrar la garantía de 2 años, su aparato Dyson estará protegido en relación a las piezas y mano de obra durante 2 años desde la fecha de compra, sujeto a los términos de la garantía.

Si tiene alguna pregunta acerca de su aparato Dyson, póngase en contacto con la línea de servicio al cliente de Dyson con su número de serie y los detalles de dónde y cuándo compró su aparato.

La mayor parte de sus preguntas podrán ser resueltas por teléfono por uno de los operadores de la línea de servicio al cliente de Dyson.

Visite [www.dyson.es/support](http://www.dyson.es/support) para ayuda, videos de apoyo, consejos generales e información útil sobre Dyson.

Su garantía de 2 años se basa en un «uso normal». No es válida para peluquerías o estilistas.

El número de serie se encuentra en la placa de especificaciones de la etiqueta del cable, junto al enchufe.

Observe el número de serie para referencias futuras en la contraportada de este manual.



Esta ilustración solo se incluye como ejemplo.

# INSTRUCCIONES IMPORTANTES DE SEGURIDAD

## LEA TODAS LAS INSTRUCCIONES ANTES DE PROCEDER AL USO

Al utilizar un electrodoméstico se deben seguir unas precauciones básicas, incluyendo lo siguiente:

### **ADVERTENCIA**

ESTAS ADVERTENCIAS SE APLICAN AL APARATO Y, CUANDO PROCEDA, A TODOS LOS ACCESORIOS Y CARGADORES O ADAPTADORES DE CORRIENTE.

PARA REDUCIR EL RIESGO DE INCENDIO, DESCARGA ELÉCTRICA O LESIÓN:

1. Este aparato Dyson puede ser utilizado por niños mayores de 8 años y por personas con limitaciones físicas, sensoriales o de razonamiento, o falta de experiencia y conocimiento, a condición de que estén bajo la supervisión o reciban instrucciones de una persona responsable con respecto al uso de la máquina de manera segura y que entiendan los riesgos que esto conlleva. Se prohíbe que los niños realicen la limpieza y el mantenimiento de la máquina sin supervisión.

2. No permita que la máquina se utilice como un juguete. Preste mucha atención si la utilizan niños o se hace cerca de ellos. Se debe vigilar a los niños para asegurarse de que no juegan con la máquina.
3. Si el aparato se utiliza en un baño, desenchúfelo después de usarlo. La proximidad del agua supone un peligro incluso cuando el aparato está desconectado.



4. **ADVERTENCIA:** No utilice este aparato cerca de bañeras, duchas, lavabos u otros recipientes que contengan agua.
5. Si el cable de alimentación está dañado, deberá ser reemplazado o reparado por el fabricante, su representante u otra persona igualmente capacitada, con el objetivo de evitar riesgos.
6. Este aparato tiene un dispositivo de seguridad de corte térmico de restauración para evitar el sobrecalentamiento. Si el aparato se apaga, desenchúfelo de la toma de corriente y déjelo enfriar.
7. **PRECAUCIÓN:** Con el fin de evitar un peligro debido a una restauración fortuita del corte térmico, este aparato no debe recibir la alimentación desde un

dispositivo de conexión externa, como un temporizador, o conectarse a un circuito que pueda encender o apagar la empresa de servicio público, o enchufado en cualquier toma cuyo suministro eléctrico sea inestable o susceptible de ser apagado.

8. Para una mayor protección, se recomienda la instalación de un dispositivo de corriente residual (RCD) que tenga una corriente residual nominal de funcionamiento que no exceda de 30mA. Consulte con su instalador para asesoramiento.
9. No utilice el aparato para ningún otro fin que no sea moldear el pelo.
10. No manipule ningún componente del enchufe ni el calefactor con las manos mojadas.
11. Para desenchufarlo, no tire del cable. Tampoco debe tensar ni tirar del cable cuando el aparato esté en uso. No utilice un cable de extensión ni enrolle el cable alrededor del aparato.
12. No utilice lubricantes, productos de limpieza, pulidores ni ambientadores en ninguna parte del aparato.
13. Póngase en contacto con la línea de servicio al cliente de Dyson cuando necesite mantenimiento o reparación. No desmonte el aparato, ya que un montaje incorrecto puede ocasionar una descarga eléctrica o un incendio.

14. No utilice el aparato si no funciona correctamente, ha recibido un golpe, se ha caído, ha sufrido daños, se ha dejado en el exterior o se ha sumergido en agua. Póngase en contacto con la línea de servicio al cliente de Dyson.



Los accesorios se pueden  
calentar durante el uso.



# ¿Qué hay en la caja?

Cuerpo principal del  
moldeador Dyson Airwrap™

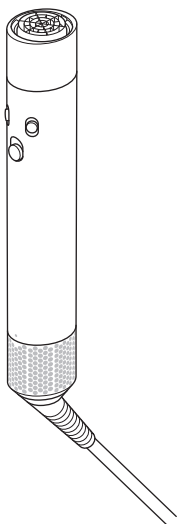

Secador de  
premodelado

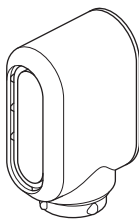

Alfombrilla  
antideslizante

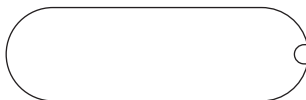

Cepillo de limpieza  
del filtro

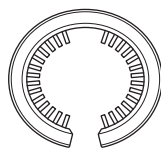

Es posible que algunos accesorios no estén incluidos.

Moldeador  
Airwrap™ de 30 mm

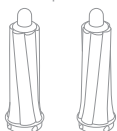

42

Moldeador  
Airwrap™ de 40 mm

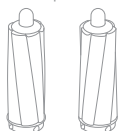

Cepillo  
alisador rígido

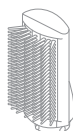

# Funciones

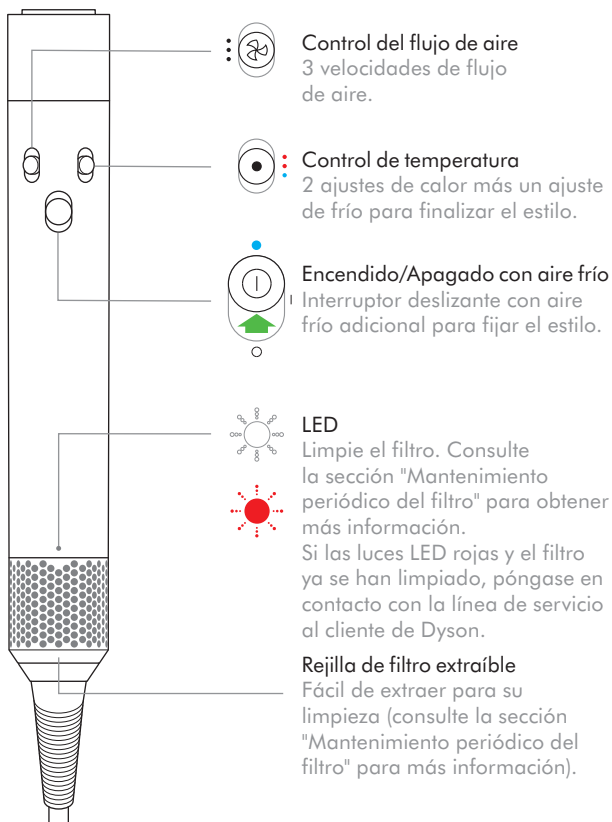

Puede comprar los accesorios por separado en [www.dyson.com/myairwrap](http://www.dyson.com/myairwrap).

Cepillo alisador suave

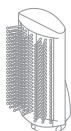

Cepillo para volumen redondo



# Cómo utilizar sus accesorios

## Cómo conectar el accesorio

Gire el accesorio en el cuerpo principal hasta que entre de forma segura.

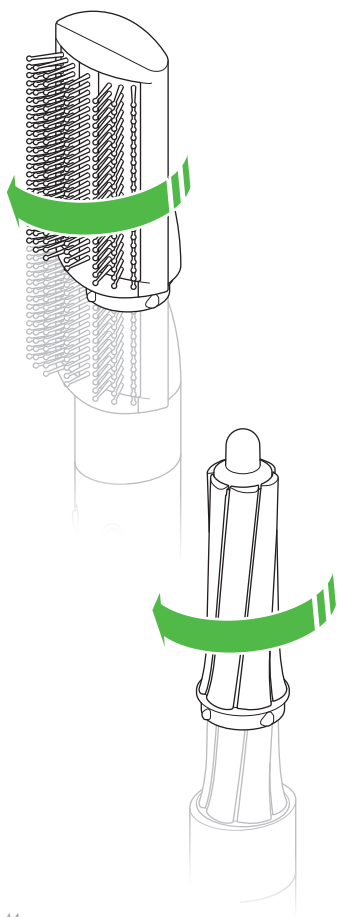

## Cómo cambiar los accesorios

Para cambiar el accesorio, baje el interruptor para extraerlo.

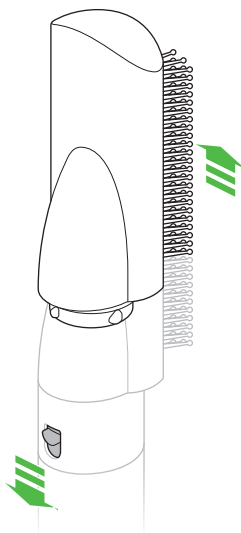

## Punta de tacto frío

Durante el uso, los rizadores y el cepillo voluminizador se calientan.

Para cambiarlos por otro accesorio, sostenga la punta.

## Tenga cuidado al manejar accesorios calientes.

Sostenga el accesorio solo en el área indicada.

Es posible que algunos accesorios necesiten limpieza periódica.

Para obtener más información, vaya a [www.dyson.com/myairwrap](http://www.dyson.com/myairwrap).

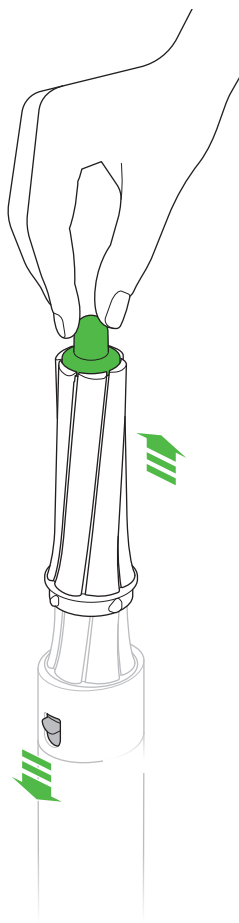

Secador de remodelado



Cilindros Airwrap™



Cepillo alisador rígido

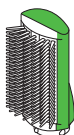

Cepillo alisador suave

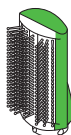

Cepillo para volumen redondo



# Mantenimiento periódico del filtro

El filtro se debe limpiar cuando el LED blanco comienza a parpadear.

Asegúrese de que desenchufa el aparato de la red eléctrica y deje que se enfríe antes de limpiar el filtro.

El moldeador Dyson Airwrap™ cuenta con una tecnología altamente perfeccionada para

poder ofrecer un rendimiento excelente.

Esta tecnología debe estar libre de polvo y residuos de productos para el cabello y se necesita mantenimiento para preservar el rendimiento.



Rejilla del filtro

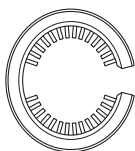

Cepillo de limpieza del filtro

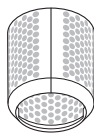

Carcasa del filtro

1

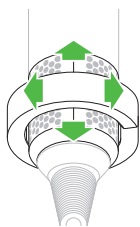

Introduzca el cepillo limpiador del filtro por encima del cable en la carcasa del filtro.

Limpie a fondo la carcasa del filtro con un movimiento giratorio.

Retire el cepillo limpiador del filtro.

46

2

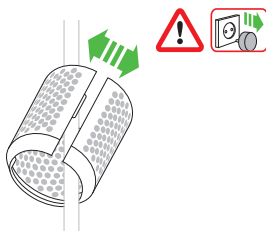

Sujete el mango del aparato y tire de la caja del filtro hacia abajo, hasta el cable.

Tire con cuidado para abrir la carcasa del filtro y deslícela a través del cable hasta sacarla.

3

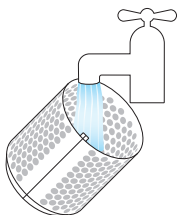

Lave la carcasa del filtro bajo un grifo de agua tibia.

4

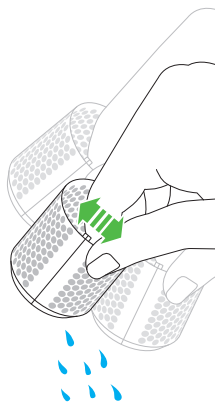

Sacuda la carcasa del filtro para eliminar la mayor parte del exceso de agua, luego déjela secar bien de forma natural.

5

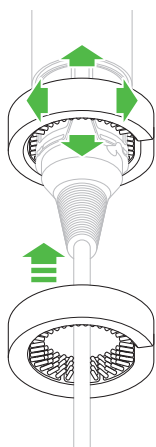

Limpie la rejilla del filtro con ayuda del cepillo limpiador del filtro, utilizando movimientos rotatorios y hacia arriba y abajo, hasta que haya eliminado toda la suciedad.

No utilice agua o productos químicos para limpiar la rejilla del filtro.

6



Tire suavemente la carcasa del filtro y deslícela a través del cable.

Deslice la carcasa del filtro hacia el mango y gírela hasta que se quede encajada.



Deslice la carcasa del filtro hacia el mango y gírela hasta que se quede encajada.

# Información adicional

ES

## GARANTÍA LIMITADA DE 2 AÑOS

TÉRMINOS Y CONDICIONES DE LA GARANTÍA LIMITADA  
DE 2 AÑOS DE DYSON

### QUÉ CUBRE

- La garantía cubre toda reparación (incluidas piezas y mano de obra) de su máquina si esta tiene un defecto debido a la falta de conformidad dentro de los 2 años desde la fecha de compra o entrega. En caso de falta de conformidad del producto dentro del periodo de garantía, podrá optar por la reparación o la sustitución gratuitas, salvo que una de esas opciones resulte objetivamente imposible o desproporcionada. En caso de que tanto la reparación como la sustitución fueran imposibles, podrá optar por una rebaja del precio o por la resolución del contrato (la resolución no procederá cuando la falta de conformidad sea de escasa importancia).
- Cuando este dispositivo se vende fuera de la Unión Europea, esta garantía sólo será válida si el dispositivo se usa en el país donde se vendió.
- Cuando este dispositivo se vende dentro de la Unión Europea, esta garantía solo será válida si (I) el dispositivo se usa en el país donde se vendió o (II) si el dispositivo se usa en Austria, Bélgica, Francia, Alemania, Irlanda, Italia, Países Bajos, España o el Reino Unido y se vende este mismo modelo con la misma especificación de voltaje en el país correspondiente.

### QUÉ NO CUBRE

Dyson no garantiza la reparación o el cambio del producto cuando el defecto que presenta es resultado de:

- Daños causados por no realizar las tareas de mantenimiento recomendadas.
- Uso incorrecto o mantenimiento inadecuado.
- Uso del aparato para un fin distinto para el que está diseñado.
- El uso del aparato fuera del «uso normal», es decir, más de 2 horas al día.
- El uso del aparato en peluquerías o por estilistas.
- Uso de las piezas no ensambladas o instaladas de acuerdo con las instrucciones de Dyson.
- Uso de piezas y accesorios no originales de Dyson.
- Instalación defectuosa (excepto si ha sido instalada por Dyson).
- Reparaciones o alteraciones realizadas por personal no autorizado.
- Desgaste normal (por ejemplo, fusibles, etc.).

Si desea realizar cualquier consulta sobre la cobertura de su garantía, póngase en contacto con la línea de servicio al cliente de Dyson.



## RESUMEN DE COBERTURAS

- La garantía entra en vigor el día de la compra (o de la entrega si es posterior).
- Sin estos comprobantes, cualquier trabajo realizado se cobrará. Por favor, guarde su recibo, ticket, factura o nota de entrega. La reparación tiene su propia garantía de tres meses.
- Toda reparación deberá realizarse por los servicios técnicos autorizados por Dyson Spain, S.L.U.
- Cualquier componente sustituido dentro del periodo de garantía será propiedad de Dyson Spain, S.L.U.
- El cambio de piezas o la sustitución del producto no ampliarán el período de garantía, pero lo suspenderán, en su caso, mientras dure la reparación.
- Esta garantía proporciona ventajas adicionales y no los sustituye ni los limita.

## INFORMACIÓN IMPORTANTE DE PROTECCIÓN DE DATOS

- Dyson y sus agentes conservarán su información para fines promocionales, de marketing o mantenimiento.
- Si sus datos personales sufren alguna modificación, si cambia de opinión con respecto a cualquiera de sus preferencias de marketing o si desea realizar cualquier consulta sobre el modo en que hacemos uso de sus datos, póngase en contacto con la línea de ayuda de Dyson.
- Para más información sobre cómo protegemos su privacidad, consulte nuestra política de privacidad en el sitio web de Dyson.

## INFORMACIÓN ACERCA DE LA ELIMINACIÓN DEL PRODUCTO

- Los productos Dyson están fabricados con materiales reciclables de alta calidad. Recicle este producto en la medida de lo posible.
- Esta marca indica que este producto no debe eliminarse junto con otros residuos domésticos en la UE. Para evitar posibles daños al medio ambiente o a la salud humana debido a la eliminación no controlada de residuos, reciclelos adecuadamente para promover la reutilización sostenible de recursos materiales. Para devolver el dispositivo utilizado, utilice los sistemas de devolución y recogida, o bien póngase en contacto con el establecimiento en el que adquirió el producto. Ellos podrán encargarse del reciclaje de forma segura para el medio ambiente.



# FR

## Sommaire

- 53 **Consignes de sécurité importantes**
- Guide de démarrage**
- 56 Dans la boîte
- 57 Fonctions
- 58 Utilisation des accessoires
- 60 **Entretien régulier du filtre**
  
- 62 **Informations supplémentaires**

# Merci d'avoir acheté l'outil de coiffage Dyson Airwrap™.

En associant notre petit moteur numérique puissant avec l'aérodynamique appliquée, l'outil de coiffage Dyson Airwrap™ est capable d'exploiter l'effet Coanda. Il peut ainsi à la fois coiffer et sécher en utilisant l'air, sans chaleur extrême.

Comment boucler vos cheveux avec l'effet Coanda.

**Regardez le film de 30 secondes**

Scannez avec la caméra de votre téléphone ou l'application, ou visitez le site [www.dyson.com/myairwrap](http://www.dyson.com/myairwrap)



# Enregistrement

Après avoir enregistré votre garantie de 2 ans, votre appareil Dyson est couvert pour les pièces et la main-d'œuvre pendant 2 ans à compter de la date d'achat, conformément aux conditions de garantie.

Si vous avez la moindre question concernant votre appareil Dyson, appelez le Service Consommateurs Dyson et communiquez-leur le numéro de série de l'appareil et les détails concernant la date et le lieu d'achat.

La plupart des questions et problèmes peuvent être résolus par téléphone par un conseiller formé du Service Consommateurs Dyson.

Consultez le site [www.dyson.fr/support](http://www.dyson.fr/support) (FR)  
[www.dyson.be/support](http://www.dyson.be/support) (BE) [www.dyson.ch/support](http://www.dyson.ch/support) (CH)  
pour accéder à l'aide en ligne, à des vidéos d'assistance, à des conseils généraux et à des informations utiles sur Dyson.

Votre garantie de 2 ans est basée sur une « utilisation normale ». Elle ne s'applique pas à une utilisation dans des salons de coiffure ou par des coiffeurs.

Le numéro de série se trouve sur la plaque signalétique située sur l'étiquette du cordon d'alimentation, près de la prise.

Notez le numéro de série de votre appareil sur la dernière page de ce manuel pour pouvoir vous y référer ultérieurement.



Image donnée à titre d'exemple uniquement.

# CONSIGNES DE SÉCURITÉ IMPORTANTES

## LISEZ TOUTES LES INSTRUCTIONS AVANT UTILISATION

Lors de l'utilisation d'un appareil électrique, il convient de respecter certaines précautions de base, notamment les suivantes :

### **AVERTISSEMENT**

**CES AVERTISSEMENTS S'APPLIQUENT À L'APPAREIL, AINSI QU'À TOUS LES OUTILS, ACCESSOIRES, CHARGEURS OU ADAPTATEURS SECTEUR.**

**POUR LIMITER LE RISQUE D'INCENDIE, DE DÉCHARGE ÉLECTRIQUE OU DE BLESSURE :**

1. Cet appareil Dyson n'est pas conçu pour être utilisé par des enfants de moins de 8 ans ou des personnes dont les capacités physiques, sensorielles ou mentales sont réduites ou qui manquent d'expérience ou de connaissances, sauf s'ils sont surveillés ou qu'ils ont reçu des instructions de la part d'une personne responsable concernant l'utilisation de l'appareil en toute sécurité, et qu'ils comprennent les dangers associés. Le nettoyage et la maintenance par l'utilisateur ne doivent pas être réalisés par des enfants sans surveillance.
2. Cet appareil n'est pas un jouet et ne doit donc pas être utilisé comme tel. Une

attention particulière est nécessaire lors de son utilisation par ou à proximité d'enfants. Il convient de surveiller les enfants pour s'assurer qu'ils ne jouent pas avec l'appareil.

3. Si l'appareil est utilisé dans une salle de bains, débranchez-le après utilisation. La proximité de l'eau constitue un danger même lorsque l'appareil est éteint.



4. **AVERTISSEMENT** : N'utilisez pas cet appareil à proximité de baignoires, douches, lavabos ou autres récipients contenant de l'eau.
5. Si le cordon d'alimentation est endommagé, il doit être remplacé ou réparé par le fabricant, son agent de service ou toute autre personne agréée afin d'éviter tout danger.
6. Cet appareil est équipé d'un coupe-circuit thermique de sécurité sans réinitialisation automatique afin d'éviter toute surchauffe. Si votre appareil s'éteint, débranchez-le de l'alimentation secteur et laissez-le refroidir.
7. **MISE EN GARDE** : Pour éviter tout danger dû à une réinitialisation accidentelle du coupe-circuit thermique, l'appareil ne doit pas être alimenté via un commutateur externe de type temporisateur, relié à un circuit qui est régulièrement allumé et éteint par la compagnie d'électricité, ou branché sur une prise sur laquelle l'alimentation électrique est instable ou risque d'être coupée.
8. Pour une protection supplémentaire, l'installation d'un dispositif différentiel à courant résiduel (DDR) avec courant de

fonctionnement résiduel nominal de 30 mA maximum est conseillée. Demandez conseil à votre installateur.

9. N'utilisez pas l'appareil à d'autres fins que la coiffure de cheveux.
10. Ne manipulez aucune partie de l'appareil ou de la prise avec les mains mouillées.
11. Ne débranchez pas l'appareil en tirant sur le cordon d'alimentation, n'étirez pas le cordon et ne tirez pas dessus en cours d'utilisation. N'utilisez pas de rallonge et n'enroulez pas le cordon d'alimentation autour de l'appareil.
12. N'utilisez pas de lubrifiant, de produit de nettoyage, de cire ou de désodorisant sur une quelconque partie de l'appareil.
13. Contactez le Service Consommateurs Dyson pour obtenir des conseils ou une réparation. Ne démontez pas l'appareil car un remontage incorrect risque d'entraîner un choc électrique ou un incendie.
14. N'utilisez pas l'appareil s'il ne fonctionne pas conformément à ses spécifications, s'il a reçu un choc violent, s'il a subi une chute ou des dommages, s'il a été entreposé à l'extérieur ou s'il a été immergé dans l'eau. Contactez le Service Consommateurs Dyson.



Les accessoires peuvent devenir chauds en cours d'utilisation.

# Dans la boîte

Corps principal de  
l'outil de coiffage  
Dyson Airwrap™

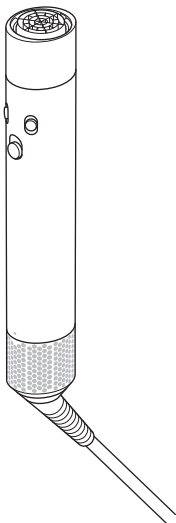

Embout de  
pré-séchage

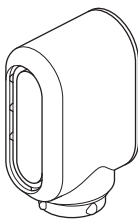

Tapis  
antidérapant



Brosse nettoyante  
pour filtre

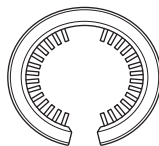

Certains accessoires peuvent ne pas être inclus.

Rouleaux Airwrap™  
de 30 mm

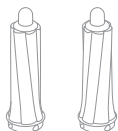

56

Rouleaux Airwrap™  
de 40 mm

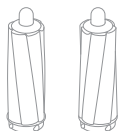

Brosse de  
lissage dure

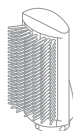



# Fonctions

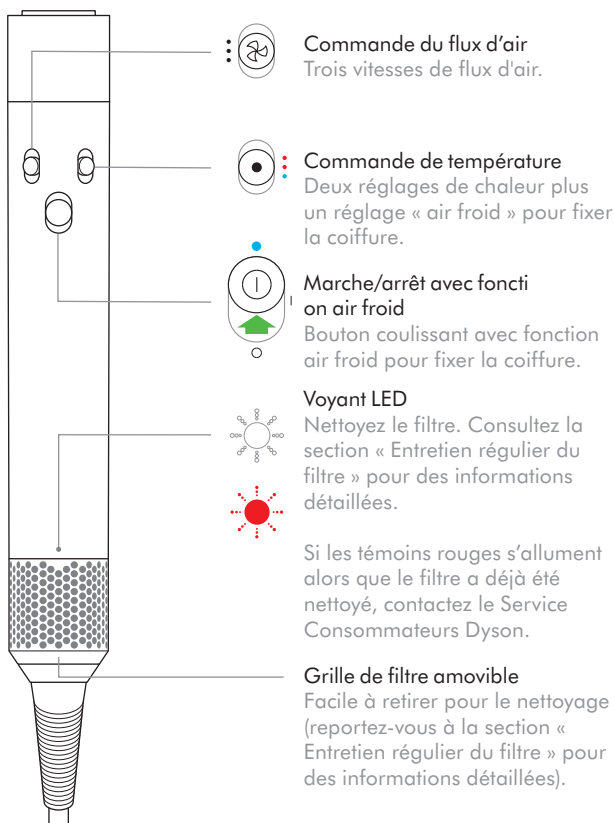

Des accessoires peuvent être achetés séparément sur le site [www.dyson.com/myairwrap](http://www.dyson.com/myairwrap).

Brosse de lissage douce

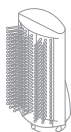

Brosse volumisante ronde



# Utilisation des accessoires

## Raccordement de l'accessoire

Enclencher l'accessoire dans le corps principal jusqu'à ce qu'il soit fermement ajusté.

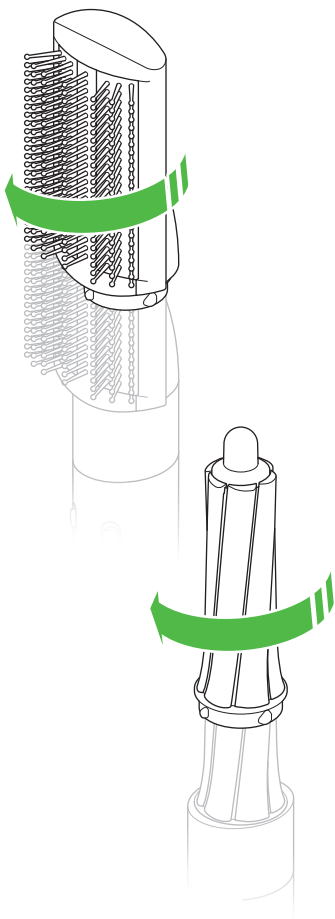

## Changement d'accessoire

Pour changer d'accessoire, abaissez le bouton pour le libérer.

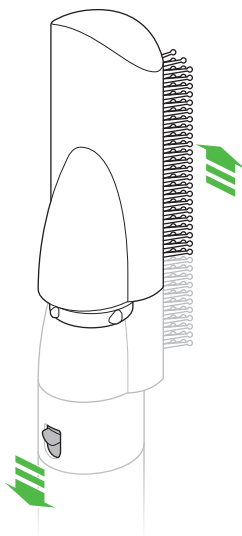

## Embout froid

Les rouleaux et brosses deviennent chauds en cours d'utilisation.

Tenez l'accessoire par son embout pour le remplacer.

## Manipulez les accessoires chauds avec précaution

Saisissez les accessoires uniquement par la zone indiquée.

Certains accessoires doivent être nettoyés de temps en temps.

Pour en savoir plus, consultez le site [www.dyson.com/myairwrap](http://www.dyson.com/myairwrap).

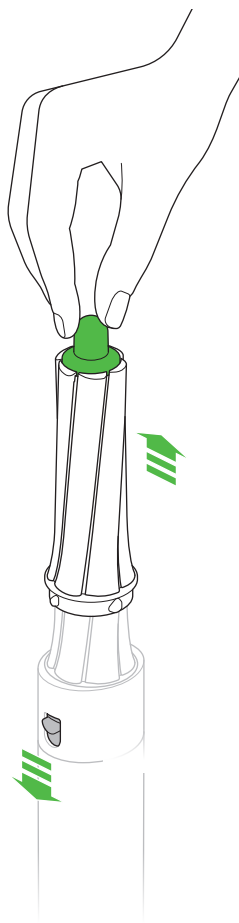

Embout de pré-séchage



Rouleaux Airwrap™



Brosse de lissage dure

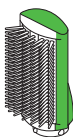

Brosse de lissage douce



Brosse volumisante ronde



# Entretien régulier du filtre

Le filtre doit être nettoyé lorsque le voyant LED blanc commence à clignoter.

Assurez-vous d'avoir débranché votre appareil de l'alimentation secteur et de l'avoir laissé refroidir avant de nettoyer le filtre.

Cette technologie nécessite d'être tenue à l'écart de la poussière et des résidus de produits capillaires, ainsi qu'un entretien pour garantir le maintien de ses performances.

L'outil de coiffage Dyson Airwrap™ est doté d'une technologie de haute précision conçue pour garantir des performances exceptionnelles.



Filtre

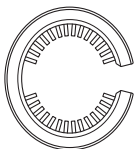

Brosse nettoiyante pour filtre

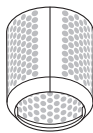

Grille du filtre

1

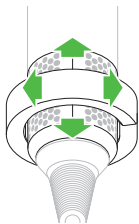

Faites glisser la brosse nettoiyante pour filtre sur le cordon d'alimentation et passez-la sur la grille du filtre.

Nettoyez bien la grille en tournant la brosse dessus. Retirez la brosse nettoiyante.

2

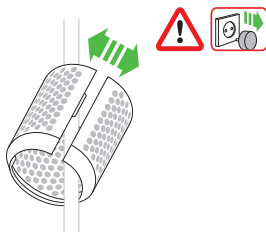

Tenez fermement la poignée de l'appareil et tournez la grille du filtre vers le bas, sur le cordon d'alimentation.

Ouvrez la grille du filtre en l'écartant doucement et retirez-la du cordon d'alimentation.

3

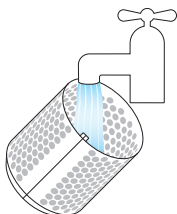

Lavez la grille du filtre sous l'eau courante chaude.

4

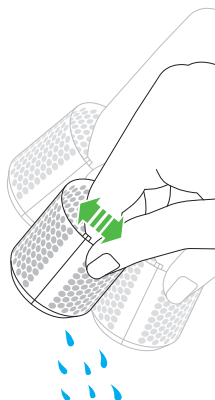

Secouez la grille du filtre pour éliminer la majeure partie de l'eau en excès, puis laissez sécher à l'air libre.

5

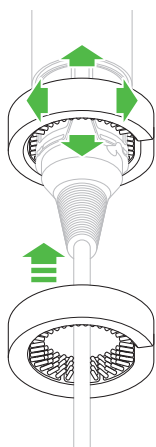

À l'aide d'un mouvement rotatif vertical, nettoyez le filtre avec la brosse nettoyante prévue à cet effet jusqu'à ce que tous les débris aient été éliminés.

N'utilisez pas d'eau ni de produits chimiques pour nettoyer le filtre.

6



Ouvrez la grille du filtre en l'écartant doucement et faites-la glisser sur le câble.

Faites glisser la grille du filtre vers la poignée et tournez-la jusqu'à ce qu'elle s'enclenche.



N'utilisez pas votre appareil sans la grille du filtre fixée.

# Informations supplémentaires

FR

## **GARANTIE LIMITÉE DE 2 ANS**

CONDITIONS GÉNÉRALES DE LA GARANTIE LIMITÉE  
DE 2 ANS DYSON

### **CE QUI EST COUVERT**

- La réparation ou le remplacement de votre appareil (à l'entière discrétion de Dyson) s'il présente un défaut matériel, de fabrication ou de fonctionnement dans les 2 ans à compter de la date d'achat ou de livraison. (Si une pièce n'est plus disponible ou plus fabriquée, Dyson la remplacera par une pièce fonctionnelle équivalente).
- Lorsque l'appareil est vendu en dehors de l'UE, cette garantie n'est valable que si l'appareil est utilisé dans le pays dans lequel il a été vendu.
- Lorsque l'appareil est vendu dans l'UE, cette garantie n'est valable que i) si l'appareil est utilisé dans le pays dans lequel il a été vendu ou, ii) lorsque l'appareil est utilisé en Allemagne, en Autriche, en Belgique, en Espagne, en France, en Irlande, en Italie, aux Pays-Bas ou au Royaume-Uni, si le même modèle est vendu à la même tension nominale dans ce pays.

### **CE QUI N'EST PAS COUVERT**

Dyson ne garantit pas la réparation ni le remplacement d'un produit si le défaut est dû à :

- Des dommages causés par la non-réalisation des entretiens recommandés de l'appareil;
  - Des dommages accidentels, des défaillances causées par une mauvaise utilisation, un entretien inapproprié, une utilisation abusive, une négligence ou une utilisation ou manipulation non conforme aux instructions du manuel d'utilisation Dyson;
  - L'utilisation de l'appareil à des fins autres que celle pour laquelle il est conçu;
  - Une utilisation de l'appareil supérieure à une « utilisation normale », à savoir plus de 2 heures par jour;
  - L'utilisation de l'appareil dans des salons de coiffure ou par des coiffeurs;
  - L'utilisation de pièces non assemblées ou installées conformément aux instructions de Dyson;
  - L'utilisation de pièces et d'accessoires autres que des composants Dyson;
  - Une erreur d'installation (sauf en cas d'installation par Dyson);
  - Des réparations ou modifications effectuées par des personnes autres que Dyson ou ses agents agréés.
  - L'usure normale (par exemple, fusible, etc.);
- En cas de doute sur les éléments couverts par votre garantie, veuillez contacter le Service Consommateurs Dyson.

## RÉSUMÉ DE LA GARANTIE

- La garantie prend effet à la date d'achat (ou à la date de livraison si celle-ci est ultérieure à la date d'achat).
- Pour qu'une intervention puisse être réalisée sur votre appareil Dyson, vous devez fournir la preuve d'achat /de livraison (document original ou tout document ultérieur). Sans cette preuve, toute intervention sera à votre charge. Veuillez conserver votre reçu ou bon de livraison.
- Toute réparation sera effectuée par Dyson ou l'un de ses agents agréés.
- Toutes les pièces remplacées deviennent la propriété de Dyson.
- La réparation ou le remplacement sous garantie de votre appareil Dyson ne prolonge pas la période de garantie.
- La garantie offre des avantages qui viennent s'ajouter à vos droits légaux en tant que consommateur, sans aucune incidence sur ces droits.

## INFORMATIONS IMPORTANTES CONCERNANT LA PROTECTION DES DONNÉES

- Vos informations seront conservées par Dyson et ses agents à des fins promotionnelles, de marketing et de service.
- Veuillez contacter le Service Consommateurs Dyson si vous voulez modifier vos détails personnels, si vous changez d'avis sur vos préférences marketing ou si vous avez la moindre question sur la manière dont nous utilisons les informations vous concernant.
- Pour de plus amples informations concernant la manière dont nous protégeons votre vie privée, veuillez consulter notre politique de confidentialité sur le site Web de Dyson.

## INFORMATIONS DE MISE AU REBUT

- Les produits Dyson sont fabriqués à partir de matériaux recyclables de haute qualité. Recyclez-les si possible.
- Ce marquage indique que ce produit ne doit pas être jeté avec les déchets ménagers dans l'ensemble de l'UE. Pour éviter tout effet nocif d'une élimination non contrôlée des déchets sur l'environnement et la santé, recyclez ce produit de manière responsable, de sorte à encourager la réutilisation durable des ressources en matériaux. Pour renvoyer votre appareil usagé, utilisez les réseaux de retour et de collecte, ou contactez le revendeur du produit, qui sera en mesure de le recycler d'une manière respectueuse de l'environnement.



# IT

## Sommario

**67 Istruzioni di sicurezza importanti**

### **Per iniziare**

70 Contenuto della confezione

71 Funzioni

72 Utilizzo degli accessori

74 **Manutenzione periodica  
del filtro**

76 **Informazioni aggiuntive**



# Grazie per aver acquistato Dyson Airwrap™ styler.

Combinando il nostro piccolo e potente motore digitale con l'aerodinamica applicata, lo styler Dyson Airwrap™ è in grado di sfruttare l'effetto Coanda. Ciò gli consente di asciugare e mettere in piega simultaneamente, utilizzando l'aria, senza calore estremo.

Come creare styling diversi con l'effetto Coanda.

**Guardare il filmato di 30 secondi**

Scansionare con la fotocamera del telefono o l'app, oppure visitare [www.dyson.com/myairwrap](http://www.dyson.com/myairwrap)

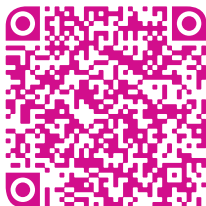

# Registrazione

Dopo aver registrato la garanzia di 2 anni, le parti e la manodopera dell'apparecchio Dyson saranno coperte per 2 anni dalla data d'acquisto, in base alle condizioni previste dalla garanzia.

In caso di dubbi sull'apparecchio, rivolgersi al Centro Assistenza Dyson tenendo a portata di mano il numero di serie e le informazioni su dove e quando è stato acquistato.

La maggior parte dei dubbi può essere risolta telefonicamente dallo staff del nostro Centro Assistenza Dyson.

Per assistenza online, video di supporto, suggerimenti generali e informazioni utili su Dyson, visitare il sito [www.dyson.it/support](http://www.dyson.it/support).

La garanzia di 2 anni si basa su un 'uso normale'. Non si intende applicata all'uso in saloni di parrucchieri o da parte di stylist professionisti.

Il numero di serie è riportato sulla targhetta che si trova sull'etichetta del cavo, in direzione della spina.

Annotare il numero di serie sul retro di questo manuale, per farvi riferimento in futuro.



Immagine  
esemplificativa.

# ISTRUZIONI DI SICUREZZA IMPORTANTI

## LEGGERE TUTTE LE ISTRUZIONI PRIMA DELL'USO

Quando si usa un apparecchio elettrico bisogna sempre seguire le indicazioni di sicurezza base, tra cui:

### **AVVERTENZA**

**QUESTE AVVERTENZE SI RIFERISCONO ALL'APPARECCHIO E, SE APPLICABILE, A TUTTI GLI STRUMENTI, GLI ACCESSORI, I CARICATORI O GLI ADATTATORI DI ELETTRICITÀ.**

**PER RIDURRE IL RISCHIO DI INCENDI, SCOSSE ELETTRICHE O INFORTUNI:**

1. Questo apparecchio Dyson può essere utilizzato dai bambini con età minima di 8 anni e da persone con ridotte capacità fisiche, motorie o mentali, o da persone che non possiedono l'esperienza e le conoscenze necessarie, solo con supervisione oppure se sono state fornite loro le necessarie istruzioni per l'uso dell'apparecchiatura in modo sicuro da parte di una persona responsabile e se sono consapevoli dei rischi connessi. Interventi di manutenzione e pulizia non devono essere eseguiti da bambini senza supervisione.
2. Non consentire che l'apparecchio sia utilizzato come giocattolo. Prestare

la massima attenzione quando viene adoperato da bambini piccoli o accanto ad essi. I bambini devono essere sorvegliati per controllare che non giochino con l'apparecchio.

3. Se l'apparecchio viene utilizzato in bagno, scollegare dopo l'uso. La vicinanza dell'acqua rappresenta un rischio anche quando l'apparecchio è spento.



4. **AVVERTENZA:** non utilizzare questo apparecchio in prossimità di vasche da bagno, docce, lavandini o altri contenitori di acqua.
5. Per evitare rischi, se il cavo di alimentazione si danneggia, deve essere sostituito o riparato dal produttore, dal suo agente dell'assistenza o da persone ugualmente qualificate.
6. Questo apparecchio dispone di un dispositivo di protezione termica non autoripristinante che arresta il motore, per impedire il surriscaldamento. Se l'apparecchio si arresta, scollegarlo dalla presa di alimentazione e lasciar raffreddare.
7. **ATTENZIONE:** per evitare rischi dovuti a una reimpostazione accidentale della protezione termica, questo apparecchio non deve essere alimentato con un dispositivo di commutazione esterno, come un timer, oppure connesso a un circuito che viene regolarmente attivato e disattivato dal fornitore di energia elettrica, oppure collegato a una qualsiasi presa in cui la

fornitura elettrica sia instabile o potrebbe essere disattivata.

8. Per una protezione aggiuntiva, si consiglia l'installazione di un dispositivo a corrente residua (RCD) dotato di una corrente di esercizio residua che non superi 30 mA. Chiedere consiglio all'installatore.
9. Utilizzare l'apparecchio soltanto per modellare i capelli e non per altri scopi.
10. Non toccare la spina o l'apparecchio con le mani bagnate.
11. Non scollegare dall'alimentazione tirando il cavo o allungare o tendere il cavo durante l'uso. Non usare una prolunga o non avvolgere il cavo attorno all'apparecchio.
12. Non usare lubrificanti, detergenti, prodotti per lucidare o deodoranti per ambienti.
13. Se è necessario effettuare la manutenzione o la riparazione, contattare il Centro Assistenza Dyson. Non smontare l'apparecchio: in caso di rimontaggio errato, si corre il rischio di incendi o scosse elettriche.
14. Se l'apparecchio non funziona correttamente, ha ricevuto un forte colpo, è caduto accidentalmente, è stato danneggiato o lasciato all'aperto oppure è caduto in acqua, non deve essere utilizzato; contattare il Centro Assistenza Dyson.



Gli accessori possono surriscaldarsi durante l'uso.

# Contenuto della confezione

Dyson Airwrap™ sostegno  
principale dello styler

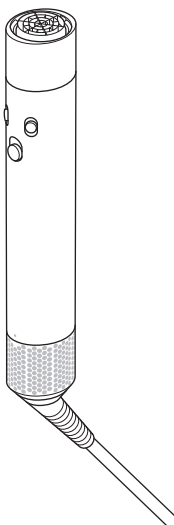

Asciugacapelli  
pre-styling

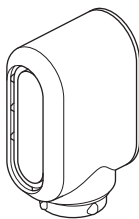

Tappetino antiscivolo



Spazzola per la  
pulizia del filtro

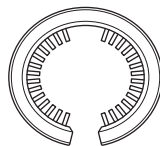

Alcuni accessori potrebbero non essere inclusi.

Cono Airwrap™  
da 30 mm

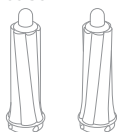

70

Cono Airwrap™  
da 40 mm

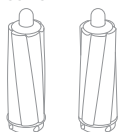

Spazzola  
lisciante forte

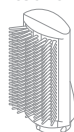

# Funzioni

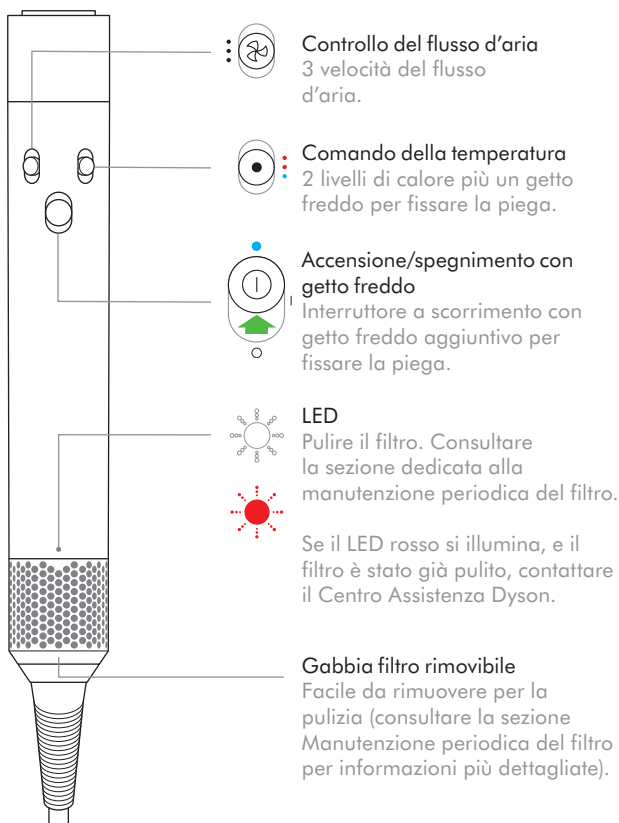

Gli accessori possono essere acquistati separatamente all'indirizzo [www.dyson.com/myairwrap](http://www.dyson.com/myairwrap).

Spazzola  
lisciante delicata

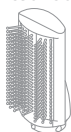

Spazzola  
volumizzante rotonda



# Utilizzo degli accessori

## Collegamento dell'accessorio

Ruotare l'accessorio nel sostegno principale fino a fissarlo saldamente.

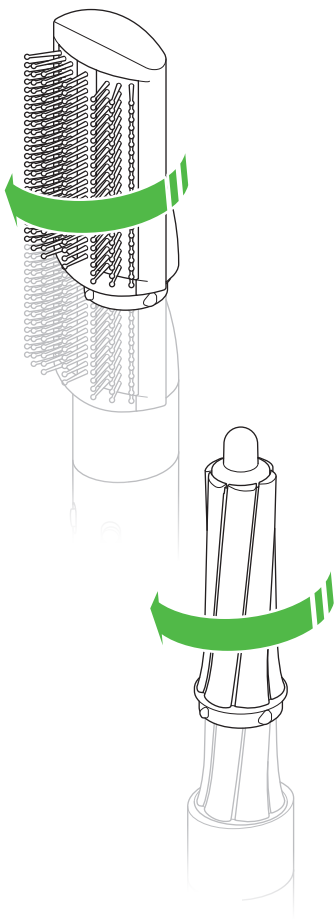

## Cambiare accessorio

Per cambiare accessorio, premere verso il basso l'interruttore.

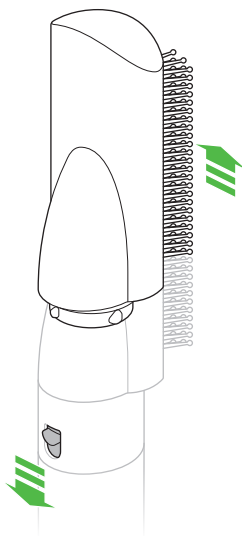



## Punta anti-surriscaldamento

Durante l'uso, styler e la spazzola volumizzante diventano roventi.

Per utilizzare un altro accessorio, afferrare la punta.

## Prestare attenzione durante la movimentazione di accessori roventi

Afferrare l'accessorio solo nell'area indicata.

Alcuni accessori potrebbero richiedere una pulizia occasionale.

Per maggiori informazioni, visitare [www.dyson.com/myairwrap](http://www.dyson.com/myairwrap).

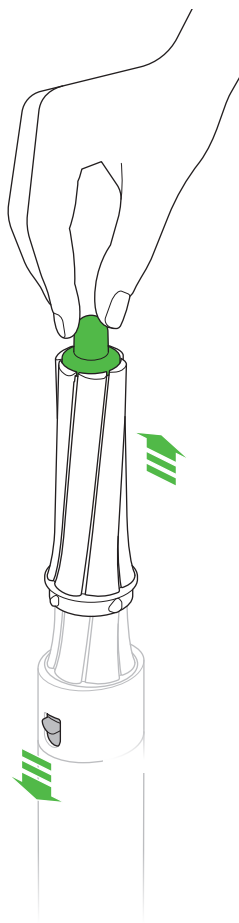

Asciuga-capelli pre-styling



Coni Airwrap™



Spazzola lisciante delicata

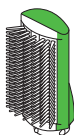

Spazzola lisciante forte



Spazzola volumizzante rotonda



# Manutenzione periodica del filtro

Il filtro deve essere pulito quando il LED bianco inizia a lampeggiare.

Prima di procedere con la pulizia del filtro, assicurarsi che l'apparecchio non sia collegato alla corrente e che si sia raffreddato del tutto.

L'asciugacapelli Dyson Airwrap™ dispone di una

tecnologia estremamente avanzata, per garantire prestazioni eccellenti. Il prodotto va tenuto lontano da polvere e residui di capelli e per mantenere elevate le prestazioni è necessaria manutenzione.

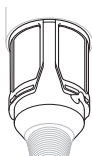

Maglia filtro

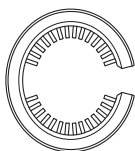

Spazzola per la pulizia del filtro

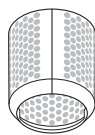

Gabbia filtro

1

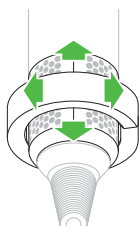

Far scivolare la spazzola per la pulizia del filtro sul cavo e sulla gabbia filtro.

Pulire a fondo la gabbia filtro con un movimento circolare.

Rimuovere la spazzola per la pulizia del filtro.

2

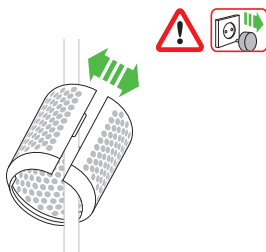

Tenere la maniglia del dispositivo e tirare la gabbia filtro verso il basso sul cavo.

Aprire con delicatezza la gabbia filtro ed estrarla dal cavo.

3

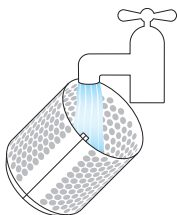

Lavare la gabbia filtro sotto acqua calda del rubinetto.

4

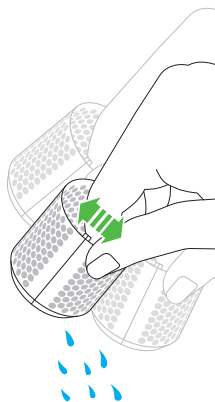

Scuotere la gabbia filtro per rimuovere la maggior parte dell'acqua in eccesso, quindi lasciare asciugare la gabbia naturalmente.

5

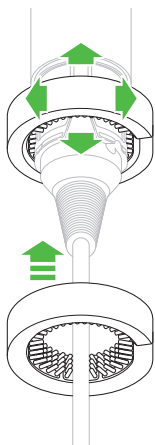

Usare l'apposita spazzola con un movimento circolare e verticale per pulire la maglia del filtro dai residui.

Non usare acqua o prodotti chimici per pulire la maglia del filtro.

6



Aprire con delicatezza la gabbia filtro e infilarla sul cavo.

Far scivolare la gabbia filtro verso la maniglia e ruotarla finché non scatta.



Non utilizzare l'apparecchio quando la gabbia filtro non è agganciata

# Informazioni aggiuntive

## IT

### **GARANZIA LIMITATA DI 2 ANNI**

TERMINI E CONDIZIONI DELLA GARANZIA LIMITATA DI 2 ANNI DI DYSON

#### **ELEMENTI INCLUSI NELLA GARANZIA**

- La riparazione o la sostituzione del vostro apparecchio (a discrezione di Dyson), nel caso in cui lo stesso abbia difetti relativi a materiali, assemblaggio o funzionamento entro 2 anni dall'acquisto o dalla consegna (se un pezzo non è più disponibile o fuori produzione, Dyson lo sostituirà con un altro pezzo in grado di svolgere la stessa funzione).
- Nel caso in cui l'apparecchio sia venduto al di fuori dell'UE, la presente garanzia sarà valida soltanto se l'apparecchio viene utilizzato nel Paese in cui è stato venduto.
- Nel caso in cui l'apparecchio sia venduto nell'ambito dell'UE, la presente garanzia sarà valida soltanto (I) se l'apparecchio viene utilizzato nel Paese in cui è stato venduto, oppure (II) se l'apparecchio viene utilizzato in Austria, Belgio, Francia, Germania, Irlanda, Italia, Paesi Bassi, Spagna o Regno Unito e lo stesso modello dell'apparecchio è venduto alla stessa tensione nominale nel Paese in questione.

#### **ELEMENTI ESCLUSI DALLA GARANZIA**

Dyson non garantisce la riparazione o sostituzione di un prodotto nel caso in cui un guasto sia dovuto a:

- Danni causati dalla mancata manutenzione consigliata dell'apparecchio.
  - Danni accidentali, guasti causati da negligenza, cattivo uso, trascuratezza, uso dell'apparecchio non in linea con quanto previsto dal Manuale d'uso Dyson.
  - Utilizzo dell'apparecchio con una funzione diversa da quella di styler.
  - Uso non conforme all'"uso normale": vale a dire oltre 2 ore al giorno.
  - Uso dell'apparecchio in saloni di parrucchieri o da parte di stylist professionisti.
  - Uso di parti non assemblate o installate in conformità alle istruzioni di Dyson.
  - Uso di parti e accessori che non siano componenti originali Dyson.
  - Installazione difettosa (eccetto quando il prodotto è stato installato da Dyson).
  - Riparazioni o alterazioni compiute da soggetti diversi da Dyson o dai suoi agenti autorizzati.
  - Usura e difetti causati da impiego normale (ad esempio fusibili, ecc.).
- Per qualsiasi dubbio relativo a cosa è coperto dalla garanzia, contattare il Centro Assistenza Dyson.

## SINTESI DELLA COPERTURA

- La garanzia diviene operativa al momento dell'acquisto (o dalla data di consegna se successiva).
- È necessario presentare la prova (sia originale che qualsiasi successiva) della consegna/dell'acquisto prima che possa essere effettuato qualsiasi intervento sull'apparecchio Dyson. Senza questa prova, ogni intervento sarà a pagamento. Si prega di conservare eventuali ricevute o prove dell'avvenuta consegna.
- Tutti gli interventi saranno compiuti da Dyson o da suoi agenti autorizzati.
- Qualsiasi parte sostituita diverrà di proprietà di Dyson.
- La riparazione o la sostituzione dell'apparecchio in garanzia non estenderà il periodo di garanzia.
- La garanzia prevede benefici ulteriori che non modificano i diritti garantiti dalla legge ai consumatori.

## INFORMAZIONI IMPORTANTI SULLA TUTELA DEI DATI

- Le informazioni personali verranno conservate da Dyson e dai suoi agenti per scopi promozionali, di marketing e di assistenza.
- Se i dettagli personali cambiano, se si desidera modificare le preferenze di promozione o se si hanno delle domande sull'utilizzo delle informazioni personali da parte di Dyson, contattare il Centro Assistenza Dyson.
- Per ulteriori informazioni sulla protezione della privacy, consultare la politica di Dyson relativa alla privacy sul sito Web di Dyson.

## INFORMAZIONI SULLO SMALTIMENTO

- I prodotti Dyson sono realizzati con materiali riciclabili di qualità elevata. Smaltire il prodotto responsabilmente e, se possibile, riciclarlo.
- Questo contrassegno indica che il prodotto non deve essere smaltito insieme ad altri rifiuti domestici sul territorio dell'UE. Per evitare danni all'ambiente o alla salute derivanti dal deposito incontrollato di rifiuti, riciclare responsabilmente per promuovere il recupero sostenibile delle risorse materiali. Per restituire il dispositivo usato, servirsi dei sistemi di conferimento e raccolta o contattare il commerciante presso il quale è stato acquistato il prodotto, che provvederà ad affidarlo ai servizi di riciclo ecocompatibile.



# NL

## Inhoud

### 81 **Belangrijke veiligheidsinstructies**

#### **Start**

84 In de doos

85 Functies

86 Gebruik van hulpstukken

### 88 **Regelmatig filteronderhoud**

### 90 **Belangrijke veiligheidsinstructies**

# Hartelijk dank voor uw aankoop van de Dyson Airwrap™ styler.

Door onze kleine, krachtige digitale motor te combineren met toegepaste aerodynamica kan de Dyson Airwrap™ styler het coanda-effect genereren. Hierdoor kan tegelijkertijd worden gestyled en gedroogd met gebruik van lucht – zonder extreme hitte.

Uw haar krullen met coanda-lucht.  
**Bekijk de film van 30 sec.**

Scan met de camera van je telefoon,  
app, of ga naar  
[www.dyson.com/myairwrap](http://www.dyson.com/myairwrap)



# Registratie

Na registratie voor uw 2-jarige garantie valt uw Dyson apparaat gedurende 2 jaar na de datum van aankoop onder de garantie voor onderdelen en reparaties, afhankelijk van de garantievoorwaarden.

Als u vragen hebt over uw Dyson apparaat, bel dan de Dyson Benelux Helpdesk en geef uw serienummer en gegevens over waar en wanneer u het apparaat gekocht hebt.

De meeste vragen kunnen telefonisch worden beantwoord door een van onze Dyson Benelux Helpdeskmedewerkers.

Ga naar [www.dyson.nl/support](http://www.dyson.nl/support) voor online hulp, ondersteunende video's, algemene tips en nuttige informatie over Dyson.

Uw garantie van 2 jaar is gebaseerd op 'normaal gebruik'. De garantie is niet van toepassing op gebruik in salons of door stylisten.

Uw serienummer vindt u op het typeplaatje dat zich op het snoerlabel, richting de stekker, bevindt.

Noteer uw serienummer voor raadpleging in de toekomst op de achterkant van deze handleiding.



Uitsluitend ter illustratie.



# BELANGRIJKE VEILIGHEIDSINSTRUCTIES

## LEES ALLE INSTRUCTIES VOORAFGAAND AAN GEBRUIK

Bij het gebruik van elektrische apparaten dient u altijd basisvoorzorgsmaatregelen in acht te nemen, zoals:

### **WAARSCHUWING**

**DEZE WAARSCHUWINGEN ZIJN VAN TOEPASSING OP HET APPARAAT EN INDIEN RELEVANT TEVENS OP ALLE HULPSTUKKEN, ACCESSOIRES, OPLADERS OF NETADAPTERS.**

**OM HET RISICO VAN BRAND, ELEKTRISCHE SCHOKKEN EN VERWONDINGEN TE VERKLEINEN:**

1. Dit Dyson apparaat mag uitsluitend door kinderen vanaf 8 jaar en personen met verminderde fysieke, sensorische of verstandelijke vermogens of met gebrek aan ervaring en kennis worden gebruikt als ze supervisie of instructies van een verantwoordelijk persoon hebben gekregen over veilig gebruik van het apparaat en inzicht hebben in de risico's van gebruik. Reiniging en onderhoud mogen niet zonder supervisie worden verricht door kinderen.
2. Laat kinderen het apparaat niet als speelgoed gebruiken. Let goed op bij gebruik van het apparaat in de buurt van jonge kinderen. Houd toezicht op kinderen om te zorgen dat zij het

- apparaat niet als speelgoed gebruiken.
- Als het apparaat wordt gebruikt in een badkamer, moet u de stekker na gebruik uit het stopcontact trekken. De nabijheid van water vormt een gevaar, zelfs wanneer het apparaat is uitgeschakeld.



- WAARSCHUWING:** Gebruik dit apparaat niet in de buurt van badkuipen, douches, wastafels of andere vaten die water bevatten.
- Wanneer het netsnoer is beschadigd, moet het worden vervangen of gerepareerd worden door de fabrikant, haar reparatieservice of andere gelijkwaardig gekwalificeerde personen om gevaar te vermijden.
- Dit apparaat heeft thermische beveiliging die niet automatisch wordt gereset om oververhitting te voorkomen. Als de thermische beveiliging het apparaat uitschakelt, moet u de stekker uit het stopcontact trekken en het apparaat laten afkoelen.
- OPGELET:** Om gevaar als gevolg van het onbedoeld resetten van de thermische beveiliging te vermijden, mag dit apparaat niet van stroom worden voorzien via een extern schakelapparaat, zoals een timer, of worden aangesloten op een circuit dat regelmatig wordt in- of uitgeschakeld door het elektriciteitsbedrijf, of in een stopcontact worden gestoken met een onstabiele voeding of een voeding die waarschijnlijk wordt uitgeschakeld.

8. Voor extra beveiliging wordt de installatie van een aardlekschakelaar (RCD) met een nominale aardlekstroom van niet meer dan 30 mA aangeraden. Vraag uw installateur om advies.
9. Gebruik het apparaat niet voor andere doeleinden dan stylen van haar.
10. Raak geen enkel deel van de stekker of het apparaat aan met natte handen.
11. Trek de stekker niet uit het stopcontact door te trekken aan de kabel en rek of trek niet aan de kabel tijdens gebruik. Gebruik geen verlengsnoer en wikkel de kabel niet rond het apparaat.
12. Gebruik geen smeermiddelen, reinigingsmiddelen, poetsmiddelen of luchtverfrissers op enig onderdeel van het apparaat.
13. Neem contact op met de Dyson Helpdesk wanneer onderhoud of reparatie vereist is. Haal het apparaat niet uit elkaar omdat het incorrect weer in elkaar zetten kan leiden tot brand of elektrische schokken.
14. Als het apparaat niet naar behoren functioneert, een mechanische schok heeft gekregen, is gevallen, beschadigd, buiten heeft gestaan of in het water is terechtgekomen, gebruik het dan niet en neem contact op met de Dyson Helpdesk.



De hulpstukken kunnen heet worden tijdens gebruik.

# In de doos

Hoofdbehuizing  
Dyson Airwrap™ styler

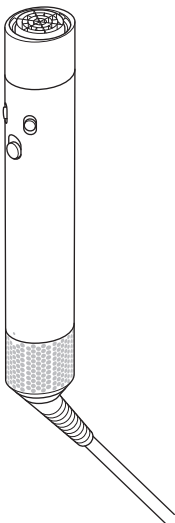

Pre-styling  
droger

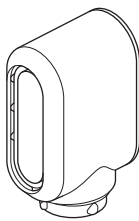

Anti-slipmatje



Borstel voor  
reinigen filter

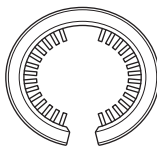

Sommige hulpstukken zijn wellicht niet inbegrepen.

Airwrap™  
krultangen van 30 mm

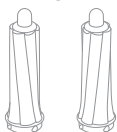

84

Airwrap™  
krultangen van 40 mm

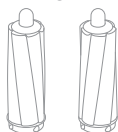

Stevige  
gladmakende borstel

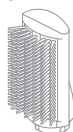

# Functies

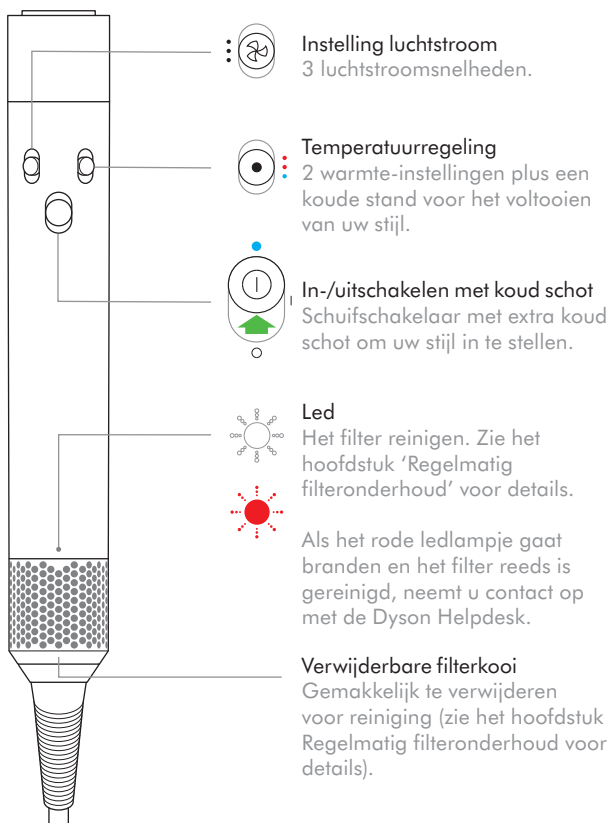

Hulpstukken kunnen afzonderlijk worden aangeschaft op [www.dyson.com/myairwrap](http://www.dyson.com/myairwrap).

Zachte gladmakende borstel

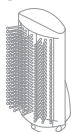

Ronde volumegevende borstel



# Gebruik van hulpstukken

## Het hulpstuk aansluiten

Draai het hulpstuk in de hoofdbehuizing totdat het stevig vastzit.

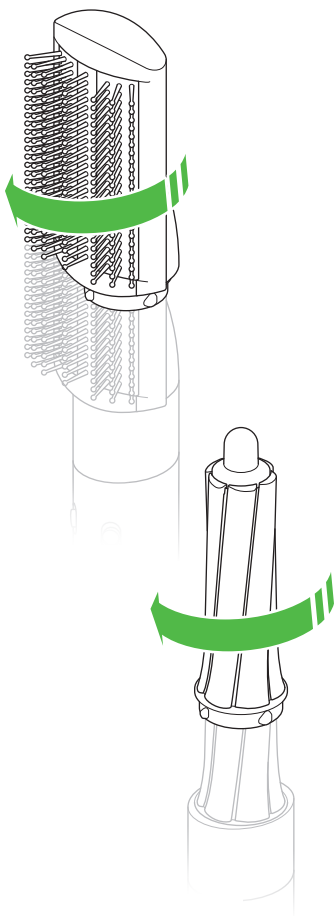

## Hulpstukken verwisselen

Om het hulpstuk te verwisselen, drukt u de schakelaar omlaag om vrij te geven.

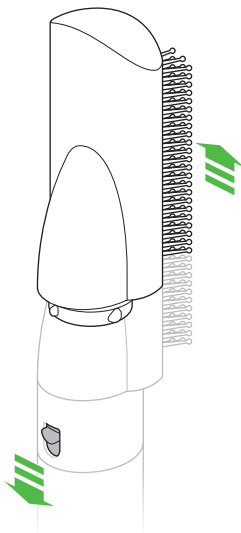

## Koel aanvoelende punt

De krulspelden en volumegevende borstel worden heet tijdens gebruik.

Om te verwisselen met een andere accessoire, houdt u de punt vast.

## Wees voorzichtig bij het behandelen van hete hulpstukken

Houd het hulpstuk alleen vast in het aangegeven gebied.

Sommige hulpstukken moeten mogelijk af en toe gereinigd worden.

Ga voor meer informatie naar [www.dyson.com/myairwrap](http://www.dyson.com/myairwrap).

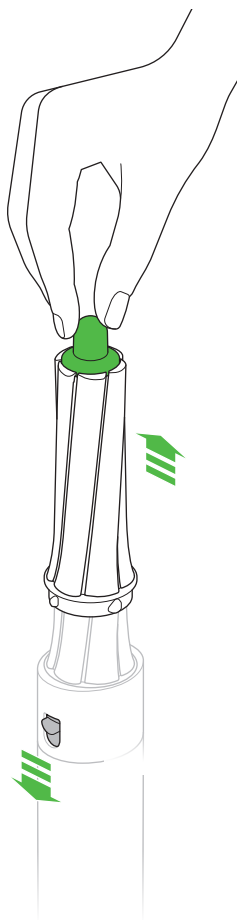

Pre-styling  
droger



Airwrap™  
hulzen



Stevige  
gladmakende  
borstel

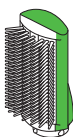

Zachte  
gladmakende  
borstel

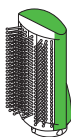

Ronde  
volumegevende  
borstel



# Regelmatig filteronderhoud

Het filter moet worden gereinigd wanneer het witte ledlampje begint te knipperen.

Zorg ervoor dat u de stekker van uw apparaat uit het stopcontact haalt en deze laat afkoelen voorafgaand aan het reinigen van het filter.

Deze technologie moet stofvrij en vrij van haarresten gehouden worden en vraagt om onderhoud om het prestatievermogen te behouden.

De Dyson Airwrap™ styler beschikt over fijn afgestemde technologie voor uitstekende prestaties.



Filtergaas

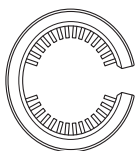

Borstel voor  
reinen filter

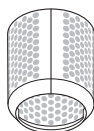

Filterkooi

1

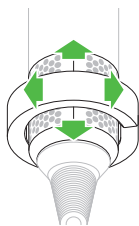

Schuif de filterreinigingsborstel over de kabel en op de filterkooi.

Met een draaibeweging reinigt u de filterkooi grondig.

Verwijder de filterreinigingsborstel.

2

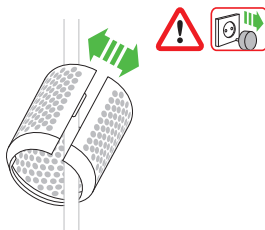

Houd het handvat van uw apparaat vast en trek de filterkooi naar beneden, op de kabel.

Trek de filterkooi voorzichtig open en schuif hem van de kabel af.



3

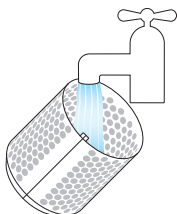

Schud de filterkooi om het meeste overtollige water te verwijderen en laat het vervolgens goed drogen op natuurlijke wijze.

4

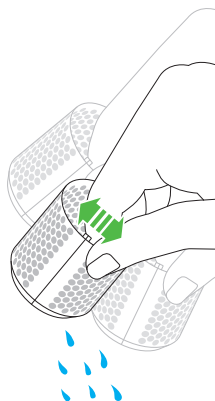

Spoel de filterkooi onder een warme, lopende kraan.

5

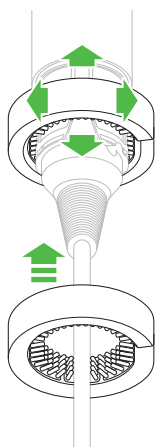

Reinig de filterzeef met een draaiende en op- en neerwaartse beweging met de filterreinigingsborstel totdat al het vuil is verwijderd.

Gebruik geen water of chemicaliën voor het reinigen van de filterzeef.

6



Trek de filterkooi voorzichtig open en schuif hem op de kabel.

Schuif de filterkooi in de richting van het handvat en draai tot hij op zijn plaats vastklikt.



Gebruik het apparaat niet zonder de filterkooi bevestigd.

# Aanvullende informatie

NL

## **BEPERKTE GARANTIE VAN 2 JAAR**

ALGEMENE VOORWAARDEN VAN DE BEPERKTE DYSON  
GARANTIE VAN 2 JAAR

### **WAT WORDT GEDEKT DOOR DE GARANTIE**

- De reparatie van uw apparaat als uw apparaat defect raakt als gevolg van ondeugdelijke materialen, fabricage- of functioneringsfouten binnen 2 jaar na aankoop of levering. (Als een onderdeel niet langer beschikbaar is of niet meer wordt geproduceerd, zal Dyson het onderdeel vervangen door een functionerend alternatief).
- Indien dit apparaat buiten de EU wordt verkocht, is de garantie alleen van kracht als het apparaat wordt gebruikt in het land waarin het werd verkocht.
- Indien dit apparaat binnen de EU wordt verkocht, geldt deze garantie uitsluitend (i) als het apparaat wordt gebruikt in het land waarin het werd verkocht, of (ii) als het apparaat wordt gebruikt in België, Duitsland, Frankrijk, Ierland, Italië, Luxemburg, Nederland, Oostenrijk, Spanje of het Verenigd Koninkrijk en als hetzelfde model als dit apparaat met hetzelfde vermogen in het desbetreffende land wordt verkocht.

### **WAT WORDT NIET GEDEKT DOOR DE GARANTIE**

Dyson geeft geen garantie op reparaties of vervanging van producten als gevolg van de volgende oorzaken:

- Schade die is veroorzaakt door het niet uitvoeren van het aanbevolen apparaatonderhoud.
  - Schade door ongelukken, problemen veroorzaakt door verwaarlozing, verkeerd of onvoorzichtig gebruik of gebruik wat niet geschiedt in overeenstemming met de Dyson gebruikshandleiding.
  - Gebruik van het apparaat voor iets anders dan als haardroger.
  - Het gebruik van het apparaat buiten 'normaal gebruik', dat wordt gedefinieerd als meer dan 2 uur per dag.
  - Het gebruik van het apparaat in salons of door stylisten.
  - Gebruik van onderdelen die niet in overeenstemming met de instructies van Dyson aangesloten of geplaatst zijn.
  - Gebruik van andere dan originele Dyson onderdelen en accessoires.
  - Foutieve installatie (behalve installaties die door Dyson zelf verricht zijn).
  - Reparaties of aanpassingen die door derden anders dan Dyson of haar gecertificeerde agenten zijn uitgevoerd.
  - Normale slijtage (bijv. zekering, etc.).
- Als u twijfels hebt over zaken die door deze garantie worden gedekt, neem dan contact op met de Dyson Benelux Helpdesk.

## OVERZICHT VAN DEKKING

- De garantie gaat in op het moment van aankoop (of een eventueel latere leverdatum).
- U dient uw aankoopbewijs en alle eventuele extra documentatie te laten zien voordat er enig onderhoud aan uw apparaat kan worden verricht. Zonder dit bewijs zijn wij verplicht kosten te berekenen. Bewaar uw aankoopbewijs en alle eventuele extra documentatie dus goed.
- Reparaties zullen worden uitgevoerd door Dyson of gecertificeerde partners.
- Vervangende onderdelen worden eigendom van Dyson.
- Door reparatie of vervanging van uw apparaat wordt de garantieperiode niet verlengd.
- De garantie is een aanvulling op uw rechten als consument en beïnvloedt deze niet.

## BELANGRIJKE INFORMATIE OVER GEGEVENSBEVEILIGING

- Uw informatie wordt bewaard door Dyson en Dyson tussenpersonen voor promotionele, marketing- en onderhoudsdoelen.
- Als uw persoonlijke gegevens wijzigen, als u van mening verandert over uw marketingvoorkeuren of als u vragen heeft over het gebruik van uw gegevens, neem dan contact op met Dyson BV, Fred. Roeskestraat 109, 1076 EE Amsterdam, Nederland/The Netherlands, of door te bellen met de Dyson Helpdesk in Nederland: 0800 020 6203. U kunt uw wijzigingen tevens e-mailen naar [help@dyson.nl](mailto:help@dyson.nl).
- Voor meer informatie over hoe wij uw privacy beschermen, raadpleeg ons privacybeleid op [www.dyson.nl](http://www.dyson.nl)

## INFORMATIE OVER WEGGOOIEN

- Dyson producten worden gemaakt van hoogwaardige recyclebare materialen. Werp dit product op verantwoorde wijze weg en recycle indien mogelijk.
- Deze richtlijn bepaalt dat dit product in de EU niet met ander huishoudelijk afval weggegooid mag worden. Om mogelijke schade aan het milieu en de algemene volksgezondheid door het onbeheerd weggooien van afval te voorkomen, hoort u te recyclen op een verantwoorde manier om duurzaam hergebruik van materiaalbronnen te bevorderen. Om uw gebruikte apparaat in te leveren, kunt u gebruik maken van de inlever- en ophaalservices of contact opnemen met de winkel waar het product is gekocht. Zij kunnen dit product innemen voor milieuvriendelijke recycling.



PL

## Spis treści

95 **Ważne instrukcje dotyczące bezpieczeństwa**

### **Uruchomienie**

98 Zawartość opakowania

99 Funkcje

100 Korzystanie z akcesoriów

102 **Regularna konserwacja filtra**

104 **Dodatkowe informacje**

Dziękujemy za zakup  
urządzenia do stylizacji  
Dyson Airwrap™.

Dzięki zastosowaniu małego,  
wydajnego silnika cyfrowego i  
praw aerodynamiki urządzenie do  
stylizacji Dyson Airwrap™ umożliwia  
wykorzystanie efektu Coandy.  
Pozwala to jednocześnie stylizować i  
suszyć włosy przy pomocy powietrza o  
umiarkowanie wysokiej temperaturze.

Jak zakręcić włosy przy pomocy  
strumienia powietrza (efekt Coandy).

**Obejrzyj 30-sekundowy film**

Zeskanuj za pomocą aparatu w  
telefonie lub aplikacji albo wejdź na  
[www.dyson.com/myairwrap](http://www.dyson.com/myairwrap)



# Rejestracja

Po zarejestrowaniu 2-letniej gwarancji urządzenie firmy Dyson będzie nią objęte w zakresie części i robocizny przez okres 2 lat od daty zakupu zgodnie z określonymi w niej warunkami.

W razie pytań dotyczących urządzenia firmy Dyson należy skontaktować się z Infolinią Dyson, podając numer seryjny oraz informacje dotyczące miejsca i daty zakupu urządzenia.

Na większość pytań wyszkoleni pracownicy Infolinii Dyson mogą udzielić odpowiedzi telefonicznie.

Na stronie [Help@Dyson.pl](mailto:Help@Dyson.pl) znajdziesz pomoc techniczną online, filmy, ogólne porady oraz przydatne informacje na temat firmy Dyson.

Produkt jest objęty 2-letnią gwarancją przy normalnym użytkowaniu. Gwarancja nie obejmuje użytkowania w salonach fryzjerskich lub przez profesjonalnych fryzjerów.

Numer seryjny podany jest na tabliczce znamionowej umieszczonej na etykiecie kabla znajdującej się w pobliżu wtyczki.

Numer seryjny urządzenia należy zapisać na odwrocie niniejszej instrukcji, aby móc wykorzystać go w przyszłości.



Ta ilustracja służy wyłącznie jako przykład.

# WAŻNE INSTRUKCJE DOTYCZĄCE BEZPIECZEŃSTWA

**PRZED UŻYCIEM NALEŻY  
PRZECZYTAĆ WSZYSTKIE INSTRUKCJE**

Podczas użytkowania sprzętu elektrycznego należy zawsze przestrzegać podstawowych zasad bezpieczeństwa, w tym wymienionych poniżej:

## **OSTRZEŻENIE**

**OSTRZEŻENIA TE DOTYCZĄ URZĄDZENIA, A W OKREŚLONYCH PRZYPADKACH MAJĄ ZASTOSOWANIE TAKŻE DO WSZYSTKICH NARZĘDZI, KOŃCÓWEK, ŁADOWAREK ORAZ WTYCZEK I GNIAZD ZASILANIA.**

**ABY UNIKNĄĆ RYZYKA POŻARU,  
PORAŻENIA PRĄDEM LUB URAZU:**

1. Dzieci powyżej 8. roku życia oraz osoby o ograniczonych możliwościach fizycznych, czuciowych lub umysłowych bądź nieposiadające odpowiedniego doświadczenia i wiedzy mogą korzystać z tego urządzenia firmy Dyson jedynie pod nadzorem osoby odpowiedzialnej lub po uzyskaniu od takiej osoby instrukcji dotyczących bezpiecznego użytkowania urządzenia, jeśli rozumieją związane z tym zagrożenia. Dzieci nie mogą przeprowadzać czyszczenia ani prac konserwacyjnych bez nadzoru dorosłych.
2. Urządzenie nie służy do zabawy. W przypadku używania urządzenia przez

- małe dzieci lub w ich pobliżu należy zachować szczególną ostrożność. Nie należy zezwalać dzieciom na zabawę urządzeniem.
3. Jeśli urządzenie jest używane w łazience, wówczas po użyciu należy je odłączyć od źródła zasilania. Obecność wody stwarza ryzyko, nawet jeśli urządzenie jest wyłączone.
  4. **OSTRZEŻENIE:** Nie wolno używać niniejszego urządzenia w pobliżu wanien, pryszniców, umywalk ani innych pojemników z wodą.
  5. Aby w razie uszkodzenia kabla zasilającego uniknąć niebezpieczeństwa, należy zlecić jego wymianę lub naprawę producentowi lub autoryzowanemu serwisowi albo osobom o odpowiednich kwalifikacjach.
  6. Niniejsze urządzenie jest wyposażone w termiczny układ odłączający bez funkcji automatycznego resetowania, który zapobiega przegrzewaniu się urządzenia. Jeśli urządzenie się wyłączy, należy je odłączyć od gniazdka zasilającego i poczekać, aż ostygnie.
  7. **UWAGA:** Aby uniknąć niebezpieczeństwa spowodowanego przypadkowym zresetowaniem termicznego układu odłączającego, urządzenia nie wolno podłączać do przetłączników zewnętrznych, takich jak przetłączniki czasowe, ani do obwodów wyłączanych i włączanych okresowo przez dostawcę energii elektrycznej, a także do gniazdek, które nie zapewniają stabilnego zasilania lub które mogą zostać wyłączone.
  8. Aby zapewnić dodatkową ochronę, zaleca się zamontowanie urządzenia



różnicowoprądowego (RCD) o znamionowym prądzie różnicowym zadziałania nieprzekraczającym 30 mA. Aby uzyskać pomoc, należy się skontaktować z instalatorem.

9. Urządzenia wolno używać wyłącznie do układania włosów.
10. Nie trzymać żadnej części wtyczki urządzenia mokrymi rękoma.
11. Nie wyciągać wtyczki z kontaktu, trzymając za kabel, a w czasie użytkowania nie rozciągać kabla ani za niego nie ciągnąć. Nie używać przedłużacza i nie owijać kabla wokół urządzenia.
12. Do czyszczenia elementów urządzenia nie używać środków czyszczących, past ani odświeżaczy powietrza.
13. Jeśli potrzebna jest pomoc techniczna lub naprawa, należy skontaktować się z Infolinią Dyson. Nie rozbierać urządzenia samodzielnie. Niefachowe rozmontowanie może być przyczyną pożaru bądź porażenia prądem.
14. Jeżeli urządzenie nie działa poprawnie w wyniku uderzenia, upuszczenia, zniszczenia, pozostawienia na zewnątrz lub upuszczenia do wody, należy zaprzestać jego użytkowania i skontaktować się z Infolinią Dyson.



Podczas użytkowania urządzenia jego akcesoria mogą się nagrzać.

# Zawartość opakowania

Korpus urządzenia do stylizacji Dyson Airwrap™

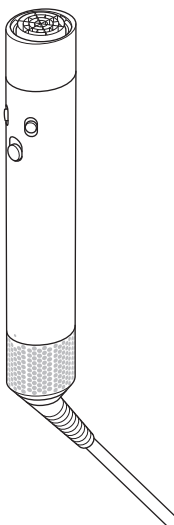

Suszarka do wstępnego układania

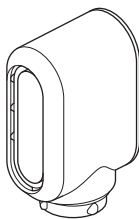

Mata antypoślizgowa

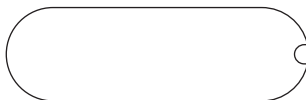

Szczoteczka do czyszczenia filtra

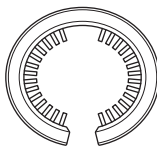

Niektóre akcesoria mogą nie znajdować się w zestawie.

Wałki Air wrap™ 30 mm

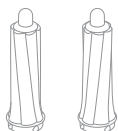

98

Wałki Air wrap™ 40 mm

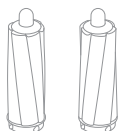

Twarda szczotka  
wygładzająca

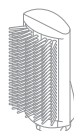

# Funkcje

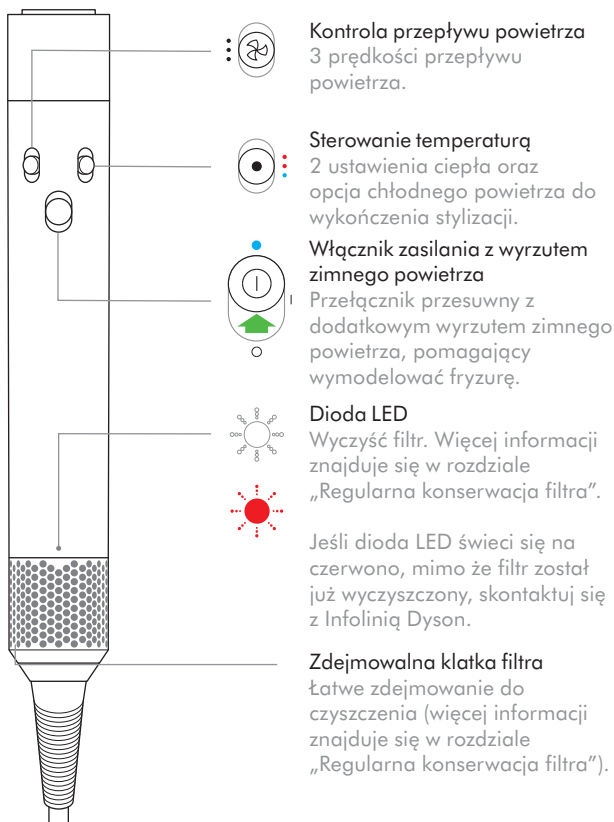

Akcesoria można zamówić oddzielnie na stronie [www.dyson.com/myairwrap](http://www.dyson.com/myairwrap).

Miękka szczotka  
wygładzająca

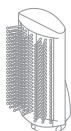

Okragła szczotka  
zwiększająca objętość



# Korzystanie z akcesoriów

## Podłączanie akcesoriów

Przykręć element do korpusu urządzenia do momentu, aż zostanie ściśle dopasowany.

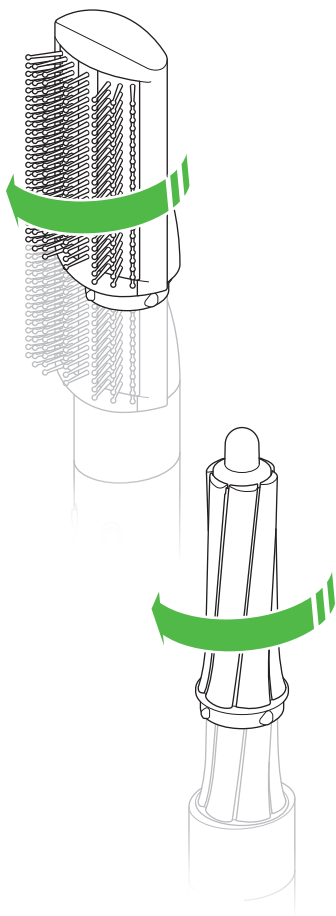

## Zmiana akcesoriów

Aby zmienić element, pociągnij przełącznik w dół, by zwolnić blokadę.

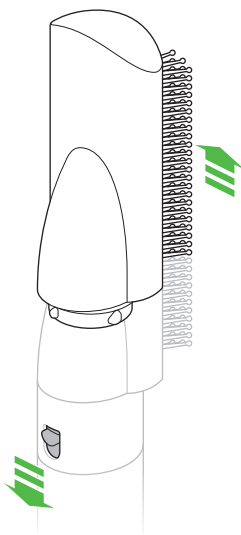

## Chłodna końcówka

Podczas użytkowania lokówka i okrągła szczotka zwiększająca objętość będą się nagrzewać.

Aby zmienić element na inny, chwycić go za końcówkę.

## Zachowaj ostrożność, dotykając nagrzwanych akcesoriów.

Trzymaj element tylko we wskazanym miejscu.

Niektóre akcesoria mogą czasem wymagać czyszczenia.

Więcej informacji znajduje się na stronie [www.dyson.com/myairwrap](http://www.dyson.com/myairwrap).

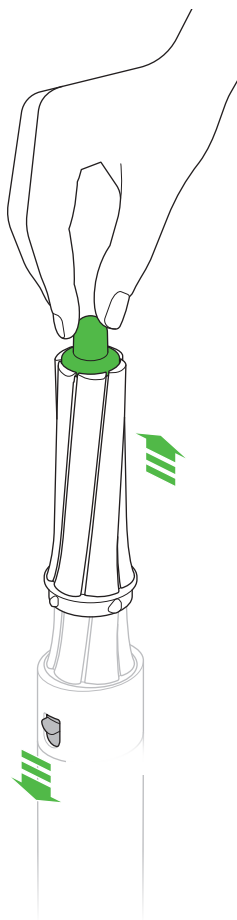

Suszarka do wstępnego układania



Walek Airwrap™



Twarda szczotka wygładzająca

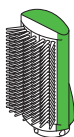

Miękka szczotka wygładzająca



Okrągła szczotka zwiększająca objętość



# Regularna konserwacja filtra

Filtr należy wyczyścić, gdy biała dioda LED zacznie migać.

Przed przystąpieniem do czyszczenia filtra należy upewnić się, że urządzenie zostało odłączone od głównego źródła zasilania i poczekać, aż ostygnie.

Urządzenie do stylizacji Dyson Airwrap™ wykorzystuje zaawansowane technologie, dzięki czemu jest bardzo wydajne.

Aby zapewnić sprawne działanie urządzenia, należy chronić je przed kurzem i pozostałościami kosmetyków do włosów oraz zapewniać regularną konserwację.

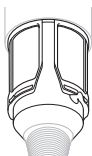

Siatka filtra

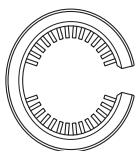

Szczoteczka do czyszczenia filtra

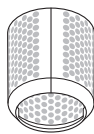

Klatka filtra

1

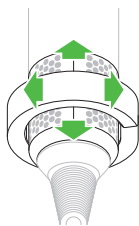

Przesuń szczoteczką do czyszczenia filtra po kablu i klatce filtra.

Za pomocą ruchów okrężnych dokładnie wyczyść klatkę filtra.

Odtóż szczotkę do czyszczenia filtra.

2

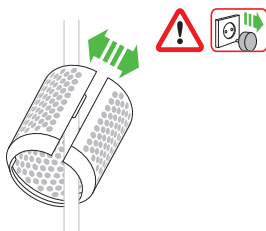

Trzymając za uchwyt urządzenia, pociągnij klatkę filtra w dół, w stronę kabla.

Delikatnie rozewrzyj klatkę filtra, by ją otworzyć, i zsuń ją z kabla.

3

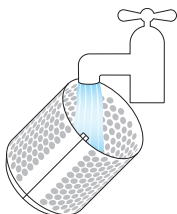

Umyj klatkę filtra pod ciepłą bieżącą wodą.

4

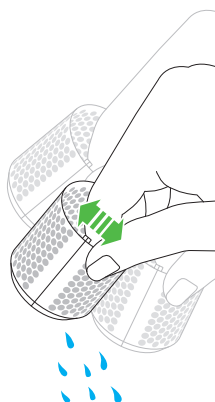

Potrząśnij klatkę filtra, aby pozbyć się nadmiaru wody, następnie pozostaw do wyschnięcia.

5

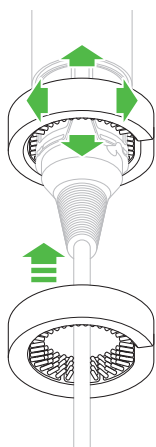

Za pomocą ruchów okrężnych w górę i w dół wyczyść siatkę filtra szczotką do czyszczenia filtra do momentu usunięcia wszystkich zanieczyszczeń.

Do czyszczenia siatki filtra nie należy używać wody ani środków chemicznych.

6



Delikatnym pociągnięciem otwórz klatkę filtra i zsuń ją na kabel.

Przesuń klatkę filtra w kierunku uchwytu i przekręć, aż do zatrzaśnięcia.



Nie należy korzystać z urządzenia bez zamocowania klatki filtra.

# Dodatkowe informacje

PL

## **OGRANICZONA 2-LETNIA GWARANCJA** ZASADY I WARUNKI OGRANICZONEJ 2-LETNIEJ GWARANCJI FIRMY DYSON

### **GWARANCJA OBEJMUJE**

- Naprawę lub wymianę urządzenia (w zależności od decyzji firmy Dyson) — o ile posiadane urządzenie okaże się niesprawne ze względu na wadliwe materiały, wykonanie lub nieprawidłowe działanie — w ciągu 2 lat od daty zakupu (jeśli którakolwiek z części jest niedostępna lub została wycofana z produkcji, firma Dyson lub jej dystrybutor zastąpi ją odpowiednią częścią zastępczą).
- W przypadku sprzedaży tego urządzenia poza obszarem UE niniejsza gwarancja będzie ważna tylko wówczas, gdy urządzenie będzie używane w kraju, w którym zostało sprzedane.
- W przypadku sprzedaży urządzenia na terenie UE niniejsza gwarancja będzie ważna tylko wówczas, (i) gdy urządzenie będzie używane w kraju, w którym zostało sprzedane lub (ii) gdy urządzenie będzie używane na terenie Austrii, Belgii, Francji, Irlandii, Holandii, Hiszpanii, Niemiec, Wielkiej Brytanii lub Włoch oraz gdy w odpowiednim kraju sprzedawany jest taki sam model urządzenia o takim samym napięciu znamionowym.

### **GWARANCJA NIE OBEJMUJE**

Firma Dyson nie gwarantuje naprawy ani wymiany produktu niesprawnego z następujących powodów:

- Uszkodzenie wynikające z nieprzeprowadzenia zalecanej konserwacji urządzenia.
- Nieprawidłowe lub nieostrożne użytkowanie oraz nieprawidłowe lub nieostrożne przenoszenie urządzenia niezgodnie z instrukcją obsługi.
- Użytkowanie urządzenia w celu innym niż jest przeznaczone.
- Użytkowanie urządzenia w sposób inny niż „normalne użytkowanie”, czyli przez ponad 2 godziny dziennie.
- Użytkowanie urządzenia w salonach fryzjerskich lub przez profesjonalnych fryzjerów.
- Użytkowanie części nieprawidłowo połączonych lub zamontowanych niezgodnie z instrukcjami firmy Dyson.
- Używanie części i akcesoriów innych niż oryginalne części i akcesoria Dyson.
- Nieprawidłowy montaż (za wyjątkiem montażu dokonanego przez pracowników firmy Dyson).
- Naprawy lub modyfikacje wykonywane przez strony inne niż Dyson lub jego autoryzowani przedstawiciele.
- Normalne zużycie w wyniku użytkowania (bezpieczniki itp.).  
W razie wątpliwości dotyczących zakresu ochrony gwarancyjnej należy skontaktować się z infolinią Dyson.



## PODSUMOWANIE GWARANCJI

- Gwarancja obowiązuje od dnia zakupu (lub od daty dostawy, jeśli jest późniejsza).
- Warunkiem przeprowadzenia jakichkolwiek prac serwisowych związanych z urządzeniem jest okazanie dowodu zakupu oraz karty gwarancyjnej. W przypadku braku tych dokumentów wszelkie prace będą dokonywane odpłatnie. Prosimy o zachowanie dowodu zakupu (paragonu) oraz karty gwarancyjnej.
- Wszelkie prace przeprowadzane będą przez pracowników firmy Dyson lub jej autoryzowanych przedstawicieli.
- Wszelkie wymienione części przechodzą na własność firmy Dyson.
- Naprawa lub wymiana urządzenia w trakcie okresu gwarancji nie przedłuża okresu gwarancji.
- Gwarancja zapewnia dodatkowe korzyści poza tymi, które wynikają z praw statutowych konsumenta i nie wpływa na nie w żaden sposób.

## WAŻNE INFORMACJE DOTYCZĄCE OCHRONY DANYCH

- Informacje o użytkownikach będą przechowywane przez firmę Dyson i jej przedstawicieli w celach promocyjnych, marketingowych i serwisowych.
- W przypadku zmiany danych użytkownika, zmiany jego preferencji marketingowych lub pytań dotyczących wykorzystywania danych użytkownika należy się skontaktować z Infolinią Dyson.
- Więcej informacji dotyczących ochrony prywatności można znaleźć na stronie internetowej firmy Dyson.

## INFORMACJE O UTYLIZACJI

- Produkty Dyson są wykonane z wysokiej klasy materiałów nadających się do recyklingu. Jeśli tylko to możliwe, należy oddać produkty Dyson do recyklingu.
- Oznaczenie to wskazuje, że na terenie krajów członkowskich Unii Europejskiej nie należy utylizować tego produktu wraz z innymi odpadami z gospodarstw domowych. W celu uniknięcia potencjalnego zagrożenia dla środowiska lub ludzi spowodowanego niekontrolowaną utylizacją odpadów należy odpowiedzialnie poddawać je recyklingowi, a tym samym promować ekologiczne powtórne przetwarzanie zasobów materiałowych. Aby zwrócić zużyte urządzenie, należy skorzystać z systemu zwrotu i odbioru lub skontaktować się ze sprzedawcą, u którego produkt został zakupiony. Sprzedawca przekaze go do bezpiecznego ekologicznie recyklingu.



# SL

## Vsebina

### 109 Pomembna varnostna navodila

#### Začetek

112 Paket vsebuje

113 Funkcije

114 Uporaba nastavkov

116 Redno vzdrževanje filtra

118 Dodatne informacije

Zahvaljujemo se vam  
za nakup oblikovalnika  
pričeske Dyson Airwrap™.

Kombinacija majhnega in  
zmogljivega digitalnega motorja ter  
uporabe aerodinamike oblikovalniku  
pričeske Dyson Airwrap™ omogoča  
izkoriščanje učinka Coanda. Tako  
lahko z zrakom, ki ni pretirano vroč,  
oblikuje in hkrati suši pričesko.

Navodila za kodranje las  
z učinkom Coanda.

**Oglejte si 30-sekundni film**

Optično preberite s fotoaparatom  
v telefonu oziroma z aplikacijo ali  
obiščite [www.dyson.com/myairwrap](http://www.dyson.com/myairwrap)

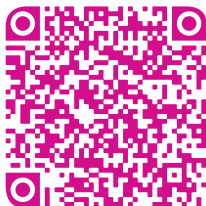

# Registracija

Po registraciji 2-letne garancije bo skladno z garancijskimi pogoji za napravo Dyson od dneva nakupa veljala 2-letna garancija za dele in servis.

Če imate kakršna koli vprašanja glede aparata Dyson, pokličite tehnično podporo Dyson in navedite serijsko številko aparata ter podrobno lokacijo in datum nakupa.

Večino vprašanj je mogoče rešiti po telefonu z našimi sodelavci za tehnično podporo pri Dysonu.

Obiščite [info@steelplast.si](mailto:info@steelplast.si) za spletno pomoč, videoposnetke, splošne nasvete in koristne informacije o Dysonu.

2-letna garancija temelji na »običajni uporabi«. Garancija ne velja za uporabo naprave v salonih oziroma če jo uporabljajo stilisti.

Serijsko številko najdete na tipski ploščici na oznaki kabla pri vtiču.

Serijsko številko si zapišite za poznejšo uporabo na zadnji strani tega priročnika.



108

Slika je zgolj informativna.

SL

# POMEMBNA VAR- NOSTNA NAVODILA

**PRED UPORABO PREBERITE  
VSA NAVODILA**

Pri uporabi električne naprave vedno upoštevajte previdnostne ukrepe, vključno z naslednjimi:

## **OPOZORILO**

**TA OPOZORILA VELJAJO ZA  
NAPRAVO TER ZA VSE PRIPOMOČKE,  
NASTAVKE, POLNILNIKE IN OMREŽNE  
VMESNIKE, KJER JE TO PRIMERNO.**

**DA ZMANJŠATE NEVARNOST  
POŽARA, UDARA ELEKTRIČNEGA  
TOKA ALI POŠKODB,  
UPOŠTEVAJTE NASLEDNJE:**

1. To napravo Dyson smejo otroci, starejši od 8 let, osebe z omejenimi fizičnimi, čutnimi ali intelektualnimi sposobnostmi oz. osebe brez izkušenj ali znanja uporabljati izključno pod nadzorom ali po navodilih odgovorne osebe, ki mora poskrbeti za varno uporabo naprave. Otroci naprave ne smejo čistiti ali vzdrževati brez nadzora.
2. Naprava ni igrača. Ko jo uporabljajo majhni otroci, jih vedno nadzorujte. Otroke je treba nadzorovati, da se ne bi igrali z napravo.

3. Če napravo uporabljate v kopalnici, jo po uporabi izklopite. Bližina vode predstavlja nevarnost, tudi če je naprava ugasnjena.



4. **OPOZORILO:** naprave ne uporabljajte v bližini kopalnih kadi, prh, umivalnikov ali kjer koli, kjer bi se lahko zmočila.
5. Če je napajalni kabel poškodovan, ga mora zamenjati ali popraviti proizvajalec, njegov serviser ali podobno kvalificirana oseba, da bi se tako izognili nevarnosti.
6. Naprava ima varnostno napravo za nesamodejno ponastavitev termičnega člena, ki preprečuje pregrevanje. Če se naprava izklopi, jo izklopite iz električne vtičnice in pustite, da se ohladi.
7. **POZOR:** v izogib nevarnosti ob nenamerni ponastavitvi termičnega člena naprave ni dovoljeno polniti prek zunanjšega preklopnika, kot je časovnik. Prav tako ne sme biti povezana s tokokrogom, ki ga energetska podjetje pogosto vklaplja in izklaplja, ali priklopljena v katero koli vtičnico z nestabilnim električnim napajanjem oz. v vtičnico, ki bi lahko bila izklopljena.
8. Za dodatno zaščito je priporočljiva namestitev naprave na diferenčni tok, kjer diferenčni tok ne presega 30mA. Za nasvet povprašajte serviserja.

9. Napravo uporabljajte izključno za oblikovanje pričeske.
10. Delov vtikača ali naprave se ne dotikajte z mokrimi rokami.
11. Naprave ne izključite z vlečenjem kabla in med uporabo naprave kabla ne raztegujte ali vlecite. Ne uporabljajte podaljškov in kabla ne ovijajte okrog naprave.
12. Ne uporabljajte maziv, čistil, loščil ali osvežilcev zraka na nobenem delu naprave.
13. Če potrebujete servis ali popravilo, pokličite Dysonovo telefonsko linijo za pomoč uporabnikom. Naprave ne razstavljajte, saj lahko nepravilno vnovično sestavljanje povzroči električni udar ali požar.
14. Naprave ne uporabljajte:
  - če naprava ne deluje pravilno,
  - če je utrpela močan udarec ali padla na tla,
  - če je bila poškodovana,
  - če ste jo pustili na prostem ali je padla v vodo.



Nastavki se lahko med uporabo segrejejo.

# Paket vsebuje

Ohišje oblikovalnika  
pričeske Dyson Airwrap™

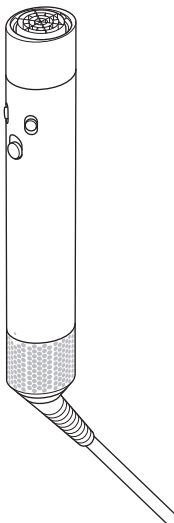

Sušilnik las za grobo  
oblikovanje pričeske

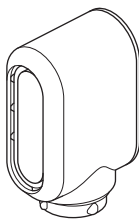

Nedreča podlaga



Krtačka za čiščenje filtra

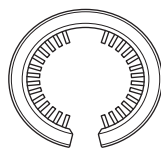

Nekateri nastavki morda niso priloženi.

30-mm cevi  
Airwrap™

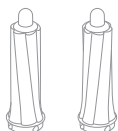

112

40-mm cevi  
Airwrap™

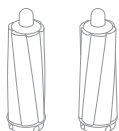

Krtačka za čvrsto  
ravnanje las

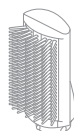



# Funkcije

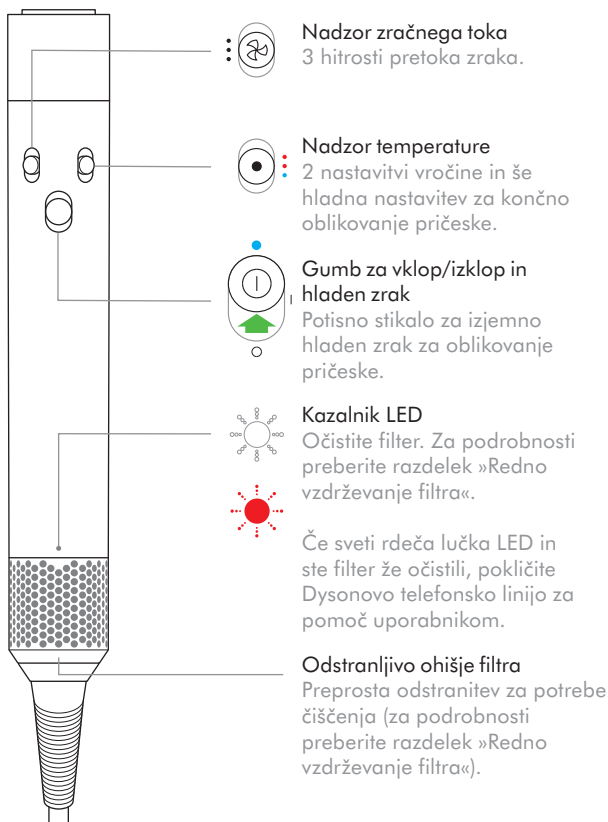

Nastavke lahko kupite ločeno na naslovu  
[www.dyson.com/myairwrap](http://www.dyson.com/myairwrap).

Krtača za mehko  
ravnanje las

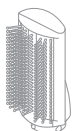

Okrogla krtača  
za večji volumen



# Uporaba nastavkov

## Priključitev priloge

Nastavek potisnite v ohišje, da se varno zaskoči na mesto.

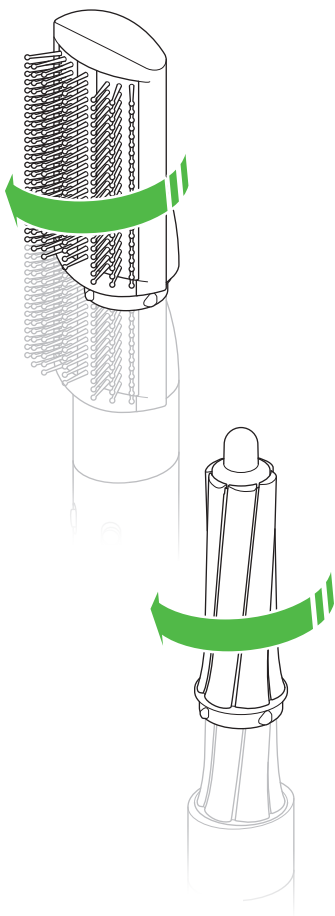

## Zamenjava nastavkov

Če želite zamenjati nastavek, povlecite stikalo, da ga sprostite.

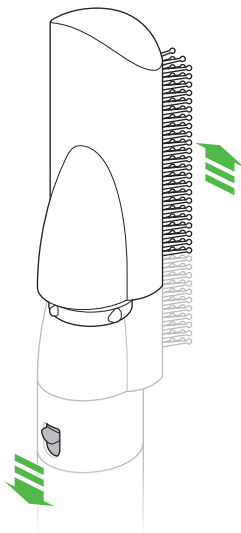

## Hladna konica

Med uporabo se bodo kodralniki in okrogla krtača za večji volumen segreli.

Če želite uporabiti drug nastavek, primate konico.

## Pri ravnanju z vročimi nastavki bodite previdni.

Nastavek primate samo na označenem delu.

Nekatere nastavke je občasno morda treba očistiti.

Za več informacij obiščite naslov [www.dyson.com/myairwrap](http://www.dyson.com/myairwrap).

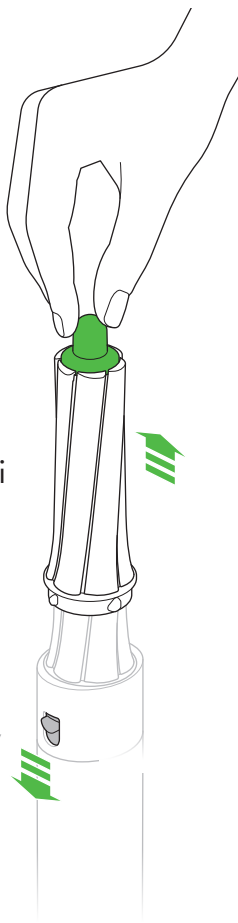

Sušilnik las za grobo oblikovanje pričeske



Cevi Airwrap™



Krtača za čvrsto ravnanje las

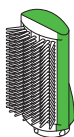

Krtača za mehko ravnanje las



Okrogla krtača za večji volumen



# Redno vzdrževanje filtra

Filter je treba očistiti, ko začne utripati bela lučka LED.

Pred čiščenjem filtra napravo izključite iz električnega napajanja in počakajte, da se ohladi.

Oblikovalnik pričeske Dyson Airwrap™ uporablja natančno prilagojeno tehnologijo za izjemno učinkovitost delovanja. Ta tehnologija ne sme priti v stik s prahom ali ostanki las, za ohranjanje učinkovitosti delovanja pa je potrebno vzdrževanje.

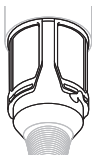

Mrežica filtra

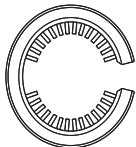

Krtačka za  
čiščenje filtra

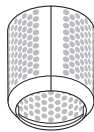

Ohišje filtra

1

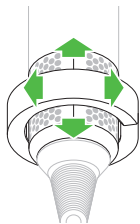

Krtačko za čiščenje filtra povlecite čez kabel in na ohišje filtra.

S krožnimi gibi temeljito očistite ohišje filtra.

Odstranite krtačko za čiščenje filtra.

2

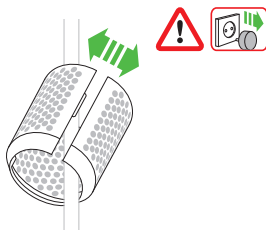

Držite ročaj naprave in povlecite ohišje filtra navzdol na kabel.

Nežno povlecite ohišje filtra, da ga odprete, in ga potisnite s kabla.

3

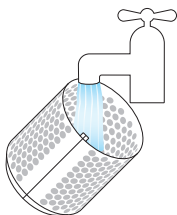

Operite ohišje filtra pod curkom tople vode.

4

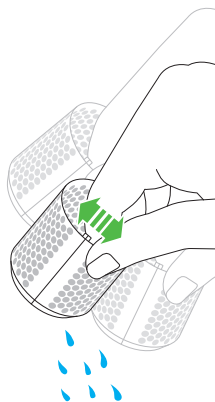

Stresite ohišje filtra, da odstranite večino odvečne vode, nato pa pustite, da se do konca posuši.

5

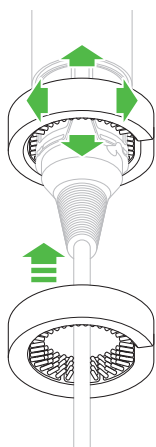

Ob vrtenju navzgor in navzdol s krtačko za čiščenje očistite mrežico filtra, da odstranite vso umazanijo.

Mrežice filtra ne čistite z vodo ali kemikalijami.

6



Mrežice filtra ne čistite z vodo ali kemikalijami.

Ohišje filtra potisnite proti ročaju in vrtite, dokler se ne zaskoči.



Naprave ne uporabljajte brez nameščenega ohišja filtra.

# Dodatne informacije

SL

## OMEJENA 2-LETNA GARANCIJA DOLOČILA IN POGOJI DYSONOVE OMEJENE 2-LETNE GARANCIJE

### GARANCIJA KRIJE

- Popravilo ali zamenjavo vaše naprave (po izbiri Dysona), če se naprava pokvari zaradi napake v materialu, izdelavi ali delovanju v dveh letih od nakupa ali dostave (če kateri koli del ni več na voljo ali se ne izdeluje več, ga bo Dyson zamenjal z ustreznim nadomestnim delom).
- Če je bila ta naprava prodana v državo, ki ni članica EU, bo ta garancija veljavna, samo če je bila naprava uporabljena v državi, kamor je bila prodana.
- Če je bila naprava prodana v državo članico EU, bo garancija veljavna le, (i) če je bila naprava uporabljena v državi, kamor je bila prodana, ali (ii) če je bila naprava uporabljena v Avstriji, Belgiji, Franciji, Nemčiji, na Irskem, v Italiji, na Nizozemskem, v Španiji ali Veliki Britaniji ter če je takšna naprava v prosti prodaji v državi in če omrežna napetost v državi odgovarja nazivni napetosti naprave.

### GARANCIJA NE KRIJE

Dysonova garancija ne krije popravila ali zamenjave izdelka, če je okvara nastala zaradi:

- Poškodb, ki jih lahko povzroči neizvajanje priporočenega vzdrževanja naprave.
- Naključne škode, okvar, ki so posledica malomarne uporabe ali vzdrževanja, nepravilne uporabe, zanemarjanja, neprevidne uporabe ali ravnanja z napravo, ki ni skladno z Dysonovim priročnikom za uporabo.
- Uporabe naprave za kateri koli drug namen kot za sušenje las.
- Uporaba naprave, ki presega »normalno uporabo«, kar pomeni več kot 2 uri na dan.
- Uporaba naprave v salonih ali če jo uporabljajo stilisti.
- Uporabe delov, ki niso sestavljeni ali montirani skladno z Dysonovimi navodili.
- Uporabe delov in nastavkov, ki niso originalni Dysonovi izdelki.
- Nepravilne namestitve (razen če jo je opravil Dyson).
- Popravil ali predelav, ki jih ne izvede Dyson ali njegovi pooblaščenih zastopniki.
- Običajne obrabe (varovalka itd.).  
Če niste prepričani, kaj krije vaša garancija, pokličite Dysonovo službo telefonske pomoči.

## POVZETEK KRITJA

- Garancija začne veljati na dan nakupa (ali na dan dostave, če je ta poznejši).
- Predložiti morate dokazilo o dostavi/nakup, preden se popravi vaše naprave lahko začne. Brez dokazila se vse delo zaračuna. Prosimo, shranite račun ali dobavnico.
- Vsa dela bo izvedel Dyson ali njegovi pooblaščenim zastopniki.
- Vsi zamenjani deli postanejo last Dysona.
- Garancijsko obdobje se ne bo podaljšalo zaradi popravila ali zamenjave naprave v garanciji.
- Garancija nudi dodatne ugodnosti, ki ne vplivajo na pravice, ki jih imate po zakonu kot potrošnik.

## INFORMACIJE O ZAŠČITI POMEMBNIH PODATKOV

- Vaše podatke bodo podjetje Dyson Limited in njegovi zastopniki uporabljali za namene promocije, trženja in servisiranja.
- Če se vaši osebni podatki spremenijo, če se spremeni vaše mnenje o priljubljenih načinih oglaševanja ali če vas zanima, kako uporabljamo vaše podatke, pokličite številko za pomoč uporabnikom v Sloveniji: 386 4 537 66 00.
- Več o tem, kako ščitimo vašo zasebnost, lahko najdete v točki o politiki zasebnosti na Dysonovi spletni strani.

## INFORMACIJE O ODSTRANJEVANJU

- Izdelki Dyson so izdelani iz visokokakovostnih materialov, ki jih je mogoče reciklirati. Izdelek odstranite odgovorno in, kjer je mogoče, reciklirajte. 
- Ta oznaka kaže, da tega izdelka v EU ne smete odstranjevati skupaj s preostalimi gospodinjstvi odpadki. Da bi preprečili morebitno škodo za okolje ali človeško zdravje zaradi nenadzorovanega odstranjevanja odpadkov, ta izdelek odgovorno reciklirajte in s tem spodbujajte trajnostno uporabo materialnih virov. Če želite vrniti uporabljeno napravo, uporabite sisteme za vračilo in zbiranje ali se obrnite na prodajalca, pri katerem ste kupili izdelek. Ti lahko prevzamejo izdelek za okolju varno recikliranje.

RU

## Содержание

- 123 **Важные инструкции по технике безопасности**  
**Приступая к использованию**
- 128 В комплекте
- 129 Функции
- 130 Использование насадок
- 132 **Регулярное обслуживание фильтра**
- 134 **Дополнительная информация**



# Благодарим вас за приобретение стайлера для укладки волос Dyson Airwrap™.

Благодаря сочетанию компактного, но мощного двигателя с цифровым управлением и прикладной аэродинамики, стайлер для укладки волос Dyson Airwrap™, с помощью эффекта Коанда, позволяет одновременно укладывать и высушивать волосы, используя исключительно воздух, а не экстремально высокие температуры.

Как завить волосы, используя  
эффект Коанда.

**Смотреть 30-секундное видео**

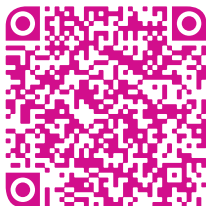

# Регистрация

Ваше устройство Dyson находится на гарантийном обслуживании в течение 2 лет с момента покупки в соответствии с условиями и исключениями, указанными в данной инструкции по эксплуатации.

Если Вам нужен сервис, у Вас есть вопросы по работе и эксплуатации продукции Dyson, выбору оптимальной модели или аксессуаров, позвоните нам по телефону 8 800 100 10 02 (звонки по России бесплатные) или напишите нам письмо по адресу:  
[info.russia@dyson.com](mailto:info.russia@dyson.com).

Мы будем рады Вам помочь! Звонки принимаются с 9.00 по 21.00 часов по Московскому времени каждый день кроме государственных праздников.

Большинство вопросов можно уладить по телефону с одним из квалифицированных сотрудников Службы Поддержки Клиентов Dyson.

2-летняя гарантия предоставляется при условии «обычного использования», то есть использования на протяжении 2 часов в день. Гарантия не распространяется на изделия, используемые в салонах-парикмахерских и в целях оказания профессиональных услуг.

Серийный номер изделия находится на паспортной табличке, расположенной на метке кабеля, рядом с вилок.

Рекомендуем переписать серийный номер Вашего устройства в специальное поле на последней странице руководства для вашего удобства, он может потребоваться в дальнейшем.



Эта иллюстрация является только образцом.

# ВАЖНЫЕ ИНСТРУКЦИИ ПО ТЕХНИКЕ БЕЗОПАСНОСТИ

**ПРЕЖДЕ ЧЕМ ПРИСТУПИТЬ К  
ЭКСПЛУАТАЦИИ, ВНИМАТЕЛЬНО  
ПРОЧИТАЙТЕ ВСЕ ИНСТРУКЦИИ**

При использовании электроприбора необходимо всегда соблюдать основные меры предосторожности, включая те, что приведены ниже:

## **ПРЕДУПРЕЖДЕНИЕ**

ЭТИ ПРЕДУПРЕЖДЕНИЯ ОТНОСЯТСЯ К УСТРОЙСТВУ, А ТАКЖЕ К ЛЮБЫМ СЪЕМНЫМ ПРИСПОСОБЛЕНИЯМ, ПРИНАДЛЕЖНОСТЯМ, ЗАРЯДНЫМ УСТРОЙСТВАМ И АДАПТЕРАМ СЕТЕВОГО ПИТАНИЯ В СЛУЧАЯХ, ГДЕ ОНИ ПРИМЕНИМЫ.

**ВО ИЗБЕЖАНИЕ РИСКА  
ВОЗГОРАНИЯ, ПОРАЖЕНИЯ  
ЭЛЕКТРИЧЕСКИМ ТОКОМ ИЛИ  
ПОЛУЧЕНИЯ ТРАВМЫ:**

1. Дети в возрасте от 8 лет, лица с ограниченными физическими, сенсорными или умственными возможностями, а также лица, не имеющие достаточного опыта и знаний, могут использовать это

устройство Dyson только в присутствии человека, отвечающего за их безопасность, или после получения от ответственного лица инструкций по безопасному использованию устройства при условии понимания существующих рисков. Очистка и обслуживание устройства не должны выполняться детьми без присмотра.

2. Не разрешайте детям играть с устройством. Будьте очень бдительны при использовании устройства детьми или рядом с детьми. Эксплуатация устройства детьми возможна только под постоянным присмотром взрослых, чтобы дети не играли с ним.
3. Если устройство используется в ванной комнате, отключайте его от электросети после использования. Близость воды представляет опасность, даже когда устройство выключено.



4. **ПРЕДУПРЕЖДЕНИЕ.** Устройство нельзя использовать рядом с ваннами, душевыми кабинами, бассейнами или другими конструкциями, содержащими воду.

5. В случае повреждения кабеля питания во избежание получения травмы его замена или ремонт должны выполняться представителями компании-производителя или соответствующими квалифицированными специалистами.
6. Это устройство содержит защитный термовыключатель без самовозврата, предотвращающий его перегрев. Если устройство выключится, отсоедините его от розетки электросети и дайте остыть.
7. **ВНИМАНИЕ.** Во избежание опасных ситуаций из-за непреднамеренного сброса термовыключателя, это устройство не следует подключать к электросети через внешние регулирующие устройства, такие как таймер, или подключать к электросети, питание в которой включается и выключается коммунальной службой по расписанию, или подсоединять к розетке, в которой подача электрического тока нестабильна или существует вероятность отключения электричества.
8. В целях дополнительной защиты рекомендуется установить устройство защитного отключения

- (УЗО) с номинальным остаточным рабочим током, не превышающим 30 мА. Проконсультируйтесь с техническим специалистом.
9. Используйте устройство только для укладки волос.
  10. Не касайтесь каких-либо деталей устройства или электрической вилки мокрыми руками.
  11. При отсоединении устройства от электросети беритесь за вилку, а не за сетевой кабель. Не используйте удлинительный кабель и не накручивайте кабель вокруг устройства.
  12. Не наносите на компоненты устройства смазочные вещества, чистящие и полировочные средства, а также освежители воздуха.
  13. При необходимости проведения обслуживания или ремонта обратитесь в службу поддержки компании Dyson. Не разбирайте устройство, так как это может стать причиной пожара или поражения электрическим током.

14. Если устройство не работает как должно, по нему был нанесен резкий удар, его уронили, повредили, оставили на улице или оно попало в воду, не используйте данное устройство и обратитесь по телефону в службу поддержки компании Dyson.



Насадки могут стать горячими во время использования.

# В комплекте

Корпус стайлера для укладки волос  
Dyson Airwrap™

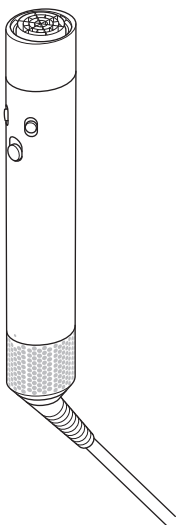

Насадка для сушки волос перед укладкой  
Pre-styling dryer

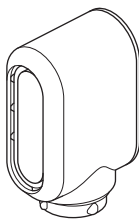

Нескользящий коврик



Щетка для очистки фильтра

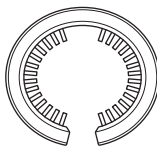

Некоторые насадки могут не входить в комплект поставки.

30-мм  
цилиндрические  
насадки Airwrap™

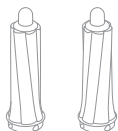

128

40-мм  
цилиндрические  
насадки Airwrap™

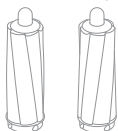

Жесткая щетка для выпрямления волос

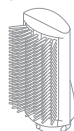



# Функции

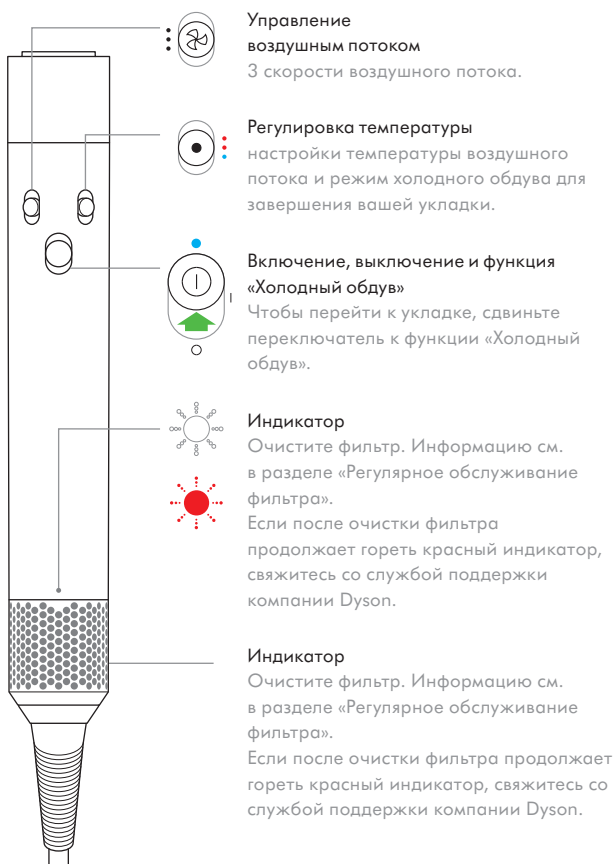

Насадки можно приобрести отдельно на веб-сайте [www.dyson.com/myairwrap](http://www.dyson.com/myairwrap).

Мягкая щетка для выпрямления волос

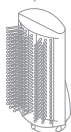

Круглая щетка для создания объема



# Использование насадок

## Подключение насадки

Поворачивайте насадку на корпусе, пока она не зафиксируется.

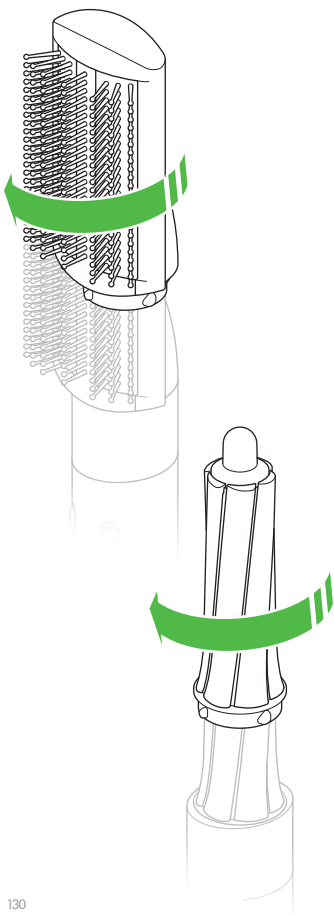

## Замена насадок

Нажмите на рычаг фиксатора, чтобы освободить насадку для замены.

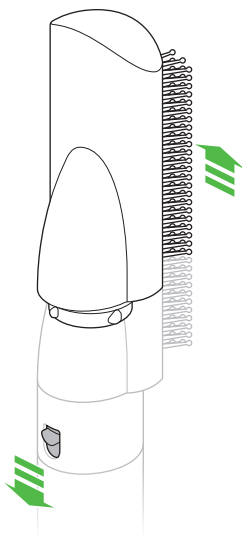

## Холодный наконечник

В процессе эксплуатации насадка может нагреваться.

Для безопасной замены насадки держитесь за ее наконечник.

## Будьте осторожны при обращении с нагретыми насадками.

Держите насадку только за указанную область.

Некоторые насадки требуют периодической чистки [www.dyson.com/myairwrap](http://www.dyson.com/myairwrap).

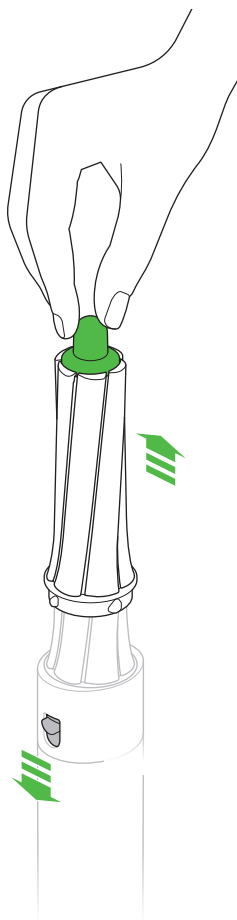

Насадка для сушки волос перед укладкой



Цилиндрические насадки Airwrap™



Жесткая щетка для выпрямления волос

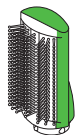

Мягкая щетка для выпрямления волос

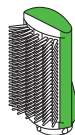

Круглая щетка для создания объема



# Регулярное обслуживание фильтра

Фильтр необходимо очистить при появлении белой мигающей индикации.

Перед очисткой фильтра отключите устройство от электрической сети и дайте ему остыть.

Стайлер Dyson Airwrap™ является высокотехнологичным продуктом для достижения отличного результата укладки.

Для поддержания эффективности на протяжении длительного времени необходимо защищать устройство от попадания пыли, волос и средств по уходу за ними в его внутренние компоненты. Для этого мы рекомендуем производить регулярное обслуживание устройства.



Сетка фильтра

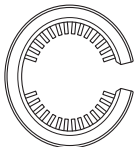

Щетка для очистки фильтра

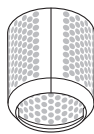

Решетка фильтра

1

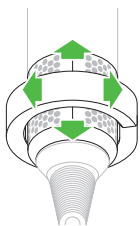

Сдвиньте щетку для очистки фильтра на кабель и на решетку фильтра.

Вращательными движениями тщательно очистите решетку фильтра.

Снимите щетку для очистки фильтра

2

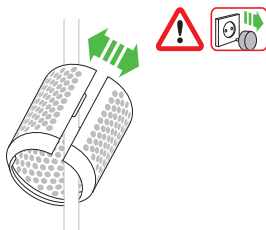

Держите рукоятку устройства и потяните решетку фильтра вниз к кабелю.

Осторожно потяните и откройте решетку фильтра и снимите ее с кабеля.

3

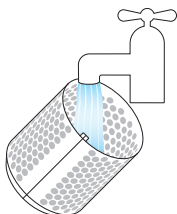

Промойте решетку фильтра теплой проточной водой.

4

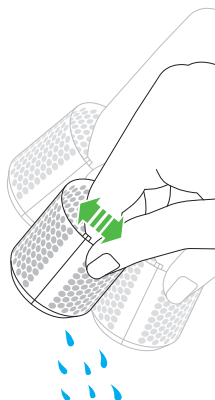

Встряхните решетку фильтра, чтобы удалить излишки влаги, затем дайте высохнуть.

5

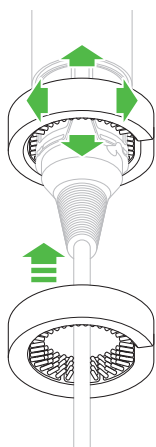

С помощью вращательных движений и движений вверх и вниз очистите сетку фильтра с помощью щетки, полностью удалив всю грязь.

Не применяйте воду или химикаты для очистки сетки фильтра.

6



Осторожно потяните решетку фильтра для ее открытия и наденьте на кабель.

Сдвиньте решетку фильтра по направлению к рукоятке и поворачивайте, пока она не зафиксирована на месте.



Не используйте устройство со снятой решеткой фильтра.

# Дополнительная информация

RU

## ОГРАНИЧЕННАЯ ГАРАНТИЯ НА 2 ГОДА ПОЛОЖЕНИЯ И УСЛОВИЯ ОГРАНИЧЕННОЙ ГАРАНТИИ КОМПАНИИ DYSON НА 2 ГОДА

### ЧТО ПОКРЫВАЕТСЯ

- Ремонт или замена устройства Dyson (по решению Dyson) в случае отказа устройства в работе по причине заводского брака в течение 2 лет с момента покупки или доставки (если к моменту ремонта/замены отдельные запчасти не производятся, Dyson заменит бракованные части на функциональные).
- Если это устройство было продано за пределами ЕС, данная гарантия будет действительна, только если устройство используется в стране, в которой оно было продано.
- Если это устройство было продано в пределах ЕС, данная гарантия будет действительна в следующих случаях: (i) если устройство используется в стране, в которой оно было продано, или (ii) если устройство используется в Австрии, Бельгии, Франции, Германии, Ирландии, Италии, Нидерландах, Испании или Великобритании и имеет ту же модель с тем же номинальным напряжением, которая продается в соответствующей стране.

### ЧТО НЕ ВХОДИТ В ГАРАНТИЮ

Компания Dyson не гарантирует ремонт или замену изделий, дефекты которых появились по следующим причинам:

- Повреждения, вызванные невыполнением рекомендованной операции по обслуживанию устройства.
- Случайные повреждения, нарушения в работе изделия, вызванные неосторожным обращением во время хранения или эксплуатации с нарушением инструкции по эксплуатации Dyson.
- Использование устройства в каких-либо целях, не имеющих отношения к предназначению устройства.
- Использование устройства с нарушением условий «обычного использования», то есть на протяжении более 2 часов в день.
- Использование в салонах-парикмахерских и в целях оказания профессиональных услуг.
- Использование компонентов, собранных или установленных не в соответствии с инструкциями компании Dyson.
- Использование деталей и принадлежностей, не являющихся оригинальными аксессуарами Dyson.
- Несоответствующая установка (за исключением случаев, когда таковая выполнялась Dyson).
- Работы по ремонту или изменения конструкции, производимые не компанией Dyson или не ее уполномоченными агентами.
- Нормальный физический износ (например, предохранители). По вопросам относительно содержания гарантии обращайтесь в службу поддержки компании Dyson.

## ИНФОРМАЦИЯ О ГАРАНТИИ

- Гарантия предоставляется с момента покупки изделия (или с даты доставки, если доставка произведена позже).
- Вы должны предоставить доказательные документы (оригиналы и копии) на доставку/покупку устройства до начала каких-либо работ с устройством Dyson по гарантии. Без предоставления доказательных документов все работы должны быть оплачены. Сохраняйте документы о получении или доставке устройства.
- Все работы будут произведены компанией Dyson или ее авторизованными представителями.
- Все замененные на гарантийной основе компоненты устройства становятся собственностью компании Dyson.
- При гарантийном ремонте или замене устройства Dyson срок действия гарантии не увеличивается.
- Гарантия предоставляет преимущества, которые являются дополнительными и не влияют на ваши права как потребителя.

## ВАЖНАЯ ИНФОРМАЦИЯ О ЗАЩИТЕ ДАННЫХ

- Ваша личная информация, находящаяся в распоряжении Dyson и ее агентов, будет использоваться в рекламных, маркетинговых целях, а также в целях обслуживания.
- В случае изменения вашей личной информации, изменения ваших маркетинговых предпочтений либо при возникновении вопросов относительно характера использования вашей личной информации обращайтесь в службу поддержки компании Dyson.
- Дополнительную информацию о методах защиты личной информации можно найти в документе «Политика конфиденциальности», опубликованном на веб-сайте компании Dyson.

## ИНФОРМАЦИЯ ПО УТИЛИЗАЦИИ

- Изделия компании Dyson производятся из высококачественных материалов, допускающих переработку. По возможности сдавайте устройство на переработку.
- Такая маркировка означает, что данное изделие не должно утилизироваться вместе с бытовыми отходами на всей территории ЕС. Во избежание загрязнения окружающей среды или причинения вреда здоровью людей из-за неконтролируемой утилизации отходов отнесите ответственно к переработке отходов, чтобы обеспечить экологически безопасное повторное использование материальных ресурсов. Для передачи устройства на утилизацию воспользуйтесь системами возврата и сбора отходов или обратитесь к розничному продавцу, у которого оно было приобретено. Они смогут обеспечить экологически безопасную переработку изделия.



<p>Наименование изделия: Стайлер для волос Dyson Airwrap™          Модель:          HS01 Комплект для разных типов волос,          HS01 Разглаживание + Контроль,          HS01 Объем + Форма</p>
<p>Напряжение питания: 220-240 Вольт          Частота: 50-60 Гц          Мощность потребляемая: 1300 Вт.</p> <p>Пожалуйста, обратите внимание: Мелкие детали могут отличаться от показанных.</p>
<p>Срок службы изделия: 5 лет.          Срок гарантии: 2 года.</p>
<p>Нами приложены все возможные усилия, чтобы избежать любых ошибок и обеспечить точность и надежность информации, изложенной в настоящем руководстве. Однако мы не даем полной гарантии отсутствия ошибок, которые не были обнаружены и исправлены до выхода руководства в печать. Указанные особенности и технические параметры изделия могут отличаться от реальных.</p>
<p>Местонахождение организации, производящей ремонт и техническое обслуживание:          ООО Простор, г. Москва, ул. Воронцовская, д.20.</p>
<p>Страна производства указана в табличке на обороте руководства.          Адрес изготовителя: Дайсон Технолджи Лимитед., Тетбери Хил, Малмсбери, Уилтшир, Англия, SN16ОРР          Импортёр и организация, уполномоченная на прием претензий:          ООО Дайсон, 119048, г. Москва ул. Усачева, д. 35А, тел.: +7 499 530 12 12</p>
<p>Для информационной поддержки: info.russia@dyson.com,          тел.: 8 800 100 100 2 (звонок по России бесплатный)          с 9:00 до 21:00 (кроме гос. праздников)</p>
<p>Определение даты производства по серийному номеру:          Первая латинская буква в восьмизначном блоке символов определяет год производства: А - 2009, В - 2010, С - 2011, D - 2012, Е - 2013 и т.д. по возрастанию в соответствии с английским алфавитом.          Следующая латинская буква в диапазоне от А до N (за исключением букв I и L – они не используются) определяет месяц изготовления: А – январь, В – февраль, С – март, D – апрель, Е – май, F – июнь, G – июль, Н – август, J – сентябрь, К – октябрь, М – ноябрь, N – декабрь.</p>
<p>Товар соответствует требованиям Технических регламентов Таможенного союза "О безопасности низковольтного оборудования" (ТР ТС 004/2011) и "Электромагнитной совместимости технических средств" (ТР ТС 020/2011), о чем свидетельствуют соответствующие сертификаты, а также маркировка товара единым знаком обращения продукции на рынке государств - членов Таможенного союза.</p>



CZ

# DŮLEŽITÉ BEZPEČNOSTNÍ POKYNY

**PŘED POUŽITÍM SI PŘEČTĚTE  
VŠECHNY POKYNY**

Při používání elektrického spotřebiče je třeba vždy dodržovat základní opatření včetně následujících:

## **VAROVÁNÍ**

**TATO UPOZORNĚNÍ PLATÍ PRO  
SPOTŘEBIČ A TAKÉ PRO VŠECHNY  
NÁSTROJE, PŘÍSLUŠENSTVÍ,  
NABÍJEČKY A SÍTOVÉ ADAPTÉRY,  
JSOU-LI K DISPOZICI.**

**OMEZTE NEBEZPEČÍ VZNIKU POŽÁRU,  
ÚRAZU ELEKTRICKÝM PROUDEM  
NEBO ZRANĚNÍ:**

1. Tento spotřebič společnosti Dyson mohou používat děti od 8 let a osoby se sníženými fyzickými, smyslovými a rozumovými schopnostmi nebo nedostatkem znalostí a zkušeností pouze v případě, že jsou pod dozorem nebo jim odpovědná osoba poskytla příslušné pokyny a informace týkající se bezpečného používání spotřebiče a možných rizik s tím spojených. Čištění a uživatelská údržba spotřebiče nesmí být prováděny dětmi bez dozoru.

2. Nedovolte, aby si děti s tímto spotřebičem hrály. Pokud budou spotřebič používat malé děti nebo osoba v jejich blízkosti, je třeba dbát maximální opatrnosti. Malé děti by měly být pod dohledem, aby bylo zajištěno, že si nebudou s tímto spotřebičem hrát.
3. Pokud se spotřebič používá v koupelně, po použití odpojte kabel ze zásuvky. Blízkost vody představuje riziko, i když je spotřebič vypnutý.



4. **VAROVÁNÍ:** Tento spotřebič nepoužívejte v blízkosti van, sprch, umyvadel nebo jiných nádob obsahujících vodu.
5. Je-li napájecí šňůra poškozena, musí ji vyměnit nebo opravit výrobce, jeho servisní zástupce nebo osoby se stejnou kvalifikací, aby se zabránilo nebezpečí.
6. Tento spotřebič má nesamočinnou tepelnou pojistku, která brání přehřátí. Pokud se spotřebič vypne, vytáhněte kabel ze síťové zásuvky a nechejte spotřebič vychladnout.
7. **UPOZORNĚNÍ:** Aby nevzniklo nebezpečí v důsledku neúmyslného resetování tepelné pojistky, tento spotřebič nesmí být napájen z externího spínacího zařízení, například časovače, ani připojen k obvodu, který dodavatel energie pravidelně zapíná a vypíná, ani zapojen do zásuvky s napájením, které je nestabilní nebo by mohlo být vypnuto.

8. Ke zvýšení ochrany se doporučuje instalace proudového chrániče (RCD) se jmenovitým zbytkovým provozním proudem max. 30mA. Požádejte instalující firmu o radu.
9. Spotřebič nepoužívejte k jinému účelu než k úpravě vlasů.
10. Nemanipulujte, ani se nedotýkejte žádné části zásuvky nebo spotřebiče vlhkýma rukama.
11. Spotřebič neodpojujte vytážením za kabel. Kabel při používání nenapínejte ani nenatahujte. Nepoužívejte prodlužovací kabel. Neomotávejte kabel okolo spotřebiče.
12. Na žádnou část spotřebiče nepoužívejte maziva, čisticí prostředky, leštidla ani osvěžovače vzduchu.
13. Vyžaduje-li spotřebič servisní zásah nebo opravu, obraťte se na zákaznickou linku společnosti Dyson. Spotřebič sami nerozebírejte, protože nesprávná následná montáž může způsobit úraz elektrickým proudem nebo požár.
14. Pokud spotřebič nefunguje správně, pokud utrpěl prudký úder, upadl na zem, byl poškozen, zůstal venku nebo spadl do vody, nepoužívejte jej a kontaktujte zákaznickou linku společnosti Dyson.



Nástavce se během používání mohou zahřát.

# Dodatečné informace

CZ

## LIMITOVANÁ DVOULETÁ ZÁRUKA

PODMÍNKY LIMITOVANÉ ZÁRUKY SPOLEČNOSTI DYSON  
V DÉLCE 2 LET

### NA CO SE VZTAHUJE ZÁRUKA

- Oprava nebo výměna spotřebiče Dyson (podle uvážení společnosti Dyson), bude-li shledán vadným v důsledku vady materiálu, provedení nebo funkce do 2 let od data nákupu nebo dodání (nebude-li některý díl k dispozici nebo se již nebude vyrábět, společnost Dyson jej vymění za funkční náhradní díl).
- Byl-li tento spotřebič prodán v zemi mimo EU, tato záruka bude platná pouze v případě, že spotřebič bude používán v zemi, kde byl zakoupen.
- Byl-li spotřebič zakoupen na území EU, tato záruka bude platná pouze v případě, že (i) spotřebič bude používán v zemi, kde byl zakoupen, nebo (ii) spotřebič bude používán v Rakousku, Belgii, Francii, Německu, Irsku, Itálii, Nizozemsku, Španělsku nebo Velké Británii a příslušný model se v dané zemi prodává ve verzi pro stejné jmenovité napětí.

### NA CO SE ZÁRUKA NEVZTAHUJE

Společnost Dyson neposkytuje záruku na opravu nebo výměnu spotřebiče, pokud k závadě došlo v důsledku následujících situací:

- Poškození způsobená tím, že nebyla prováděna doporučená údržba spotřebiče.
  - Náhodné poškození, závady způsobené nedbalým používáním nebo nedbalou údržbou, nesprávným používáním, v důsledku zanedbání, nedbalého provozu nebo manipulací se spotřebičem v rozporu s návodem k použití spotřebiče Dyson.
  - Spotřebič nepoužívejte k jiným účelům než jako vysoušeč vlasů;
  - Používání spotřebiče nad rámec „běžného použití“, které je definováno jako více než 2 hodiny denně.
  - Použití spotřebiče v kadeřnických salónech nebo jako kadeřnického vybavení.
  - Použití součástí nesmontovaných nebo neinstalovaných v souladu s pokyny společnosti Dyson.
  - Použití jiných než originálních součástí a příslušenství značky Dyson.
  - Nesprávné montáže (s výjimkou montáže pracovníkem společnosti Dyson).
  - Opravy či úpravy neprovedené společností Dyson nebo jejími autorizovanými poskytovateli služeb.
  - Běžné opotřebení (např. pojistky atp.).
- Máte-li jakékoli pochybnosti ohledně toho, na co se vaše záruka vztahuje, kontaktujte zákaznickou linku společnosti Dyson.

## ZÁRUČNÍ PODMÍNKY

- Záruka nabývá platnosti v den nákupu (nebo v den dodání, pokud k němu došlo později).
- Před započítáním záruční opravy je nutno předložit originály záručního listu a prodejního dokladu. Bez předložení těchto dokladů bude oprava účtována jako mimozáruční. Proto si prodejní doklad a záruční list pečlivě uschovejte.
- Všechny práce smí provádět pouze společnost Dyson nebo její autorizovaní poskytovatelé služeb.
- Veškeré vyměněné součásti v rámci záruční opravy se stávají majetkem společnosti Dyson.
- Oprava nebo výměna vašeho spotřebiče Dyson prodlužuje platnost záruky o dobu, po kterou byl spotřebič v záruční opravě.
- Záruka poskytuje výhody, které jdou nad rámec vašich zákonných spotřebitelských práv a nijak je neomezuji.

## DŮLEŽITÉ INFORMACE O OCHRANĚ ÚDAJŮ

- Společnost Dyson a její autorizovaní poskytovatelé služeb si ponechají vaše údaje pro reklamní, marketingové a servisní účely.
- Pokud se změní vaše osobní údaje, marketingové preference nebo budete mít jakékoli dotazy ohledně využití vašich údajů, kontaktujte prosím zákaznickou linku společnosti Dyson.
- Více informací o ochraně vašich osobních údajů naleznete na internetových stránkách společnosti Dyson v části o zásadách ochrany osobních údajů.

## INFORMACE K LIKVIDACI

- Spotřebiče společnosti Dyson jsou vyrobeny z velmi dobře recyklovatelných materiálů. Po skončení životnosti spotřebič zlikvidujte odpovědně, a pokud je to možné, nechte jej recyklovat.
- Toto označení znamená, že by tento elektrospotřebič neměl být v zemích EU likvidován s běžným domovním odpadem. Aby nedocházelo k možnému poškození životního prostředí nebo zdraví lidí nekontrolovanou likvidací odpadů, odpovědně elektrospotřebiče recyklujte a podpořte tak udržitelné opakované využívání surovinových zdrojů. K vrácení použitého elektrospotřebiče využijte systémy vrácení a sběru nebo se spojte s prodejcem, u kterého jste elektrospotřebič zakoupili. Tato místa mohou elektrospotřebič odebrat k ekologicky bezpečné recyklaci.



DK

# VIGTIGE SIKKERHED- SANVISNINGER

LÆS ALLE INSTRUKTIONER  
INDEN BRUG

Ved brug af et elektrisk apparat bør de generelle forholdsregler altid følges, herunder følgende:

## ADVARSEL

DISSE ADVARSLER GÆLDER FOR APPARATET OG, HVOR DET ER RELEVANT, ALLE REDSKABER, TILBEHØR, OPLADERE OG NETADAPTERE.

FOR AT MINDSKE RISIKOEN FOR BRAND, ELEKTRISK STØD ELLER TILSKADEKOMST:

1. Dette Dyson apparat må benyttes af børn fra 8 år opefter samt af personer med nedsatte fysiske, sensoriske eller mentale funktioner eller manglende erfaring eller viden, hvis en ansvarlig person overvåger eller instruerer dem i sikker brug af apparatet og i de farer, der er knyttet til brugen. Uden overvågning bør børn ikke rengøre og vedligeholde apparatet.
2. Apparatet må ikke bruges som legetøj. Der skal udvises særlig opmærksomhed, når det benyttes af eller i nærheden af børn. Børn skal overvåges for at sikre, at de ikke leger med apparatet.

3. Hvis apparatet bruges i et badeværelse, skal stikket tages ud efter brug. Vand i nærheden udgør en fare, selv når apparatet er slukket.



4. ADVARSEL: Brug ikke dette apparat nær badekar, brusebade, vaske eller andet, der indeholder vand.
5. Hvis ledningen er beskadiget, skal den udskiftes eller repareres af producenten, dennes servicerepræsentant eller lignende kvalificeret person for at undgå farer.
6. Dette apparat har en sikkerhedsanordning, en varmeblokering, som ikke nulstiller sig selv, for at forhindre overophedning. Hvis dit apparat slukkes, skal du tage stikket ud af stikkontakten og lade det køle af.
7. FORSIGTIG: For at undgå fare som følge af utilsigtet varmeblokering må dette apparat ikke få strøm fra en ekstern kontaktenhed, som en timer, eller være sluttet til et kredsløb, som regelmæssigt tændes og slukkes af den offentlige el-forsyning, eller sættes til et stik, hvor el-forsyningen er ustabil eller kan blive slukket.
8. For yderligere beskyttelse tilrådes det, at installationen af en fejlstrømsafbryder har en målt reststrøm, som ikke overstiger 30mA. Spørg din el-installatør til råds.
9. Brug ikke apparatet til andre formål end til at sætte hår.

10. Ingen dele af stikket eller apparatet må berøres med våde hænder.
11. Træk ikke stikket ud af stikkontakten ved at trække i kablet, og undlad at stramme eller trække i kablet, når apparatet er i brug. Brug ikke en forlængerledning, og vikl ikke kablet rundt om apparatet.
12. Brug ikke smøremidler, rengøringsmidler, pudsemidler eller luftfriskere på nogen del af apparatet.
13. Kontakt Dyson Helpline, hvis en service eller reparation er nødvendig. Apparatet må ikke skilles ad, da forkert samling kan medføre elektrisk stød eller brand.
14. Hvis apparatet ikke fungerer som det skal, hvis det har fået et hårdt slag, hvis det er blevet tabt, beskadiget, efterladt udendørs eller tabt i vand, må det ikke bruges. Kontakt Dyson Helpline.



Delene kan blive varme under brug.



# Yderligere oplysninger

DK

## 2 ÅRS BEGRÆNSET GARANTI

VILKÅR OG BETINGELSER FOR DYSONS 2 ÅRS  
BEGRÆNSEDE GARANTI

### HVAD ER DÆKKET

- Reparation eller udskiftning af dit apparat (efter Dysons skøn), hvis dit apparat anses for at være defekt pga. materialefejl eller fabriktionsfejl inden for 2 år fra købsdatoen eller leveringen (hvis en given reservedel ikke længere produceres, udskifter Dyson den med en tilsvarende del).
- Hvor dette apparat sælges uden for EU, vil denne garanti kun gælde, hvis apparatet anvendes i det land, hvor det er solgt.
- Hvor dette apparat sælges inden for EU, vil denne garanti kun gælde, (i) hvis apparatet anvendes i det land, hvor det er solgt, eller (ii) hvis apparatet anvendes i Belgien, England, Frankrig, Holland, Irland, Italien, Spanien, Tyskland eller Østrig, og den samme model som dette apparat sælges med samme spænding i det pågældende land.

### HVAD ER IKKE DÆKKET

Dyson garanterer ikke reparation eller udskiftning af et produkt med defekter, der skyldes:

- Skade forårsaget ved ikke at foretage den anbefalede vedligeholdelse af apparatet.
- Skader som følge af uheld, fejl der skyldes forkert brug eller vedligeholdelse, misbrug, skødesløs betjening eller håndtering af apparatet, som ikke er i overensstemmelse med instruktionerne i Dysons brugsvejledning.
- Brug af apparatet til andet end det, det er beregnet til.
- Brug af apparatet til andet end "normal brug", hvilket er defineret som mere end 2 timer om dagen.
- Brug af apparatet i saloner eller af frisører.
- Brug af dele, der ikke er samlet eller installeret i henhold til Dysons instruktioner.
- Brug af dele og tilbehør, som ikke er originale Dyson-komponenter.
- Fejlagtig montering (undtagen, hvis Dyson har foretaget monteringen).
- Reparationer eller ændringer, der er udført af andre end Dyson eller dets autoriserede agenter.
- Normal slitage (f.eks. på sikringer etc.).  
Kontakt Dyson Helpline, hvis du er i tvivl om, hvad der dækkes af din garanti.

### OPSUMMERING AF DÆKNINGE

- Garantien træder i kraft fra og med købsdatoen (eller leveringsdatoen, hvis denne ligger senere).
- Du skal fremvise leverings-/købsdokumentation (både original og efterfølgende), før der kan udføres nogen former for arbejde på dit apparat. Uden dette bevis vil det udførte arbejde blive faktureret. Opbevar omhyggeligt kvitteringen eller følgesedlen.
- Alt arbejde udføres af Dyson eller dets autoriserede agenter.

- Ejerskabet af alle udskiftede dele overgår til Dyson.
- Reparation eller udskiftning af dit Dyson-apparat under garantien forlænger ikke garantiperioden.
- Garantien berører ikke dine uforventede rettinger som forbruger.

## VIGTIGE OPLYSNINGER VEDR.

### DATABESKYTTELSE

- Dine oplysninger vil blive opbevaret af Dyson og deres agenter til brug i forbindelse med kampagner, marketing og service.
- Kontakt venligst Dyson Helpline, hvis dine personlige oplysninger ændres, hvis du skifter mening omkring dine marketingspræferencer, eller hvis du har spørgsmål om, hvordan vi bruger dine oplysninger.
- For yderligere oplysninger om hvordan vi beskytter dine personlige oplysninger, kan du se reglerne for dette på Dysons website.

### OPLYSNINGER OM BORTSKAFFELSE

- Dysons produkter er fremstillet af genanvendelige materialer af høj kvalitet. Gæbrug, hvor det er muligt.
- Denne mærkat angiver, at inden for EU bør dette apparat ikke bortskaffes sammen med andet husholdningsaffald. For at forhindre mulig skade på miljøet eller sundhedsfarer ved ukontrolleret affaldshåndtering skal det afleveres til genbrug med henblik på bæredygtig genbrug af materialerne. Benyt det offentlige genbrugssystem, hvor apparatet er købt. De kan håndtere dette apparat med henblik på miljømæssigt korrekt genbrug.



FI

# TÄRKEITÄ TURVALLISUUSOHJEITA

**LUE KAIKKI OHJEET ENNEN KÄYTTÖÄ**

Sähkölaitteen käytössä tulee aina noudattaa perusvarotoimenpiteitä, joihin kuuluvat muun muassa seuraavat:

## **VAROITUS**

**NÄMÄ VAROITUKSET KOSKEVAT LAITETTA SEKÄ KAIKKIA MAHDOLLISIA OSIA, LISÄTARVIKKEITA, LATUREITA JA VERKKOVIRTA-ADAPTEREITA.**

**TULIPALON, SÄHKÖISKUN JA VAHINKOJEN VÄLTÄMISEKSI:**

1. Tätä Dysonin laitetta saavat käyttää 8-vuotiaat ja sitä vanhemmat lapset sekä henkilöt, joilla on heikentyneet fyysiset, aistinvaraiset tai henkiset kyvyt tai kokemuksen ja tiedon puutetta, vain jos he ovat saaneet vastuulliselta henkilöltä opastusta ja ohjeita laitteen turvallisesta käytöstä ja ymmärtävät laitteen käyttöön liittyvät riskit. Lapset eivät saa suorittaa puhdistusta ja käyttäjän ylläpitotoimia ilman valvontaa.
2. Laitetta ei saa käyttää leluna. Tarkkaavainen valvonta on tarpeen lasten ollessa laitteen läheisyydessä tai käyttäessä laitetta. Lapsia tulee valvoa, jotteivät he leiki laitteella.

3. Jos laitetta käytetään kylpyhuoneessa, irrota pistoke käytön jälkeen. Veden läheisyys aiheuttaa vaaran, vaikka laitteen virta olisi sammutettuna.



4. VAROITUS: Älä käytä laitetta kylpyammeen, suihkun, pesualtaan tai muiden vettä sisältävien altaiden lähellä.
5. Vaurioituneen virtajohdon saa vaihtaa tai korjata ainoastaan valmistaja, valtuutettu huoltoliike tai asianmukaisesti koulutettu henkilö vaaratilanteen välttämiseksi.
6. Laitteessa on ylikuumenemisen estävä lämpökatkaisija, joka ei palaudu automaattisesti. Jos laitteen virta katkeaa, irrota pistoke pistorasiasta ja anna laitteen jäähtyä.
7. HUOMIO: Lämpökatkaisijan tahattoman palautuksen aiheuttaman vaaran välttämiseksi laitteeseen ei saa syöttää virtaa ulkoisen katkaisijan, kuten ajastimen, kautta. Sitä ei saa myöskään kytkeä piiriin, jonka sähköyhtiö kytkee päälle ja pois päältä säännöllisesti, eikä pistorasiaan, jonka sähkövirta on epävakaata tai jonka virta todennäköisesti katkeaa.
8. Lisäsuojauksen vuoksi on suositeltavaa asentaa vikavirtasuojakytkin (vvsk), jonka nimellinen laukaisuvirta ei ole suurempi kuin 30mA. Kysy neuvoa sähköasentajalta.
9. Älä käytä laitetta muuhun kuin hiusten muotoiluun.

10. Älä kosketa mitään pistokkeen tai laitteen osaa märillä käsillä.
11. Älä irrota pistotulppaa vetämällä virtajohtosta tai vedä johdosta käytön aikana. Älä käytä jatkojohtoa äläkä kääri johtoa laitteen ympärille.
12. Voitelu-, puhdistus- tai kiillotusaineita tai ilmanraikastimia ei saa käyttää missään laitteen osissa.
13. Jos laite vaatii huoltoa tai korjausta, ota yhteys Dysonin asiakaspalveluun. Älä pura laitetta. Väärin koottu laite voi aiheuttaa sähköiskun tai tulipalon.
14. Jos laite ei toimi asianmukaisesti, jos siihen on kohdistunut kova isku tai jos se on pudonnut, vaurioitunut, jätetty ulkotiloihin tai pudonnut veteen, lopeta laitteen käyttö ja ota yhteys Dysonin asiakaspalveluun.



Laitteen osat voivat kuumentua käytön aikana.

# Lisätietoja

FI

## RAJOITETTU 2 VUODEN TAKUU

DYSONIN MYÖNTÄMÄN 2 VUODEN RAJOITETUN TAKUUN EHDOT

### MITÄ TAKUU KATTAÄ

- Sellaisen Dyson-laitteen korjauksen tai vaihdon (vaihdosta päättää Dyson), jossa on todettu materiaalivika, kokoonpanossa tapahtunut virhe tai toimintavika 2 vuoden sisällä osto- tai toimituspäivästä (jos tarvittavaa osaa ei enää ole saatavilla, Dyson vaihtaa sen vastaavaan varaosaan).
- Myytessä tätä laitetta EU:n ulkopuolella takuu on voimassa vain, jos laitetta käytetään sen myyntimaassa.
- Myytessä tätä laitetta EU:n alueella takuu on voimassa vain, (i) jos laitetta käytetään sen myyntimaassa tai (ii) jos laitetta käytetään Itävallassa, Belgiassa, Ranskassa, Saksassa, Irlannissa, Italiassa, Alankomaissa, Espanjassa tai Yhdistyneessä kuningaskunnassa ja vastaavaa, samalla nimellisjännitteellä varustettua mallia myydään kyseisessä maassa.

### MITÄ TAKUU EI KATA

Dysonin myöntämä takuu ei kata tuotteen korjausta tai vaihtoa silloin, kun vika johtuu seuraavista syistä:

- Suosittelujen huoltotoimenpiteiden laiminlyönnistä aiheutuvat vahingot.
  - Vahingoista, huolimattomuudesta tai väärinkäytöstä aiheutuneet vauriot tai käyttöohjeiden vastaisesta käytöstä tai käsittelystä syntyneet vauriot.
  - Laitteen käyttö muuna kuin hiustenkuivaajana.
  - Tuotteen käyttö ”normaalien käytön” ulkopuolella, minkä määritelmä on yli kaksi tuntia päivässä.
  - Tuotteen käyttö kampaamoissa tai muuhun ammatillaiseen tarkoitukseen.
  - Dysonin ohjeiden vastaisesti koottujen tai asennettujen osien käytöstä aiheutuneet vauriot.
  - Muiden kuin Dysonin suosittelemien osien käytöstä aiheutuneet vauriot.
  - Virheellinen asennus (paitsi valtuutetun huollon suorittama).
  - Muun kuin Dysonin tai sen valtuuttamien edustajien suorittamat korjaukset tai muutokset.
  - Normaali kuluminen (kuten sulake ym.).
- Jos et ole varma siitä, mitä takuusi kattaa, ota yhteys Dysonin asiakaspalveluun.

### TAKUUN YHTEENVETO

- Takuu astuu voimaan ostopäivästä alkaen (tai toimituspäivästä, jos se on myöhempi kuin ostopäivä).
- Ennen huoltotoimenpiteitä tulee esittää ostokuitti (alkuperäinen ja mahdolliset huoltokuitit). Ilman kuittia huoltotyö veloitetaan. Säilytä kuitti tai toimitusvahvistus.
- Kaikki huoltotoimenpiteet suoritetaan Dysonin valtuuttamassa huoltoliikkeessä.
- Kaikki vaihdetut osat siirtyvät Dysonin omistukseen.
- Tuotteen takuukorjaus tai -vaihto ei pidennä takuuaikaa.
- Takuu tarjoaa lisäetuja, jotka eivät vaikuta kuluttajan laillisiin oikeuksiin.

## TÄRKEITÄ TIETOSUOJATIETOJA

- Dyson ja sen edustajat säilyttävät tietojasi myynninedistämisen-, markkinointi- ja palvelutarkoituksiin.
- Jos henkilötietosi muuttuvat, jos muutat mieltäsi markkinointilupaa koskien tai jos sinulla on kysyttävää siitä, miten käytämme tietojasi, ota yhteys Dysonin asiakaspalveluun.
- Lue lisää yksityisydensuojastamme Dysonin verkkosivustolta.

## LAITTEEN HÄVITTÄMINEN

- Dysonin tuotteet valmistetaan hyvälaatuisista, kierrätettävistä materiaaleista. Pyydämme, että hävität tuotteen vastuullisella tavalla ja kierrätät sen mahdollisuuksien mukaan.
- Tämä merkintä osoittaa, että tätä tuotetta ei saa hävittää kotitalousjätteenä EU-alueella. Estä mahdolliset hallitsemattomasta jätteiden hävittämisestä aiheutuvat ympäristö- ja terveyshaitat kierrättämällä tuote vastuullisesti, mikä edistää materiaaliressurssien kestävää uudelleenkäyttöä. Jos haluat palauttaa käytetyn laitteen, käytä palautus- ja keräysjärjestelmiä tai ota yhteyttä jälleenmyyjään, jolta olet ostanut tuotteen. He voivat kierrättää tuotteen ympäristöystävällisesti.



GR

# ΣΗΜΑΝΤΙΚΕΣ ΟΔΗΓΙΕΣ ΑΣΦΑΛΕΙΑΣ

**ΔΙΑΒΑΣΤΕ ΟΛΕΣ ΤΙΣ ΟΔΗΓΙΕΣ ΠΡΙΝ  
ΑΠΟ ΤΗ ΧΡΗΣΗ**

Όταν χρησιμοποιείτε μια ηλεκτρική συσκευή, πρέπει να ακολουθείτε πάντα κάποιες βασικές οδηγίες, όπως:

## ΠΡΟΕΙΔΟΠΟΙΗΣΗ

**ΑΥΤΕΣ ΟΙ ΠΡΟΕΙΔΟΠΟΙΗΣΕΙΣ  
ΙΣΧΥΟΥΝ ΓΙΑ ΤΗ ΣΥΣΚΕΥΗ, ΚΑΘΩΣ  
ΕΠΙΣΗΣ ΚΑΙ ΓΙΑ ΟΛΑ ΤΑ ΕΡΓΑΛΕΙΑ, ΤΑ  
ΑΞΕΣΟΥΑΡ, ΤΟΥΣ ΦΟΡΤΙΣΤΕΣ Η ΤΟΥΣ  
ΜΕΤΑΣΧΗΜΑΤΙΣΤΕΣ ΡΕΥΜΑΤΟΣ.**

**ΓΙΑ ΝΑ ΜΕΙΩΘΕΙ Ο ΚΙΝΔΥΝΟΣ  
ΠΥΡΚΑΓΙΑΣ, ΗΛΕΚΤΡΟΠΛΗΞΙΑΣ  
Η ΤΡΑΥΜΑΤΙΣΜΟΥ:**

1. Αυτή η συσκευή Dyson μπορεί να χρησιμοποιηθεί από παιδιά ηλικίας 8 ετών και πάνω και από άτομα με μειωμένες φυσικές δυνατότητες και μειωμένες ικανότητες αντίληψης ή από άτομα με έλλειψη εμπειρίας και γνώσης, μόνον εάν επιτηρούνται ή τους έχουν δοθεί οδηγίες από κάποιο υπεύθυνο πρόσωπο, αναφορικά με την ασφαλή χρήση της συσκευής και την κατανόηση των κινδύνων που ελλοχεύουν. Ο καθαρισμός και η συντήρηση δεν θα πρέπει να πραγματοποιούνται από παιδιά, χωρίς επιτήρηση.



2. Μην επιτρέπεται να χρησιμοποιείται η συσκευή σαν παιχνίδι. Απαιτείται προσοχή όταν η συσκευή χρησιμοποιείται από παιδιά ή κοντά σε παιδιά. Τα παιδιά πρέπει να επιτηρούνται για να διασφαλιστεί ότι δεν παίζουν με τη συσκευή.
3. Αν γίνεται χρήση της συσκευής σε λουτρό, να τη βγάζετε από την πρίζα μετά τη χρήση. Η προσέγγιση σε νερό αποτελεί κίνδυνο ακόμα και όταν η συσκευή είναι απενεργοποιημένη.



4. ΠΡΟΕΙΔΟΠΟΙΗΣΗ: Μην χρησιμοποιείτε τη συσκευή κοντά σε μπανιέρες, ντους, νιπτήρες ή άλλα σκεύη που περιέχουν νερό.
5. Σε περίπτωση που το καλώδιο τροφοδοσίας έχει υποστεί φθορές, πρέπει να αντικατασταθεί ή να επισκευαστεί από τον κατασκευαστή, τους εξουσιοδοτημένους αντιπροσώπους συντήρησης ή κατάλληλο τεχνικό προσωπικό για την αποφυγή κινδύνων.
6. Η συσκευή αυτή διαθέτει διάταξη θερμικής ασφάλειας χωρίς αυτόματα επαναφορά που αποτρέπει την υπερθέρμανση. Αν διακοπεί η λειτουργία της συσκευής σας, βγάλτε το φισ από την πρίζα παροχής ρεύματος και αφήστε την να κρυώσει.
7. ΠΡΟΣΟΧΗ: Για να αποφευχθεί ο κίνδυνος λόγω ακούσιας επαναφοράς της θερμικής ασφάλειας, η συσκευή

- αυτή δεν πρέπει να τροφοδοτείται μέσω εξωτερικής διάταξης ελέγχου τροφοδοσίας, π.χ. χρονοδιακόπτη, ή να συνδέεται με κύκλωμα που ενεργοποιείται και απενεργοποιείται τακτικά από την εταιρεία ηλεκτρισμού ή να συνδέεται σε πρίζα με ασταθή παροχή ρεύματος ή με πιθανότητα απενεργοποίησης.
8. Για πρόσθετη προστασία, προτείνεται η εγκατάσταση μιας διάταξης διαφορικού ρεύματος (RCD) με ονομαστικό διαφορικό ρεύμα ενεργοποίησης που δεν υπερβαίνει τα 30mA. Ζητήστε συμβουλές από τον εγκαταστάτη σας.
  9. Μην χρησιμοποιείτε τη συσκευή για οποιαδήποτε άλλη χρήση εκτός από το φορμάρισμα των μαλλιών.
  10. Μην πιάνετε οποιοδήποτε τμήμα του φιδιού ή της συσκευής με βρεγμένα χέρια.
  11. Μην αποσυνδέετε τραβώντας το καλώδιο και μην τεντώνετε ή τραβάτε το καλώδιο ενώ χρησιμοποιείται. Μην χρησιμοποιείτε προέκταση και μην τυλίγετε το καλώδιο γύρω από τη συσκευή.
  12. Μην χρησιμοποιείτε λιπαντικά, στιλβωτικά προϊόντα, απορρυπαντικά ή αποσμητικά χώρου σε οποιοδήποτε τμήμα της συσκευής.
  13. Σε περίπτωση που απαιτούνται εργασίες συντήρησης ή επισκευής, επικοινωνήστε με τη γραμμή βοήθειας της Dyson. Μην αποσυναρμολογείτε τη συσκευή, καθώς η λανθασμένη συναρμολόγηση των εξαρτημάτων της ενέχει κινδύνους ηλεκτροπληξίας ή εκδήλωσης πυρκαγιάς.

14. Εάν η συσκευή δεν λειτουργεί όπως πρέπει, εάν έχει υποστεί δυνατό χτύπημα, πτώση, ζημιά ή έχει αφεθεί στο ύπαιθρο ή έχει πέσει σε νερό, μην τη χρησιμοποιήσετε και επικοινωνήστε με τη γραμμή βοήθειας της Dyson.



Τα αξεσουάρ μπορεί να ζεσταθούν πολύ κατά τη χρήση.

# Πρόσθετες πληροφορίες

GR

## ΠΕΡΙΟΡΙΣΜΕΝΗ ΕΓΓΥΗΣΗ 2 ΕΤΩΝ

ΟΡΟΙ ΚΑΙ ΠΡΟΫΠΟΘΕΣΕΙΣ ΙΣΧΥΟΣ ΤΗΣ ΠΕΡΙΟΡΙΣΜΕΝΗΣ  
ΕΓΓΥΗΣΗΣ 2 ΕΤΩΝ ΤΗΣ DYSON

### ΤΙ ΚΑΛΥΠΤΕΙ Η ΕΓΓΥΗΣΗ

- Την επισκευή ή αντικατάσταση της ηλεκτρικής συσκευής (κατά την κρίση της Dyson) σε περίπτωση αστοχίας υλικών, κακής συναρμολόγησης ή δυσλειτουργίας, που ισχύει για 2 χρόνια από την ημερομηνία αγοράς ή παράδοσης, (σε περίπτωση που κάποιο ανταλλακτικό έχει καταργηθεί ή είναι εκτός παραγωγής, η Dyson θα το αντικαταστήσει με ένα λειτουργικό ανταλλακτικό).
- Στις περιπτώσεις όπου η παρούσα συσκευή πωλείται εκτός ΕΕ, η παρούσα εγγύηση ισχύει μόνο εφόσον η συσκευή χρησιμοποιείται εντός της χώρας στην οποία πωλήθηκε.
- Στις περιπτώσεις όπου η παρούσα συσκευή πωλείται εντός της ΕΕ, η παρούσα εγγύηση ισχύει μόνο (i) εάν η συσκευή χρησιμοποιείται στη χώρα στην οποία πωλήθηκε ή (ii) εάν η συσκευή χρησιμοποιείται στη Αυστρία, το Βέλγιο τη Γαλλία, Γερμανία, Ιρλανδία, Ιταλία, Ολλανδία, Ισπανία ή Ηνωμένο Βασίλειο και το ίδιο μοντέλο με αυτή τη συσκευή πωλείται στην ίδια ονομαστική τάση στη σχετική χώρα.

### ΤΙ ΔΕΝ ΚΑΛΥΠΤΕΙ Η ΕΓΓΥΗΣΗ

Η Dyson δεν εγγυάται την επισκευή ή αντικατάσταση ενός προϊόντος, όταν το ελάττωμα οφείλεται σε:

- Ζημιές που προκαλούνται από τη μη εκτέλεση της συνιστώμενης συντήρησης της συσκευής.
- Τυχαιά βλάβη ή φθορά που προκλήθηκε από αμέλεια, απροσεξία, από λανθασμένο χειρισμό ή οποιαδήποτε άλλη χρήση της ηλεκτρικής συσκευής που δεν είναι συμβατή με τις οδηγίες χρήσης της Dyson.
- Χρήση της συσκευής για οποιοδήποτε άλλο σκοπό εκτός από το στέγνωμα μαλλιών.
- Χρήση της συσκευής εκτός της «συνήθους χρήσεως», η οποία ορίζεται ως περισσότερο από 2 ώρες την ημέρα.
- Χρήση της συσκευής σε κομμωτήρια ή από στυλίστες.
- Συναρμολόγηση ή εγκατάσταση εξαρτημάτων με τρόπο μη συμβατό με τις οδηγίες της Dyson.
- Χρήση ανταλλακτικών και αξεσουάρ που δεν ανήκουν στα Γνήσια Εξαρτήματα Dyson.
- Ελαττωματική εγκατάσταση (εξαιρούνται οι εγκαταστάσεις που πραγματοποιήθηκαν από την Dyson).
- Επισκευές και μετατροπές που πραγματοποιήθηκαν από τρίτους και όχι από τη Dyson ή τους εξουσιοδοτημένους αντιπροσώπους της.
- Φυσιολογική φθορά από τη χρήση (π.χ. ασφάλεια κ.λπ.).  
Αν έχετε αμφιβολίες σχετικά με το τι καλύπτεται από την εγγύησή σας, επικοινωνήστε με την γραμμή βοήθειας της Dyson.

## ΟΙ ΟΡΟΙ ΚΑΛΥΨΗΣ ΣΥΝΟΠΤΙΚΑ

- Η εγγύηση τίθεται σε ισχύ από την ημερομηνία αγοράς (ή την ημερομηνία παράδοσης της συσκευής, όταν η τελευταία γίνει σε δεύτερο χρόνο).
- Η επίδειξη της απόδειξης αγοράς / παράδοσης (είτε της αυθεντικής είτε οποιουδήποτε άλλου σχετικού εγγράφου) είναι απαραίτητη πριν πραγματοποιηθεί οποιαδήποτε εργασία επισκευής στη συσκευή σας Dyson. Χωρίς τα ανωτέρω αποδεικτικά, οι εργασίες επισκευής θα χρεώνονται. Για το λόγο αυτό, συνιστάται η διατήρηση της απόδειξης ή του δελτίου παράδοσης.
- Όλες οι εργασίες/επιδιορθώσεις πραγματοποιούνται αποκλειστικά από την Dyson ή τους εξουσιοδοτημένους αντιπροσώπους της.
- Κάθε εξάρτημα που αντικαθίσταται από την Dyson περιέχεται στην ιδιοκτησία της Dyson.
- Η επισκευή ή αντικατάσταση της ηλεκτρικής συσκευής σας Dyson που καλύπτεται με εγγύηση δεν παρατείνει τη συνολική διάρκεια της εγγύησης.
- Η εγγύηση παρέχει επιπλέον προνόμια και δεν επηρεάζει τα νομοθετημένα δικαιώματα του καταναλωτή.

## ΣΗΜΑΝΤΙΚΕΣ ΠΛΗΡΟΦΟΡΙΕΣ ΠΡΟΣΤΑΣΙΑΣ ΔΕΔΟΜΕΝΩΝ

- Τα στοιχεία σας θα διατηρηθούν από την Dyson και τους αντιπροσώπους της για λόγους προώθησης, μάρκετινγκ και εξυπηρέτησης.
- Αν αλλάξουν τα στοιχεία σας, αν αλλάξετε γνώμη σχετικά με την πολιτική μας σε θέματα μάρκετινγκ ή αν έχετε απορίες σχετικά με τον τρόπο που χρησιμοποιούμε αυτά τα στοιχεία, επικοινωνήστε με τη γραμμή υποστήριξης της Dyson.
- Για περισσότερες πληροφορίες σχετικά με την προστασία των προσωπικών σας δεδομένων, διαβάστε τη σχετική πολιτική προστασίας απορρήτου στην ιστοσελίδα της Dyson.

## ΠΛΗΡΟΦΟΡΙΕΣ ΑΠΟΡΡΙΨΗΣ

- Τα προϊόντα της Dyson κατασκευάζονται από υψηλής ποιότητας ανακυκλώσιμα υλικά. Να ανακυκλώνετε όπου αυτό είναι δυνατό.
- Η σήμανση αυτή υποδεικνύει ότι το προϊόν αυτό δεν θα πρέπει να απορρίπτεται μαζί με τα υπόλοιπα οικιακά απόβλητα σε όλη την Ε.Ε. Για την αποτροπή πιθανής μόλυνσης του περιβάλλοντος ή βλάβης της ανθρώπινης υγείας, από τη μη ελεγχόμενη απόρριψη των αποβλήτων, ανακυκλώστε τη συσκευή με υπεύθυνο τρόπο προάγοντας τη διατήρηση της χρήσης των πρώτων υλών. Για την επιστροφή της μεταχειρισμένης σας συσκευής, χρησιμοποιήστε τα συστήματα συλλογής και επιστροφής ή επικοινωνήστε με τον έμπορο από τον οποίο αγοράσατε το προϊόν. Αυτοί μπορούν να ανακυκλώσουν το προϊόν με ασφαλή για το περιβάλλον τρόπο.



HU

# FONTOS BIZTONSÁGI ELŐÍRÁSOK

HASZNÁLAT ELŐTT OLVASSA  
EL AZ ELŐÍRÁSOKAT

Elektromos készülékek használatakor az alapvető biztonsági előírásokat mindig be kell tartani, beleértve az alábbiakat:

## FIGYELMEZTETÉS

EZEK A FIGYELMEZTETÉSEK A KÉSZÜLÉKRE VONATKOZNAK, TOVÁBBÁ – HA VAN – MINDEN ALKATRÉSZÉRE, TARTOZÉKÁRA, VALAMINT A TÖLTŐRE ÉS A HÁLÓZATI ADAPTERRE IS.

A TŰZ, ÁRAMÜTÉS VAGY SÉRÜLÉS VESZÉLYÉNEK CSÖKKENTÉSE ÉRDEKÉBEN A KÖVETKEZŐKET TEGYE:

1. Ezt a Dyson készüléket 8 éven felüli gyermekek, illetve csökkent fizikai, értelmi vagy szellemi képességekkel rendelkező, vagy a készülék működtetésében járatlan személyek is használhatják, amennyiben ezt felügyelet mellett teszik, illetve – egy felelős személy tájékoztatása folytán – ismerik a készülék biztonságos működtetésének módját és az azzal járó veszélyeket. Gyermekek felügyelet nélkül nem tisztíthatják a készüléket és nem végezhetnek felhasználói karbantartást rajta.

2. Tilos a készülékkel játszani! Gyermekek közelében vagy gyermekek által csak szigorú felügyelet mellett használható. Ügyeljen arra, hogy a gyermekek ne játsszanak a készülékkel.
3. Ha a készüléket fürdőszobában használja, használat után húzza ki a kábelt a hálózati aljzatból. A víz közelsége még a készülék kikapcsolt állapotában is veszélyt jelent.



4. **FIGYELMEZTETÉS:** Ne használja a készüléket fürdőkád, zuhanyozó, mosdókagyló vagy vizet tartalmazó egyéb tárgy közelében.
5. Ha a hálózati kábel sérült, a veszély elkerülése érdekében cseréltesse ki a gyártó vagy márkaszervizének munkatársával vagy más hasonló képzettségű szakemberrel.
6. A készülék a túlmelegedés megelőzése érdekében biztonsági megszakítóval rendelkezik, amely magától nem áll vissza alaphelyzetbe. Ha a készülék magától kikapcsol, húzza ki a kábelt a hálózati aljzatból, és hagyja a készüléket lehűlni.
7. **VIGYÁZAT!** A túlmelegedés elleni megszakító véletlen alaphelyzetbe állításából fakadó veszély elkerülése érdekében a készüléket nem szabad külső kapcsolón (pl. időzítő vagy távirányított aljzaton) keresztül csatlakoztatni, illetve olyan aljzathoz csatlakoztatni, amelyben

nem stabil a tápellátás és esetleg megszakadhat az áram.

8. A további védelem érdekében legfeljebb 30mA névleges kapcsolási áramerősségű maradékáram-eszköz telepítése javasolt. Kérjen tanácsot villanszerelőjétől.
9. A készülék kizárólag hajformázás céljára használható.
10. A csatlakozódugasz vagy a készülék részeit ne érintse meg nedves kézzel.
11. A csatlakozódugaszt ne a vezetéknél fogva húzza ki, a vezetéket ne rángassa. Használat közben ne húzza ki a csatlakozódugaszt. A készüléket ne dugja hosszabbítóba, a vezetéket ne csavarja a készülék köré.
12. Kerülje a kenőanyagok, tisztítószer, fényszórók és léghűtők használatát a készülék valamennyi alkatrésze esetén.
13. Ha szervizre vagy javításra van szüksége, forduljon a Dyson ügyfélszolgálatához. Ne szerelje szét a készüléket, mert a helytelen újbóli összeszerelés áramütést vagy tüzet okozhat.
14. Ne használja a készüléket, ha az nem az elvárt módon működik, éles ütést kapott, leesett, megsérült, a szabadban hagyták vagy vízbe esett. Ilyen esetben keresse fel a Dyson ügyfélszolgálatát.



Használat közben a fejek felforrósodhatnak.



# További információk

HU

## 2 ÉVES KORLÁTOZOTT GARANCIA A DYSON 2 ÉVES KORLÁTOZOTT GARANCIA FELTÉTELEI

### AMIT FEDEZ

- A Dyson készülék javítását vagy cseréjét (a Dyson szerviz belátása szerint), amennyiben hibás anyagok, kivitelezés vagy funkció miatt nem működik megfelelően a megrendelést vagy kiszállítást követő 2 éven belül (ha valamely alkatrész már nem kapható, akkor a Dyson egy funkciójában megfelelő cserealkatrésszel pótolja azt).
- Ha a készüléket az EU-n kívül értékesítik, akkor a garancia csak akkor érvényes, ha azt az értékesítés országában használják.
- Ha a készüléket az EU-n belül értékesítik, akkor a garancia csak akkor érvényes, ha azt (i) az értékesítés országában használják vagy (ii) azt Ausztriában, Belgiumban, Franciaországban, Németországban, Írországon, Olaszországban, Hollandiában, Spanyolországban vagy az Egyesült Királyságban használják, és ha az adott országban ezzel a termékkel azonos névleges feszültségű terméket forgalmazunk.

### AMIT NEM FEDEZ

A Dyson által vállalt termékjavítási vagy cseregarancia nem vonatkozik az alábbi esetekre:

- A készülék javasolt karbantartásának elmulasztásából eredő károk.
- Baleset következtében történt meghibásodások, gondatlan vagy nem rendeltetésszerű, a Dyson működtetési kézikönyvben megadottaktól eltérő használat miatt bekövetkezett meghibásodások.
- A készülék használata hajszárítástól eltérő célra.
- Az eszköz használata nem „szokásos használat” esetén, amely napi 2 óránál hosszabb ideig történő használatot jelent.
- Az eszköz fodrászatokban vagy fodrászok által történő használata
- Nem a Dyson utasításainak megfelelően összeszerelt vagy beszerelt alkatrészek használata.
- Olyan alkatrészek és kiegészítők használatából adódó károsodások, amelyek nem eredeti Dyson termékek.
- Hibás beszerelés (kivéve, ha azt a Dyson hivatalos márkaszervize végezte).
- Nem a Dyson vagy a Dyson hivatalos márkaszervize által végzett javítások.
- Normál elhasználódás és kopás (pl. biztosíték stb.).  
Ha kétségei vannak azzal kapcsolatban, hogy mit fedez a garancia, forduljon a Dyson ügyfélszolgálatához.

### ÖSSZEFOGLALÁS

- A garancia a vásárlás napján életbe lép (amennyiben az áru átvétele a megrendelést követő későbbi időpontban történik, úgy az átvétel időpontját kell figyelembe venni).
- Őrizzen meg minden (eredeti vagy későbbi) garancialevelet és vásárlást igazoló bizonylatot, és még a javítás megkezdése előtt mutassa azt be a márkaszerviz munkatársának, egyéb esetben a javításért a szerviz munkadíjat számolhat fel.

- Minden javítási munkát a Dyson vagy hivatalos márkaszervize fog elvégezni az Ön készülékén.
- Minden a javítás alatt kicserélt alkatrész a Dyson tulajdonába kerül.
- A Dyson által elvégzett garanciális javítások és cserék nem járnak a garancia időtartamának meghosszabbításával.
- A garancia plusz szolgáltatásokat jelent és nem befolyásolja a vásárló alapvető törvény adta jogait.

## FONTOS ADATVÉDELMI INFORMÁCIÓK

- A Dyson és a Dyson ügynökei reklám-, marketing- és szervizcélokra megőrzik az Ön adatait.
- Ha a személyes adatai megváltoznak vagy megváltoztatná a marketinggel kapcsolatos preferenciáit, illetve ha kérdése van az adatainak felhasználásával kapcsolatban, akkor forduljon a Dyson ügyfélszolgálatához.
- További információt adatvédelmi szabályainkról a Dyson weboldalán olvashat.

## LESELEJTÉZÉSI TUDNIVALÓK

- A Dyson termékei nagymértékben újrahasznosítható anyagokból készülnek. Lehetőleg gondoskodjon a készülék újrahasznosításáról.
- Ez a jelzés azt mutatja, hogy a terméket az EU-ban nem szabad más háztartási hulladékkal együtt kidobni. Az ellenőrizetlen hulladéklerakásnak a környezetre vagy az emberi egészségre esetlegesen gyakorolt negatív hatását megelőzendő felelősségteljesen gondoskodjon a leselejtezésről, hogy elősegítse az anyagi források fenntartható újrahasznosítását. A használt készülék visszajuttatásához vegye igénybe a visszaviteli és gyűjtési rendszert, vagy forduljon ahhoz a kereskedőhöz, akinél a terméket vásárolta. A kereskedő gondoskodni fog a termék környezetre ártalmatlan módon történő újrahasznosításáról.



NO

# VIKTIGE SIKKERHETSIN- STRUKSJONER

## LES ALLE INSTRUKSER FØR BRUK

Når du bruker elektrisk utstyr, må du alltid ta grunnleggende forholdsregler, blant annet følgende:

### **ADVARSEL**

**DISSE ADVARSLERNE GJELDER FOR BÅDE APPARATET OG ALT VERKTØY, TILLEGGSUTSTYR, LADERE OG STRØMADAPTERE.**

**FOR Å REDUSERE FARE FOR BRANN, ELEKTRISK STØT ELLER SKADER:**

1. Dette Dyson-apparatet kan bare brukes av barn fra 8 år og oppover og av personer med reduserte fysiske, sensoriske eller mentale evner eller med mangel på kunnskap eller erfaring hvis en ansvarlig person holder oppsyn og instruerer dem om sikker bruk av apparatet og om farene ved bruken. Barn må ikke utføre rengjøring eller brukervedlikehold uten oppsyn.
2. Må ikke brukes som leketøy. Man må være svært påpasselig når produktet brukes av eller i nærheten av små barn. Barn må holdes under oppsyn slik at de ikke leker med produktet.

3. Hvis apparatet brukes på et bad, må du koble det fra etter bruk. Nærheten til vann utgjør en fare selv når apparatet er slått av.
4. **ADVARSEL:** Ikke bruk dette apparatet i nærheten av badekar, dusjer, basseng eller andre beholdere som inneholder vann.
5. Hvis strø姆ledningen blir skadet, må den skiftes ut eller repareres av produsenten, deres serviceagenter eller lignende kvalifiserte personer for å unngå fare.
6. Dette apparatet har en termisk sikkerhetsenhet som skal hindre overoppheting, og den nullstiller seg ikke selv. Hvis apparatet slås av, må du koble det fra strømmen og la det kjøles ned.
7. **OBS:** For å unngå fare på grunn av utilsiktet nullstilling av den termiske avbryteren må ikke dette apparatet brukes via en ekstern bryterenhet som en timer, og det må ikke kobles til en krets som jevnlig slås på og av av strømselskapet eller kobles til en stikkontakt hvor elektrisiteten er ustabil eller kan bli slått av.
8. For ytterligere beskyttelse anbefaler vi at du installerer en jordfeilbryter med en nominell reststrøm som ikke overstiger 30mA. Spør montøren om råd.
9. Ikke bruk dette apparatet til andre formål enn til å style hår.
10. Ikke håndter noen del av kontakten eller apparatet med våte hender.

11. Ikke ta ut kontakten ved å trekke i ledningen, trekk heller ikke i ledningen ved bruk. Ikke bruk en skjøteledning og krøll ikke ledningen rundt produktet.
12. Ikke bruk smøremidler, rengjøringsmidler, poleringsmidler eller luftfrensere på noen del av produktet.
13. Kontakt Dyson Helpline når det er nødvendig med service eller reparasjoner. Ikke demonter produktet siden det kan føre til elektrisk støt eller brann hvis



Delene kan bli varme ved bruk.

# Ytterligere informasjon

NO

## BEGRENSET 2 ÅRS GARANTI

BETINGELSER FOR DYSONS 2 ÅRS BEGRENSEDE GARANTI

### DETTE DEKKES

- Dersom det skulle oppstå feil på eller mangler ved apparatet, kan du benytte deg av de rettighetene som følger av forbrukerkjøpsloven. Dette innebærer blant annet at du kan kreve reparasjon eller omlevering av apparatet dersom det foreligger en feil som etter forbrukerkjøpslovens regler er å anse som en mangel, herunder dersom apparatet er defekt pga. svikt i materiale, utførelse eller funksjon, eller dersom den ikke svarer til kvaliteten og egenskapene som rimelig kan forventes av produktet. Dersom en del ikke lenger er tilgjengelig eller har gått ut av produksjon, kan Dyson innenfor forbrukerkjøpslovens rammer velge å erstatte denne med en fungerende erstatningsdel.
- Der dette produktet selges utenfor EU er garantien gyldig kun når produktet installeres og brukes i det landet der produktet ble solgt.
- Der dette produktet selges innenfor EU er garantien gyldig kun (i) når produktet brukes i det landet der det ble solgt eller (ii), når produktet brukes i Østerrike, Belgia, Frankrike, Tyskland, Irland, Italia, Nederland, Spania eller Storbritannia, og når den samme modellen selges med samme nominelle nettspenning i det aktuelle landet.

### DETTE DEKKES IKKE

Dysons garanti omfatter ikke reparasjon og utskifting av produkter der feilen skyldes følgende:

- Skade forårsaket ved å ikke utføre det anbefalte vedlikeholdet av maskinen.
- Skade ved uhell, feil som oppstår som følge av feilaktig bruk eller vedlikehold, misbruk, forsømmelse, uansvarlig bruk eller behandling av apparatet som ikke samsvarer med Dysons bruksanvisning.
- Bruk av apparatet til annet enn å tørke hår.
- Bruk av produktet utenom «normal bruk», som defineres som mer enn 2 timers bruk per dag.
- Bruk av produktet i salonger eller av frisører.
- Feil som følge av bruk av deler som ikke er satt sammen eller installert i henhold til Dysons instruksjoner.
- Feil som følge av bruk av deler og tilbehør som ikke er Dyson originaldeler.
- Feil som følge av feilaktig installasjon (unntatt når installasjonen er gjort hos Dyson).
- Feil som følge av reparasjoner eller endringer utført av andre parter enn Dyson eller Dysons autoriserte agenter.
- Normal slitasje (dvs. sikring osv.).  
Hvis du er i tvil om hva som dekkes av garantien, kan du ta kontakt med Dyson Helpline.

## SAMMENDRAG AV DEKNING

- Garantien trer i kraft på kjøpedatoen (eller leveringsdatoen hvis den kommer senere).
- Før det kan utføres arbeid på Dyson-produktet, må du legge frem kjøpebevis og følgeseddel (både original og eventuelt etterfølgende). Uten et slikt bevis skal alt arbeid betales. Ta vare på kvittering eller følgeseddel.
- Alt arbeid i forbindelse med mangler utføres av Dyson eller Dysons autoriserte agenter.
- Alle deler som skiftes ut blir Dysons eiendom.
- Reparasjon eller utskifting av ditt Dyson-produkt under garanti vil ikke forlenge garantiperioden.
- Garantien gir fordeler som kommer i tillegg til og ikke påvirker lovbestemte rettigheter du har som forbruker.

## VIKTIG INFORMASJON OM DATABESKYTTELSE

- Dine personopplysninger oppbevares av Dyson og selskapets representanter for kampanje-, markedsførings- og serviceformål.
- Hvis dine personopplysninger endres, hvis du forandrer mening om våre markedsføringstiltak eller hvis du har spørsmål om hvordan vi bruker dine opplysninger, kan du ta kontakt med Dyson Helpline.
- Hvis du vil ha mer informasjon om hvordan vi ivaretar personvernet, kan du se vår personvernpolicy på Dysons nettsted.

## INFORMASJON OM AVFALLSHÅNDTERING

- Dyson-produkter er laget av førsteklasses gjenvinnbare materialer. Resirkuleres om mulig.
- Denne merkingen angir at dette produktet ikke må deponeres sammen med annet husholdningsavfall. Dette gjelder i hele EU. For å hindre mulig skade på miljøet eller på menneskers helse på grunn av ukontrollert deponering av avfall må produktet resirkuleres på en ansvarlig måte for å fremme bærekraftig gjenbruk av materialressurser. Når du skal returnere det brukte apparatet, må du bruke retur- og innsamlingssystemene eller kontakte forhandleren der produktet ble kjøpt. De kan ta imot dette produktet for miljøvennlig resirkulering.



PT

# INSTRUÇÕES DE SEGURANÇA IMPORTANTES

**LEIA TODAS AS INSTRUÇÕES  
ANTES DA UTILIZAÇÃO**

Ao usar um aparelho elétrico, devem ser sempre seguidas algumas precauções básicas, incluindo as seguintes:

## **AVISO**

**ESTES AVISOS APLICAM-SE AO APARELHO E, ONDE APLICÁVEL, A TODAS AS PEÇAS, ACESSÓRIOS, CARREGADORES OU ADAPTADORES DE CORRENTE.**

**PARA REDUZIR O RISCO DE INCÊNDIO, CHOQUE ELÉTRICO OU FERIMENTOS:**

1. Este aparelho da Dyson pode ser utilizado por crianças a partir dos 8 anos de idade e por pessoas com capacidades físicas, sensoriais ou de raciocínio reduzido ou falta de experiência e conhecimento, se forem supervisionadas ou instruídas previamente, relativamente ao uso do aparelho por uma pessoa responsável, e compreendam os perigos envolvidos. A limpeza e a manutenção pelo utilizador não devem ser efetuadas por crianças sem supervisão.



2. Não permita que seja utilizado como brinquedo. É necessário ter muita atenção quando for utilizado por ou perto de crianças. Deve vigiar as crianças para garantir que não brincam com o aparelho.
3. Se o aparelho for usado numa casa de banho, desligue-o da tomada elétrica após a sua utilização. A proximidade de água apresenta um perigo mesmo quando o aparelho está desligado.



4. AVISO: não utilize este aparelho perto de banheiras, chuveiros, lavatórios ou outros recipientes com água.
5. Se o cabo de alimentação estiver danificado, terá de ser substituído ou reparado pelo fabricante, pelo representante de assistência técnica ou por pessoas igualmente qualificadas, para evitar perigos.
6. Este aparelho possui um dispositivo de segurança de disjuntor térmico sem reinicialização automática para evitar o sobreaquecimento. Se o seu aparelho parar de funcionar, desligue-o da tomada elétrica e deixe-o arrefecer.
7. CUIDADO: para evitar perigo devido a reinicialização inadvertida do disjuntor térmico, este aparelho não deve ser alimentado através de um dispositivo de ativação externa, como um temporizador, ou ligado a um circuito que é ligado e desligado regularmente pela

- empresa de fornecimento de energia, ou ligado a uma tomada em que o fornecimento elétrico é instável ou será provavelmente desligado.
8. Para proteção adicional, é aconselhável a instalação de um dispositivo de corrente residual (DCR) com uma corrente de funcionamento residual nominal que não ultrapasse os 30 mA. Aconselhe-se com o seu instalador.
  9. Não utilize o aparelho para outra finalidade diferente de pentear o cabelo.
  10. Não toque em nenhuma parte da ficha ou do aparelho com as mãos molhadas.
  11. Não desligue da tomada puxando o cabo ou esticando e puxando o cabo quando o aparelho estiver a ser utilizado. Não utilize uma extensão e não enrole o cabo à volta do aparelho.
  12. Não utilize lubrificantes, agentes de limpeza, produtos de polimento ou ambientadores em qualquer parte do aparelho.
  13. Contacte a Linha de Assistência da Dyson quando necessitar de assistência ou reparações. Não desmonte o aparelho porque uma remontagem incorreta pode resultar em choque elétrico ou incêndio.
  14. Se o aparelho não estiver a funcionar como deveria, se tiver sofrido um impacto violento, uma queda ou outros danos, bem como se tiver sido deixado no exterior ou mergulhado em água, não



Os acessórios podem ficar quentes durante a utilização.

# Informação adicional

PT

## **GARANTIA LIMITADA DE 2 ANOS** TERMOS E CONDIÇÕES DA GARANTIA LIMITADA DE 2 ANOS DA DYSON

### **O QUE ESTÁ COBERTO**

- A reparação ou substituição do seu aparelho da Dyson (à discrição da Dyson) caso se verifique que possui defeito devido a materiais defeituosos, mão-de-obra ou funcionamento no espaço de 2 anos a contar da data de compra ou de entrega (caso alguma das peças já não se encontre disponível ou tenha sido descontinuada, a Dyson substituí-la-á por uma peça de substituição funcional).
- Se este aparelho for vendido fora da UE, esta garantia será apenas válida se o aparelho for instalado e utilizado no país em que foi vendido.
- Se este aparelho for vendido na UE, esta garantia será apenas válida (I) se o aparelho for utilizado no país em que foi vendido ou (II) se o aparelho for utilizado na Áustria, Bélgica, França, Alemanha, Irlanda, Itália, Holanda, Espanha ou Reino Unido e o mesmo modelo deste aparelho for vendido com a mesma tensão nominal, no país relevante.

### **O QUE NÃO ESTÁ COBERTO**

A Dyson não garante a reparação ou substituição de um produto em que o defeito seja resultado de:

- Danos causados pela não execução da manutenção recomendada do aparelho.
- Danos acidentais, avarias causadas por utilização ou cuidados negligentes, utilização indevida, negligência, utilização ou manuseamento imprudente da unidade, que não estejam em conformidade com o Manual de Instruções da Dyson.
- Utilização do aparelho para um fim distinto ao de um secador de cabelo.
- Utilização do aparelho fora da "utilização normal", que é definida como 2 horas de utilização por dia.
- Utilização do aparelho em salões de beleza ou por cabeleireiros.
- Utilização de peças não montadas ou instaladas em conformidade com as instruções da Dyson.
- Utilização de peças e acessórios que não sejam componentes Dyson genuínos.
- Falho na instalação (excetuando no caso de ter sido instalado pela Dyson).
- Reparações ou alterações executadas por outros que não a Dyson ou os seus agentes autorizados.
- Desgaste normal (por exemplo, fusível, etc.).

Se tiver dúvidas quanto à cobertura da sua garantia, contacte a Linha de Assistência da Dyson.

## RESUMO DA COBERTURA

- A garantia entra em vigor a partir da data de compra (ou na data de entrega, caso esta seja posterior).
- Tem de fornecer prova de compra/entrega (tanto a original, como no caso de qualquer subsequente) antes que possa ser executado qualquer trabalho no seu aparelho da Dyson. Sem essa prova, qualquer trabalho executado ou peças fornecidas serão cobráveis. Guarde o seu recibo ou guia de entrega.
- Todos os trabalhos serão executados pela Dyson ou pelos seus representantes autorizados.
- Todas as peças substituídas pela Dyson tornar-se-ão propriedade da mesma.
- A reparação ou a substituição do seu aparelho da Dyson ao abrigo da garantia não alargará o período de garantia.
- A garantia proporciona benefícios que são adicionais a quaisquer direitos legais que possa ter como consumidor e não afetará os mesmos.

## INFORMAÇÃO IMPORTANTE EM RELAÇÃO À PROTEÇÃO DE DADOS

- Os seus dados estarão na posse da Dyson e dos seus agentes para fins promocionais, de marketing e manutenção.
- Se os seus dados forem alterados, se mudar de ideias sobre qualquer uma das suas preferências de marketing ou se tiver quaisquer dúvidas sobre como utilizamos a sua informação, contacte a Linha de Assistência da Dyson.
- Para mais informações sobre o modo como protegemos a sua privacidade, consulte a nossa política de privacidade no website da Dyson.

## INFORMAÇÃO EM RELAÇÃO À ELIMINAÇÃO DO PRODUTO

- Os produtos Dyson são fabricados com materiais recicláveis de alta qualidade. Recicle, sempre que possível.
- Esta marcação indica que este produto não deve ser eliminado com outros lixos domésticos dentro da União Europeia. Para evitar possíveis danos ambientais ou na saúde humana devido à eliminação descontrolada de resíduos, recicle o produto de forma responsável para promover a reutilização sustentável dos recursos materiais. Para devolver o seu aparelho usado, utilize os sistemas de devolução e recolha ou contacte a loja onde o produto foi adquirido. A loja pode aceitar este produto para uma reciclagem ambiental segura.



SE

# VIKTIGA SÄKERHETS- SINSTRUKTIONER

LÄS ALLA INSTRUKTIONER  
FÖRE ANVÄNDNING

När en elektrisk apparat används ska grundläggande försiktighetsåtgärder alltid tillämpas, inklusive följande:

## VARNING

DESSA VARNINGAR GÄLLER  
APPARATEN OCH TILLÄMPAR ÄVEN  
ALLA VERKTYG, TILLBEHÖR, LADDARE  
ELLER NÄTADAPTRAR.

FÖR ATT MINSKA RISKEN  
FÖR BRAND, ELEKTRISK STÖT  
ELLER PERSONSKADA:

1. Denna maskin från Dyson får användas av barn från 8 års ålder och av personer med nedsatt fysisk, sensorisk eller psykisk förmåga om de är under tillsyn eller får instruktioner av en ansvarig person som vet hur produkten ska användas på ett säkert sätt och som förstår användningens risker. Rengöring och användarunderhåll får inte göras av barn utan uppsikt.
2. Maskinen får inte användas som leksak och särskild uppsikt är nödvändig när den används av barn eller i närheten av barn. Barn ska vara under uppsikt för att försäkra sig om att de inte leker med apparaten.

3. Dra ut sladden till apparaten efter användning om den används i ett badrum. Närheten till vatten utgör en fara även när apparaten är avstängd.



4. **WARNING!** Använd inte apparaten nära badkar, duschar, handfat eller andra behållare som innehåller vatten.
5. Om kabeln är skadad måste den bytas eller repareras av tillverkaren, dess servicerepresentant eller annan behörig person, för att undvika fara.
6. Denna apparat har en värmesäkring som inte är självåterställande och som är avsedd att förhindra överhettning. Om apparatens säkring löses ut, dra ut stickproppen ur vägguttaget och låt apparaten svalna.
7. **WARNING!** För att undvika fara till följd av att värmesäkringen av misstag återställts får denna apparat inte anslutas via en extern strömbrytningsenhet, t.ex. en timer, vara ansluten till en strömkrets som elleverantören regelbundet slår på eller stänger av, eller vara ansluten till ett uttag i vilket strömtillförseln är instabil eller ofta bryts.
8. För ytterligare skydd rekommenderas installation av en jordfelsbrytare som löser ut vid 30mA felström. Be din installatör om råd.
9. Använd inte apparaten i något annat syfte än för att forma hårfrisyrer.

10. Hantera inte någon del av kontakten eller apparaten med våta händer.
11. Dra inte ut kontakten genom att dra i kabeln, och dra eller sträck inte i kabeln när apparaten används. Använd inte någon förlängningsladd och linda inte kabeln runt apparaten.
12. Använd inga smörjmedel, rengöringsmedel, polermedel eller luftfräschare på någon del av apparaten.
13. Ring Dysons hjälptelefon om en service eller reparation krävs. Plocka inte isär apparaten eftersom felaktig återmontering kan orsaka en elektrisk stöt eller brand.
14. Om apparaten inte fungerar som den ska, om den har fått en ordentlig smäll, tappats, skadats, lämnats utomhus eller tappats ner i vatten, ska den inte användas. Kontakta Dysons hjälplinje.



Os acessórios podem ficar quentes durante a utilização.



# Ytterligare information

SE

## 2 ÅRS BEGRÄNSAD GARANTI

VILLKOR FÖR 2 ÅRS BEGRÄNSAD GARANTI FRÅN DYSON

### VAD GARANTIN OMFATTAR

- Reparation eller utbyte (efter Dysons godtycke) av din Dyson-produkt, om denna befins vara defekt på grund av material, tillverknings- eller funktionsfel inom 2 år från inköps- eller leveransdatum (om någon reservdel inte är tillgänglig eller inte tillverkas längre ersätter Dyson denna med en funktionellt likvärdig ersättningsdel).
- Om apparaten säljs utanför EU gäller denna garanti endast om apparaten används i det land där den sålts.
- Om apparaten säljs inom EU gäller denna garanti endast (i) om apparaten används i det land där den sålts eller, (ii) om apparaten används i Österrike, Belgien, Frankrike, Tyskland, Irland, Italien, Nederländerna, Spanien eller Storbritannien och samma modell säljs med samma spänningsmärkning som i det berörda landet.

### VAD SOM INTE OMFATTAS

Dyson täcker inte reparation eller byte av produkt där felet är ett resultat av:

- Skada som uppstått till följd av att det rekommenderade apparatunderhållet inte har uppfyllts.
- Skada på grund av olyckshändelse, oförsiktighet, missbruk, försummelse, misskötsel eller annan felaktig hantering av apparaten som ej överensstämmer med instruktionerna i bruksanvisningen från Dyson.
- Användning av apparaten för något annat ändamål än som härfön.
- Användning av apparaten utanför "normal användning", vilket definieras som mer än två (2) timmar per dag.
- Användning av apparaten i salonger eller av stylister.
- Användning av delar som inte monterats eller installerats i enlighet med instruktionerna från Dyson.
- Användning av reservdelar och tillbehör som inte är äkta Dyson-komponenter.
- Felaktig installation (förutom då installationen har utförts av Dyson).
- Reparationer eller ändringar som utförs av andra än Dyson eller Dysons auktoriserade representanter.
- Normalt slitage (t.ex. säkring m.m.).  
Kontakta Dysons hjälptelefon om du är osäker på vad din garanti omfattar.

### SAMMANFATTNING AV GARANTIN

- Garantin träder i kraft vid inköpsdatumet (eller leveransdatumet om detta infaller senare).
- Du måste kunna visa upp kvitto på köp/leverans innan något arbete kan utföras på din Dyson-apparat. Utan kvitto kommer arbetet att utföras mot en kostnad. Kom ihåg att spara ditt inköps- eller leveranskvitto.
- Allt arbete kommer att utföras av Dyson eller dess auktoriserade ombud.
- Delar som ersätts tillfaller Dyson.

- Reparation eller utbyte av din apparat under garantin förlänger ej garantiperioden.
- Garantin ger extra förmåner som på intet sätt påverkar eller förtar dina befintliga och lagstadgade rättigheter som konsument.

## VIKTIG INFORMATION OM DATASKYDD

- Din information kommer att sparas hos Dyson och dess representanter i reklam-, marknadsförings- och servicesyfte.
- Om dina personliga uppgifter ändras, om du byter åsikt ang. någon av dina marknadsföringspreferenser eller om du har några frågor om hur vi använder dina uppgifter, vänligen kontakta Witt A/S, Gødstrup Søvej 9, 7400 Herning, Denmark, genom att ringa till Dyson Helpline på telefonnummer: 0045 8070 5843 eller genom att e-maila oss på Nordicsupport@dyson.com.
- För mer information om hur vi skyddar ditt privatliv, se våra riktlinjer ang. privatliv på [www.dyson.se](http://www.dyson.se).

## INFORMATION OM AVFALLSHANtering

- Dyson-produkter tillverkas av material som i hög grad är återvinningsbara. Kassera den här produkten på ett ansvarsfullt sätt och lämna den till återvinning om så är möjligt.
- Denna märkning indikerar att denna produkt inte ska kasseras med andra hushållsavfall inom EU. För att förhindra eventuella skador på miljö eller människors hälsa från okontrollerad avfallshantering, bör det återvinnas ansvarigt för att främja hållbar återanvändning av materialresurser. För att återvända din begagnade enhet, använd retur- och insamlingsystemen eller kontakta den återförsäljare där produkten köptes. De kan ta den här produkten till miljövänlig återvinning.



TR

# ÖNEMLİ GÜVENLİK TALIMATLARI

## KULLANMADAN ÖNCE TÜM TALIMATLARI OKUYUN

Elektrikli bir cihaz kullanırken bazı temel önlemlerin alınması her zaman için hayati önem taşır. Bu önlemlerden bazıları şunlardır:

### UYARI

**BU UYARILAR Cihazın kendisi ve söz konusu olduğu durumlarda tüm aletler, aksesuarlar, şarj aletleri veya ana adaptörler için geçerlidir.**

**YANGIN ELEKTRİK ÇARPMASI VEYA YARALANMA RISKİNİ AZALTMAK İÇİN:**

1. Dyson cihazı, gözetim altında veya cihazın kullanılmasından sorumlu ve tehlikelerin farkında bir kişinin güvenli olacak şekilde verdiği talimatlar doğrultusunda 8 yaşın üzerindeki tüm çocuklar, fiziksel, duyuşsal veya zihinsel engeli bulunan veya deneyim ve bilgisi bulunmayan kişiler tarafından da kullanılabilir. Temizlik ve bakım işlemleri, yanında yetişkin biri olmayan çocuklar tarafından yapılmaz.
2. Bir oyuncak gibi kullanılmasına izin vermeyin. Küçük yaşdaki çocukların yanında veya yakınında kullanılırken çok dikkatli olmak gerekir. Cihazla

oynamadıklarından emin olmak için çocuklar gözetim altında tutulmalıdır.

3. Cihaz bir banyoda kullanıldığında, kullanım sonrasında fişini çekin. Cihazın su yakınında olması, kapalı olsa bile bir tehlike teşkil eder.



4. UYARI: Bu cihazı küvet, duş, lavabo veya su içeren diğer yerlerde kullanmayın.
5. Elektrik kablosu hasar gördüyse, riski önlemek amacıyla üretici, servis acentesi ya da benzer ehliyetli kişiler tarafından değiştirilmeli veya tamir edilmelidir.
6. Bu cihaz, aşırı ısınmayı önlemek için kendi kendini sınırlamayan bir termal güç kesme emniyet tertibatına sahiptir. Cihazınız kapanırsa fişini prizden çekin ve soğumaya bırakın.
7. DİKKAT: Termal güç kesme devresinin yanlışlıkla sıfırlanması yüzünden tehlike yaşamamak için bu cihazın beslemesi, zamanlayıcı gibi harici bir anahtarlama cihazı ile yapılmamalıdır veya elektrik şirketi tarafından düzenli olarak açılıp kapatılan bir devreye bağlanmamalıdır ya da elektrik beslemesinin istikrarsız olduğu ya da kapanabileceği bir prize bağlanmamalıdır.
8. Ekstra koruma sağlamak için, çalışma akımı 30mA üzerinde olmayan bir artık akım cihazının takılması tavsiye edilebilir. Tavsiye almak için kurulumcunuza danışın.

9. Bu cihazı, saça şekil vermek haricinde başka bir amaç için kullanmayın.
10. Fişin hiçbir bölümünü veya cihazı ıslak elle tutmayın.
11. Fişini çıkarırken kablodan çekmeyin veya kullanım esnasında kabloyu çekmeyin. Uzatma kablosu kullanmayın ve kabloyu cihazın etrafına sarmayın.
12. Cihazın hiçbir parçasında herhangi bir yağlayıcı, temizlik malzemesi, parlatici veya oda spreyi kullanmayın.
13. Bakım ya da onarım gerektiğinde Dyson Yardım Hattı ile irtibata geçin. Cihazı sökmeyin; cihazın yanlış şekilde montajı elektrik çarpmasına ya da yangına neden olabilir.
14. Cihazın, çalışması gerektiği gibi çalışmaması, şiddetli bir darbeye maruz kalması, yere düşmesi, zarar görmesi, dış ortamlarda bırakılması veya suya düşmesi halinde, kesinlikle kullanılmamalı ve Dyson Yardım Hattı ile irtibata geçilmelidir.



Parçalar kullanım esnasında ısınabilir.

# Ek bilgi

TR

## 2 YIL SINIRLI GARANTI

DYSON 2 YIL SINIRLI GARANTİ HÜKÜM VE KOŞULLARI

### GARANTİ KAPSAMINDA OLAN DURUMLAR

- Dyson uygun ve gerekli gördüğü takdirde, cihazınızın onarımı ya da yenilenmesi, yanlış veya hatalı parçaların kullanılmasından dolayı arızalanması, satın alma veya teslimat sürecinin ilk 2 yıl boyunca gerçekleşen işçilik ve fonksiyonellik (eğer cihazınızın herhangi bir parçası kullanılabilir durumda değilse ya da artık üretilmiyorsa Dyson, hatalı ya da kusurlu parçayı fonksiyonel yedek bir parça ile değiştirecektir).
- Bu cihaz Avrupa Birliği dışında satıldığında, bu garanti sadece cihazın satıldığı ülkede kurulduğunda ve kullanıldığında geçerlidir.
- Bu cihaz Avrupa Birliği sınırları içinde satıldığında, bu garanti sadece (i) cihazın satıldığı ülkede kullanıldığında veya (ii) cihaz Avusturya, Belçika, Fransa, Almanya, İrlanda, İtalya, Hollanda, İspanya veya Birleşik Krallık'ta kullanıldığında ve bu cihaz ile aynı model ilgili ülkede aynı nominal gerilimle satıldığında geçerlidir.

### GARANTİ KAPSAMINA GİRMEYENLER

Dyson, arıza aşağıdaki durumların bir sonucu olarak ortaya çıktığında ürünün onarım veya değişimini garanti etmez:

- Önerilen makine bakımının gerçekleştirilmemesi nedeniyle oluşan hasarlar.
  - Kaza sonucu hasar, kusurlu kullanım ve bakım hataları, hor kullanmak, ihmal, dikkatsiz kullanım ya da Dyson kullanım kılavuzunda belirtilen talimatlara uyumsuz şekilde taşınması ve bakımı neticesi oluşan hasarlar.
  - Cihazın saç kurutma makinesi harici herhangi bir iş için kullanılması.
  - Günlük 2 saat olarak belirlenen 'normal kullanım süresi'nin üzerinde kullanım.
  - Cihazın güzellik salonlarında veya kuaförlerde kullanılması.
  - Dyson kullanım kılavuzunda belirtilmeyen ve önerilmeyen yedek parçaların kullanımından kaynaklanan hasarlar.
  - Orijinal Dyson bileşenleri olmayan parçaların veya aksesuarların kullanımı.
  - Hatalı montajdan kaynaklanan hasarlar (Dyson tarafından yapılan montaj hariç).
  - Dyson yetkili temsilcilikleri dışındaki tarafların gerçekleştirdiği onarımlar ve değişimler.
  - Normal aşınma ve yıpranma (örn. sigorta vs.).
- Garantinizin kapsamı konusunda daha fazla bilgi edinmek için lütfen Dyson Müşteri Hizmetleri ile iletişime geçin.

### GARANTİ KAPSAMI ÖZETİ

- Garanti süreci, ürünü satın alma tarihinden itibaren başlar. Eğer ürün alım tarihinden sonra teslim edildiyse, garanti süreci teslim tarihinden itibaren geçerlidir.
- Cihazınıza garanti kapsamında herhangi bir işlem uygulanmadan önce, ürünü satın aldığınızı gösteren evrakları yetkiliye sunmalısınız (Hem

orijinal hem de herhangi müteakip). İlgili evrakların temin edilememesi durumunda yapılan işlem ücrete tabi olacaktır. Lütfen fatura veya teslimat fişini saklayın.

- Tüm işlemler Dyson ya da Dyson tarafından belirtilen yetkili teknik servis tarafından yapılacaktır.
- Değiştirilen parça Dyson'da kalacaktır.
- Dyson cihazınızın garanti kapsamındayken onarım veya değişim işlemlerinde geçen süre garanti süresine eklenmeyecektir.
- Garanti kapsamı, bir tüketici olarak kanuni haklarınızı olumsuz yönde etkilemeyen ek faydalar sağlar.

## ÖNEMLİ VERİ KORUMA BİLGİLERİ

- Bilgileriniz Dyson tarafından, promosyon, pazarlama ve hizmet amacı ile saklı tutulacaktır.
- Eğer kişisel bilgileriniz değişirse, eğer alışverişinizle ilgili fikriniz değişirse ya da bilgilerinizi nasıl kullanacağımızla ilgili kuşularınız varsa bilmemiz için lütfen bizimle temas kurun.
- Gizliliğinizi nasıl koruduğumuz hakkında daha fazla bilgi için lütfen Dyson web sitesindeki gizlilik politikamıza bakın.

## ELDEN ÇIKARMA BİLGİSİ

- Dyson ürünleri birinci sınıf geri dönüşümlü malzemelerden yapılmıştır. Lütfen bu ürünü elden çıkarırken mümkün olan yerlerde geri dönüşümünü sağlayın.
- Bu işaret AB içinde bu ürünün diğer ev atıklarıyla birlikte atılmaması gerektiğini gösterir. Kontrolsüz atıklar nedeniyle çevrenin veya insan sağlığının zarar görmesini önlemek için, malzeme kaynaklarının sürdürülebilir şekilde yeniden kullanılmasını desteklemek üzere sorumlu bir şekilde geri dönüşümünü sağlayın. Kullanılmış cihazınızı iade etmek için, iade ve toplama sistemlerini kullanın veya ürünün alındığı perakendeciyile iletişim kurun. Çevreye saygılı ve güvenli bir şekilde geri döndürmek için bu ürünü alabilirler.



**UK**

Dyson Customer Care  
askdyson@dyson.co.uk  
0800 298 0298  
Dyson Technology Limited,  
Tetbury Hill, Malmesbury,  
Wiltshire, SN16 0RP

**ROI**

Dyson Customer Care  
askdyson@dyson.co.uk  
01 475 7109  
Dyson Ireland Limited, Office  
2, Central Park, Leopardstown,  
Dublin 18, Ireland

**AT**

Dyson Kundendienst  
help@dyson.at  
0800 88 66 73 42  
Dyson Kundendienst,  
Holzmangasse 5, 1210 Wien

**BE/LUX**

Service consommateurs Dyson  
Dyson Helpdesk  
help@dyson.be  
080039208  
Dyson, Vlaamse Kaai 55,  
2000 Antwerpen, België/  
Belgique

**CH**

Service consommateurs Dyson  
Dyson Kundendienst  
help@dyson.ch  
0800 740 183  
Dyson SA, Hardturmstrasse  
253, CH-8005 Zürich

**CY**

Εξυπηρέτηση Πελατών της  
Dyson  
24 53 2220  
Thetaco Traders Ltd.,  
Tapeinoseos 6, Aradhippou  
Industrial Estate, Larnaka 7100,  
Cyprus, PO Box 41070

**CZ**

Zákaznická linka společnosti  
Dyson  
servis@solight.cz  
491 512 083  
Solight Holding, s.r.o.,  
Plumlovská 481/200,  
796 04 Prostějov

**DE**

Dyson Kundendienst  
help@dyson.de  
0800 31 31 31 8  
Dyson Servicecenter -  
DVG -, Birkenmaastr. 5,  
53340 Meckenheim

**DK**

Dyson Kundeservice  
help@dyson.dk  
080705843  
CPM International Telebusiness  
SL, Edificio Ono, Carrer  
de Lepant 350, Planta 1a,  
08025 Barcelona, Spain

**ES**

Servicio de Atención al Cliente  
Dyson  
help@dyson.es  
900 80 36 49  
CPM International Telebusiness  
SL, Edificio Ono, Carrer  
de Lepant 350, Planta 1a,  
08025 Barcelona, Spain



**FI**

Dyson asiakaspalvelu  
help@fi.dyson.com  
0800 07020  
Suomen Sähkötuonti Oy,  
Elimäenkatu 29, 00510 Helsinki

**FR**

Service consommateurs Dyson  
France  
help@dyson.fr  
0800 94 58 01  
CPM International Telebusiness  
SL, Edificio Ono, Carrer  
de Lepant 350, Planta 1a,  
08025 Barcelona, Spain

**GR**

ΒΑΣΙΛΗΑΣ ΑΕ  
dyson@vassilias.gr  
800 111 3500  
Κελετσέκη 8 (Παράπλευρος  
Κηφισού) 111 45 Αθήνα

**HR**

Dyson servis  
info@mrservis.hr  
385 1 6401 204  
MR servis d.o.o., Dugoselska  
cesta 5, 10370 Rugvica, Croatia

**HU**

Kávé & Hűtő Profi Kft.  
info@khprofi.hu  
+36 1 248 0095  
1118 Budapest, Budaörsi út 46.

**IT**

Assistenza Clienti Dyson  
assistenza.clienti@dyson.com  
800 976 024  
CPM International Telebusiness  
SL, Edificio Ono, Carrer  
de Lepant 350, Planta 1a,  
08025 Barcelona, SpainLB  
Burotek sarl (Member of Antaki  
Group)  
info@antaki.com.lb  
01-252 474  
Moutran Bldg., Sin El Fil  
Boulevard, P.O.Box: 90-720,  
Beirut

**LT**

Dyson servisas  
remontas@bcsc.lt  
8 700 555 95  
Baltic Continent, UAB Lukšio g.  
23, Vilnius, Lietuva

**MA**

IDEAPLUS SARL  
info@idea-group.ma  
0801 001 424  
18 Rue Sidi Bennour, Quartier  
Ain Borja, Casablanca, Maroc

**NL**

Dyson Helpdesk  
help@dyson.nl  
0800 020 6203  
Dyson BV, Fred. Roeskestraat  
109, 1076 EE Amsterdam,  
Nederland/The Netherlands

**NO**

Dyson Kundeservice  
help@dyson.no  
080069196  
CPM International Telebusiness  
SL, Edificio Ono, Carrer  
de Lepant 350, Planta 1a,  
08025 Barcelona, Spain

**PL**

DYSON sp. z o.o.  
Al. Jana Pawła II 22,  
00-133 Warszawa  
Help@Dyson.pl  
800702025

**PT**

Serviço de apoio ao cliente  
Dyson  
help@dyson.pt  
800 784 354  
CPM International Telebusiness  
SL, Edificio Ono, Carrer  
de Lepant 350, Planta 1a,  
08025 Barcelona, Spain

**RO**

GBR International Srl  
info@gbrauto.ro  
031 4326140  
Bd. Theodor Pallady 287, Et.  
1 (Cladirea Pallady Rental,  
fostul IOR), Sector 3, Bucuresti,  
Romania

**RU**

Информационная и  
техническая поддержка:  
info.russia@dyson.com  
8-800-100-100-2  
Адрес для почтовых  
отправлений: 119048,  
Москва, Усачева 35А,  
ООО «ДАЙСОН».

**SE**

Dyson Kundtjänst  
help@dyson.se  
0200125871  
CPM International Telebusiness  
SL, Edificio Ono, Carrer  
de Lepant 350, Planta 1a,  
08025 Barcelona, Spain

**SI**

Steelplast d.o.o.  
info@steelplast.si  
386 4 537 66 00  
Otoče 9/A, SI-4244, Podnart,  
Slovenija

**TR**

Dyson Destek Hattı  
info@hakman.com.tr  
0850 532 11 44  
Hakman Elektronik San. ve Tic.  
A.Ş.  
Dikilitaş Mah. Emirhan Cad.  
No:113 Barbaros Plaza İş  
Merkezi Beşiktaş / İSTANBUL

**UA**

Інформаційна та технічна  
підтримка:  
info@dyson.com.ua  
0 800 50 41 80  
Адреса для поштових  
відправлень: 04655, м. Київ,  
просп. С. Бандери, 21

**ZA**

Dyson Customer Care  
DysonService@tudortech.co.za  
087 807 9353  
Tudortech, 4th floor Park On  
Long, 66 Long Street, Cape  
Town, 8001,  
South Africa



JN.89204 PN.311394-06-02 04.07.18