



# Uživatelská příručka



HP LaserJet MFP M232e-M237e series

## Upozornění společnosti HP

INFORMACE OBSAŽENÉ V TOMTO DOKUMENTU PODLÉHAJÍ ZMĚNÁM BEZ PŘEDCHOZÍHO UPOZORNĚNÍ.

VŠECHNA PRÁVA VYHRAZENA. KOPÍROVÁNÍ, ÚPRAVY ČI PŘEKLAD TOHOTO DOKUMENTU BEZ PŘEDCHOZÍHO PÍSEMNÉHO SOUHLASU SPOLEČNOSTI HP JSOU AŽ NA VÝJIMKY VYPLÝVAJÍCÍ ZE ZÁKONŮ O AUTORSKÉM PRÁVU ZAKÁZÁNY. JEDINÁ ZÁRUKA K PRODUKTŮM A SLUŽBÁM HP JE URČENA ZÁRUČNÍMI PODMÍNKAMI PŘILOŽENÝMI K TĚMTO PRODUKTŮM A SLUŽBÁM. ŽÁDNÉ ZE ZDE UVEDENÝCH INFORMACÍ NEMOHOU BÝT POVAŽOVÁNY ZA ZÁKLAD PRO VZNIK JAKÉKOLI DALŠÍ ZÁRUKY. SPOLEČNOST HP NENÍ ODPOVĚDNÁ ZA TECHNICKÉ NEBO TISKOVÉ CHYBY OBSAŽENÉ V TOMTO DOKUMENTU.

© Copyright 2020 HP Development Company, L.P.

Microsoft a Windows jsou registrované ochranné známky nebo ochranné známky společnosti Microsoft Corporation v USA a dalších zemích.

Mac, OS X, macOS a AirPrint jsou ochranné známky společnosti Apple Inc. registrované v USA a dalších zemích.

ENERGY STAR a značka ENERGY STAR jsou registrované ochranné známky americké agentury pro ochranu životního prostředí.

Android je ochranná známka společnosti Google LLC.

Intel je ochranná známka nebo registrovaná ochranná známka společnosti Cisco v USA a dalších zemích a je používána v rámci licence.

## Bezpečnostní informace



Při používání tohoto produktu vždy dodržujte bezpečnostní předpisy, aby se zamezilo nebezpečí zranění v důsledku požáru nebo poranění elektrickým proudem.

- Pečlivě si prostudujte všechny pokyny obsažené v dokumentaci k tiskárně.
- Dodržujte všechna varování a pokyny vyznačené na produktu.
- Před čištěním odpojte tento produkt ze zásuvky.
- Tento produkt neinstalujte ani nepoužívejte v blízkosti vody nebo pokud máte vlhké ruce.
- Produkt bezpečně umístěte na stabilní povrch.
- Produkt umístěte na chráněném místě tak, aby nikdo nemohl šlápnout na kabely nebo o ně zakopnout a aby nedošlo k jejich poškození.
- Pokud produkt nepracuje běžným způsobem, viz [Řešení problémů](#).
- Produkt neobsahuje žádné části, které by mohl uživatel sám opravit. S požadavky na servis se obraťte na kvalifikované pracovníky servisu.

---

# Obsah

<b>1 Začínáme .....</b>	<b>1</b>
Pohledy na tiskárnu .....	2
Funkce ovládacího panelu .....	5
Použijte aplikaci HP Smart pro tisk, skenování a správu .....	11
<b>2 Připojení tiskárny .....</b>	<b>12</b>
Požadavky na tiskárny HP+ .....	13
Připojení tiskárny k síti Wi-Fi pomocí aplikace HP Smart .....	14
Připojení tiskárny k síti Wi-Fi pomocí funkce Wi-Fi Protected Setup (WPS) .....	15
Připojení tiskárny k síti Ethernet .....	16
Připojení tiskárny pomocí kabelu USB .....	17
Změna nastavení bezdrátového připojení .....	18
Změna typu připojení .....	20
<b>3 Vkládání médií .....</b>	<b>21</b>
Vložení papíru .....	21
Vložení obálek .....	24
Vložení štítků .....	25
Vložení předlohy na sklo skeneru .....	26
Vložte předlohu do podavače dokumentů (pouze u některých modelů) .....	28
<b>4 Tisk .....</b>	<b>29</b>
Než začnete .....	30
Tisk pomocí počítače se systémem Windows .....	31
Tisk z počítače Mac .....	32
Tisk pomocí mobilního zařízení .....	33
<b>5 Kopírování a skenování .....</b>	<b>34</b>
Kopírování .....	35
Kopírování dokladů .....	36
Skenování pomocí aplikace HP Smart (iOS/Android, Windows 10 a macOS) .....	38

<b>6 Konfigurace tiskárny .....</b>	<b>39</b>
Používání webových služeb .....	40
Aktualizace tiskárny .....	41
Konfigurace tiskárny pomocí serveru Embedded Web Server (EWS) .....	42
<b>7 Spotřební materiál, příslušenství a díly .....</b>	<b>46</b>
Objednávka spotřebního materiálu, příslušenství a dílů .....	47
Povolení nebo zakázání funkce Zásady kontroly původu kazet .....	49
Výměna tonerových kazet .....	50
<b>8 Řešení problémů .....</b>	<b>52</b>
Podpora HP .....	53
Na tiskárně nelze tisknout .....	55
Nelze nastavit webové služby .....	56
Interpretace významu indikátorů na ovládacím panelu .....	57
Vysvětlení kódů zobrazovaných na tiskárně .....	60
Tisk protokolů tiskárny .....	63
Obnovení výchozího nastavení .....	64
Nízká hladina tonerové kazety .....	65
Tiskárna nepodává papír nebo ho podává špatně .....	66
Odstraňování uvíznutého papíru .....	69
Zlepšení kvality tisku .....	79
Řešení problémů s kvalitou tisku .....	83
Vylepšení kvality obrazu kopírování a skenování .....	90
Řešení problémů s bezdrátovou sítí .....	92
Řešení problémů s ethernetovým připojením .....	96
<b>Dodatek A Technické údaje tiskárny .....</b>	<b>97</b>
Technické specifikace .....	98
Systémové požadavky .....	99
Rozměry tiskárny .....	100
Spotřeba energie, elektrické údaje a akustické emise .....	102
Rozsah provozního prostředí .....	103
Výstražné ikony .....	104
laserové záření .....	105
<b>Dodatek B Servis a podpora .....</b>	<b>106</b>
Prohlášení o omezené záruce společnosti HP .....	107
Záruka HP Premium Protection Warranty: Prohlášení o omezené záruce na tonerovou kazetu LaserJet .....	120
Připomenutí týkající se používání neoriginálního spotřebního materiálu .....	121

Webové stránky společnosti HP proti padělání .....	122
Data uložená na tonerové kazetě .....	123
Licenční smlouva s koncovým uživatelem .....	124
Záruční servis pro opravy provedené zákazníkem .....	129
Podpora zákazníků .....	130
<b>Dodatek C Program pro kontrolu ochrany životního prostředí .....</b>	<b>131</b>
Ochrana životního prostředí .....	132
Tvorba ozónu .....	132
Spotřeba elektrické energie .....	132
Spotřeba toneru .....	132
Použití papíru .....	133
Plasty .....	133
Tiskové spotřební materiály HP LaserJet .....	133
Papír .....	133
Materiálová omezení .....	133
Likvidace vyřazených zařízení uživatelem (pro území EU a Indie) .....	134
Recyklace elektronického hardwaru .....	134
Informace o recyklaci hardwaru (pro území Brazílie) .....	135
Chemické látky .....	135
Údaje o napájení produktu podle nařízení komise EU 1275/2008 .....	135
Uživatelské informace o certifikátu SEPA Ecolabel pro Čínu .....	136
Regulace zavedení štítku China Energy pro tiskárny a kopírky .....	136
Prohlášení o omezení používání nebezpečných látek (Indie) .....	136
WEEE (Turecko) .....	136
Tabulka nebezpečných látek/prvků a jejich obsahu (Čína) .....	137
Bezpečnosti list .....	137
EPEAT .....	138
Prohlášení o současném stavu značení látek podléhajících omezení (Tchaj-wan) .....	139
Více informací .....	140
<b>Dodatek D Informace o předpisech .....</b>	<b>141</b>
Prohlášení týkající se předpisů .....	142
Prohlášení o bezdrátových sítích .....	147
<b>Rejstřík .....</b>	<b>151</b>



---

# 1 Začínáme

- [Pohledy na tiskárnu](#)
- [Funkce ovládacího panelu](#)
- [Použijte aplikaci HP Smart pro tisk, skenování a správu](#)

## Pohledy na tiskárnu

- [Pohled na tiskárnu zepředu \(model d/dw\)](#)
- [Pohled na tiskárnu zepředu \(model sdn/sdw\)](#)
- [Pohled na tiskárnu zezadu](#)

### Pohled na tiskárnu zepředu (model d/dw)

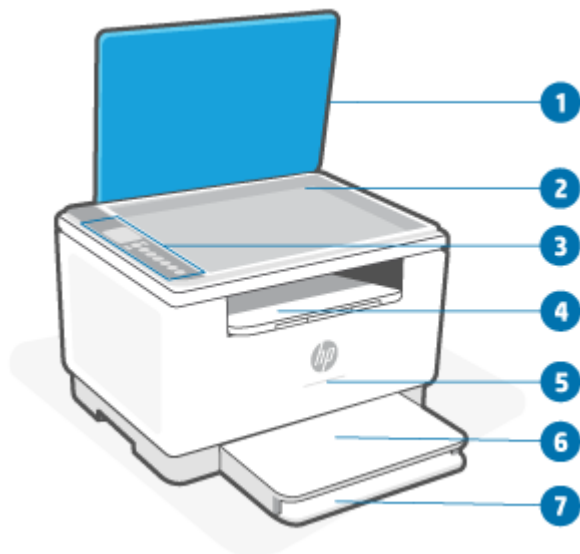

Funkce	Popis
1	Víko skeneru
2	Pracovní plocha skeneru
3	Ovládací panel
4	Výstupní zásobník / přístupová dvířka kazet
5	Kontrolka stavu. Další informace naleznete v tématu <a href="#">Sekvence kontrolek</a> .
	 Bílá      Režim nečinnosti, spánek nebo provoz
	 Oranžová      Vyžaduje pozornost, protože došlo k chybě
	 Modrá      Stav připojení k bezdrátové síti
	 Zelená      Spouštění, zpracování nebo aktualizování
	 Fialová      Režim nastavení bezdrátového připojení
6	Kryt zásobníku
7	Vstupní zásobník



## Pohled na tiskárnu zepředu (model sdn/sdw)

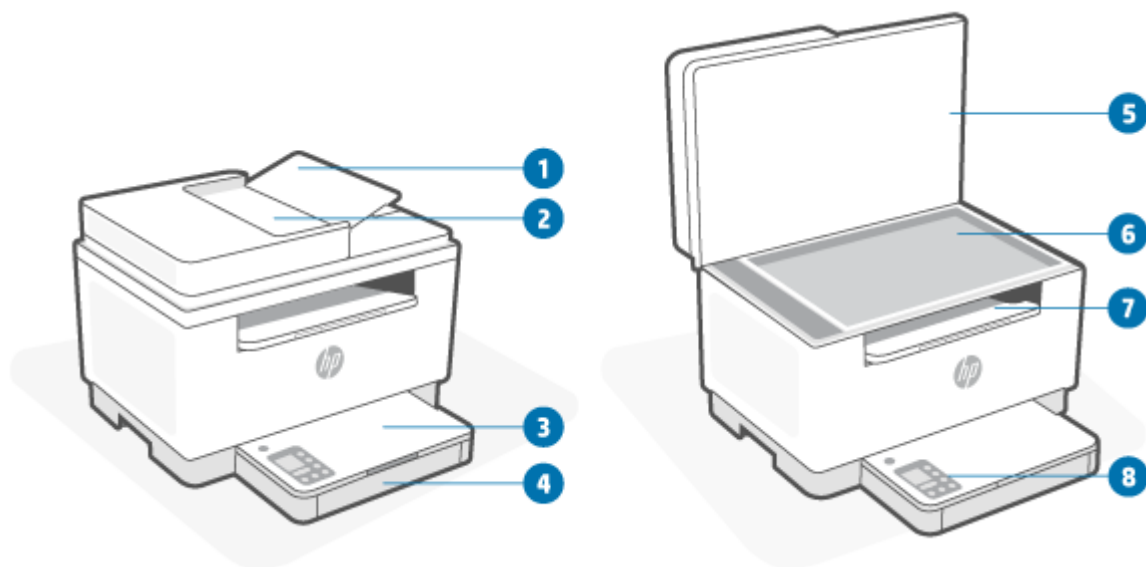

Funkce	Popis
1	Dvířka podavače dokumentů
2	Podavač dokumentů
3	Kryt zásobníku
4	Vstupní zásobník
5	Víko skeneru
6	Pracovní plocha skeneru
7	Výstupní zásobník / přístupová dvířka kazet
8	Ovládací panel

## Pohled na tiskárnu zezadu

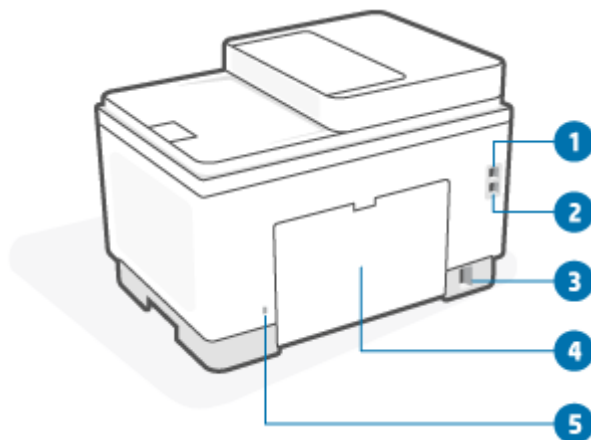





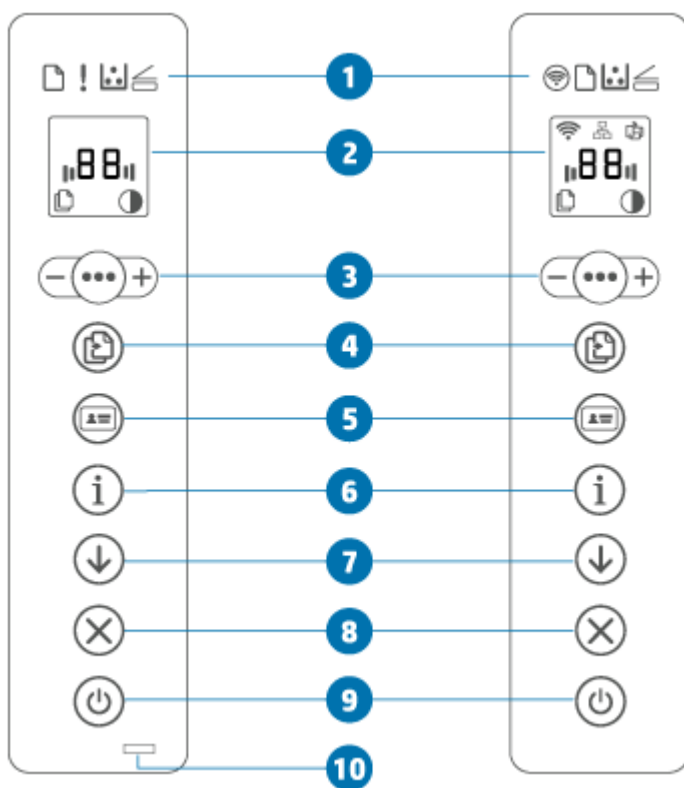

Funkce	Popis
1	Zadní port USB <b>POZNÁMKA:</b> Port USB může být zakrytý štítkem. Jakmile je nastavení dokončeno, můžete štítek sejmut a tisknout i pomocí připojení USB, avšak tiskárna musí zůstat připojená k internetu.
2	Port sítě Ethernet
3	Vstup napájení
4	Zadní přístupová dvířka
5	Bezpečnostní zásuvka

# Funkce ovládacího panelu



- [Zobrazení ovládacího panelu \(model d/dw\)](#)
- [Zobrazení ovládacího panelu \(model sdn/sdw\)](#)
- [Displej ovládacího panelu](#)

## Zobrazení ovládacího panelu (model d/dw)







Funkce	Popis
<b>1</b>	Kontrolky na ovládacím panelu
	Tlačítko bezdrátového připojení (pouze vybrané modely)
	Stiskněte tlačítko  (tlačítko bezdrátového připojení) pro zapnutí/vypnutí bezdrátového připojení. Další informace naleznete v tématu <a href="#">Stav bezdrátového připojení tiskárny</a> .
	Stiskněte a podržte tlačítko  (tlačítko bezdrátového připojení) pro nastavení bezdrátového připojení pomocí funkce WPS.
	Kontrolka papíru
	Kontrolka papíru bliká, když ve vstupním zásobníku došel papír nebo když došlo k chybě papíru.
	Výstražná kontrolka (pouze model s portem USB)
	Kontrolka Výstražná kontrolka svítí nebo bliká, když tiskárna vyžaduje pozornost uživatele. Další informace naleznete v tématu <a href="#">Interpretace významu indikátorů na ovládacím panelu</a> .

	Kontrolka tiskové kazety	<p>Když Kontrolka tiskové kazety svítí, indikuje nízkou hladinu toneru v tiskové kazetě. Když Kontrolka tiskové kazety bliká, můžete pokračovat v tisku, dokud Výstražná kontrolka nezačne blikat nebo stavová kontrolka nezačne svítit oranžově.</p> <p>Když Kontrolka tiskové kazety bliká a Výstražná kontrolka svítí nebo světelný pruh stavu svítí oranžově, došlo k problému s tiskovou kazetou. Znovu nainstalujte nebo vyměňte kazetu a pokračujte v tisku. Informace naleznete v části <a href="#">Vyjmutí a vložení tonerové kazety zpět</a>.</p>
	Kontrolka otevřeného víka	Tato kontrolka bliká během režimu kopírování dokladů. Otevřete víko a obraťte předlohu, aby se zkopírovala její druhá strana.
2	<a href="#">Displej ovládacího panelu</a>	Seznam kódů zobrazovaných na tiskárně naleznete v části <a href="#">Vysvětlení kódů zobrazovaných na tiskárně</a> .
3		<p>Možnosti kopírování</p> <p>Tlačítka  (tlačítko Nabídka) a  (tlačítko Mínus) a  (tlačítko Plus) použijte následovně:</p> <ol style="list-style-type: none"> <li>1. Stiskem tlačítka  (tlačítko Plus/Mínus) nastavíte počet kopií k vytištění.</li> <li>2. Stiskem tlačítka  (tlačítko Nabídka) přepnete na další možnost,  (ikona nastavení kontrastu).</li> <li>3. Stiskem tlačítka  (tlačítko Plus/Mínus) nastavíte kontrast.</li> </ol>
4		Tlačítko/kontrolka Kopírování
5		Tlačítko kopírování dokladů
6		Tlačítko/kontrolka Informace
<p>Stiskněte tlačítko  (tlačítko Informace) pro vytištění přehledu nastavení a stavu tiskárny. Pokud dojde k chybě tiskárny, rozsvítí se nebo začne blikat tlačítko  (tlačítko Informace). Stiskněte tlačítko, zkontrolujte a proveďte instrukce uvedené na vytištěné stránce pro vyřešení chyby.</p> <p>Pokud tlačítko  (tlačítko Informace) bliká v průběhu nastavování bezdrátového připojení, stiskněte toto tlačítko pro dokončení autorizace.</p>		
7		Tlačítko/kontrolka Pokračovat
<p>Pokud svítí kontrolka Pokračovat, tiskárna vyžaduje pozornost. Stiskněte tlačítko  (tlačítko Pokračovat) pro potvrzení a pokračování v tisku.</p>		
8		Tlačítko/kontrolka Zrušit
<p>Stiskněte tlačítko  (tlačítko Zrušit) pro zrušení úlohy.</p>		

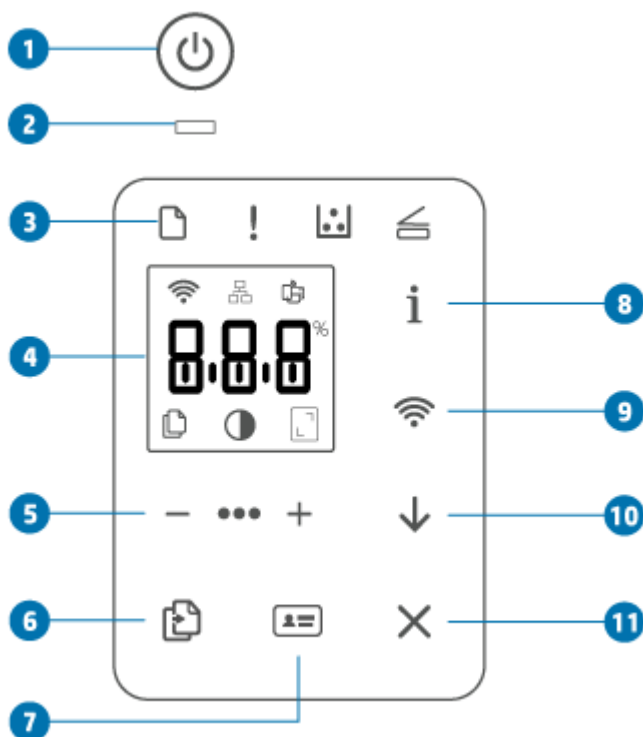





9		Vypínač	Stiskněte tlačítko  (tlačítko Napájení) pro zapnutí nebo vypnutí tiskárny.
10		Kontrolka stavu (pouze některé modely)	Když kontrolka Kontrolka stavu svítí, tiskárna je připravena tisknout. Když kontrolka bliká, tiskárna se spouští, přijímá tisková data nebo ruší úlohu. Když se kontrolka ztlumí, tiskárna je v režimu spánku (stav s nízkým odběrem proudu).

## Zobrazení ovládacího panelu (model sdn/sdw)



Funkce	Popis
1	 <p>Vypínač</p> <p>Stiskněte tlačítko  (tlačítko Napájení) pro zapnutí nebo vypnutí tiskárny.</p>
2	 <p>Kontrolka stavu</p> <p>Když kontrolka Kontrolka stavu svítí, tiskárna je připravena tisknout. Když kontrolka bliká, tiskárna se spouští, přijímá tisková data nebo ruší úlohu. Když se kontrolka ztlumí, tiskárna je v režimu spánku (stav s nízkým odběrem proudu).</p>
3	<p>Kontrolky na ovládacím panelu</p>
	 <p>Kontrolka papíru</p> <p>Kontrolka papíru bliká, když ve vstupním zásobníku došel papír nebo když došlo k chybě papíru.</p>
	 <p>Výstražná kontrolka</p> <p>Výstražná kontrolka svítí nebo bliká, když tiskárna vyžaduje pozornost uživatele. Další informace naleznete v tématu <a href="#">Interpretace významu indikátorů na ovládacím panelu</a>.</p>

	Kontrolka tiskové kazety	Když Kontrolka tiskové kazety svítí, indikuje nízkou hladinu toneru v tiskové kazetě. Když Kontrolka tiskové kazety bliká, můžete pokračovat v tisku, dokud Výstražná kontrolka nezačne blikat nebo stavová kontrolka nezačne svítit oranžově.
	Kontrolka otevřeného víka	Tato kontrolka bliká během režimu kopírování dokladů. Otevřete víko a obraťte předlohu, aby se zkopírovala její druhá strana.
4	<a href="#">Displej ovládacího panelu</a>	Seznam kódů zobrazovaných na tiskárně naleznete v části <a href="#">Vysvětlení kódů zobrazovaných na tiskárně</a> .
5		<p>Možnosti kopírování</p> <p>Tlačítka  (tlačítko Nabídka) a  (tlačítko Mínus) a  (tlačítko Plus) použijete následovně:</p> <ol style="list-style-type: none"> <li>1. Stiskem tlačítka  (tlačítko Plus/Mínus) nastavíte počet kopií k vytištění.</li> <li>2. Stiskem tlačítka  (tlačítko Nabídka) přepnete na další možnost,  (ikona nastavení kontrastu).</li> <li>3. Stiskem tlačítka  (tlačítko Plus/Mínus) nastavíte kontrast.</li> <li>4. Stiskem tlačítka  (tlačítko Nabídka) přepnete na další možnost,  (ikona nastavení zmenšení/zvětšení).</li> <li>5. Stiskem tlačítka  (tlačítko Plus/Mínus) nastavíte velikost.</li> </ol>
6		Tlačítko Kopírovat
7		Tlačítko kopírování dokladů
8		<p>Tlačítko/kontrolka Informace</p> <p>Stiskněte tlačítko  (tlačítko Informace) pro vytištění přehledu nastavení a stavu tiskárny. Pokud dojde k chybě tiskárny, rozsvítí se nebo začne blikat tlačítko  (tlačítko Informace). Stiskněte tlačítko, zkontrolujte a proveďte instrukce uvedené na vytištěné stránce pro vyřešení chyby.</p> <p>Pokud tlačítko  (tlačítko Informace) bliká v průběhu nastavování bezdrátového připojení, stiskněte toto tlačítko pro dokončení autorizace.</p>



9		Tlačítko bezdrátového připojení (pouze vybrané modely)	Stiskněte tlačítko  (tlačítko bezdrátového připojení) pro zapnutí/vypnutí bezdrátového připojení. Další informace naleznete v tématu <a href="#">Stav bezdrátového připojení tiskárny</a> .  Stiskněte a podržte tlačítko  (tlačítko bezdrátového připojení) pro nastavení bezdrátového připojení pomocí funkce WPS.
10		Tlačítko/kontrolka Pokračovat	Pokud svítí kontrolka Pokračovat, tiskárna vyžaduje pozornost. Stiskněte tlačítko  (tlačítko Pokračovat) pro potvrzení a pokračování v tisku.
11		Tlačítko/kontrolka Zrušit	Stiskněte tlačítko  (tlačítko Zrušit) pro zrušení úlohy.

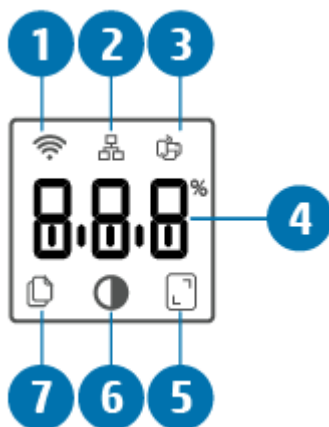

## Displej ovládacího panelu

### Prvky na ovládacím panelu

Tiskárna má následující prvky na ovládacím panelu.



Funkce	Popis
1	 Ikona bezdrátového připojení (pouze vybrané modely) <p>Pokud svítí ikona bezdrátového připojení, tiskárna je připojena ke stabilní bezdrátové síti. Pokud se zobrazí ikona vykřičníku vedle ikony bezdrátového připojení, viz <a href="#">Stav bezdrátového připojení tiskárny</a>.</p>
2	 Ikona Ethernet <p>Indikuje, že tiskárna je připojena pomocí kabelu (Ethernet).</p>
3	 Ikona Wi-Fi Direct (pouze model s bezdrátovým připojením) <p>Ikona Wi-Fi Direct indikuje, že funkce Wi-Fi Direct je zapnutá.</p>

4	Znakový displej	V závislosti na aktuálním režimu zobrazuje znakový displej následující: <ul style="list-style-type: none"> <li>Počet tisknutých kopií</li> <li>Nastavení kopírování (kontrast a nastavení zmenšení/zvětšení)</li> <li>Animace vyjadřující, že zařízení je zaneprázdněno</li> <li>Kódy chyb a stavu. Seznam kódů zobrazovaných na tiskárně naleznete v části <a href="#">Vysvětlení kódů zobrazovaných na tiskárně</a>.</li> </ul>
5	 Ikona zmenšení/zvětšení (měřítko)	Je-li zobrazena, znakový displej ukazuje aktuální měřítko (v procentech)
6	 Ikona zesvětlení/ztmavení (kontrast)	Je-li zobrazena, znakový displej ukazuje nastavení kontrastu (v podobě sloupcové grafiky).
7	 Ikona počtu kopií	Je-li zobrazena, znakový displej zobrazuje počet kopií aktuálně vybraných k tisku.

## Režimy ovládacího panelu

Vzhled displeje ovládacího panelu se mění v závislosti na tom, v jakém režimu je tiskárna. Níže jsou zobrazeny tři běžné režimy displeje.



### Režim kopie

Displej zobrazuje  (ikona počtu kopií) a počet aktuálně vybraných kopií.



### Režim kontrastu

Displej zobrazuje  (ikona Světlejší/tmavší) a aktuální nastavení.



### Režim škálování (pouze některé modely)

Displej zobrazuje  (ikona Zmenšit/zvětšit) a aktuální měřítko (jako procento původní velikosti).



# Použijte aplikaci HP Smart pro tisk, skenování a správu

Aplikace HP Smart vám může pomoci provádět mnoho různých úloh na tiskárně, včetně těchto:

- Nastavení a připojení tiskárny.
- Tisk a skenování dokumentů a fotografií.
- Sdílení dokumentů přes e-mail a jiné aplikace.
- Spravujte nastavení tiskárny, kontrolujte stav tiskárny a objednávejte spotřební materiál.

HP Smart lze používat na mobilních zařízeních a počítačích se systémem iOS, Android, Windows 10 a macOS 10.13 a novějšími.



**POZNÁMKA:** HP Smart nemusí být k dispozici ve všech jazykových verzích v současné době. Některé funkce jsou dostupné pouze u vybraných tiskáren nebo modelů. HP Smart nepodporuje všechny formáty souborů. Informace naleznete v části [Více informací o HP Smart](#).

## Instalace HP Smart a otevření aplikace

Dokončete následující kroky pro instalaci a otevření aplikace HP Smart, připojte tiskárnu a začněte používat aplikaci.

1. Otevřete stránku [123.hp.com](https://123.hp.com) a stáhněte si a nainstalujte aplikaci HP Smart na své zařízení.



**POZNÁMKA: Zařízení se systémem iOS, Android, Windows 10 a macOS:** Aplikaci HP Smart si můžete stáhnout i z obchodů s aplikacemi pro příslušné zařízení.

2. Po nainstalování otevřete aplikaci HP Smart.
  - **iOS/Android:** Na ploše mobilního zařízení nebo v nabídce aplikací klepněte na HP Smart.
  - **Windows 10:** Na ploše počítače klikněte na **Start** a potom vyberte **HP Smart** v seznamu aplikací.
  - **macOS:** V hlavním panelu vyberte HP Smart.
3. Připojte svou tiskárnu bezdrátově pomocí HP Smart. Informace naleznete v části [Připojení tiskárny k síti Wi-Fi pomocí aplikace HP Smart](#).
4. Po vyzvání si vytvořte účet HP a zaregistrujte tiskárnu.

## Více informací o HP Smart

Postup připojení, tisku a skenování pomocí aplikace HP Smart naleznete na webové stránce k vašemu zařízení:

- **iOS/Android:** [www.hp.com/go/hpsmart-help](https://www.hp.com/go/hpsmart-help)
- **Windows 10:** [www.hp.com/go/hpsmartwin-help](https://www.hp.com/go/hpsmartwin-help)
- **macOS:** [www.hp.com/go/hpsmartmac-help](https://www.hp.com/go/hpsmartmac-help)

---

## 2 Připojení tiskárny

- [Požadavky na tiskárny HP+](#)
- [Připojení tiskárny k síti Wi-Fi pomocí aplikace HP Smart](#)
- [Připojení tiskárny k síti Wi-Fi pomocí funkce Wi-Fi Protected Setup \(WPS\)](#)
- [Připojení tiskárny k síti Ethernet](#)
- [Připojení tiskárny pomocí kabelu USB](#)
- [Změna nastavení bezdrátového připojení](#)
- [Změna typu připojení](#)

## Požadavky na tiskárny HP+

### Ponechte tiskárnu připojenou k internetu

Tiskárny HP+ jsou zařízení využívající cloudové připojení, která ke správné funkčnosti vyžadují připojení k internetu. Připojení k internetu umožňuje tiskárně využívat specifické funkce HP+ a aktualizace firmwaru. V průběhu nastavování musíte připojit tiskárnu k internetu pomocí sítě Wi-Fi nebo sítě Ethernet. Jakmile je nastavení dokončeno, můžete tisknout i pomocí kabelu USB, avšak tiskárna musí stále zůstat připojená k internetu.

### Používejte originální kazety HP

Originální kazety HP jsou vyráběny a prodávány společností HP v oficiálních obalech HP. Pokud do tiskárny HP + nainstalujete neoriginální spotřební materiál nebo doplněné kazety, tiskárna nebude fungovat podle očekávání.

### Vytvořte si účet HP

Vytvořte si nebo použijte již vytvořený účet HP pro správu své tiskárny.

# Připojení tiskárny k síti Wi-Fi pomocí aplikace HP Smart

 **POZNÁMKA:** Tato část se týká pouze bezdrátových modelů tiskáren.

Nainstalujte aplikaci HP Smart do svého počítače nebo mobilního zařízení a použijte ji k nastavení nebo připojení tiskárny k síti Wi-Fi.

Informace o aplikaci HP Smart včetně možností jejího stažení naleznete v části [Použijte aplikaci HP Smart pro tisk, skenování a správu](#).

1. Zkontrolujte, zda je počítač nebo mobilní zařízení připojeno k vaší bezdrátové síti. Na svém mobilním zařízení zapněte funkci Bluetooth a služby určování polohy.

 **POZNÁMKA:** Aplikace HP Smart používá funkci Bluetooth k nastavení tiskárny. Nepodporuje tisk prostřednictvím Bluetooth.

2. Pokud byl síť Wi-Fi tiskárny dříve vypnutá, nepamenejte ji zapnout. Další informace o stavu bezdrátového připojení naleznete v části [Zapnutí nebo vypnutí bezdrátového připojení tiskárny](#).
3. Pokud tiskárna již není v režimu nastavení bezdrátového připojení, obnovte síťová nastavení tiskárny. Informace naleznete v části [Obnovení nastavení sítě na výchozí hodnoty](#).

 **POZNÁMKA:** U některých tiskáren nebo modelů začne pulsovat fialová kontrolka na světelném pruhu. Kontrolka stavu nebo bude blikat kontrolka bezdrátového připojení, když je tiskárna v režimu nastavení bezdrátového připojení.

4. Otevřete aplikaci HP Smart na počítači nebo mobilním zařízení. Informace naleznete v části [Použijte aplikaci HP Smart pro tisk, skenování a správu](#).
5. V aplikaci HP Smart klikněte nebo klepněte na  (ikona Plus) nebo na **Přidat tiskárnu** a potom vyberte možnost pro výběr nebo přidání tiskárny. Pokud budete vyzváni, povolte funkci Bluetooth a služby určování polohy.

Podle pokynů přidejte tiskárnu do své sítě.

6. Po vyzvání si vytvořte účet HP a zaregistrujte tiskárnu.

 **POZNÁMKA:** Jakmile se tiskárna úspěšně připojí, kontrolka bezdrátového připojení přestane blikat a zůstane rozsvícená (platí pro všechny modely s bezdrátovým připojením). Informace naleznete v části [Pohledy na tiskárnu](#).

# Připojení tiskárny k síti Wi-Fi pomocí funkce Wi-Fi Protected Setup (WPS)

Tuto metodu nastavení bezdrátového připojení lze použít, pokud je váš směrovač vybaven tlačítkem WPS. Pokud směrovač toto tlačítko nemá, doporučujeme tiskárnu připojit pomocí aplikace HP Smart. Informace naleznete v části [Připojení tiskárny k síti Wi-Fi pomocí aplikace HP Smart](#).

1. Ujistěte se, že směrovač a tiskárna nejsou od sebe příliš daleko.
2. Na ovládacím panelu tiskárny stiskněte a podržte tlačítko  (tlačítko bezdrátového připojení) alespoň na 3 sekundy, aby se spustila funkce WPS.

Kontrolka bezdrátového připojení bliká.

3. Stiskněte na směrovači tlačítko WPS.

---

## POZNÁMKA:

- Tlačítko WPS na směrovači byste měli stisknout do 2 minut.
  - Jakmile se tiskárna úspěšně připojí, kontrolka bezdrátového připojení přestane blikat a zůstane rozsvícená (platí pro všechny modely s bezdrátovým připojením). Informace naleznete v části [Pohledy na tiskárnu](#).
- 
4. Otevřete aplikaci HP Smart na počítači nebo mobilním zařízení. Informace naleznete v části [Použijte aplikaci HP Smart pro tisk, skenování a správu](#).
  5. V aplikaci HP Smart klikněte nebo klepněte na  (ikona Plus) nebo na **Přidat tiskárnu** a potom vyberte možnost pro výběr nebo přidání tiskárny.  
Podle pokynů přidejte tiskárnu do své sítě.
  6. Po vyzvání si vytvořte účet HP a zaregistrujte tiskárnu.

## Připojení tiskárny k síti Ethernet

Pokud vaše síť Ethernet nemá internetové připojení, připojte tiskárnu bezdrátově k aplikaci HP Smart. Informace naleznete v části [Připojení tiskárny k síti Wi-Fi pomocí aplikace HP Smart](#).

1. Zkontrolujte, že je počítač připojen k internetu.
2. Připojte tiskárnu a směrovač pomocí ethernetového kabelu. (Ethernetový kabel se prodává samostatně.)



### POZNÁMKA:

- Připojení Wi-Fi se automaticky deaktivuje, když připojíte ethernetový kabel.
  - Chcete-li tiskárnu připojit bezdrátově, odpojte ethernetový kabel a připojte tiskárnu k bezdrátové síti pomocí aplikace HP Smart. Informace naleznete v části [Připojení tiskárny k síti Wi-Fi pomocí aplikace HP Smart](#).
- 
3. Otevřete aplikaci HP Smart na počítači nebo mobilním zařízení. Informace naleznete v části [Použijte aplikaci HP Smart pro tisk, skenování a správu](#).
  4. V aplikaci HP Smart klikněte nebo klepněte na  (ikona Plus) nebo na **Přidat tiskárnu** a potom vyberte možnost pro výběr nebo přidání tiskárny.  
Podle pokynů přidejte tiskárnu do své sítě.
  5. Po vyzvání si vytvořte účet HP a zaregistrujte tiskárnu.

# Připojení tiskárny pomocí kabelu USB

---

## POZNÁMKA:

- Nepřipojujte tiskárnu pomocí kabelu USB, když tiskárnu nastavujete poprvé. Tiskárna HP+ nebude fungovat podle očekávání, pokud použijete kabel USB pro první nastavení tiskárny.
  - Aby bylo možné tiskárnu nastavit a používat, musí být neustále připojena k internetu.
- 













Viz požadavky uvedené v části [Požadavky na tiskárny HP+](#).

1. V případě potřeby sejměte štítek zakrývající port USB na zadní straně tiskárny.
2. Pomocí kabelu USB připojte tiskárnu k počítači.
3. Otevřete v počítači aplikaci HP Smart. Informace naleznete v části [Použijte aplikaci HP Smart pro tisk, skenování a správu](#).
4. V aplikaci HP Smart klikněte nebo klepněte na  (ikona Plus) nebo na **Přidat tiskárnu** a potom vyberte možnost pro výběr nebo přidání tiskárny.  
Podle pokynů přidejte tiskárnu.
5. Po vyzvání si vytvořte účet HP a zaregistrujte tiskárnu.

# Změna nastavení bezdrátového připojení

Můžete nastavit a spravovat bezdrátové připojení k vaší tiskárně. Patří k nim tisk informací o nastavení sítě, vypínání nebo zapínání funkce bezdrátového připojení a obnovení nastavení bezdrátového připojení.

## Stav bezdrátového připojení tiskárny





Ikona Bezdrátové připojení	Tlačítko Bezdrátové připojení (model sdn/sdw)	Kontrolka stavu (model d/dw)	Stav sítě Wi-Fi
Vypnuto	Vypnuto	Na světelném pruhu svítí bílá kontrolka. 	Tiskárna není připojena k síti.  Chcete-li bezdrátové připojení zapnout, stiskněte tlačítko  (tlačítko bezdrátového připojení).  Postup připojení tiskárny k síti Wi-Fi naleznete v <a href="#">Připojení tiskárny k síti Wi-Fi pomocí aplikace HP Smart</a> nebo <a href="#">Připojení tiskárny k síti Wi-Fi pomocí funkce Wi-Fi Protected Setup (WPS)</a> .
 Zapnuto	Zapnuto	Na světelném pruhu svítí modrá kontrolka. 	Tiskárna je připojena k síti.
 Zapnuto (pruh signálu cykluje)	Bliká	Světelný pruh pulsuje světle modře. 	Tiskárna se pokouší připojit k bezdrátové síti.
 Zapnuto (pruh signálu cykluje)	Bliká	Pulsuje světle modrá kontrolka a potom bliká oranžově. 	Tiskárna se nemůže připojit k bezdrátové síti.  Pokud se tiskárna nemůže připojit k bezdrátové síti,  (ikona bezdrátového připojení) bliká a na ovládacím panelu se zobrazí Er/61. Pokračujte stisknutím tlačítka  (tlačítko Zrušit) a potom zkuste tiskárnu znovu připojit k bezdrátové síti. Informace naleznete v části <a href="#">Připojení tiskárny k síti Wi-Fi pomocí funkce Wi-Fi Protected Setup (WPS)</a> .  Pokud problém trvá, zkuste se připojit pomocí aplikace HP Smart. Informace naleznete v části <a href="#">Připojení tiskárny k síti Wi-Fi pomocí aplikace HP Smart</a> .
 Zapnuto (pruh signálu cykluje)	Bliká	Na světelném pruhu pulsuje fialová kontrolka. 	Tiskárna je v režimu nastavení bezdrátového připojení.



## Zapnutí nebo vypnutí bezdrátového připojení tiskárny

Stiskněte tlačítko  (tlačítko bezdrátového připojení) pro zapnutí nebo vypnutí bezdrátového připojení tiskárny.

## Obnovení nastavení sítě na výchozí hodnoty

1. Stiskněte a podržte tlačítko  (tlačítko Informace) na 3 sekundy a potom tlačítko uvolněte. Všechna tlačítka na ovládacím panelu se rozsvítí.
2. Stiskněte a podržte tlačítko  (tlačítko bezdrátového připojení) a  (tlačítko Zrušit). Tiskárna se restartuje a, v závislosti na modelu tiskárny, kontrolka Kontrolka stavu začne pulsovat fialově nebo tlačítko  (tlačítko bezdrátového připojení) začne blikat modře. To indikuje, že tiskárna je v režimu nastavení bezdrátového připojení. Podle potřeby můžete nastavit bezdrátové připojení tiskárny k zařízení.



**POZNÁMKA:** Použijte aplikaci HP Smart pro připojení tiskárny k bezdrátové síti.

# Změna typu připojení

## Z USB na bezdrátové připojení

### Windows 10/macOS

1. Odpojte kabel USB od tiskárny.
2. Zkontrolujte, zda je počítač nebo mobilní zařízení připojeno k vaší bezdrátové síti. Na svém mobilním zařízení zapněte funkci Bluetooth a služby určování polohy.
3. Pokud byl síť Wi-Fi tiskárny dříve vypnutá, nezapomeňte ji zapnout. Další informace o stavu bezdrátového připojení naleznete v části [Zapnutí nebo vypnutí bezdrátového připojení tiskárny](#).
4. Pokud tiskárna již není v režimu nastavení bezdrátového připojení, obnovte síťová nastavení tiskárny. Informace naleznete v části [Obnovení nastavení sítě na výchozí hodnoty](#).
5. Otevřete aplikaci HP Smart na počítači nebo mobilním zařízení. Informace naleznete v části [Použijte aplikaci HP Smart pro tisk, skenování a správu](#).
6. Po vyzvání si vytvořte účet HP a zaregistrujte tiskárnu.
7. Postupujte podle pokynů na obrazovce a připojte tiskárnu k bezdrátové síti.

## Z bezdrátového na USB připojení

### Windows/macOS



**POZNÁMKA:** Vždy udržujte připojení k internetu. Aby tiskárna fungovala správně (ať používáte Wi-Fi, ethernetové nebo USB připojení), musí být vždy připojena k internetu. Další informace naleznete v částech [Připojení tiskárny k síti Wi-Fi pomocí aplikace HP Smart](#) a [Na tiskárně nelze tisknout](#).

1. V případě potřeby sejměte štítek zakrývající port USB na zadní straně tiskárny.
2. Pomocí kabelu USB připojte tiskárnu k počítači.
3. Otevřete v počítači aplikaci HP Smart. Informace naleznete v části [Použijte aplikaci HP Smart pro tisk, skenování a správu](#).
4. V aplikaci HP Smart klikněte nebo klepněte na  (ikona Plus) nebo na **Přidat tiskárnu** a potom vyberte možnost pro výběr nebo přidání tiskárny. Podle pokynů přidejte tiskárnu.
5. Po vyzvání si vytvořte účet HP a zaregistrujte tiskárnu.

## 3 Vkládání médií

- [Vložení papíru](#)
- [Vložení obálek](#)
- [Vložení štítků](#)
- [Vložení předlohy na sklo skeneru](#)
- [Vložte předlohu do podavače dokumentů \(pouze u některých modelů\)](#)

### Vložení papíru

Následující informace popisují, jak vkládat papír do vstupního zásobníku.

 **POZNÁMKA:** Jak předejít uvíznutí papíru:

- Do vstupního zásobníku papír nikdy nevkládejte ani ho z něj neodebírejte během tisku.
- Před plněním vstupního zásobníku z něj vyjměte veškerý papír a stoh urovnejte.
- Používejte papír, který není zvrásněný, zvlněný nebo poškozený.
- Vždy použijte 1 formát papíru. Například, nedávejte papír formátu A5 na papír formátu A4.
- Vždy zatlačte vodítka papíru, aby se papír do tiskárny nepodával v šikmém směru.

#### Vložení papíru

1. Vyjměte papír ze vstupního zásobníku, pokud je zde vložený.

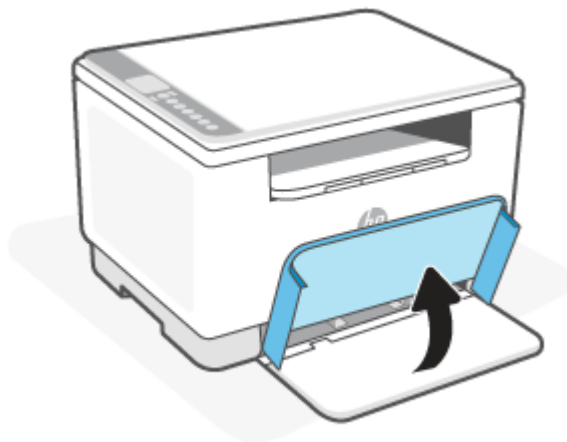

 **TIP:** Chcete-li doplnit papír formátu Legal, zvedněte kryt tiskárny a nechte jej otevřený, je-li to nutné. V závislosti na modelu tiskárny může být zapotřebí také spustit dolů dvířka zásobníku papíru.

2. Přesuňte vodítka papíru k okrajům vstupního zásobníku.

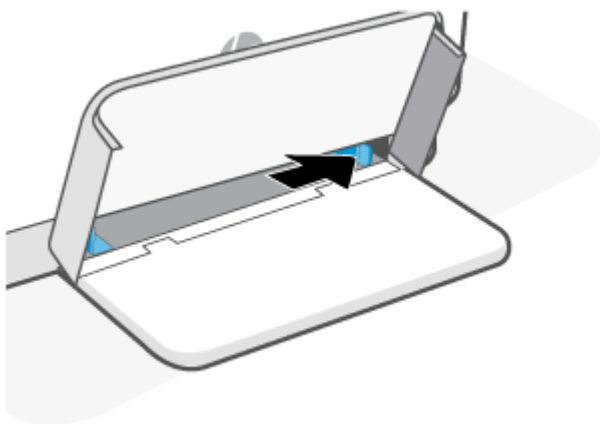

3. Vložte stoh papíru do vstupního zásobníku horní částí vpřed a stranou k potištění nahoru.

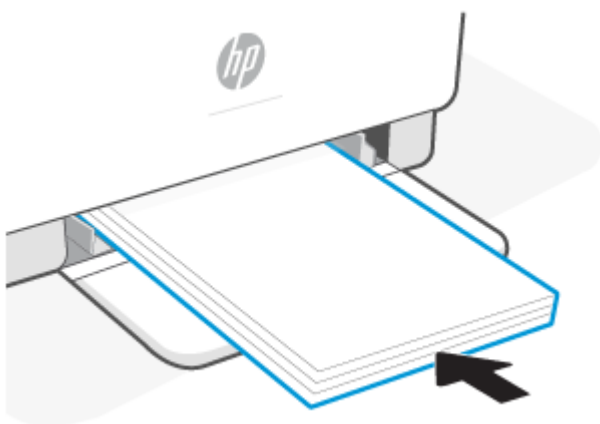

4. Posuňte vodítka papíru tak, aby se dotýkala okrajů média.

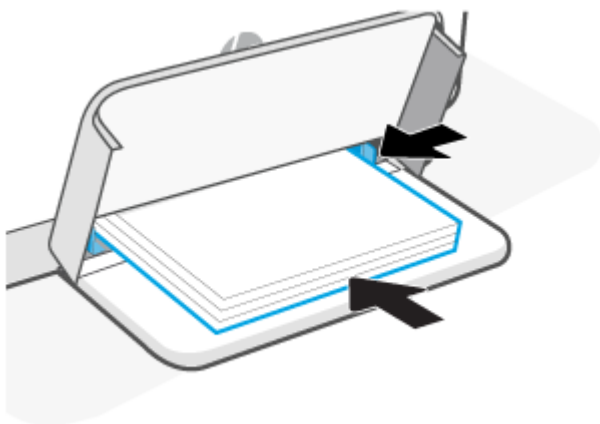

5. Spusťte dolů kryt vstupního zásobníku a vysuňte výstupní zásobník.

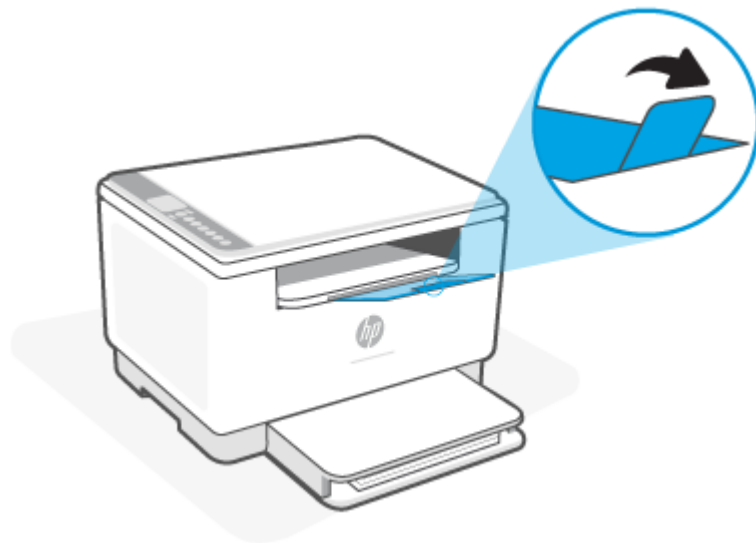

## Vložení obálek

Následující informace popisují, jak vkládat papír do vstupního zásobníku.

Seznam podporovaných formátů a kapacitu vstupního zásobníku naleznete na adrese [www.hp.com/support/ijM232eMFP](http://www.hp.com/support/ijM232eMFP). Klikněte na položku **Informace o produktu** a potom vyberte položku Technické údaje produktu u vaší tiskárny.

### Vložení obálek

1. Vyjměte veškerý papír ze vstupního zásobníku.
2. Vložte obálku do středu vstupního zásobníku tak, aby krátká hrana směřovala k zadní části zásobníku. Tiskřená strana musí směřovat nahoru.



3. Posuňte vodítka papíru tak, aby se dotýkala okrajů média.
4. Spusťte dolů kryt vstupního zásobníku a vysuňte výstupní zásobník.

## Vložení štítků

Následující informace popisují, jak vkládat papír do vstupního zásobníku.

Seznam podporovaných formátů a kapacitu vstupního zásobníku naleznete na adrese [www.hp.com/support/ljM232eMFP](http://www.hp.com/support/ljM232eMFP). Klikněte na položku **Informace o produktu** a potom vyberte položku Technické údaje produktu u vaší tiskárny.

### Vložení štítků

1. Vyjměte veškerý papír ze vstupního zásobníku.
2. Vložte arch se štítky do středu vstupního zásobníku tak, aby horní hrana archu směřovala k zadní části zásobníku. Tištěná strana musí směřovat nahoru.

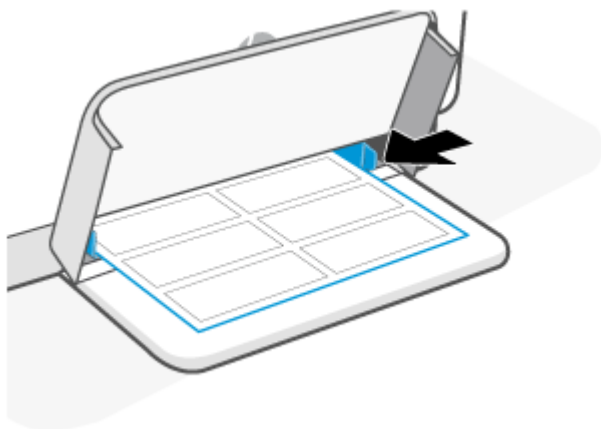

3. Posuňte vodítka papíru tak, aby se dotýkala okrajů média.
4. Spusťte dolů kryt vstupního zásobníku a vysuňte výstupní zásobník.

## Vložení předlohy na sklo skeneru

Předlohy můžete kopírovat nebo skenovat položením na sklo skeneru.

### POZNÁMKA:

- Skener by nemusel fungovat správně, pokud skleněná deska a spodní strana víka nejsou čisté.
- Před zvednutím víka tiskárny vyjměte všechny předlohy ze zásobníku podavače dokumentů.

### Umístění předlohy na skleněnou plochu skeneru

1. Zvedněte víko skeneru víko.





2. Vložte předlohu tiskovou stranou dolů a zarovnejte ji se značkou v zadním levém rohu skla.

 **TIP:** Při vkládání předloh vám pomohou vodítka vyrytá podél hrany skla skeneru.

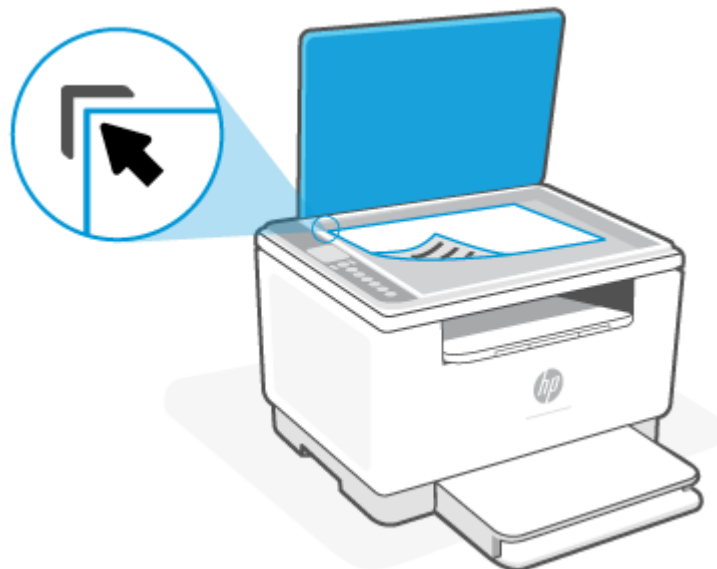

3. Zavřete víko.

## Vložte předlohu do podavače dokumentů (pouze u některých modelů)

Dokument můžete kopírovat nebo skenovat vložením do podavače dokumentů.

**UPOZORNĚNÍ:** Do automatického podavače nekládejte fotografie, mohlo by dojít k jejich poškození. Používejte jen papír, který podavač dokumentů podporuje.

**POZNÁMKA:** Některé funkce kopírování, například **Přizpůsobit na stránku**, nebudou dostupné v případě, že se předlohy nacházejí v podavači dokumentů. Abyste tyto funkce mohli používat, pokládejte předlohy na sklo skeneru.

### Vložení předlohy do podavače dokumentů

1. Vložte předlohu do podavače dokumentů potištěnou stranou nahoru.
  - a. Pokud vkládáte předlohu vytištěnou v orientaci na výšku, umístěte stránky tak, aby šel do podavače nejprve horní okraj dokumentu. Pokud vkládáte předlohu vytištěnou v orientaci na šířku, umístěte stránky tak, aby šel do podavače nejprve levý okraj dokumentu.
  - b. Papír zasouvejte do podavače dokumentů, dokud se neozve pípnutí.

**TIP:** Další nápovědu poskytuje při vkládání předloh do podavače dokumentů schéma vyryté na zásobníku podavače.

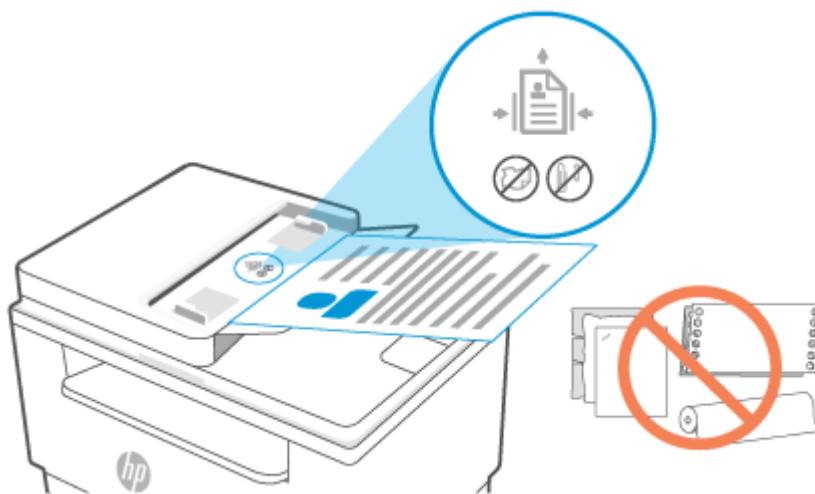

2. Vodítka šířky papíru posouvejte ke středu, dokud se nezarazí o levou a pravou hranu papíru.

---

# 4 Tisk

- [Než začnete](#)
- [Tisk pomocí počítače se systémem Windows](#)
- [Tisk z počítače Mac](#)
- [Tisk pomocí mobilního zařízení](#)



**POZNÁMKA:** V závislosti na modelu vaší tiskárny kontrolka Kontrolka stavu bliká nebo světelný pruh svítí zeleně, když se tiskárna inicializuje, ochlazuje, provádí postup automatického čištění nebo se vypíná.

Aby byl zajištěn produktivní tisk, tato tiskárna může automaticky přejít do režimu chlazení za určitých okolních podmínek. Tento proces může trvat několik minut. Když se tiskárna ochlazuje, tiskové úlohy se mohou pozastavit, ale jakmile bude modul tiskárny znovu připraven, úlohy budou pokračovat.

---

## Než začnete

- Nastavte a připojte tiskárnu pomocí aplikace HP Smart. Další informace naleznete v částech [Použijte aplikaci HP Smart pro tisk, skenování a správu](#) a [Připojení tiskárny k síti Wi-Fi pomocí aplikace HP Smart](#).
- Vložte papír do vstupního zásobníku a otevřete výstupní zásobník. Informace naleznete v části [Vložení papíru](#).
- Vždy udržujte připojení k internetu. Aby tiskárna fungovala správně (ať používáte Wi-Fi, ethernetové nebo USB připojení), musí být vždy připojena k internetu. Další informace naleznete v částech [Připojení tiskárny k síti Wi-Fi pomocí aplikace HP Smart](#) a [Na tiskárně nelze tisknout](#).
- Používejte pouze originální kazety HP. Tiskárna nebude fungovat podle očekávání, pokud v ní použijete neoriginální kazety nebo doplněné kazety.

# Tisk pomocí počítače se systémem Windows

Zkontrolujte požadavky uvedené v [Požadavky na tiskárny HP+](#).

1. Ujistěte se, že máte nainstalovanou aplikaci HP Smart. Informace naleznete v části [Použijte aplikaci HP Smart pro tisk, skenování a správu](#).
2. Otevřete dokument, který chcete vytisknout.
3. V nabídce **Soubor** v softwarovém programu vyberte možnost **Tisk**.
4. Klikněte na tlačítko, kterým se otevře dialogové okno **Vlastnosti**.  
V závislosti na softwarové aplikaci může být toto tlačítko označeno **Vlastnosti**, **Možnosti**, **Nastavení** nebo **Předvolby**.
5. Ujistěte se, že je vybrána tiskárna.
6. Změňte příslušná nastavení tisku a klikněte na **OK**.
7. Klikněte na tlačítko **Tisk** nebo **OK** pro vytištění úlohy.

## Tisk z počítače Mac

Zkontrolujte požadavky uvedené v [Požadavky na tiskárny HP+](#).

1. Ujistěte se, že máte nainstalovanou aplikaci HP Smart. Informace naleznete v části [Použijte aplikaci HP Smart pro tisk, skenování a správu](#).
2. Na počítači otevřete nabídku **Systémové předvolby** a vyberte možnost **Tiskárny a skenery**.
3. Klikněte na tlačítko + (tlačítko/ikona Přidat), vyberte tiskárnu ze seznamu tiskáren a potom klikněte na **Přidat**.
4. Po připojení otevřete dokument, který chcete vytisknout, a použijte příkaz **Tisk**.
5. Přesvědčte se, že je vybrána požadovaná tiskárna.
6. Změňte případná nastavení tisku.
7. Klepnutím na **Print** (Tisk) spustíte tisk dokumentu.

## Tisk pomocí mobilního zařízení

Můžete použít aplikaci HP Smart, když chcete tisknout dokumenty a fotografie z vašeho mobilního zařízení, účtu sociálních médií nebo cloudového úložiště. Informace naleznete v části [Použijte aplikaci HP Smart pro tisk, skenování a správu](#).

Můžete také tisknout přímo z mobilních zařízení pomocí aplikace AirPrint (iOS) nebo HP Print Service Plugin (Android):

- **iOS:** Služba AirPrint je předinstalována na zařízeních se systémem iOS verze 4.2 a novější.
- **Android:** Z obchodu Google Play nebo oblíbeného obchodu s aplikacemi si stáhněte HP Print Service Plugin a povolte jej na svém zařízení.

 **POZNÁMKA:** Můžete tisknout pomocí aplikace HP Smart nebo AirPrint / HP Print Service Plugin, když je mobilní zařízení připojeno ke stejné síti jako tiskárna nebo když je v jiné síti (pomocí služby Wi-Fi Direct).

## Tisk, když jste připojeni ke stejné Wi-Fi síti

Můžete tisknout dokumenty a fotografie ze svého mobilního zařízení, když je zařízení připojeno ke stejné Wi-Fi síti jako tiskárna.

Více informací o mobilním tisku naleznete na stránce [www.hp.com/go/mobileprinting](http://www.hp.com/go/mobileprinting).

 **POZNÁMKA:** Ujistěte se, že vaše mobilní zařízení a tiskárna jsou připojeny ke stejné Wi-Fi síti. Informace naleznete v části [Připojení tiskárny k síti Wi-Fi pomocí aplikace HP Smart](#).

## Tisk, když nejste připojeni ke stejné Wi-Fi síti (Wi-Fi Direct)

Funkce Wi-Fi Direct umožňuje přímé propojení počítače nebo mobilního zařízení s tiskárnou a bezdrátový tisk – bez nutnosti připojovat počítač nebo mobilní zařízení k existující bezdrátové síti.

Na stránce [www.hp.com/go/wifidirectprinting](http://www.hp.com/go/wifidirectprinting) naleznete více informací o funkci Wi-Fi Direct.



 **POZNÁMKA:**



- Zkontrolujte, zda je funkce Wi-Fi Direct na tiskárně zapnutá. Když je funkce Wi-Fi Direct zapnutá, na ovládacím panelu tiskárny se zobrazí  (ikona Wi-Fi Direct).
- Prostřednictvím připojení Wi-Fi Direct lze k tiskárně připojit až 5 počítačů a mobilních zařízení.

**Zapnutí nebo vypnutí funkce Wi-Fi Direct z ovládacího panelu:**

1. Stiskněte a podržte tlačítko  (tlačítko Informace) na tři sekundy a potom tlačítko uvolněte.

Všechna tlačítka na ovládacím panelu se rozsvítí.

2. Současně stiskněte tlačítko  (tlačítko Pokračovat) a  (tlačítko bezdrátového připojení).

 **TIP:** Stisknutím tlačítka  (tlačítko Informace) vytiskněte zprávu a zkontrolujte stav funkce Wi-Fi Direct a heslo.

---







# 5 Kopírování a skenování

- [Kopírování](#)
- [Kopírování dokladů](#)
- [Skenování pomocí aplikace HP Smart \(iOS/Android, Windows 10 a macOS\)](#)



# Kopírování

Podle následujících kroků můžete vytvářet kopie ze skla skeneru:

1. Podle značek na tiskárně vložte dokument na sklo skeneru.
2. Stiskněte tlačítka  (tlačítka Nabídka) a zvolte libovolné z následujících nastavení kopírování.
  - Stiskem tlačítka  (tlačítka Míinus) a  (tlačítka Plus) nastavíte počet kopií k vytištění.
  - Vyberte nastavení  (Světlejší/tmavší) a potom pomocí tlačítka  (tlačítka Míinus) a  (tlačítka Plus) upravte nastavení tmavosti aktuální úlohy kopírování.
3. Stiskněte tlačítka  (tlačítka Kopírovat) pro zahájení kopírování.

---

 **TIP:** Pokud je vaše zařízení vybaveno fotoaparátem, můžete použít aplikaci HP Smart pro skenování tištěného dokumentu nebo fotografie s využitím fotoaparátu zařízení. Následně můžete pomocí aplikace HP Smart snímek upravit, uložit, vytisknout nebo sdílet.

---

## Kopírování dokladů

Pomocí funkce Kopie ID můžete kopírovat obě strany průkazů nebo jiných malých dokumentů na stejnou stranu jednoho listu papíru. Tiskárna vytiskne oba obrazy zároveň.

1. Otevřete víko skeneru a položte doklad na horní polovinu skla skeneru tak, jak je znázorněno.



2. Zavřete víko skeneru a stisknutím tlačítka  (tlačítko kopírování dokladů) zahajete kopírování.

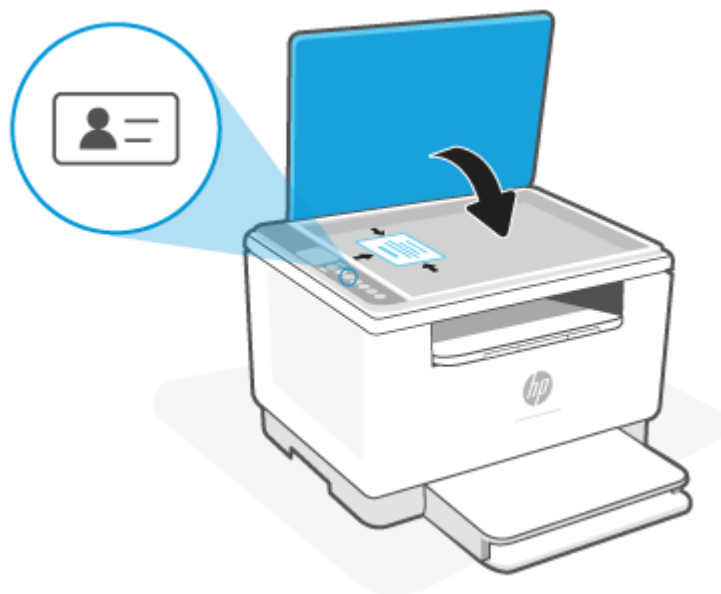

Jakmile je kopírování dokončeno, rozsvítí se kontrolka  (kontrolka Kontrolka otevřeného víka) a na displeji se zobrazí „P2“.

3. Otevřete víko skeneru, převraťte doklad a položte jej na stejné místo na skle skeneru.

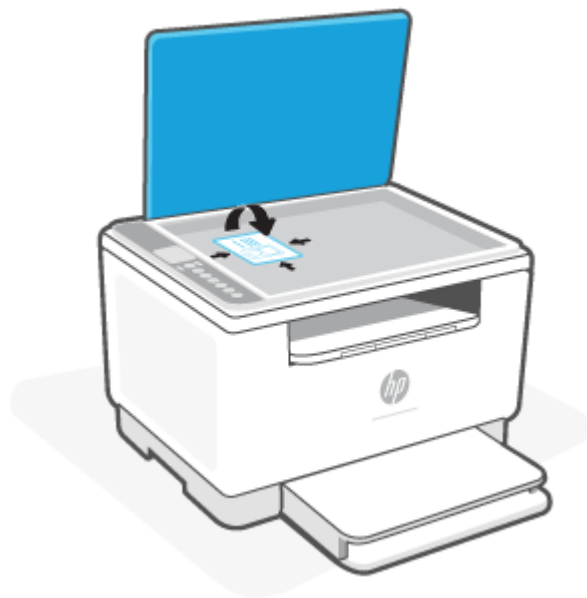

4. Zavřete víko skeneru a stisknutím tlačítka  (tlačítko Pokračovat) spusťte skenování druhé strany dokladu a jeho tisk.

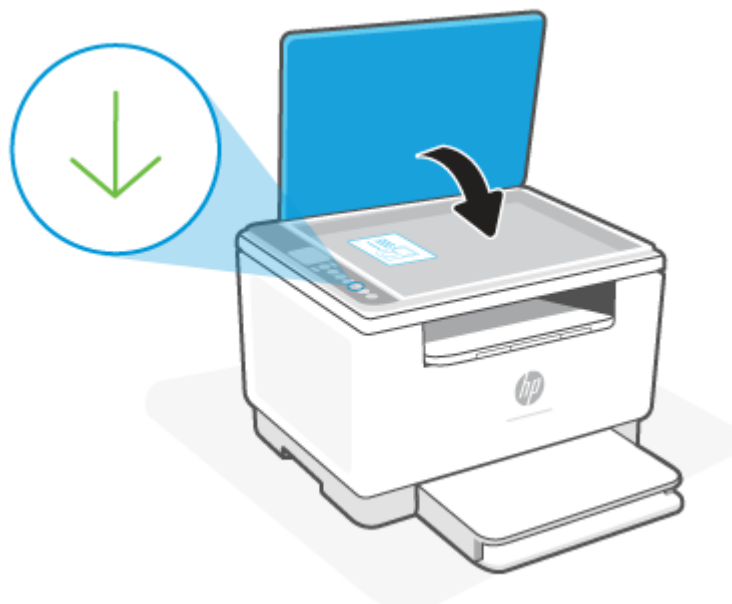

## Skenování pomocí aplikace HP Smart (iOS/Android, Windows 10 a macOS)

Aplikaci HP Smart můžete použít pro skenování dokumentů nebo fotografií ze skeneru tiskárny. Můžete rovněž skenovat pomocí fotoaparátu zařízení. HP Smart obsahuje editační nástroje, s jejichž pomocí můžete naskenovaný snímek před uložením nebo sdílením upravit. Naskenované snímky můžete vytisknout nebo uložit v místním zařízení či cloudovém úložišti a sdílet je pomocí e-mailu, SMS, Facebooku, Instagramu atd. Chcete-li skenovat pomocí HP Smart, postupujte podle pokynů uvedených v příslušné kapitole níže, podle typu používaného zařízení.

- **iOS/Android:** [www.hp.com/go/hpsmart-help](http://www.hp.com/go/hpsmart-help)
- **Windows 10:** [www.hp.com/go/hpsmartwin-help](http://www.hp.com/go/hpsmartwin-help)
- **macOS:** [www.hp.com/go/hpsmartmac-help](http://www.hp.com/go/hpsmartmac-help)

---

## 6 Konfigurace tiskárny

- [Používání webových služeb](#)
- [Aktualizace tiskárny](#)
- [Konfigurace tiskárny pomocí serveru Embedded Web Server \(EWS\)](#)

## Používání webových služeb

Tiskárna nabízí inovativní cloudová řešení, například tisk z libovolného místa, skenování a ukládání do cloudu a další služby (včetně automatického doplňování spotřebního materiálu). Více informací naleznete na stránce aplikace HP Smart webová stránka ([www.hpSMART.com](http://www.hpSMART.com)).

 **POZNÁMKA:** Aby bylo možné využívat cloudová řešení, tiskárna musí být připojena k internetu. Pokud není dohodnuto jinak, společnost HP může upravit nebo zrušit tyto nabídky cloudových řešení podle svého uvážení.

## Nastavení webových služeb

1. Před nastavením webových služeb se přesvědčte, že je tiskárna připojena k Internetu.
2. Otevřete výchozí stránku tiskárny (Embedded Web Server (EWS)). Informace naleznete v části [Přístup a použití serveru Embedded Web Server \(EWS\)](#).
3. **Klikněte na kartu** Webové služby HP.
4. V nabídce **Nastavení webových služeb** klikněte na možnost **Povolit** a dále postupujte podle pokynů na obrazovce a přijměte podmínky používání.
5. Pokud budete požádáni, povolte tiskárně kontrolu a instalaci aktualizací softwaru tiskárny.

 **POZNÁMKA:**

- Pokud bude vyžadováno heslo, zadejte PIN kód uvedený na štítku vaší tiskárny. Informace naleznete v části [Poznámky týkající se přístupu k serveru EWS](#).
  - Budete-li vyzváni k zadání nastavení serveru proxy a vaše síť používá server proxy, nastavte server proxy dle pokynů na obrazovce. Pokud neznáte správné hodnoty nastavení, obraťte se na správce sítě nebo na osobu, která síť nastavila.
  - Pokud je dostupná aktualizace softwaru tiskárny, tiskárna tuto aktualizaci stáhne a nainstaluje a poté se automaticky restartuje. Opakujte pokyny uvedené výše k nastavení **webových služeb HP**.
6. Jakmile se tiskárna připojí k serveru HP, vytiskne informační stránku. Postupujte podle pokynů na informační stránce a dokončete nastavení webových služeb.

## Aktualizace tiskárny

Společnost HP poskytuje pravidelné aktualizace tiskárny, které zlepšují její výkon, opravují problémy nebo chrání tiskárnu před potenciálními bezpečnostními hrozbami.

Pokud je vaše tiskárna připojena k síti Wi-Fi nebo Ethernet s přístupem k internetu, tiskárna se automaticky aktualizuje, jakmile jsou dostupné nové aktualizace. Ve výchozím nastavení tiskárna automaticky kontroluje dostupnost aktualizací.

---

 **TIP:** Dostupnost aktualizací tiskárny můžete kdykoli zkontrolovat. [Přečtěte si více informací o kontrole dostupnosti aktualizací.](#)

---

# Konfigurace tiskárny pomocí serveru Embedded Web Server (EWS)

Použijte server Embedded Web Server (EWS) ke správě funkcí tisku ze svého počítače.

- Zobrazení informací o stavu tiskárny
- Kontrola informací a stav tiskového spotřebního materiálu
- Přijetí informací o událostech tiskárny a spotřebního materiálu
- Zobrazení a změna nastavení sítě a tiskárny

## Přístup a použití serveru Embedded Web Server (EWS)

Server EWS můžete otevřít jedním z těchto způsobů:

- Aplikace HP Smart
- Software tiskárny HP
- Webový prohlížeč pomocí IP adresy
- Webový prohlížeč pomocí připojení Wi-Fi Direct

### Poznámky týkající se přístupu k serveru EWS

- Pokud se ve webovém prohlížeči zobrazí zpráva, že přístup na webovou stránku není bezpečný, vyberte možnost pro pokračování. Vstupem na webovou stránku nedojde k poškození vašeho zařízení.
- Pokud budete vyzváni, zadejte výchozí uživatelské jméno a heslo k tiskárně.
  - **Uživatelské jméno:** admin
  - **Heslo:** Otevřete přístupová dvířka kazet a podívejte se na štítek uvnitř tiskárny.





- V závislosti na způsobu připojení tiskárny nemusí být některé funkce serveru EWS dostupné.
- Server EWS není přístupný za síťovou bránou firewall.

## Otevření serveru EWS pomocí aplikace HP Smart (iOS, Android a Windows 10)

1. Otevřete aplikaci HP Smart na počítači nebo mobilním zařízení. Informace naleznete v části [Použijte aplikaci HP Smart pro tisk, skenování a správu](#).
2. V aplikaci HP Smart vyberte svou tiskárnu a potom klikněte nebo klepněte na **Rozšířená nastavení**.

## Otevření serveru EWS pomocí IP adresy (připojení Wi-Fi nebo Ethernet)

1. Vyhledejte IP adresu. Stiskněte tlačítko  (tlačítko Informace) na tiskárně pro vytištění informační stránky.
2. Otevřete webový prohlížeč, zadejte IP adresu nebo název hostitele do adresního řádku a potom klikněte nebo klepněte na **Enter**.

## Otevření serveru EWS pomocí IP adresy (připojení Wi-Fi Direct)

1. Ujistěte se, že vaše zařízení a tiskárna jsou připojeny pomocí funkce Wi-Fi Direct. Informace naleznete v části [Tisk, když nejste připojeni ke stejné Wi-Fi síti \(Wi-Fi Direct\)](#).
2. Otevřete webový prohlížeč, zadejte následující IP adresu nebo název hostitele tiskárny do adresního řádku a potom klikněte nebo klepněte na **Enter**.

**IP adresa:** 192.168.223.1

## Konfigurace nastavení sítě IP

Následující části použijte ke konfiguraci síťových nastavení tiskárny.

### Zobrazení nebo změna nastavení sítě

Pomocí serveru Embedded Web Server můžete zobrazit nebo změnit nastavení konfigurace IP adresy.

1. Otevřete server EWS. Informace naleznete v části [Přístup a použití serveru Embedded Web Server \(EWS\)](#).
2. Kliknutím na kartu **Síť** zjistíte informace o síti. Podle přání změňte nastavení.

### Přejmenování tiskárny v síti

Chcete-li tiskárnu v síti přejmenovat, aby ji bylo možné jednoznačně rozpoznat, použijte rozhraní Embedded Web Server.

1. Otevřete server EWS. Informace naleznete v části [Přístup a použití serveru Embedded Web Server \(EWS\)](#).
2. Otevřete kartu **System**.
3. Na stránce **Informace o zařízení** se výchozí název tiskárny nachází v poli **Popis zařízení**. Tento název můžete změnit, aby bylo možné tiskárnu jednoznačně rozpoznat.



**POZNÁMKA:** Vyplnění ostatních polí na stránce je volitelné.

4. Změny uložíte kliknutím na tlačítko **Použít**.

## Ruční konfigurace parametrů TCP/IP protokolu IPv4

Pomocí EWS můžete ručně nastavit adresu IPv4, masku podsítě a výchozí bránu.

1. Otevřete server EWS. Informace naleznete v části [Přístup a použití serveru Embedded Web Server \(EWS\)](#).
2. Na kartě **Sít** klikněte na položku **Konfigurace IPv4** v levém navigačním panelu.
3. Z rozevírací nabídky **Preferovaná metoda IP adresy** vyberte možnost **Ručně** a poté upravte nastavení IPv4.
4. Klikněte na tlačítko **Použít**.

## Přiřazení nebo změna systémového hesla pomocí serveru Embedded Web Server

Přidělte heslo správce pro přístup k tiskárně a rozhraní HP Embedded Web Server, aby uživatelé bez oprávnění nemohli měnit nastavení tiskárny.

1. Otevřete server EWS. Informace naleznete v části [Přístup a použití serveru Embedded Web Server \(EWS\)](#).
2. Na kartě **System** klikněte na položku **Správa** v levém navigačním panelu.
3. V části s označením **Zabezpečení produktu** zadejte heslo do pole **Heslo**.
4. Zadejte heslo znovu do pole **Potvrzení hesla**.
5. Klikněte na tlačítko **Použít**.



**POZNÁMKA:** Heslo si poznačte a uložte ho na bezpečné místo.

## Změna nastavení úspory energie

Tiskárna obsahuje několik úsporných funkcí, které šetří energii i spotřební materiál.

### Nastavení spánku / automatického vypnutí v případě nečinnosti

Použijte EWS k nastavení doby nečinnosti, po které se tiskárna přepne do režimu spánku.

Pomocí následujícího postupu změníte nastavení spánku / automatického vypnutí po určité době nečinnosti:

1. Otevřete server EWS. Informace naleznete v části [Přístup a použití serveru Embedded Web Server \(EWS\)](#).
2. Klikněte na kartu **System** a poté vyberte možnost **Nastavení energie**.
3. V rozevírací nabídce **Spánek / automatické vypnutí při nečinnosti** vyberte dobu prodlevy.
4. Klikněte na tlačítko **Použít**.

### Nastavuje volbu Vypnutí při nečinnosti a konfiguruje tiskárnu tak, aby její spotřeba energie byla 1 watt nebo méně

Použijte EWS k nastavení doby, po které se tiskárna vypne.



**POZNÁMKA:** Když se tiskárna vypne, spotřeba energie je 1 watt nebo méně.

Pomocí následujícího postupu změníte nastavení vypnutí po určité době nečinnosti:

1. Otevřete server EWS. Informace naleznete v části [Přístup a použití serveru Embedded Web Server \(EWS\)](#).
2. Klikněte na kartu **System** a poté vyberte možnost **Nastavení energie**.
3. V rozevírací nabídce **Vypnutí při nečinnosti** vyberte dobu prodlevy.



**POZNÁMKA:** Výchozí hodnota je **4 hodiny**.

---

4. Klikněte na tlačítko **Použit**.

## Nastavení vypnutí po prodlevě

Pomocí serveru EWS zvolte, zda má tiskárna odložit vypnutí, když se stiskne tlačítko  (tlačítko Napájení).

Pomocí následujícího postupu změníte nastavení odložení vypnutí:

1. Otevřete server EWS. Informace naleznete v části [Přístup a použití serveru Embedded Web Server \(EWS\)](#).
2. Klikněte na kartu **System** a poté vyberte možnost **Nastavení energie**.
3. Označte volbu **Odložit, když jsou porty aktivní** nebo její označení zrušte.



**POZNÁMKA:** Když je volba vybrána, tiskárna se ne vypne, dokud budou všechny porty aktivní. Aktivní síťové připojení zabrání tiskárně ve vypnutí.

---

---

# 7 Spotřební materiál, příslušenství a díly

Tiskárna funguje pouze s originálními kazetami HP.

---

**UPOZORNĚNÍ:** Pokud do této tiskárny nainstalujete jiné než originální kazety HP (včetně doplňovaných nebo neoriginálních kazet HP), tiskárna nebude fungovat podle očekávání.

---

- [Objednávka spotřebního materiálu, příslušenství a dílů](#)
- [Povolení nebo zakázání funkce Zásady kontroly původu kazet](#)
- [Výměna tonerových kazet](#)

# Objednávka spotřebního materiálu, příslušenství a dílů

## Objednání

Objednání spotřebního materiálu a papíru	<a href="http://www.hp.com/go/suresupply">www.hp.com/go/suresupply</a>
Objednání originálních částí nebo příslušenství HP	<a href="http://www.hp.com/buy/parts">www.hp.com/buy/parts</a>
Objednání prostřednictvím servisu nebo poskytovatele podpory	Obraťte se na autorizovaný servis nebo na autorizovaného poskytovatele podpory HP.
Objednávky pomocí integrovaného webového serveru HP (EWS)	V podporovaném webovém prohlížeči v počítači zadejte adresu IP do pole Adresa/URL. Server EWS nabízí možnosti k nákupu originálního spotřebního materiálu HP.



**POZNÁMKA:** Objednávat můžete také pomocí aplikace HP Smart. Informace o této aplikaci najdete v [Použijte aplikaci HP Smart pro tisk, skenování a správu.](#)

## Spotřební materiál a příslušenství

Položka	Popis	Číslo kazety	Číslo dílu
<b>Spotřební materiál</b>			
<b>Pro použití pouze v Severní Americe, Austrálii a Novém Zélandu.</b>			
Originální černá tonerová kazeta HP 134A LaserJet	Náhradní černá tonerová kazeta se standardní kapacitou	134A	W1340A
Originální černá tonerová kazeta HP 134X LaserJet s vysokou výtežností	Vysokokapacitní náhradní černá tonerová kazeta	134X	W1340X
<b>Pro použití pouze v Evropském hospodářském společenství (EHS), Švýcarsku, Spojeném království a Izraeli.</b>			
Originální černá tonerová kazeta HP 135A LaserJet	Náhradní černá tonerová kazeta se standardní kapacitou	135A	W1350A
Originální černá tonerová kazeta HP 135X LaserJet s vysokou výtežností	Vysokokapacitní náhradní černá tonerová kazeta	135X	W1350X
<b>Pro použití pouze v Africe, Latinské Americe, Středním východu, SNS, Balkánských zemích/regionech mimo EU a Asii/Tichomoří (kromě Číny, Indie, Austrálie a Nového Zélandu)</b>			
Originální černá tonerová kazeta HP 136A LaserJet	Náhradní černá tonerová kazeta se standardní kapacitou	136A	W1360A
Originální černá tonerová kazeta HP 136X LaserJet s vysokou výtežností	Vysokokapacitní náhradní černá tonerová kazeta	136X	W1360X
<b>Pro použití pouze v regionu Čína a Indie</b>			
Originální černá tonerová kazeta HP 137A LaserJet	Náhradní černá tonerová kazeta se standardní kapacitou	137A	W1370A
Originální černá tonerová kazeta HP 137X LaserJet s vysokou výtežností	Vysokokapacitní náhradní černá tonerová kazeta	137X	W1370X

\*Výrobek je přizpůsoben pro regiony a země uvedené výše. Nicméně žádné ze zde uvedených informací nesmí být považovány za schválení společnosti HP dovážet výrobky do Evropského hospodářského společenství, Švýcarska a Spojeného království z jakéhokoli jiné země mimo tento region.

## Povolení nebo zakázání funkce Zásady kontroly původu kazet

Funkci Zásady kontroly původu kazet lze povolit nebo zakázat pomocí serveru Embedded Web Server (EWS).



**POZNÁMKA:** Povolení nebo zákaz této funkce může vyžadovat zadání hesla správce.

1. Otevřete server EWS. Informace naleznete v části [Přístup a použití serveru Embedded Web Server \(EWS\)](#).
2. Vyberte kartu **System** a poté vyberte možnost **Nastavení spotřebního materiálu**.
3. V rozevírací nabídce **Zásady kontroly původu kazet** vyberte **Vypnuto** nebo **Schváleno spol. HP**.
4. Klikněte na tlačítko **Použít**.

# Výměna tonerových kazet

Tiskárna funguje pouze s originálními kazetami HP.

**UPOZORNĚNÍ:** Pokud do této tiskárny nainstalujete jiné než originální kazety HP (včetně doplňovaných nebo neoriginálních kazet HP), tiskárna nebude fungovat podle očekávání.

## Informace o kazetě

V tisku pokračujte se stávající kazetou, dokud toner poskytuje přijatelnou kvalitu tisku. Pokud chcete, aby byl toner rovnoměrně rozložen, vyjměte tiskovou kazetu z tiskárny a opatrně s ní pohybujte ve vodorovném směru ze strany na stranu. Grafické znázornění naleznete v pokynech k výměně kazety. Tonerovou kazetu vložte zpět do tiskárny a poté zavřete přední kryt.

## Vyjmutí a vložení tonerové kazety zpět

Když se životnost tiskové kazety blíží ke konci, můžete pokračovat v tisku s aktuální kazetou až do doby, kdy už protřepání toneru nepřinese přijatelnou kvalitu tisku.

1. Otevřete přístupová dvířka kazet a potom vyjměte starou tiskovou kazetu.

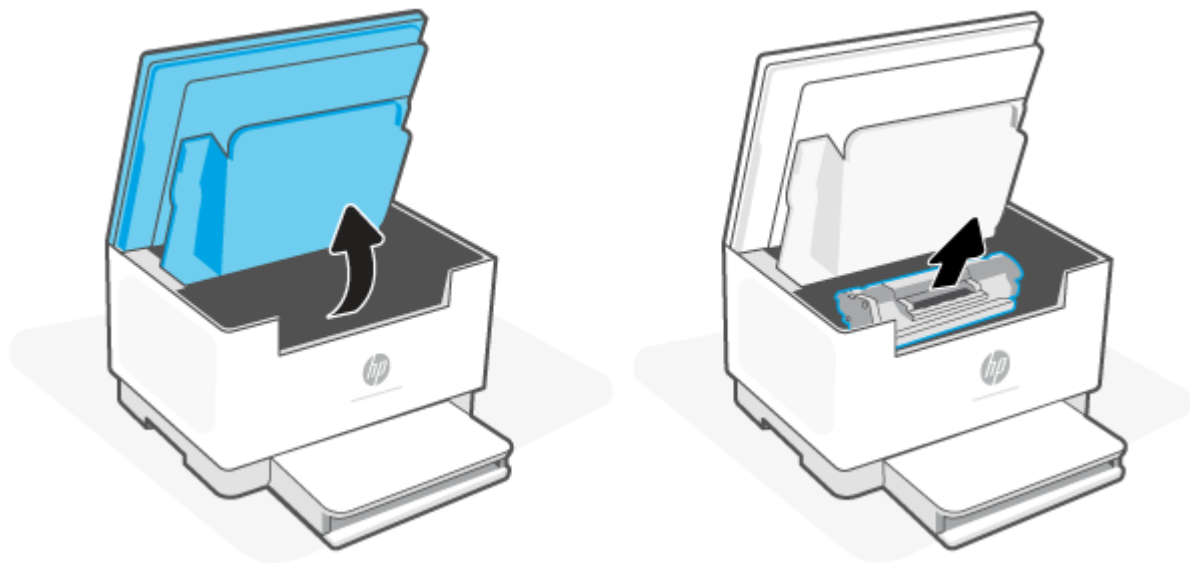

2. Novou tiskovou kazetu vybalte. Použitou tiskovou kazetu vložte do obalu pro recyklaci.

**UPOZORNĚNÍ:** Poškození tiskové kazety předejdete tím, že ji budete držet za oba konce. Nedotýkejte se ochranného krytu ani povrchu válce.



3. Uchopte tiskovou kazetu po obou stranách a jemně s ní zatřeste, aby se toner uvnitř kazety rovnoměrně rozmístil.

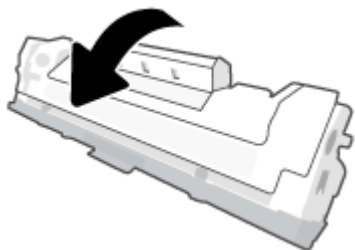

4. Z tiskové kazety odstraňte kryt.

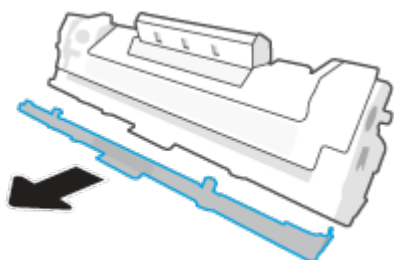

5. Zasuňte tiskovou kazetu do produktu a potom zavřete přístupová dvířka kazet.

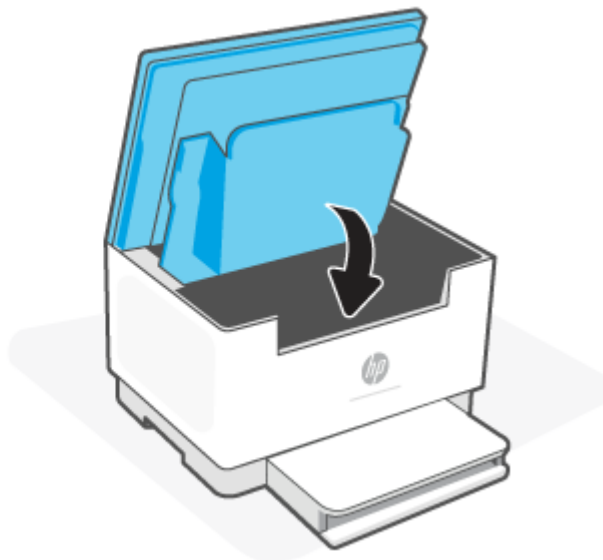
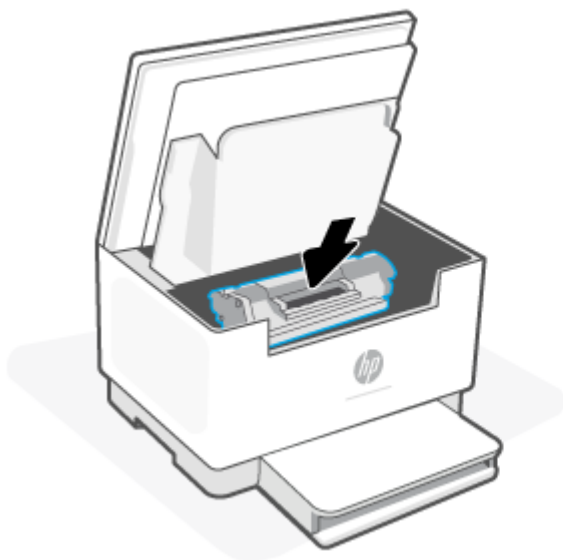

**⚠ UPOZORNĚNÍ:** Pokud se toner dostane na oděv, utřete jej suchým hadříkem a vyperte oděv ve studené vodě. *Horká voda zapouští toner do látky.*

---

## 8 Řešení problémů

- [Podpora HP](#)
- [Na tiskárně nelze tisknout](#)
- [Nelze nastavit webové služby](#)
- [Interpretace významu indikátorů na ovládacím panelu](#)
- [Vysvětlení kódů zobrazovaných na tiskárně](#)
- [Tisk protokolů tiskárny](#)
- [Obnovení výchozího nastavení](#)
- [Nízká hladina tonerové kazety](#)
- [Tiskárna nepodává papír nebo ho podává špatně](#)
- [Odstraňování uvíznutého papíru](#)
- [Zlepšení kvality tisku](#)
- [Řešení problémů s kvalitou tisku](#)
- [Vylepšení kvality obrazu kopírování a skenování](#)
- [Řešení problémů s bezdrátovou sítí](#)
- [Řešení problémů s ethernetovým připojením](#)

## Podpora HP

Nejnovější informace o produktech a informace podpory najdete na webových stránkách podpory pro tiskárny na adrese [www.hp.com/support/ljM232eMFP](http://www.hp.com/support/ljM232eMFP). Online podpora společnosti HP nabízí řadu možností, které vám pomohou s vaší tiskárnou:



**Získání softwaru a ovladačů:** Stáhněte si software, ovladače a firmware, které pro tiskárnu potřebujete.



**Ptejte se komunity:** Připojte se ke komunitním fórům, abyste mohli vyhledávat řešení, klást otázky a sdílet tipy.



**Diagnostické nástroje HP:** Ke zjišťování problémů s tiskárnou a vyhledávání doporučených řešení můžete použít online nástroje společnosti HP.

## Kontaktujte společnost HP

Pokud při řešení problému potřebujete pomoc od zástupce technické podpory společnosti HP, otevřete stránku [www.support.hp.com](http://www.support.hp.com). Následující způsoby kontaktování jsou k dispozici bezplatně pro produkty v záruce (v případě produktů po záruce může být podpora s asistencí zástupce společnosti HP zpoplatněna):



Chatujte se zástupcem podpory HP nebo virtuálním zástupcem online.



Telefonický hovor s pracovníkem podpory společnosti HP.

Při kontaktování podpory společnosti HP buďte připraveni poskytnout následující informace:

- Název produktu (umístěný na tiskárně)
- Číslo výrobku (umístěno na štítku uvnitř tiskárny)
- Sériové číslo (umístěno na štítku uvnitř tiskárny)

## Registrace tiskárny

Registrace zabere pouze několik málo minut a získáte díky ní přístup k rychlejším službám, efektivnější podpoře a upozorněním na podporu pro produkt. Pokud jste svou tiskárnu nezaregistrovali při instalaci softwaru, můžete ji zaregistrovat nyní na stránce [www.register.hp.com](http://www.register.hp.com).

## Další možnosti záruky

Za dodatečné poplatky můžete k tiskárně získat rozšířený servis. Přejděte na stránku [www.hp.com/support/ljM232eMFP](http://www.hp.com/support/ljM232eMFP), zvolte zemi/oblast a jazyk a poté prozkoumejte dostupné možnosti servisního plánu pro vaši tiskárnu.

## **Další informace ohledně spotřebního materiálu a toneru**

Další informace ohledně spotřebního materiálu a toneru plus záruční podmínky naleznete na stránce [www.hp.com/go/learnaboutsupplies](http://www.hp.com/go/learnaboutsupplies)

# Na tiskárně nelze tisknout

## Kontrola připojení k internetu u tiskárny

Ověřte, zda je tiskárna připojena k internetu. Pokud je tiskárna odpojena, nebude fungovat podle očekávání.

Tiskárna se může občas odpojit od internetu (například při výpadku napájení, problémech se sítí/směrovačem nebo když je tiskárna vypnuta v době nepoužívání). Možná budete moci vytisknout omezený počet stran, když je tiskárna odpojena, ale je nezbytné ji znovu připojit, abyste mohli pokračovat v tisku.

## Kontrola, zda jsou používány originální kazety HP

Zkontrolujte, že používáte originální kazety HP. Originální kazety HP jsou vyráběny a prodávány společností HP v oficiálních obalech HP. Tiskárny HP+ vyžadují originální kazety HP. Pokud do tiskárny HP+ nainstalujete neoriginální spotřební materiál nebo doplněné kazety, tiskárna nebude fungovat podle očekávání.

## Kontrola nastavení a stavu tiskárny

Stiskněte tlačítko  (tlačítko Informace) pro vytištění přehledu nastavení a stavu tiskárny. Zkontrolujte informace o chybách tiskárny na této stránce.

---

 **TIP:** Postup nastavení tiskárny na bezdrátový tisk naleznete v části [Připojení tiskárny k síti Wi-Fi pomocí aplikace HP Smart](#).

---

Pokud se vám tisk stále nedaří, navštivte webovou stránku podpory HP [www.hp.com/support/ljM232eMFP](http://www.hp.com/support/ljM232eMFP)

## Nelze nastavit webové služby





Aby bylo možné tiskárnu používat, musí být vždy připojena k internetu a musí být povoleny webové služby.

[Přečtěte si více informací o nastavení webových služeb.](#)

# Interpretace významu indikátorů na ovládacím panelu





- [Přehled](#)
- [Sekvence kontrolkek](#)

## Přehled







Přehled Kontrolka stavu	Popis
	Bílá Režim nečinnosti, spánek nebo provoz
	Oranžová Vyžaduje pozornost, protože došlo k chybě
	Modrá Stav připojení k bezdrátové síti
	Zelená Spouštění, zpracování nebo aktualizování
	Fialová Režim nastavení bezdrátového připojení

## Sekvence kontrolkek

Tabulka 8-2 Bílá

Chování kontrolky	Popis
Na světelném pruhu svítí bílá kontrolka. 	Tiskárna je nečinná a není připojená k bezdrátové síti.  Postup připojení tiskárny k bezdrátové síti je popsán v části <a href="#">Připojení tiskárny k síti Wi-Fi pomocí aplikace HP Smart</a> .  Pokud kontrolka  (kontrolka Kontrolka tiskové kazety) svítí, hladina toneru v kazetě je nízká, viz <a href="#">Dochází kazeta</a> .  Pokud kontrolka  (kontrolka Kontrolka tiskové kazety) bliká, hladina toneru v kazetě je velmi nízká, viz <a href="#">Kazeta je téměř prázdná</a> .  Seznam kódů zobrazovaných na tiskárně naleznete v části <a href="#">Vysvětlení kódů zobrazovaných na tiskárně</a> .
Na světelném pruhu bliká bílá kontrolka. 	Tiskárna zpracovává a tiskne tiskovou úlohu.
Bílá kontrolka uprostřed světelného pruhu. 	Tiskárna je v režimu spánku.

**Tabulka 8-3 Oranžová**



Chování kontrolky	Popis
Na světelném pruhu svítí oranžová kontrolka. 	Dvířka tiskárny nemusí být správně zavřená. Zkontrolujte, že přístupová dvířka k tiskovým kazetám a zadní dvířka tiskárny jsou řádně zavřená.  Seznam kódů zobrazovaných na tiskárně naleznete v části <a href="#">Vysvětlení kódů zobrazovaných na tiskárně</a> .
	Pokud  (kontrolka Kontrolka papíru) bliká, v tiskárně mohl dojít papír nebo není vložen správně (viz <a href="#">Vložení papíru</a> ). Pokračujte vložením papíru a stisknutím tlačítka  (tlačítko Pokračovat).  Nebo mohlo dojít k uvíznutí papíru. Odstraňte uvíznutí (viz <a href="#">Odstraňování uvíznutého papíru</a> ) a stiskněte tlačítko  (tlačítko Pokračovat) pro pokračování.
	Pokud kontrolka  (kontrolka Kontrolka tiskové kazety) bliká, kazeta může mít velmi nízkou hladinu toneru nebo došlo k chybě kazety (např. nekompatibilní, neschválená nebo chráněná kazeta). Vyměňte tonerovou kazetu.  <b>POZNÁMKA:</b> Pokud je tiskárna nakonfigurovaná na pokračování v tisku při velmi nízké úrovni toneru v kazetě, nezobrazí se žádné upozornění.
Na světelném pruhu rychle bliká oranžová kontrolka. 	V tiskárně došlo k nějakému problému. Vypněte tiskárnu a po 30 sekundách ji znovu zapněte. Pokud problém přetrvává, přejděte na <a href="http://www.hp.com/support/ljM232eMFP">www.hp.com/support/ljM232eMFP</a> .  Seznam kódů zobrazovaných na tiskárně naleznete v části <a href="#">Vysvětlení kódů zobrazovaných na tiskárně</a> .

**Tabulka 8-4 Modrá**



Chování kontrolky	Popis
Na světelném pruhu svítí modrá kontrolka. 	Tiskárna je nečinná a je připojená k bezdrátové síti. Počítač nebo mobilní zařízení je přímo připojeno k tiskárně pomocí funkce Wi-Fi Direct.  Pokud kontrolka  (kontrolka Kontrolka tiskové kazety) svítí, hladina toneru v kazetě je nízká, viz <a href="#">Dochází kazeta</a> .
	Pokud kontrolka  (kontrolka Kontrolka tiskové kazety) bliká, hladina toneru v kazetě je velmi nízká, viz <a href="#">Kazeta je téměř prázdná</a> .  Seznam kódů zobrazovaných na tiskárně naleznete v části <a href="#">Vysvětlení kódů zobrazovaných na tiskárně</a> .







**Tabulka 8-4 Modrá (pokračování)**

Chování kontrolky	Popis
Světelný pruh pulsuje světle modře. 	Tiskárna se pokouší připojit k bezdrátové síti.
Pulsuje světle modrá kontrolka a potom bliká oranžově. 	Tiskárna se nemůže připojit k bezdrátové síti.  Pokyny pro vyřešení problémů s bezdrátovým připojením naleznete v části <a href="#">Řešení problémů s bezdrátovou sítí</a> .

**Tabulka 8-5 Zelená**















Chování kontrolky	Popis
Na světelném pruhu svítí zelená kontrolka. 	Tiskárna se inicializuje, čeká na potvrzení, provádí postupy automatického čištění, stahuje a instaluje aktualizaci tiskárny nebo se ochlazuje. (Aby byl zajištěn produktivní tisk, tato tiskárna může automaticky přejít do režimu chlazení za určitých okolních podmínek.)  Seznam kódů zobrazovaných na tiskárně naleznete v části <a href="#">Vysvětlení kódů zobrazovaných na tiskárně</a> .  <b>UPOZORNĚNÍ:</b> Tiskárna musí být zapnutá v průběhu procesu aktualizace. Nevyplňte tiskárnu a ani neodpojujte její napájení, dokud aktualizace není dokončena.  <b>POZNÁMKA:</b> <ul style="list-style-type: none"> <li>• Pokud nastane problém v průběhu instalace aktualizace tiskárny, tiskárna se restartuje a pokusí se aktualizovat automaticky (je-li aktivní připojení k internetu).</li> <li>• Když se tiskárna chladí, tiskové úlohy se mohou pozastavit. Tiskové úlohy budou pokračovat, až bude motor připraven. To bude pravděpodobně trvat několik minut.</li> </ul>
Na světelném pruhu pulsuje zelená kontrolka. 	Tiskárna provádí běžnou údržbu.

**Tabulka 8-6 Fialová**





Chování kontrolky	Popis
Na světelném pruhu pulsuje fialová kontrolka. 	Tiskárna je v režimu nastavení bezdrátového připojení.  Pokud tlačítko  (tlačítko Informace) bliká, stiskněte jej pro připojení.
Fialová kontrolka rychle bliká a potom bliká oranžově. 	Končí časový limit pro režim Wi-Fi Protected Setup (WPS).  Stiskněte tlačítko  (tlačítko Zrušit) pro vymazání chyby.  Další informace naleznete v tématu <a href="#">Připojení tiskárny k síti Wi-Fi pomocí funkce Wi-Fi Protected Setup (WPS)</a> .

# Vysvětlení kódů zobrazovaných na tiskárně



Tabulka 8-7 Světelné vzorce na ovládacím panelu

Kód na displeji	Stav tiskárny	Akce
<b>Go/01</b>	Tiskárna je v režimu ručního podávání.	Do vstupního zásobníku vložte správný typ a formát papíru pro tiskovou úlohu a potom stiskněte tlačítko  (tlačítko Pokračovat) pro pokračování, nebo stiskněte tlačítko  (tlačítko Zrušit) pro zrušení aktuální úlohy.
<b>Go/02</b>	Tiskárna zpracovává úlohu ručního oboustranného tisku.	Do vstupního zásobníku vložte stránky pro vytištění jejich druhých stran a potom stiskněte tlačítko  (tlačítko Pokračovat) pro pokračování, nebo stiskněte tlačítko  (tlačítko Zrušit) pro zrušení aktuální úlohy.
<b>Go/03</b>	Typ nebo velikost papíru ve vstupním zásobníku se liší od typu nebo velikosti papíru uvedené v nastavení tiskové úlohy.	Do vstupního zásobníku vložte typ a formát papíru, které odpovídají nastavení tiskové úlohy, nebo stiskněte tlačítko  (tlačítko Pokračovat) pro pokračování s aktuálně vloženým papírem. Nebo stiskněte tlačítko  (tlačítko Zrušit) pro zrušení aktuální úlohy.
<b>Go/06</b> (Pouze model s bezdrátovým připojením)	Tiskárna přijala požadavek na připojení k této tiskárně pomocí funkce Wi-Fi Direct.	Stiskněte tlačítko  (tlačítko Pokračovat) pro připojení, nebo stiskněte tlačítko  (tlačítko Zrušit) pro zastavení.
<b>P2</b>	Úloha Kopie ID byla zahájena.	Když kontrolka  (kontrolka Kontrolka otevřeného víka) bliká, otevřete víko a obraťte identifikační kartu, zavřete víko a pokračujte stisknutím tlačítka  (tlačítko Pokračovat), nebo stiskněte tlačítko  (tlačítko Zrušit) pro zrušení aktuální úlohy.
<b>Er/01</b>	Vstupní zásobník je prázdný.	Vložte vstupní zásobník nebo stiskněte tlačítko  (tlačítko Zrušit) pro zrušení aktuální úlohy.
<b>Er/02</b>	Přístupová dvířka kazet jsou otevřená.	Ověřte, že horní kryt je zcela zavřený.
<b>Er/03</b>	Tiskárně se nezdařilo podat list papíru k tisku.	Stiskněte tlačítko  (tlačítko Pokračovat) pro opakování akce, nebo znovu vložte papír a vytiskněte úlohu znovu.
<b>Er/04</b>	Uvíznutý papír ve vstupním zásobníku nebo základně tiskárny.	Odstraňte uvíznutý papír ve vstupním zásobníku nebo v základně tiskárny. Po odstranění papíru stiskněte tlačítko  (tlačítko Pokračovat) pro pokračování. Informace naleznete v části <a href="#">Odstraňování uvíznutého papíru</a> .







**Tabulka 8-7 Světelné vzorce na ovládacím panelu (pokračování)**

Kód na displeji	Stav tiskárny	Akce
Er/05	Uvíznutý papír v oblasti tonerové kazety.	Odstraňte uvíznutý papír v oblasti tonerové kazety. Zavřete dvířka a tisková úloha by měla automaticky pokračovat. Informace naleznete v části <a href="#">Odstraňování uvíznutého papíru</a> .
Er/06	Uvíznutý papír v oblasti výstupního zásobníku.	Odstraňte uvíznutý papír v oblasti výstupního zásobníku. Po odstranění papíru stiskněte tlačítko  (tlačítko Pokračovat) pro pokračování. Informace naleznete v části <a href="#">Odstraňování uvíznutého papíru</a> .
Er/07	Tonerová kazeta chybí nebo není správně vložena.	Nainstalujte nebo přeinstalujte tonerovou kazetu.
Er/08	Hladina toneru je pro potřeby tisku příliš nízká.	Je třeba vyměnit tiskovou kazetu nebo je třeba změnit nastavení kazety na <b>Pokračovat</b> na serveru EWS (viz <a href="#">Otevření serveru EWS pomocí aplikace HP Smart (iOS, Android a Windows 10)</a> ). Na kartě <b>Systém</b> klikněte na <b>Nastavení spotřebního materiálu</b> – pokud je <b>Nastavení velmi nízké hladiny</b> konfigurováno na <b>Pokračovat</b> , potom <b>Kontrolka spotřebního materiálu</b> bude blikat bez zobrazení kódu chyby.
Er/11	Nastal problém s tonerovou kazetou.	Zkontrolujte, zda byl z kazety odstraněn přepravní materiál a zda je kazeta kompatibilní a není poškozená.
Er/14	Tonerová kazeta je chráněna a nelze ji použít s touto tiskárnou.	Vyměňte tonerovou kazetu za správný typ.
Er/17	Byla nainstalována neautorizovaná tonerová kazeta.	Vyměňte tonerovou kazetu za správný typ.
Er/20	Chyba senzoru kazety.	Vypněte tiskárnu. Počkejte 30 sekund a poté tiskárnu zapněte. Pokud problém přetrvává, obraťte se na <a href="http://www.hp.com/support/ljM232eMFP">www.hp.com/support/ljM232eMFP</a>
Er/23	Tiskárně dochází kapacita paměti (tisk, kopírování nebo skenování).	Stiskněte tlačítko  (tlačítko Zrušit) pro zrušení aktuální úlohy. Rozdělte úlohu na menší úlohy, které obsahují méně stránek, a odešlete ji znovu. Neprovádějte několik úloh současně, například skenování v průběhu tisku.
Er/26	U tiskárny došlo k chybě obecného modulu.	Pokračujte stisknutím tlačítka  (tlačítko Pokračovat). Pokud se chyba opakuje, vypněte tiskárnu. Počkejte 30 sekund a poté tiskárnu zapněte. Pokud problém přetrvává, obraťte se na <a href="http://www.hp.com/support/ljM232eMFP">www.hp.com/support/ljM232eMFP</a>
Er/30	Došlo k problému se skenerem.	Odstraňte ochrannou fólii ze skla skeneru (je-li na místě). Vypněte zařízení a po 30 sekundách jej opět zapněte. Pokud problém přetrvává, obraťte se na <a href="http://www.hp.com/support/ljM232eMFP">www.hp.com/support/ljM232eMFP</a>
Er/41	Uvíznutý papír v podavači dokumentů.	Odstraňte uvíznutý papír z podavače dokumentů. Po odstranění papíru znovu spusťte úlohu kopírování nebo skenování. Informace naleznete v části <a href="#">Odstranění papíru uvíznutého v podavači dokumentů (pouze některé modely)</a> .
Er/42	Uvíznutý papír v zadní duplexní jednotce.	Odstraňte uvíznutý papír v zadní duplexní jednotce. Po odstranění papíru stiskněte tlačítko  (tlačítko Pokračovat) pro pokračování. Informace naleznete v části <a href="#">Odstranění uvíznutého papíru v zadní duplexní jednotce</a> .

**Tabulka 8-7 Světelné vzorce na ovládacím panelu (pokračování)**

Kód na displeji	Stav tiskárny	Akce
<b>Er/50</b>	Došlo k problému s tiskovým motorem.	Vypněte tiskárnu. Počkejte 30 sekund a poté tiskárnu zapněte. Pokud problém přetrvává, obraťte se na <a href="http://www.hp.com/support/ljM232eMFP">www.hp.com/support/ljM232eMFP</a>
<b>Er/51</b>		
<b>Er/52</b>		
<b>Er/54</b>		
<b>Er/55</b>		
<b>Er/58</b>		
<b>Er/59</b>		
<b>Er/61</b>	Došlo k chybě při pokusu o bezdrátové připojení WPS.	Pokračujte stisknutím tlačítka  (tlačítko Zrušit) a potom zkuste tiskárnu znovu připojit k bezdrátové síti. Informace naleznete v části <a href="#">Připojení tiskárny k síti Wi-Fi pomocí funkce Wi-Fi Protected Setup (WPS)</a> .  Pokud problém trvá, zkuste se připojit pomocí aplikace HP Smart. Informace naleznete v části <a href="#">Připojení tiskárny k síti Wi-Fi pomocí aplikace HP Smart</a> .
<b>Er/66</b>	Bezdrátový hardware nebyl nalezen.	Stiskněte tlačítko  (tlačítko Pokračovat) pro pokračování bez bezdrátového hardwaru. Jinak vypněte tiskárnu. Počkejte 30 sekund a poté tiskárnu zapněte. Pokud problém přetrvává, obraťte se na <a href="http://www.hp.com/support/ljM232eMFP">www.hp.com/support/ljM232eMFP</a>
<b>Er/77</b>	Selhání zabezpečení zařízení.	Vypněte tiskárnu. Počkejte 30 sekund a poté tiskárnu zapněte. Pokud problém přetrvává, obraťte se na <a href="http://www.hp.com/support/ljM232eMFP">www.hp.com/support/ljM232eMFP</a>

## Tisk protokolů tiskárny

Protokol tiskárny	Jak provádět tisk	Popis
Zpráva s informacemi	Stiskněte  (tlačítko Informace).	Zpráva s informacemi o tiskárně obsahuje souhrn informací o tiskárně a její aktuální stav.
Sestava konfigurace	Stiskněte a podržte tlačítko  (tlačítko Informace) na 3 sekundy, dokud se nerozsvítí všechna tlačítka. Stiskněte tlačítko  (tlačítko Pokračovat) pro vytištění zprávy o konfiguraci.	Zpráva o konfiguraci obsahuje protokol o používání tiskárny (počet vytištěných stran, počet naskenovaných snímků), protokoly událostí, nastavení kopírování / spotřeby energie, stav sítě a další.
Protokol testu bezdrátové sítě	Stiskněte a podržte tlačítko  (tlačítko Informace) na 3 sekundy, dokud se nerozsvítí všechna tlačítka. Současně stiskněte tlačítko  (tlačítko Informace) a  (tlačítko Pokračovat).	Zpráva Test bezdrátové sítě obsahuje výsledky diagnostiky stavu bezdrátové sítě, sílu bezdrátového signálu, nalezené sítě a další informace.
Informační stránka k webovým službám	Otevřete server EWS. Viz <a href="#">Přístup a použití serveru Embedded Web Server (EWS)</a> , klikněte na kartu <b>Webové služby HP</b> , potom na <b>Nastavení webových služeb</b> a nakonec na <b>Tisk informačního listu</b> .  Pokud nemáte povolené <b>Webové služby</b> , klikněte na <b>Povolit</b> pro <b>Tisk informačního listu</b> .	V závislosti na stavu webových služeb zprávy o webových službách poskytují různé pokyny, které vám pomohou s aktivací webových služeb, nastavením webových služeb, opravou problémů s připojením a dalšími potřebami.
Zkušební stránka k změnou zarovnání	Otevřete server EWS. Viz <a href="#">Přístup a použití serveru Embedded Web Server (EWS)</a> , klikněte na kartu <b>Systém</b> a potom na <b>Služba</b> , postupujte podle pokynů na obrazovce v části <b>Upravit zarovnání</b> a umístěte obrázek do požadovaného umístění na papíru.	Tiskárna vytiskne stránku pro zarovnání kazet.

## Obnovení výchozího nastavení

Pokud deaktivujete některé z funkcí nebo změníte některá nastavení a chcete tyto změny vrátit, můžete obnovit původní tovární nastavení tiskárny nebo nastavení sítě.

1. Otevřete server EWS. Informace naleznete v části [Přístup a použití serveru Embedded Web Server \(EWS\)](#).
2. Na kartě **System** klikněte na položku **Service**.
3. V oblasti **Obnovit výchozí hodnoty** klikněte na tlačítko **Obnovit výchozí hodnoty**.

Tiskárna se automaticky restartuje.

# Nízká hladina tonerové kazety

## Dochází kazeta

Skutečná doba zbývající životnosti kazety se může lišit. Zvažte pořízení náhradní kazety pro případ, kdy by kvalita tisku přestala být přijatelná. Zatím není nutné kazetu vyměnit.

V tisku pokračujte se stávající kazetou, dokud toner poskytuje přijatelnou kvalitu tisku. Pokud chcete, aby byl toner rovnoměrně rozložen, vyjměte tiskovou kazetu z tiskárny a opatrně s ní pohybujte ve vodorovném směru ze strany na stranu. Grafické znázornění naleznete v pokynech k výměně kazety. Tonerovou kazetu vložte zpět do tiskárny a poté zavřete přední kryt.

## Kazeta je téměř prázdná

Skutečná doba zbývající životnosti kazety se může lišit. Zvažte pořízení náhradní kazety pro případ, kdy by kvalita tisku přestala být přijatelná. Pokud nedojde ke snížení kvality tisku na nepřijatelnou úroveň, kazetu není nutné v tuto chvíli měnit.

Jakmile se u tonerové kazety HP zobrazí zpráva Téměř prázdné, skončí u ní platnost záruky HP Premium Protection Warranty.

## Změna nastavení „Téměř prázdné“

Můžete změnit způsob reakce tiskárny při nízké úrovni spotřebního materiálu. Při instalaci nové tonerové kazety není tato nastavení nutné znovu měnit.

1. Otevřete server EWS. Informace naleznete v části [Přístup a použití serveru Embedded Web Server \(EWS\)](#).
2. Vyberte kartu **Systém** a poté vyberte možnost **Nastavení spotřebního materiálu**.
3. Vyberte jednu z následujících možností u rozbalovací nabídky **Nastavení velmi nízké hladiny (černá kazeta)::**
  - Volbou možnosti **Zastavit** lze tiskárnu nastavit tak, aby přestala tisknout až do výměny kazety.
  - Pokud vyberete možnost **Pokračovat**, tiskárna vás upozorní, že je kazeta téměř prázdná, ale tisk bude pokračovat.

## Objednání spotřebního materiálu

Objednání spotřebního materiálu a papíru	<a href="http://www.hp.com/go/suresupply">www.hp.com/go/suresupply</a>
Objednání prostřednictvím servisu nebo poskytovatele podpory	Obraťte se na autorizovaný servis nebo na autorizovaného poskytovatele podpory HP.
Objednávky pomocí integrovaného webového serveru HP (EWS)	V podporovaném webovém prohlížeči v počítači zadejte adresu IP do pole Adresa/URL. Server EWS nabízí možnosti k nákupu originálního spotřebního materiálu HP.

# Tiskárna nepodává papír nebo ho podává špatně

## Úvod

Následující řešení mohou pomoci vyřešit problém, kdy tiskárna nepodává papír ze vstupního zásobníku anebo podává více listů papíru zároveň. Uvíznutí papíru může být způsobeno kteroukoli z těchto situací.

- [Produkt si nepodává papír](#)
- [Čištění podávacího válce](#)
- [Produkt si podává více listů papíru najednou](#)

## Produkt si nepodává papír

Pokud si produkt nepodává papír ze vstupního zásobníku, zkuste tato řešení.

1. Produkt otevřete a odstraňte případné uvíznuté listy papíru.
2. Vložte zásobník se správným formátem papíru pro danou úlohu.
3. Ujistěte se, že je že správně nastaven formát a typ papíru.
4. Zkontrolujte, zda jsou vodítka papíru nastavena správně na daný formát papíru. Vodítka nastavte podle odpovídající zarážky zásobníku.
5. Vyčistěte podávací válec.

 **POZNÁMKA:** Pokud problém trvá, navštivte stránku podpory pro tuto tiskárnu na adrese [www.hp.com/support/ljM232eMFP](http://www.hp.com/support/ljM232eMFP) kde naleznete více informací o řešení problémů s papírem.

## Čištění podávacího válce

1. Vypněte tiskárnu.
2. Připojte napájecí kabel ze zadní části tiskárny.
3. Vyjměte ze vstupního zásobníku stoh papíru.
4. Převraťte tiskárnu na bok, viz obrázek.

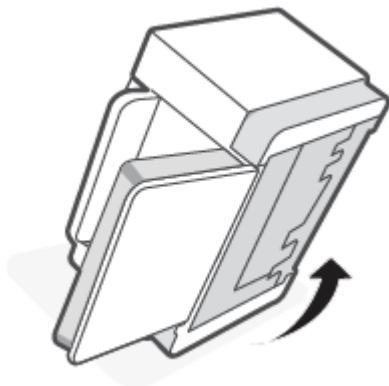



5. Uvolněte a podržte modrou pojistku a potom sejměte panel.

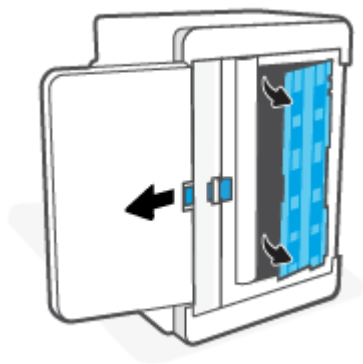

6. Měkkou utěrkou nepouštějící vlákna navlhčenou v alkoholu nebo vodě otřete každý válec.

 **POZNÁMKA:** Přiměřeně tlačte na každý válec, aby byl řádně umytý.

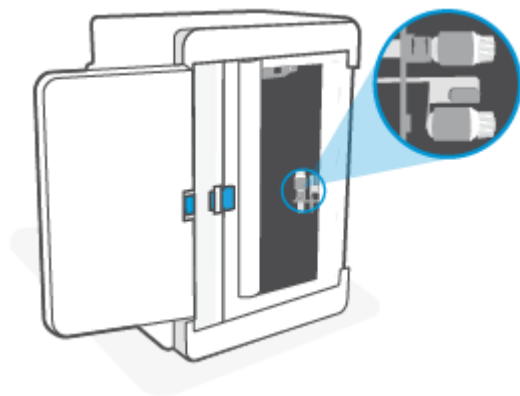

7. Počkejte přibližně 10 minut a nechte válec zcela uschnout.
8. Podržte modrou pojistku a vyrovnejte a zasuňte panel, viz obrázek. Uvolněte modrou pojistku, aby se panel zajistil na místě.

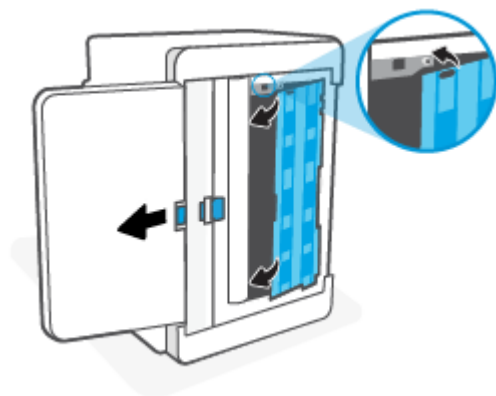

9. Převraťte tiskárnu zpět do původní polohy nastojato.

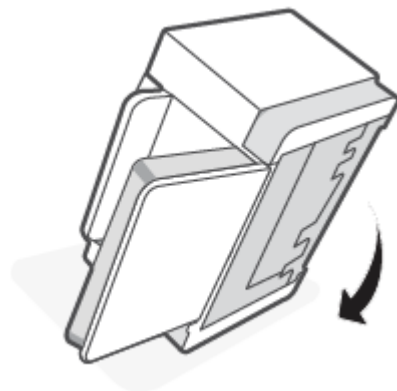

10. Vložte balík papíru zpět do vstupního zásobníku.
11. Znovu připojte napájecí kabel do zadní strany tiskárny a poté zapněte tiskárnu.

## Produkt si podává více listů papíru najednou

Pokud si produkt podává ze vstupního zásobníku více listů najednou, zkuste tato řešení.

1. Vyjměte stoh papíru ze vstupního zásobníku, otočte o 180 stupňů a převraťte jej. Vraťte stoh papíru do vstupního zásobníku.
2. Používejte pouze papír, který vyhovuje specifikacím stanoveným pro tento produkt společností HP.
3. Používejte papír, který není zvrásněný, zvlněný nebo poškozený. Je-li to nutné, použijte papír z jiné hromádky.
4. Ověřte, zda není vstupní zásobník přeplněný. Pokud je, vyjměte ze zásobníku celý stoh papíru, vyrovnejte jej a vraťte do vstupního zásobníku pouze jeho část.
5. Zkontrolujte, zda jsou vodítka papíru nastavena správně na daný formát papíru. Vodítka nastavte podle odpovídající zarážky zásobníku.
6. Ujistěte se, že prostředí tisku odpovídá doporučeným specifikacím.

# Odstraňování uvíznutého papíru

## Úvod

V následujících informacích jsou zahrnuty pokyny, jak odstranit papír uvíznutý v tiskárně.

- [Možná místa uvíznutí papíru](#)
- [Častá nebo opakující se uvíznutí papíru?](#)
- [Odstranění uvíznutí papíru ve vstupním zásobníku](#)
- [Odstranění uvíznutého papíru v základně tiskárny](#)
- [Odstranění uvíznutého papíru v oblasti tonerové kazety.](#)
- [Odstranění uvíznutí z oblasti výstupu](#)
- [Odstranění papíru uvíznutého v podavači dokumentů \(pouze některé modely\)](#)
- [Odstranění uvíznutého papíru v zadní duplexní jednotce](#)

## Možná místa uvíznutí papíru

K uvíznutí médií v zařízení dochází na následujících místech.

Umístění	Kód chyby
Vstupní zásobník / základna tiskárny	Er/04
Oblast tiskových kazet	Er/05
Výstupní zásobník	Er/06
Podavač dokumentů	Er/41
Zadní duplexní jednotka	Er/42



**POZNÁMKA:** K uvíznutí může dojít na více místech.

## Častá nebo opakující se uvíznutí papíru?

Použijte následující postup v případě problémů s častým uvíznutím papíru. Pokud se prvním krokem problém nevyřeší, pokračujte dalším krokem až do vyřešení problému.

1. Pokud v tiskárně uvízl papír, vytáhněte jej a otestujte tiskárnu vytištěním zkušební stránky.
2. Zkontrolujte, zda je zásobník nastaven na správný formát a typ papíru.
  - a. Otevřete server EWS. Informace naleznete v části [Přístup a použití serveru Embedded Web Server \(EWS\)](#).
  - b. Klikněte na kartu **System** a poté klikněte na tlačítko **Nastavení papíru**.
  - c. Vyberte typ papíru, který je v zásobníku.
3. Vypněte tiskárnu a po 30 sekundách ji opět zapněte.
4. [Tisk čisticí stránky](#), abyste odstranili přebytečný toner z vnitřku tiskárny.
5. Otestujte tiskárnu vytištěním zkušební stránky.

Pokud žádný z těchto kroků nevedl k vyřešení problému, možná bude třeba tiskárnu opravit. Kontaktujte centrum podpory.

## Odstranění uvíznutí papíru ve vstupním zásobníku

**Kód chyby: Er/04**

**⚠ UPOZORNĚNÍ:** K odstranění uvíznutého papíru nepoužívejte ostré předměty, jako jsou pinzety nebo špičaté kleště. Ostré objekty mohou způsobit poškození, na které se nevztahuje záruka.

Při odstraňování uvízlých médií za ně táhněte kolmo ven ze zařízení. Při tažení za média ze zařízení pod úhlem hrozí poškození zařízení.

**📝 POZNÁMKA:** V závislosti na místě uvíznutí médií nemusí být nutné provádět všechny následující kroky.

1. Otevřete přístupová dvířka kazet a potom vyjměte tiskovou kazetu.

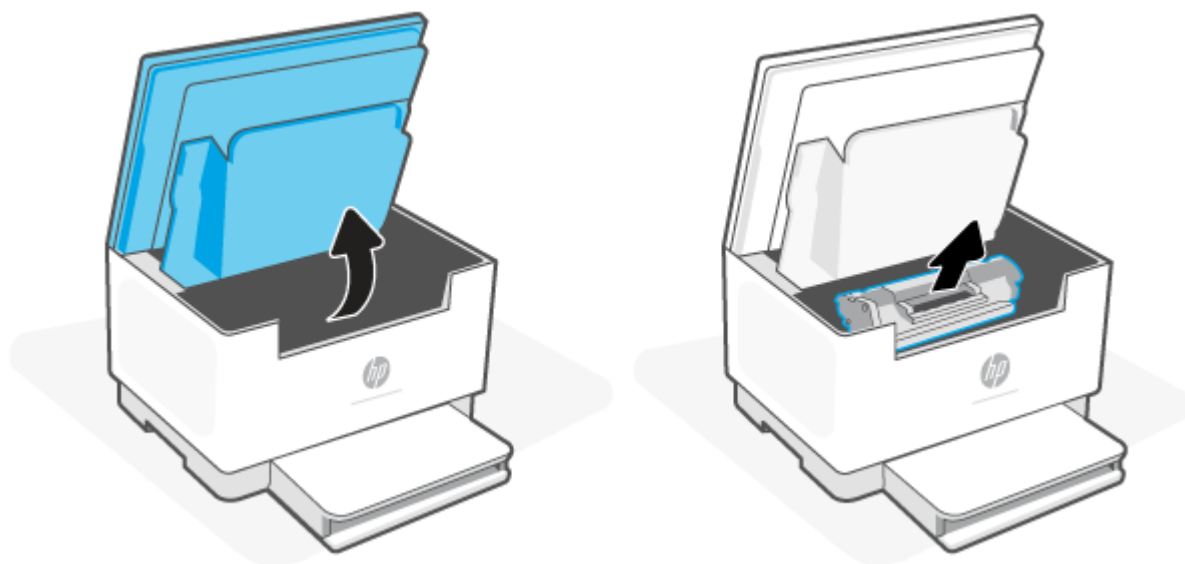

2. Vjměte stoh médií ze vstupního zásobníku.



3. Oběma rukama uchopte uvíznuté médium za stranu, která je nejlépe dostupná (tj. i za střed) a opatrně je vysuňte z tiskárny.



4. Vraťte tiskovou kazetu na určené místo a poté zavřete přístupová dvířka kazet.

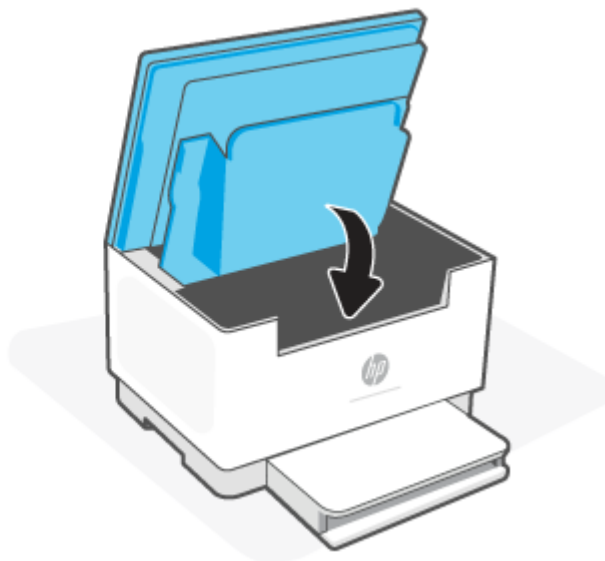
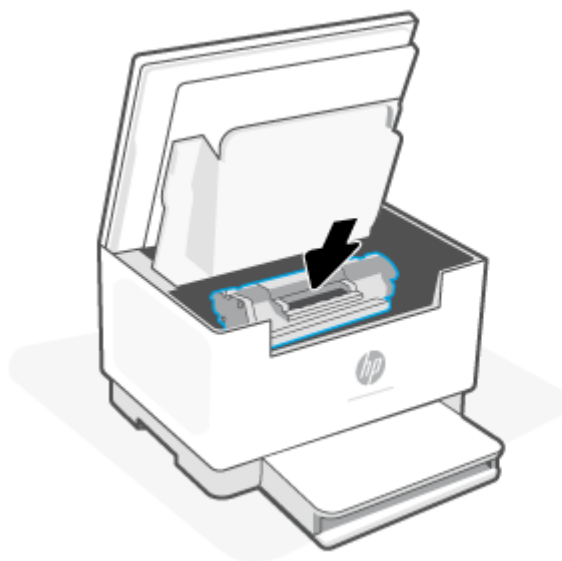

## Odstranění uvíznutého papíru v základně tiskárny

**Kód chyby: Er/04**

1. Převraťte tiskárnu na bok, viz obrázek.

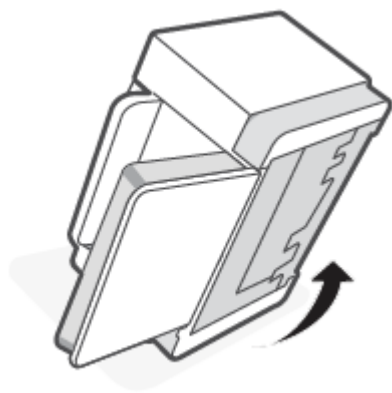

2. Uvolněte a podržte modrou pojistku a potom sejměte panel.

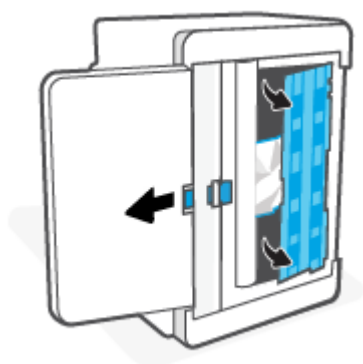

3. Odstraňte uvíznuté médium.



4. Podržte modrou pojistku a vyrovnejte a zasuňte panel, viz obrázek. Uvolněte modrou pojistku, aby se panel zajistil na místě.

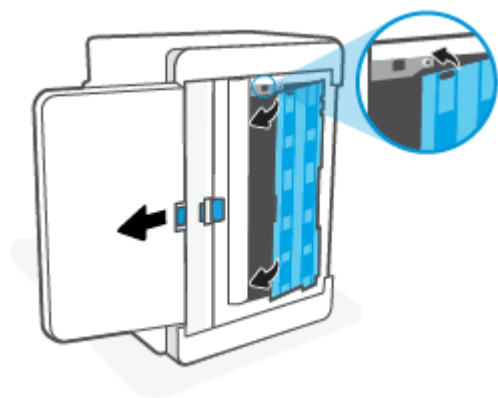

5. Převraťte tiskárnu zpět do původní polohy nastojato.

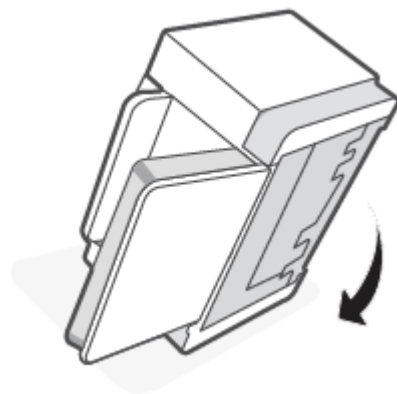



## Odstranění uvíznutého papíru v oblasti tonerové kazety.

**Kód chyby: Er/05**

1. Otevřete přístupová dvířka kazet a potom vyjměte tiskovou kazetu.

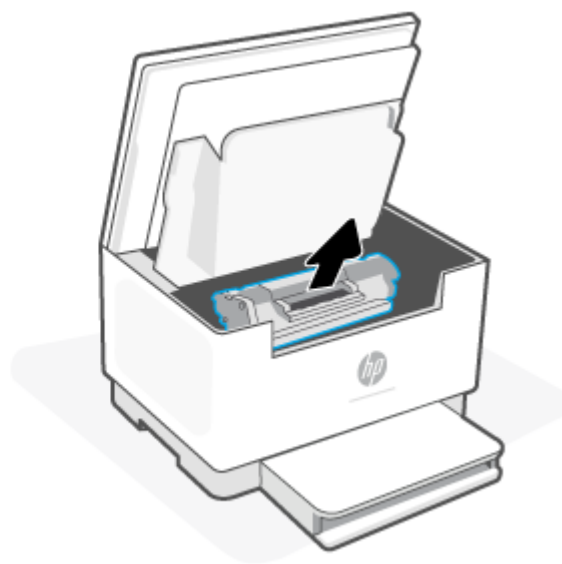
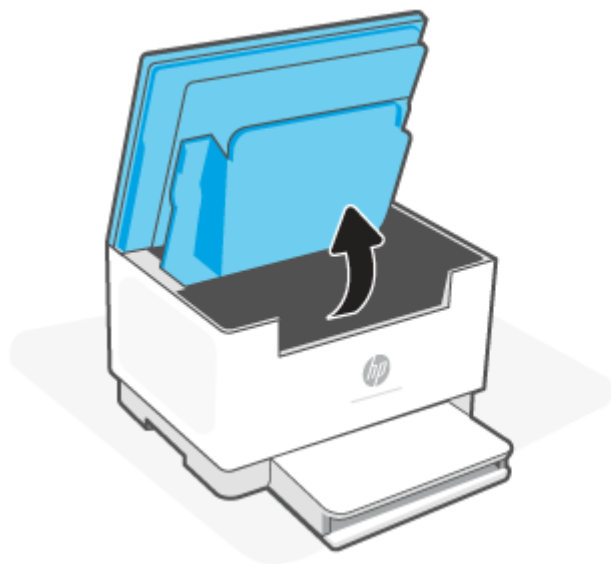

2. Pokud zaznamenáte uvíznutý papír, opatrně papír uchopte a pomalu jej vysuňte z tiskárny.

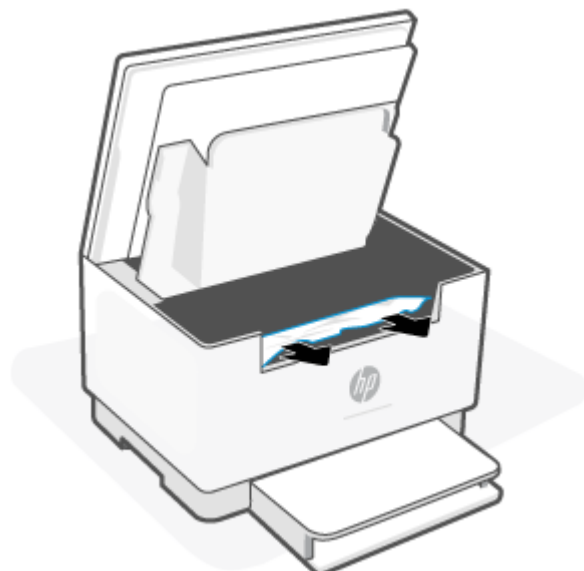

3. Vraťte tiskovou kazetu na určené místo a poté zavřete přístupová dvířka kazet.

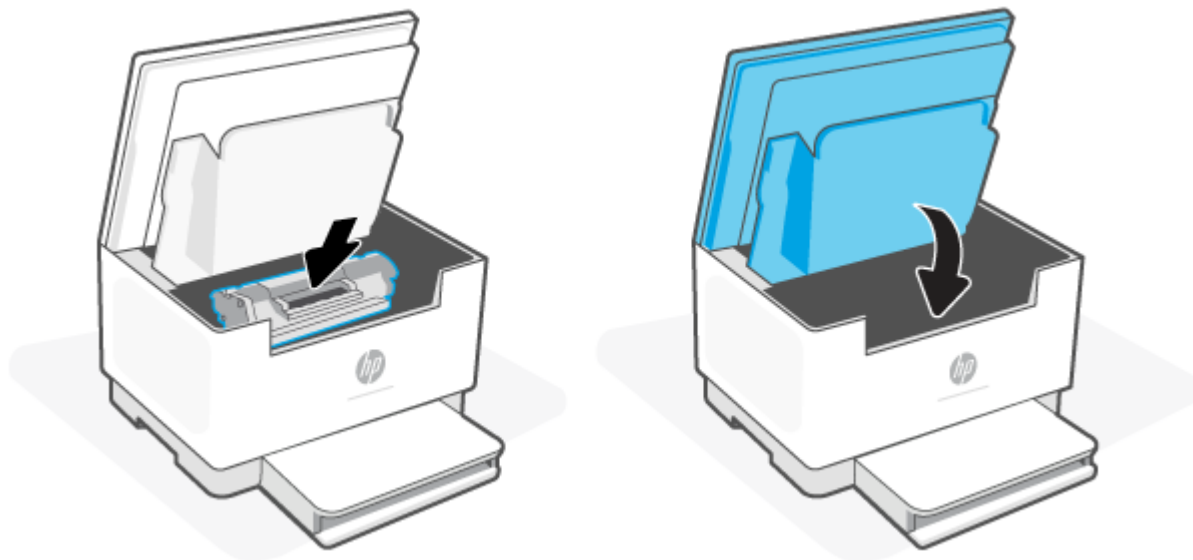

## Odstranění uvíznutí z oblasti výstupu

**Kód chyby: Er/06**

**⚠ UPOZORNĚNÍ:** K odstranění uvíznutého papíru nepoužívejte ostré předměty, jako jsou pinzety nebo špičaté kleště. Na poškození způsobené ostrými předměty se nevztahuje záruka.

Pokud dojde k uvíznutí papíru, kontrolka  (kontrolka Kontrolka papíru) začne blikat a rozsvítí se oranžová kontrolka na světelném pruhu (v závislosti na modelu tiskárny).

Vyjměte veškerý uvíznutý papír z oblasti výstupního zásobníku. Uvíznutý papír vytahujte oběma rukama, aby se neroztrhl.

## Odstranění papíru uvíznutého v podavači dokumentů (pouze některé modely)

**Kód chyby: Er/41**

Pokud dojde k uvíznutí papíru, na ovládacím panelu tiskárny se zobrazí zpráva o uvíznutí.

1. Vyjměte všechny volné stránky ze vstupního zásobníku podavače papíru.

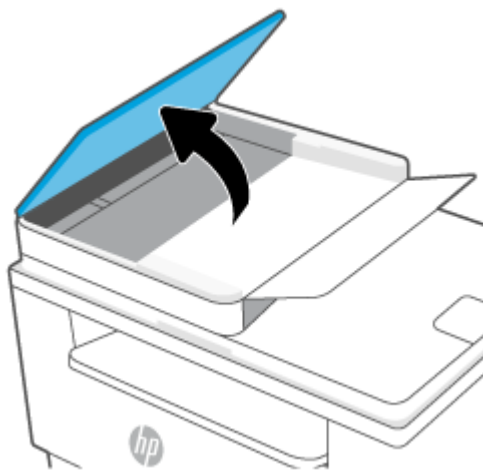

2. Vyjměte uvíznulý papír ze vstupního zásobníku. Uvíznulý papír vytahujte oběma rukama, aby se neroztrhl.

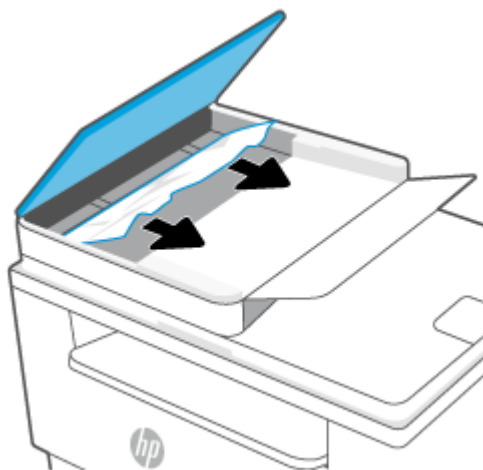

3. Zvedněte kryt pro přístup k uvíznutému papíru v podavači papíru.
4. Odstraňte uvíznutý papír.
5. Zavřete dvířka pro přístup k uvíznutým médiím.

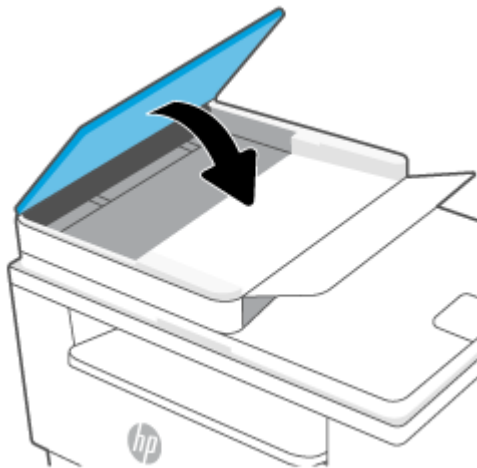

## Odstranění uvíznutého papíru v zadní duplexní jednotce

### Kód chyby: Er/42

Podle následujícího postupu zkontrolujete všechna kritická místa zadní duplexní jednotky, zda v nich neuvízl papír.

1. Otevřete zadní dvířka pro přístup.
2. Pokud zaznamenáte uvíznutý papír, opatrně papír uchopte a pomalu jej vysuňte z tiskárny.

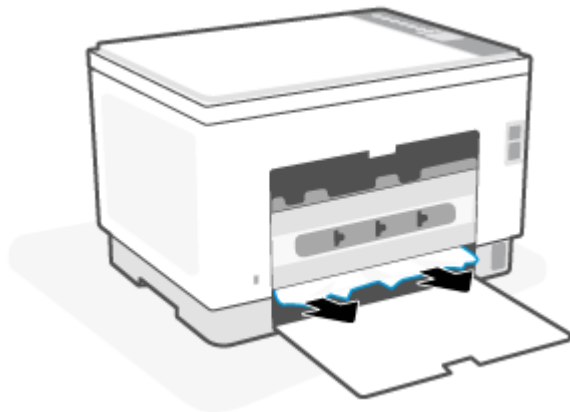

3. Zavřete zadní přístupová dvířka.

# Zlepšení kvality tisku

- [Úvod](#)
- [Tisk pomocí jiného programu](#)
- [Kontrola nastavení typu papíru pro tiskovou úlohu](#)
- [Kontrola stavu tonerové kazety](#)
- [Vyčistění kazety](#)
- [Tisk čisticí stránky](#)
- [Vizuální kontrola tonerové kazety](#)
- [Kontrola papíru a tiskového prostředí](#)
- [Úprava sytosti tisku](#)

## Úvod

Tato část obsahuje kroky pro odstraňování potíží s kvalitou tisku, včetně následujících problémů:

- Rozmazané skvrny
- Rozmazaný tisk
- Tmavý tisk
- Světlý tisk
- Pruhy
- Chybějící toner
- Rozptýlené tečky toneru
- Uvolněný toner
- Zešikmené obrázky

Pokud máte tyto nebo jiné problémy s kvalitou tisku, zkuste je vyřešit následujícími způsoby. Postupujte podle uvedeného pořadí.

Informace o řešení specifických obrazových vad naleznete v části [Řešení problémů s kvalitou tisku](#).

## Tisk pomocí jiného programu

Zkuste tisknout pomocí jiného programu. Pokud se stránka vytiskne správně, problém spočívá v použitém programu.

Pokud se stránka nevytiskne správně, zkuste aktualizovat tiskárnu a potom stránku vytisknout znovu. Informace naleznete v části [Aktualizace tiskárny](#).

## Kontrola nastavení typu papíru pro tiskovou úlohu

Pokud tisknete pomocí softwaru a na stránkách jsou šmouhy, výtisk je rozostřený nebo tmavý, papír je zvlhčený nebo na něm jsou zbytky toneru (případně toner na některých místech chybí), zkontrolujte nastavení typu papíru.

### Kontrola nastavení typu papíru na tiskárně

Zkontrolujte, zda je v zásobníku vložen správný typ papíru.

### Kontrola nastavení typu papíru (Windows)

1. Vyberte ze softwarového programu možnost **Tisk**.
2. Vyberte tiskárnu a pak klikněte na tlačítko **Vlastnosti** nebo **Předvolby**.
3. Zkontrolujte nastavení papíru.

### Kontrola nastavení typu papíru (OS X)

1. Klikněte na nabídku **Soubor** a možnost **Tisk**.
2. V nabídce **Tiskárna** vyberte tiskárnu.
3. V tiskovém ovladači se standardně zobrazuje nabídka **Kopie a stránky**. Otevřete rozevírací seznam nabídky a klikněte na nabídku **Úpravy**.
4. Vyberte typ z rozevíracího seznamu **Typ média**.

## Kontrola stavu tonerové kazety

Podle tohoto postupu můžete zkontrolovat zbývající množství toneru v kazetě a u některých zařízeních také stav jiných vyměnitelných dílů.

### 1. krok: Vyhledejte informace o spotřebním materiálu

Na ovládacím panelu tiskárny stiskněte tlačítko  (tlačítko Informace) pro vytištění stránky s informacemi o tiskárně.

### Krok 2: Kontrola stavu spotřebního materiálu

1. Otevřete server EWS (viz [Přístup a použití serveru Embedded Web Server \(EWS\)](#)) a najděte zprávu o stavu spotřebního materiálu u tonerových kazet, a v případě potřeby také informace o stavu dalších vyměnitelných součástí.

Pokud používáte tonerovou kazetu, která se blíží ke konci své životnosti, mohou se vyskytnout problémy s kvalitou tisku. Zpráva konfigurace ukazuje velmi nízký stav spotřebního materiálu.

Jakmile se u tonerové kazety HP zobrazí zpráva **Téměř prázdné**, skončí u ní platnost záruky HP Premium Protection Warranty.

Dokud nedojde ke snížení kvality tisku na nepřijatelnou úroveň, tonerovou kazetu není nutné v tuto chvíli měnit. Zvažte pořízení náhradní kazety pro případ, kdy by kvalita tisku přestala být přijatelná.

V případě nutnosti objednání náhradní tonerové kazety nebo jiného příslušenství můžete využít čísla originálních dílů HP uvedená ve zprávě konfigurace.

2. Zkontrolujte, zda používáte originální kazety HP.

Originální tonerová kazeta HP má na sobě uveden výraz „HP“ nebo logo společnosti HP. Další informace o identifikaci kazet HP naleznete na stránce [www.hp.com/go/learnaboutsupplies](http://www.hp.com/go/learnaboutsupplies)

## Vyčistění kazety

Během tisku se mohou kazety znečistit prachem z papíru a způsobit problémy s kvalitou tisku, například problémy s pozadím, svislé tmavé pruhy nebo opakované vodorovné linky.

Pro zlepšení výše zmíněných problémů s kvalitou postupujte následovně:

1. Otevřete server EWS. Informace naleznete v části [Přístup a použití serveru Embedded Web Server \(EWS\)](#).
2. Klikněte na kartu **System** a poté na stránku **Servis**.
3. V oblasti **Režim čištění zapalovače** kliknutím na možnost **Start** spustíte proces čištění.

## Tisk čistící stránky

Během tisku se mohou uvnitř tiskárny usazovat částičky prachu, papíru a toneru, což může způsobit potíže s kvalitou tisku, jako například šmouhy, pruhy, zbytky toneru na papíru nebo opakované vzory.

Při tisku čistící stránky postupujte následujícím způsobem.

1. Otevřete server EWS. Informace naleznete v části [Přístup a použití serveru Embedded Web Server \(EWS\)](#).
2. Na kartě **Systemy** klikněte na položku **Služba**.
3. V oblasti **Režim čištění zapalovače** kliknutím na možnost **Start** spustíte proces čištění.

## Vizuální kontrola tonerové kazety

Tímto postupem zkontrolujte tonerovou kazetu.

1. Vyjměte tonerové kazety z tiskárny a ověřte, zda byla sundána těsnicí páska.
2. Zkontrolujte, zda není poškozen paměťový čip.
3. Pokud je tonerová kazeta nějak poškozená, vyměňte ji.
4. Vraťte tonerovou kazetu na své místo, vytiskněte několik stránek a podívejte se, zda se potíže nevyřešily.

## Kontrola papíru a tiskového prostředí

### Krok 1: Použití papíru odpovídajícího specifikacím společnosti HP

Některé problémy s kvalitou tisku jsou způsobeny používáním papíru, který neodpovídá parametrům stanoveným společností HP.

- Vždy používejte papír typu a hmotnosti, které tato tiskárna podporuje.
- Používejte papír dobré kvality, který není naříznutý, poškrábaný, potrhaný, neobsahuje hrbolky, uvolněné částice, prach, díry, není zkrabatělý a nemá zvlněné nebo ohnuté okraje.

- Používejte papír, na který se zatím netisklo.
- Nepoužívejte papír, který obsahuje kovové příměsi (např. lesk).
- Používejte papír určený pro laserové tiskárny. Nepoužívejte papír určený pouze pro inkoustové tiskárny.
- Nepoužívejte příliš hrubý papír. Použití jemnějšího papíru zpravidla zajistí lepší kvalitu tisku.

## Krok 2: Kontrola prostředí

Prostředí může mít přímý vliv na kvalitu tisku a je běžnou příčinou potíží s nekvalitním tiskem a nesprávným podáváním papíru. Vyzkoušejte následující řešení:

- Pokud se tiskárna nachází na místě s nadměrným prouděním vzduchu, jako jsou vývody ventilace nebo otevřená okna či dveře, přemístěte ji.
- Ujistěte se, že tiskárna není vystavena teplotám nebo vlhkosti, které by překračovaly specifikace.
- Tiskárna nesmí být umístěna v uzavřeném prostoru, jako je například skříň.
- Tiskárnu umístěte na rovný a pevný povrch.
- Odstraňte vše, co by mohlo blokovat ventilační otvory tiskárny. Tiskárna vyžaduje po stranách a v horní části dostatečnou ventilaci.
- Chraňte tiskárnu před polétavým prachem, výpary a ostatními mastnými nebo jinými nečistotami, které by mohly zanechat vnitřek tiskárny.

## Úprava sytosti tisku

Pro úpravu sytosti tisku postupujte následovně.

1. Otevřete server EWS. Informace naleznete v části [Přístup a použití serveru Embedded Web Server \(EWS\)](#).
2. Klikněte na kartu **System** a poté vyberte možnost **Nastavení systému** v levém navigačním panelu.
3. Vyberte správné nastavení hustoty.
4. Kliknutím na tlačítko **Použít** uložte změny.



## Řešení problémů s kvalitou tisku

- [Úvod](#)
- [Řešení problémů s kvalitou tisku](#)

### Úvod

Tato část obsahuje kroky pro odstraňování potíží s vadami obrazu, včetně následujících vad:

- Světlý tisk
- Šedé pozadí nebo tmavý výtisk
- Prázdné stránky
- Černé stránky
- Tmavé či světlé pruhy
- Tmavé či světlé pruhy
- Chybějící toner
- Zešikmené obrázky
- Barvy, které nejsou zarovnané
- Zvlněný papír

### Řešení problémů s kvalitou tisku

#### Tabulka 8-8 Stručná referenční tabulka vad obrazu

Tabulka 8-9 Světlý tisk

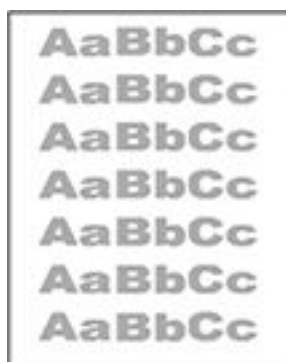

Tabulka 8-10 Šedé pozadí nebo tmavý výtisk



Tabulka 8-11 Prázdná stránka – bez tisku

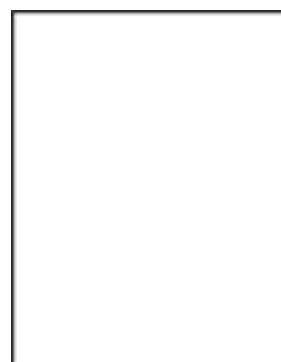

## Tabulka 8-8 Stručná referenční tabulka vad obrazu (pokračování)

Tabulka 8-12 Černá stránka

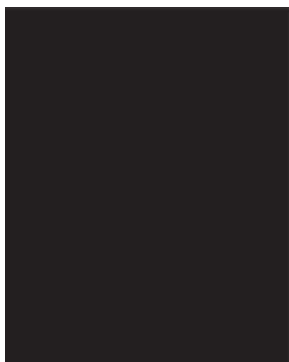

Tabulka 8-13 Vady s čarami

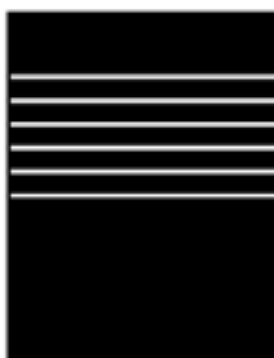

Tabulka 8-14 Vady s pruhy

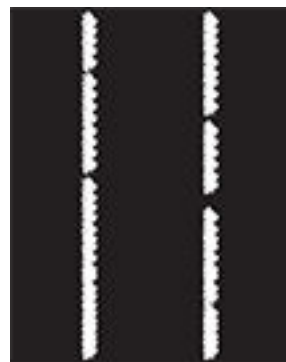

Tabulka 8-15 Vady fixování / fixační jednotky

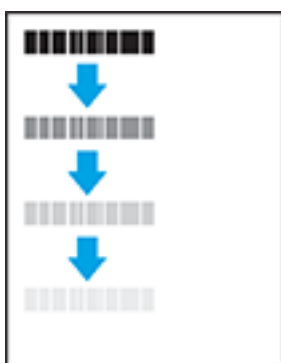

Tabulka 8-16 Vady umístění obrazu



Tabulka 8-17 Vady výstupu

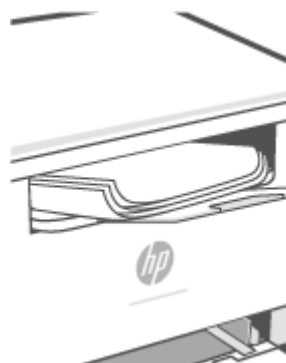

Vady obrazu, nezávisle na příčině, lze často vyřešit stejným postupem. Následující postup použijte jako výchozí bod pro řešení problémů s vadami obrazu.



1. Vytiskněte dokument znovu. Vady kvality tisku mohou být ve své podstatě občasné nebo mohou během dalšího tisku zcela vymizet.
2. Zkontrolujte stav kazety. Pokud má kazeta **velmi nízkou** hladinu inkoustu (vypočtená životnost vypršela), kazetu vyměňte.
3. Ujistěte se, že nastavení režimu tisku z ovladače a zásobníku odpovídají médiím, která jsou v zásobníku vložena. Zkuste použít jiný balík médií nebo jiný zásobník. Zkuste použít jiný režim tisku.
4. Ujistěte se, že je tiskárna v rozsahu podporované provozní teploty a vlhkosti.
5. Ujistěte se, že tiskárna podporuje typ papíru, jeho formát a hmotnost. Otevřete stránku podpory k tiskárně na adrese [www.hp.com/support/ljM232eMFP](http://www.hp.com/support/ljM232eMFP) kde naleznete seznam podporovaných formátů a typů papíru pro tiskárnu.



**POZNÁMKA:** Pojem „fixace“ označuje součást proces tisku, kdy se toner přenáší na papír.

Následující příklady zachycují papír formátu letter, který prošel tiskárnou kratší hranou napřed.

**Tabulka 8-9 Světlý tisk**

Popis	Vzorek	Možná řešení
<p><b>Světlý tisk:</b></p> <p>Vytištěný obsah na celé stránce je světlý nebo vybledlý.</p>		<ol style="list-style-type: none"> <li>Vytiskněte dokument znovu.</li> <li>Vyjměte kazetu a potom ji protřepějte, aby se toner lépe rozložil.</li> <li>Zkontrolujte, zda je kazeta správně nainstalována.</li> <li>Vytiskněte zprávu o konfiguraci a zkontrolujte životnost a využití kazety (Stiskněte a podržte tlačítko  (tlačítko Informace) na 3 sekundy, dokud se nerozsvítí všechna tlačítka, a potom stiskněte tlačítko  (tlačítko Pokračovat) pro vytištění zprávy o konfiguraci).</li> <li><a href="#">Výměna tonerových kazet.</a></li> <li>Pokud problém přetrvává, přejděte na <a href="http://www.hp.com/support/ljM232eMFP">www.hp.com/support/ljM232eMFP</a></li> </ol>

**Tabulka 8-10 Šedé pozadí nebo tmavý výtisk**

Popis	Vzorek	Možná řešení
<p><b>Šedé pozadí nebo tmavý výtisk:</b></p> <p>Obrázek nebo text je tmavší než se očekávalo.</p>		<ol style="list-style-type: none"> <li>Ujistěte se, že papír v zásobnících již jednou neprošel tiskárnou.</li> <li>Použijte jiný typ papíru.</li> <li>Vytiskněte dokument znovu.</li> <li><b>Pouze černobílé modely:</b> Na serveru EWS tiskárny přejděte do nabídky <a href="#">Úprava sytosti toneru</a> a nastavte sytost toneru na nižší úroveň.</li> <li>Ujistěte se, že je tiskárna v rozsahu podporované provozní teploty a vlhkosti.</li> <li><a href="#">Výměna tonerových kazet.</a></li> <li>Pokud problém přetrvává, přejděte na <a href="http://www.hp.com/support/ljM232eMFP">www.hp.com/support/ljM232eMFP</a></li> </ol>

**Tabulka 8-11 Prázdná stránka – bez tisku**

Popis	Ukázka	Možná řešení
<p><b>Prázdná stránka – bez tisku:</b></p> <p>Stránka je zcela prázdná a není na ní žádný tištěný obsah.</p>		<ol style="list-style-type: none"> <li>1. Ujistěte se, zda je kazeta originální kazeta HP.</li> <li>2. Zkontrolujte, zda je kazeta správně nainstalována.</li> <li>3. Tiskněte s jinou kazetou.</li> <li>4. Zkontrolujte typ papíru v zásobníku papíru a upravte nastavení tiskárny tak, aby odpovídalo. V případě potřeby zvolte lehčí typ papíru.</li> <li>5. Pokud problém přetrvává, přejděte na <a href="http://www.hp.com/support/ljM232eMFP">www.hp.com/support/ljM232eMFP</a></li> </ol>



**Tabulka 8-12 Černá stránka**

Popis	Vzorek	Možná řešení
<p><b>Černá stránka:</b></p> <p>Celá vytisknutá stránka je černá.</p>		<ol style="list-style-type: none"> <li>1. <a href="#">Vizuální kontrola tonerové kazety</a> pro kontrolu poškození.</li> <li>2. Zkontrolujte, zda je kazeta správně nainstalována.</li> <li>3. <a href="#">Výměna tonerových kazet.</a></li> <li>4. Pokud problém přetrvává, přejděte na <a href="http://www.hp.com/support/ljM232eMFP">www.hp.com/support/ljM232eMFP</a></li> </ol>

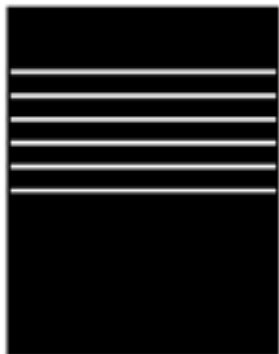

**Tabulka 8-13 Vady s čarami**

Popis	Vzorek	Možná řešení
<p><b>Opakované čáry v široké rozteči a náhodné čáry:</b></p> <p>Tmavé či světlé čáry, které se opakují směrem dolů po celé délce stránky. Mohou být ostré nebo měkké. Vady se zobrazují pouze v oblastech výplně, nikoli v textu nebo v částech bez tištěného obsahu.</p>		<ol style="list-style-type: none"> <li>1. Vytiskněte dokument znovu.</li> <li>2. <a href="#">Výměna tonerových kazet.</a></li> <li>3. Použijte jiný typ papíru.</li> <li>4. Pokud problém přetrvává, přejděte na <a href="http://www.hp.com/support/ljM232eMFP">www.hp.com/support/ljM232eMFP</a></li> </ol>

**Tabulka 8-14 Vady s pruhy**

Popis	Vzorek	Možná řešení
<p><b>Světlé svislé pruhy:</b></p> <p>Světlé pruhy, které se obvykle táhnou po celé délce stránky. Vady se zobrazují pouze v oblastech výplně, nikoli v textu nebo v částech bez tištěného obsahu.</p>		<ol style="list-style-type: none"><li>1. Vytiskněte dokument znovu.</li><li>2. Vyjměte kazetu a potom ji protřepějte, aby se toner lépe rozložil.</li><li>3. Pokud problém přetrvává, přejděte na <a href="http://www.hp.com/support/ljM232eMFP">www.hp.com/support/ljM232eMFP</a></li></ol> <p><b>POZNÁMKA:</b> Světlé a tmavé svislé pruhy se mohou objevit v tiskovém prostředí mimo určený rozsah pro teploty nebo vlhkost. Ve specifikacích požadavků na okolní prostředí tiskárny najdete přípustné úrovně teploty a vlhkosti.</p>
<p><b>Tmavé svislé pruhy a pruhy po čištění přenosového pásu (pouze barevné modely):</b></p> <p>Tmavé čáry, které se objevují po celé délce stránky. Vada se může objevit kdekoli na stránce, v oblastech výplně nebo v částech bez vytištěného obsahu.</p>		<ol style="list-style-type: none"><li>1. Vytiskněte dokument znovu.</li><li>2. Vyjměte kazetu a potom ji protřepějte, aby se toner lépe rozložil.</li><li>3. <a href="#">Tisk čistící stránky.</a></li><li>4. Zkontrolujte množství toneru v kazetě. Informace naleznete v části <a href="#">Otevření serveru EWS pomocí aplikace HP Smart (iOS, Android a Windows 10).</a></li><li>5. Pokud problém přetrvává, přejděte na <a href="http://www.hp.com/support/ljM232eMFP">www.hp.com/support/ljM232eMFP</a></li></ol>

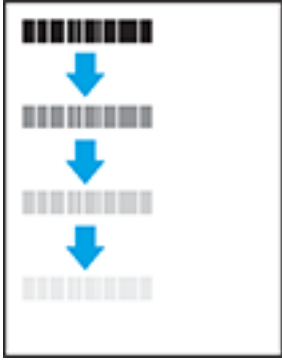
**Tabulka 8-15 Vady fixování / fixační jednotky**

Popis	Fixování / fixační jednotka	Možná řešení
<p><b>Posunutí horké fixační jednotky (stín):</b></p> <p>Lehké stíny nebo posunutí obrázku se opakuje po celé stránce. Opakovaný obraz může být s každým opakováním světlejší.</p>		<ol style="list-style-type: none"> <li>1. Vytiskněte dokument znovu.</li> <li>2. Zkontrolujte typ papíru v zásobníku papíru a upravte nastavení tiskárny tak, aby odpovídalo. V případě potřeby vyberte lehčí typ papíru.</li> <li>3. Pokud problém přetrvává, přejděte na <a href="http://www.hp.com/support/ljM232eMFP">www.hp.com/support/ljM232eMFP</a></li> </ol>
<p><b>Špatná fixace:</b></p> <p>Toner se rozmazává podél některého okraje stránky. Tato vada je běžnější na okrajích úloh s hustým pokrytím a u lehčích typů médií, ale může se vyskytnout kdekoli na stránce.</p>		<ol style="list-style-type: none"> <li>1. Vytiskněte dokument znovu.</li> <li>2. Zkontrolujte typ papíru v zásobníku papíru a upravte nastavení tiskárny tak, aby odpovídalo. Pokud je to nutné, vyberte těžší typ papíru.</li> <li>3. Pokud problém přetrvává, přejděte na <a href="http://www.hp.com/support/ljM232eMFP">www.hp.com/support/ljM232eMFP</a></li> </ol>

**Tabulka 8-16 Vady umístění obrazu**

Popis	Vzorek	Možná řešení
<p><b>Okraje a zkosení:</b></p> <p>Obrázek není vystředěný nebo je na stránce zkosený. K závadě dochází v případě, že papír není při vytahování ze zásobníku a pohybu po dráze papíru správně umístěn.</p>		<ol style="list-style-type: none"> <li>1. Vytiskněte dokument znovu.</li> <li>2. Vyjměte papír a zásobník znovu naplňte. Ujistěte se, zda jsou všechny hrany papíru na všech stranách stejnoměrné.</li> <li>3. Zkontrolujte, zda je horní úroveň stohu pod indikátorem plného zásobníku. Zásobník nepřepĺňujte.</li> <li>4. Zkontrolujte, zda jsou vodítka papíru nastavena na správný formát papíru. Nenastavujte vodítka papíru příliš těsně ke stohu papíru. Nastavte je na odsazení nebo značky v zásobníku.</li> <li>5. Pokud problém přetrvává, přejděte na <a href="http://www.hp.com/support/ljM232eMFP">www.hp.com/support/ljM232eMFP</a></li> </ol>

**Tabulka 8-17 Vady výstupu**

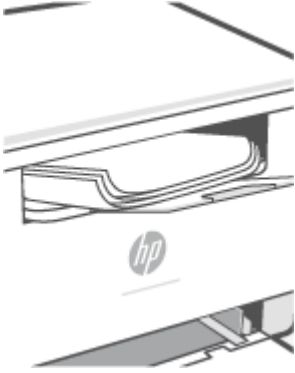
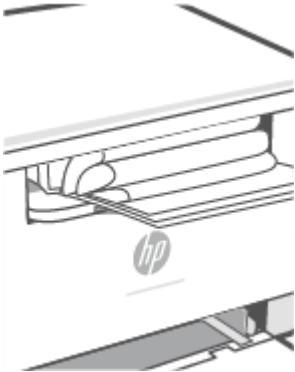
Popis	Vzorek	Možná řešení
<p><b>Kroucení výstupu:</b></p> <p>Potištěný papír má zvlněné okraje. Zvlněný okraj může být podél dlouhé nebo krátké strany papíru. Jsou možné dva typy kroucení:</p> <ul style="list-style-type: none"> <li>• <b>Pozitivní kroucení:</b> Papír se kroutí směrem k potištěné straně. K závadě dochází v suchém prostředí nebo při tisku s vysokým pokrytím stránky.</li> <li>• <b>Záporné kroucení:</b> Papír se kroutí směrem od potištěné strany. K závadě dochází v prostředí s vysokou vlhkostí nebo při tisku s nízkým pokrytím stránky.</li> </ul>		<ol style="list-style-type: none"> <li>1. Vytiskněte dokument znovu.</li> <li>2. <b>Pozitivní kroucení:</b> Ze serveru EWS tiskárny vyberte těžší typ papíru. Těžší typ papíru vytvoří vyšší teplotou pro tisk.  <b>Záporné kroucení:</b> Ze serveru EWS tiskárny vyberte lehčí typ papíru. Lehčí typ papíru vytvoří nižší teplotou pro tisk. Zkuste papír před použitím skladovat v suchém prostředí nebo použijte čerstvě otevřený papír.</li> <li>3. Tiskněte v oboustranném režimu</li> <li>4. Pokud problém přetrvává, přejděte na <a href="http://www.hp.com/support/ljM232eMFP">www.hp.com/support/ljM232eMFP</a></li> </ol>
<p><b>Skládání výstupu:</b></p> <p>Papír ve výstupním zásobníku se neskládá dobře. Stoh může být nerovnoměrný, zkosený nebo se stránky mohou vysunovat mimo zásobník a na podlahu. Vadu může způsobovat kterákoli z následujících podmínek:</p> <ul style="list-style-type: none"> <li>• Extrémní kroucení papíru</li> <li>• Papír v zásobníku je pokrčený nebo deformovaný</li> <li>• Papír je nestandardního typu, například obálky</li> <li>• Výstupní zásobník je přeplněný</li> </ul>		<ol style="list-style-type: none"> <li>1. Vytiskněte dokument znovu.</li> <li>2. Vysuňte nástavec výstupní přihrádky.</li> <li>3. Pokud je závada způsobena extrémním kroucením papíru, proveďte postup řešení potíží pro kroucení výstupu.</li> <li>4. Použijte jiný typ papíru.</li> <li>5. Používejte čerstvě otevřený papír.</li> <li>6. Vyjměte papír z výstupního zásobníku, než se zásobník přeplní.</li> <li>7. Pokud problém přetrvává, přejděte na <a href="http://www.hp.com/support/ljM232eMFP">www.hp.com/support/ljM232eMFP</a></li> </ol>

# Vylepšení kvality obrazu kopírování a skenování

## Úvod

Pokud má tiskárna problémy s kvalitou obrazu, nejprve se přesvědčte, že používáte vysoce kvalitní předlohy. Pokud problém přetrvává, vyzkoušejte následující řešení v uvedeném pořadí a zkuste problém vyřešit.

- [Kontrola znečištění a šmouh na skle skeneru](#)
- [Zkontrolujte nastavení papíru](#)
- [Optimalizace pro text nebo obrázky](#)
- [Kopírování od okraje k okraji](#)

Pokud se problém nepodaří vyřešit, další řešení naleznete v části [Zlepšení kvality tisku](#).

## Kontrola znečištění a šmouh na skle skeneru

Na skle skeneru a bílém plastovém pozadí se časem mohou nahromadit smítka prachu, která mohou ovlivnit výkon. Při čištění skeneru postupujte podle následujících pokynů.

1. Stiskněte tlačítko  (tlačítko Napájení) pro vypnutí tiskárny a potom odpojte napájecí kabel z elektrické zásuvky.
2. Otevřete víko skeneru.
3. Vyčistěte sklo skeneru a bílé plastové pozadí pod víkem skeneru jemným hadříkem nebo houbičkou namočenými v neabrazivním čisticím prostředku na sklo.

---

**⚠ UPOZORNĚNÍ:** Nepoužívejte abraziva, aceton, benzín, čpavek, etylalkohol nebo chlorid uhličitý na žádnou část tiskárny. Mohlo by dojít k jejímu poškození. Nikdy nelijte kapalinu přímo na plochu. Mohla by zatéci pod skleněnou podložku a poškodit tiskárnu.

---

4. Skleněnou plochu a bílé plastové součásti osušte a vyleštěte semišovým hadříkem nebo buničninovým tamponem, aby na nich nezůstaly skvrny.
5. Zapojte napájecí kabel do zásuvky a potom stiskněte tlačítko  (tlačítko Napájení) pro zapnutí tiskárny.

## Zkontrolujte nastavení papíru

1. Otevřete server EWS. Informace naleznete v části [Přístup a použití serveru Embedded Web Server \(EWS\)](#).
2. Na kartě **System** klikněte na položku **Nastavení papíru**.
3. Proveďte změny požadovaných nastavení a poté klikněte na možnost **Použít**.

## Optimalizace pro text nebo obrázky

1. Otevřete server EWS. Informace naleznete v části [Přístup a použití serveru Embedded Web Server \(EWS\)](#).
2. Na kartě **Kopie** použijte rozevírací seznam **Optimalizace**.
3. Vyberte volbu, kterou chcete použít.



- **Smíšený:** Nastavení použijte pro dokumenty, které obsahují směr textu a grafiky.
  - **Text:** Nastavení použijte pro dokumenty, které obsahují převážně text.
  - **Obraz:** Nastavení použijte pro dokumenty, které obsahují převážně grafiku.
4. Proveďte změny požadovaných nastavení a poté klikněte na možnost **Použít**.

## Kopírování od okraje k okraji

Tiskárna nedokáže tisknout zcela od okraje k okraji. Okolo stránky je netisknutelný okraj 4 mm.

Faktory tisku nebo skenování dokumentů s oříznutými okraji:

- Když je předloha menší než výstupní velikost, přesuňte ji do vzdálenosti 4 mm od rohu, která je vyznačena ikonou na skeneru. Opakujte kopírování nebo skenování v nové poloze.
- Když má předloha velikost požadovaného tištěného výstupu, použijte funkci Zmenšit/zvětšit a zmenšete obraz tak, aby kopie nebyla oříznutá.

# Řešení problémů s bezdrátovou sítí

- [Úvod](#)
- [Kontrolní seznam pro bezdrátové připojení](#)
- [Tiskárna netiskne po dokončení konfigurace bezdrátového připojení](#)
- [Tiskárna netiskne a počítač má nainstalovány bránu firewall od jiného poskytovatele](#)
- [Bezdrátové připojení nefunguje po přesunu bezdrátového směrovače nebo tiskárny](#)
- [K tiskárně s bezdrátovým připojením nelze připojit více zařízení \(Wi-Fi Direct\).](#)
- [Při připojení k síti VPN dochází ke ztrátě komunikace bezdrátové tiskárny](#)
- [Síť se nezobrazuje v seznamu bezdrátových sítí](#)
- [Bezdrátová síť nefunguje](#)
- [Provedení diagnostického testu bezdrátové sítě](#)
- [Omezení rušení v bezdrátové síti](#)

## Úvod

Tyto informace vám pomohou při řešení problémů.



**POZNÁMKA:** Chcete-li určit, zda je tisk Wi-Fi Direct zapnutý na vaší tiskárně, vytiskněte zprávu s informacemi o tiskárně na ovládacím panelu tiskárny.

## Kontrolní seznam pro bezdrátové připojení

- Ověřte, že tiskárna i bezdrátový směrovač jsou zapnuty a připojeny k napájení. Bezdrátové rádio v tiskárně je rovněž zapnuto.
- Ověřte, zda je identifikátor SSID správný. Vytiskněte zprávu s informacemi o tiskárně a zjistěte identifikátor SSID.

Na ovládacím panelu tiskárny stiskněte tlačítko  (tlačítko Informace).

Pokud si nejste jistí, zda je identifikátor SSID správný, proveďte bezdrátové nastavení znovu.

- U zabezpečených sítí zkontrolujte, zda jsou údaje zabezpečení správné. Pokud jsou nesprávné, znovu spusťte instalaci bezdrátového připojení.
- Jestliže bezdrátová síť správně funguje, zkuste přejít k jiným počítačům v bezdrátové síti. Pokud je bezdrátová síť vybavena přístupem na Internet, zkuste se k němu bezdrátově připojit.
- Ověřte, že je metoda šifrování (AES nebo TKIP) stejná pro tiskárnu jako pro bezdrátový přístupový bod (v sítích používajících zabezpečení WPA).
- Ověřte, zda je tiskárna v dosahu bezdrátové sítě. U většiny sítí musí být tiskárna 30 m od bezdrátového přístupového bodu (bezdrátový směrovač).

- Ověřte, že bezdrátový signál neblokuje překážky. Odstraňte veškeré velké kovové předměty mezi přístupovým bodem a tiskárnou. Zkontrolujte, že se mezi tiskárnou a bezdrátovým přístupovým bodem nenacházejí žádné tyče, zdi ani nosné sloupy.
- Ověřte, že je tiskárna umístěna v dostatečné vzdálenosti od elektronických zařízení, která by mohla rušit bezdrátový signál. Bezdrátový signál může narušovat řada zařízení, například motory, bezdrátové telefony, bezpečnostní kamery, jiné bezdrátové sítě a některá zařízení Bluetooth.
- Ověřte, že je v počítači nainstalován ovladač tiskárny.
- Ověřte, že máte vybrán správný port tiskárny.
- Ověřte, že se počítač i tiskárna připojují ke stejné bezdrátové síti.
- V systému OS X ověřte, že bezdrátový směrovač podporuje službu Bonjour.

## Tiskárna netiskne po dokončení konfigurace bezdrátového připojení

1. Zkontrolujte, zda je tiskárna zapnutá a ve stavu Připraveno.
2. Vypněte jakékoli brány firewall jiných výrobců v počítači.
3. Zkontrolujte, zda bezdrátová síť funguje správně.
4. Zkontrolujte, zda počítač funguje správně. V případě potřeby restartujte počítač.
5. Ověřte, že můžete otevřít server EWS tiskárny z počítače připojeného v síti.
6. Pokud problém přetrvává, postupujte podle pokynů v části [Na tiskárně nelze tisknout](#).

## Tiskárna netiskne a počítač má nainstalovanu bránu firewall od jiného poskytovatele

1. Aktualizujte bránu firewall nejnovější aktualizací, která je od výrobce k dispozici.
2. Pokud programy při instalaci tiskárny nebo pokusu o tisk vyžadují přístup k bráně firewall, musíte programům povolit fungování.
3. Na přechodnou dobu vypněte bránu firewall a poté nainstalujte bezdrátovou tiskárnu do počítače. Po dokončení instalace bezdrátového produktu bránu firewall povolte.

## Bezdrátové připojení nefunguje po přesunu bezdrátového směrovače nebo tiskárny

1. Zkontrolujte, zda se směrovač nebo tiskárna připojují do stejné sítě, k níž je připojen počítač.
2. Vytiskněte zprávu s informacemi o tiskárně.
3. Porovnejte identifikátor SSID ve zprávě s identifikátorem SSID v konfiguraci tiskárny pro počítač.
4. Jestliže čísla nejsou stejná, zařízení se nepřipojují ke stejné síti. Rekonfigurujte nastavení bezdrátového připojení pro tiskárnu.

## K tiskárně s bezdrátovým připojením nelze připojit více zařízení (Wi-Fi Direct).

1. Ujistěte se, že jsou ostatní počítače v dosahu bezdrátové sítě a že signál neblokuje žádné překážky. U většiny sítí je bezdrátový rozsah do 30 m od bezdrátového přístupového bodu.
2. Zkontrolujte, zda je tiskárna zapnutá a ve stavu Připraveno.
3. Ujistěte se, že funkci Wi-Fi Direct současně nepoužívá více než 5 uživatelů.
4. Vypněte jakékoli brány firewall jiných výrobců v počítači.
5. Zkontrolujte, zda bezdrátová síť funguje správně.
6. Zkontrolujte, zda počítač funguje správně. V případě potřeby restartujte počítač.

## Při připojení k síti VPN dochází ke ztrátě komunikace bezdrátové tiskárny

- Obvykle není možné být připojen najednou k síti VPN a dalším sítím.

## Síť se nezobrazuje v seznamu bezdrátových sítí

- Zkontrolujte, zda je bezdrátový směrovač zapnut a připojen k napájení.
- Síť může být skrytá.
- Zkontrolujte, zda je tiskárna v dosahu bezdrátového směrovače a že signál neblokuje žádné překážky.
- Tiskárna používá bezdrátové připojení v pásmu 2,4 a 5 GHz.
- Znovu načtěte seznam bezdrátových sítí.
- Pokuste se tiskárnu restartovat.

## Bezdrátová síť nefunguje



1. Jestliže chcete ověřit, zda u sítě došlo ke ztrátě komunikace, zkuste k síti připojit jiná zařízení.
2. Ověřte síťovou komunikaci otestováním sítě pomocí příkazu Ping.
  - a. Na počítači otevřete výzvu na příkazovém řádku.
    - V systému Windows klikněte na tlačítko **Start**, klikněte na volbu **Spustit**, zapište výraz `cmd` a poté stiskněte klávesu **Enter**.
    - V systému OS X přejděte do nabídky **Aplikace**, poté **Utility** a otevřete položku **Terminál**.
  - b. Zapište výraz `ping` následovaný adresou IP směrovače.
  - c. Pokud se v okně zobrazí doba odezvy, znamená to, že síť funguje.
3. Zkontrolujte, zda se směrovač nebo produkt připojují do stejné sítě, k níž je připojen počítač.

- a. Na ovládacím panelu tiskárny stiskněte tlačítko  (tlačítko Informace) pro vytištění stránky s informacemi o tiskárně.
- b. Porovnejte identifikátor SSID ve zprávě s identifikátorem SSID v konfiguraci tiskárny pro počítač.
- c. Jestliže čísla nejsou stejná, zařízení se nepřipojují ke stejné síti. Rekonfigurujte nastavení bezdrátového připojení pro tiskárnu.

## Provedení diagnostického testu bezdrátové sítě

Diagnostický text bezdrátové sítě lze provést pomocí ovládacího panelu tiskárny nebo rozhraní Embedded Web Server (EWS). Diagnostický text bezdrátové sítě přináší informace o nastavení bezdrátové sítě.

### Metoda 1: Provedení diagnostického testu bezdrátové sítě pomocí ovládacího panelu tiskárny

- Na ovládacím panelu tiskárny stiskněte a podržte tlačítko  (tlačítko Informace) na 3 sekundy a potom současně stiskněte tlačítko  (tlačítko Informace)  (tlačítko Pokračovat).

### Metoda 2: Provedení diagnostického testu bezdrátové sítě pomocí rozhraní EWS

1. Otevřete server EWS. Informace naleznete v části [Přístup a použití serveru Embedded Web Server \(EWS\)](#).
2. Vyberte kartu **Sítě**.
3. Na stránce **Konfigurace bezdrátové sítě** ověřte, že je vybrána volba Zapnuto.
4. Klikněte na tlačítko **Vytisknout zprávu o testu** a vytiskněte si stránku, která uvádí výsledky testu.

## Omezení rušení v bezdrátové síti

Následující rady vám pomohou omezit rušení v bezdrátové síti:

- Bezdrátové zařízení udržujte v dostatečné vzdálenosti od velkých kovových objektů, např. kovových skříní na dokumenty, jiných elektromagnetických zařízení, např. mikrovlnných zdrojů a bezšňůrových telefonů. Tyto objekty by mohly rušit rádiové signály.
- Udržujte bezdrátové zařízení v dostatečné vzdálenosti od velkých zděných a jiných stavebních struktur. Takové objekty mohou pohlcovat rádiové vlny a snižovat sílu signálu.
- Umístěte bezdrátový směrovač na centrální místo tak, aby byl v dosahu bezdrátových tiskáren v síti.

# Řešení problémů s ethernetovým připojením

Ověřte si následující:

- Síť je funkční a síťový rozbočovač, přepínač nebo směrovač je zapnutý.
- Kabel sítě Ethernet je správně připojen k tiskárně i ke směrovači. Kabel sítě Ethernet je připojen k portu Ethernet na tiskárně a kontrolka vedle konektoru se po připojení rozsvítí.
- Antivirové programy, včetně programů na ochranu před spywarem, nemají vliv na síťové připojení k tiskárně. Pokud víte, že antivirový program a software brány firewall brání v připojení počítače k tiskárně, problém vyřešte pomocí [HP online řešení problémů s firewallem](#).
- Spusťte aplikaci [HP Print and Scan Doctor](#) pro automatické odstranění problému. Nástroj se pokusí o diagnostiku a odstranění potíží. Nástroj HP Print and Scan Doctor nemusí být k dispozici ve všech jazycích.

---

# A Technické údaje tiskárny

Zkontrolujte požadavky uvedené v [Požadavky na tiskárny HP+](#).

 **DŮLEŽITÉ:** Následující technické údaje odpovídaly skutečnosti v době vytištění této publikace, ale mohou se později lišit. Aktuální informace naleznete na adrese [www.hp.com/support/ljM232eMFP](http://www.hp.com/support/ljM232eMFP).

- [Technické specifikace](#)
- [Systémové požadavky](#)
- [Rozměry tiskárny](#)
- [Spotřeba energie, elektrické údaje a akustické emise](#)
- [Rozsah provozního prostředí](#)
- [Výstražné ikony](#)
- [laserové záření](#)

## Technické specifikace

Více informací naleznete na stránce [www.hp.com/support/ljM232eMFP](http://www.hp.com/support/ljM232eMFP) . Zvolte zemi nebo oblast. Klikněte na možnost Podpora k produktům a řešení potíží. Zadejte název uvedený na přední straně tiskárny a klikněte na tlačítko Hledat. Klikněte na položku Informace o produktu a vyberte položku Technické údaje produktu.



## **Systemové požadavky**

Informace o softwarových a systémových požadavcích nebo o příštích verzích operačního systému a podpoře naleznete na stránce online podpory HP na adrese [www.hp.com/support/ljM232eMFP](http://www.hp.com/support/ljM232eMFP)

# Rozměry tiskárny

**Obrázek A-1** Rozměry tiskárny (model d/dw)

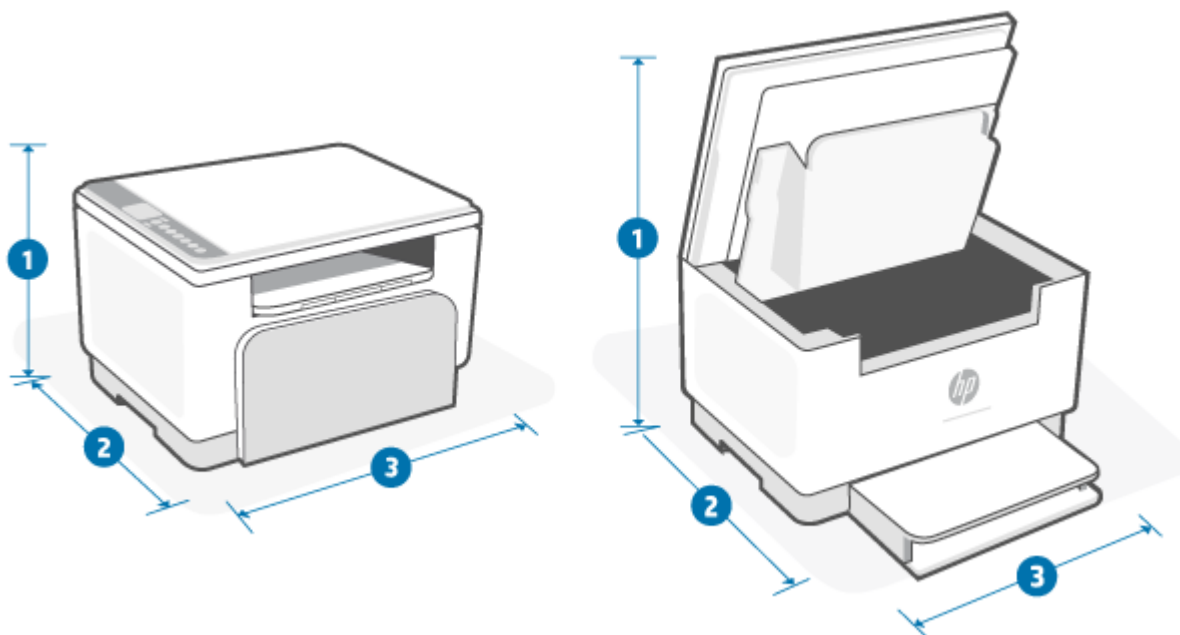

	Zcela zavřená tiskárna	Zcela otevřená tiskárna
1. Výška	241,90 mm	436,25 mm
2. Hloubka	298,62 mm	419,61 mm
3. Šířka	368 mm	368 mm
Hmotnost (včetně kazet)	7,6 kg	

**Obrázek A-2** Rozměry tiskárny (model sdn/sdw)

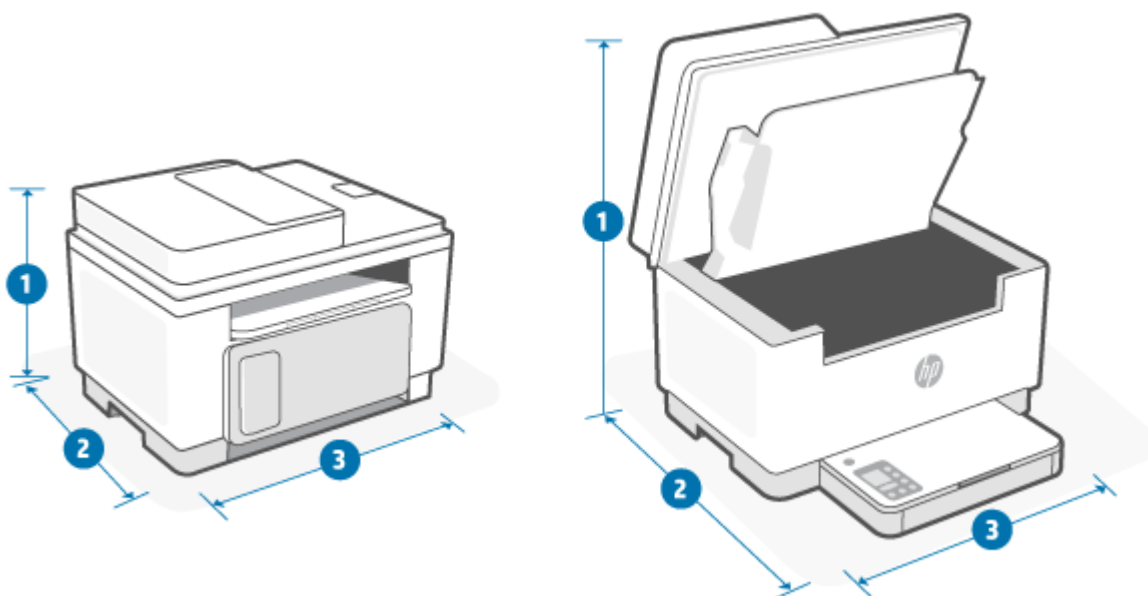

	<b>Zcela zavřená tiskárna</b>	<b>Zcela otevřená tiskárna</b>
<b>1. Výška</b>	294,40 mm	452,83 mm
<b>2. Hloubka</b>	307,95 mm	467,64 mm
<b>3. Šířka</b>	418 mm	418 mm
Hmotnost (včetně kazet)	9,5 kg	

## Spotřeba energie, elektrické údaje a akustické emise

Aktuální informace naleznete na adrese [www.hp.com/support/ljM232eMFP](http://www.hp.com/support/ljM232eMFP) .

---

**⚠ UPOZORNĚNÍ:** Požadavky na napájení vycházejí z podmínek země/regionu, kde se tiskárna prodává. Neměňte provozní napětí. Mohli byste tím poškodit tiskárnu a zneplatnit záruku.

---

## Rozsah provozního prostředí

<b>Prostředí</b>	<b>Doporučené</b>	<b>Povolené</b>
Tepłota	17,5 až 25 °C	15 až 32 °C
Provozní vlhkost	Relativní vlhkost 30 až 70 %, bez kondenzace	10 % až 80 % relativní vlhkosti bez kondenzace
Relativní vlhkost	20 % až 70 % relativní vlhkosti bez kondenzace	10 % až 80 % relativní vlhkosti bez kondenzace
Nadmořská výška	Nelze použít	0 až 3048 m

## Výstražné ikony

Definice výstražných ikon: V zařízení HP se mohou zobrazit následující výstražné ikony. Dle situace dbejte vhodných bezpečnostních opatření.



Upozornění: úraz elektrickým proudem



Upozornění: horký povrch

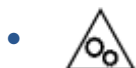

Upozornění: nepřibližujte se k pohyblivým částem zařízení



Upozornění: v blízkosti jsou ostré hrany



Varování

# laserové záření



**CAUTION** - CLASS 3B INVISIBLE LASER RADIATION WHEN OPEN. AVOID EXPOSURE TO THE BEAM.

**ATTENTION** - RAYONNEMENT LASER INVISIBLE DE CLASSE 3B EN CAS D'OUVERTURE. ÉVITEZ L'EXPOSITION AU FAISCEAU.

**VORSICHT** - UNSICHTBARE LASERSTRAHLUNG KLASSE 3B, WENN ABDECKUNG GEÖFFNET. NICHT DEM STRAHL AUSSETZEN.

**PRECAUCIÓN** - RADIACIÓN LÁSER INVISIBLE DE CLASE 3B PRESENTE AL ABRIR. EVITE LA EXPOSICIÓN AL HAZ.

**VARNING** - OSYNLIG LASERSTRÅLNING KLAS 3B VID ÖPPEN LUCKA UNDVIK EXPONERING FÖR LASERSTRÅLNINGEN.

**VAROITUS** - LUOKAN 3B NÄKYMÄTTÖMÄLLE LASER-SÄTEILYÄ AVATTUNA. VÄLTÄ ALTISTUMISTA SÄTEELLE.

**注意** - 打开时，存在不可见的 3B 类激光辐射，请避免接触该激光束。

**주의** - 켜리면 3B 비가시레이저 방사선이 방출됩니다. 광선에 노출을 피하십시오.

**注意** - ここを開くとクラス 3B 不可視レーザー放射が出ます。ビームに身をさらさないこと。

---

## B Servis a podpora

- [Prohlášení o omezené záruce společnosti HP](#)
- [Záruka HP Premium Protection Warranty: Prohlášení o omezené záruce na tonerovou kazetu LaserJet](#)
- [Připomenutí týkající se používání neoriginálního spotřebního materiálu](#)
- [Webové stránky společnosti HP proti padělání](#)
- [Data uložená na tonerové kazetě](#)
- [Licenční smlouva s koncovým uživatelem](#)
- [Záruční servis pro opravy provedené zákazníkem](#)
- [Podpora zákazníků](#)



# Prohlášení o omezené záruce společnosti HP

PRODUKT HP	TRVÁNÍ OMEZENÉ ZÁRUKY*
Papíry HP pro laserové tiskárny MFP M232e–M237e series	Dvouletá záruka



**POZNÁMKA:** Možnosti záruky a podpory se u různých produktů a v závislosti na zemi a znění místních zákonů liší. Chcete-li se dozvědět více o oceňovaných službách podpory a servisu společnosti HP, které jsou dostupné ve vaší oblasti, navštivte stránku [www.support.hp.com](http://www.support.hp.com). Podrobnosti o zásadách omezené záruky HP na spotřební materiál naleznete na stránce [www.hp.com/go/learnaboutsupplies](http://www.hp.com/go/learnaboutsupplies)

Společnost HP vám jako koncovému uživateli garantuje tuto omezenou záruku společnosti HP, která se vztahuje pouze na produkty značky HP prodané nebo pronajaté a) společností HP Inc., jejími dceřinými společnostmi, přidruženými společnostmi, autorizovanými prodejci, autorizovanými distributory nebo distributory pro danou zemi; a b) s touto omezenou zárukou HP, že hardware a doplňky HP budou bez vady materiálu a zpracování po výše uvedené dobu od data jejich zakoupení. Pokud společnost HP obdrží oznámení o tom, že k takovým závadám došlo během záruční lhůty, opraví nebo vymění podle svého uvážení produkt HP, u kterého se závada prokáže. Závadný produkt může být vyměněn za produkt nový nebo za takový, jehož výkon odpovídá novému produktu. Produkty HP předané k opravě mohou být nahrazeny repasovaným zbožím stejného typu namísto provedení opravy. Repasované součásti mohou být použity k opravě produktů. V důsledku opravy zboží může dojít ke ztrátě uživatelsky vytvořených dat.

Společnost HP poskytuje záruku na to, že software HP, pokud byl správně instalován a užíván, nebude mít závady v provádění programovacích instrukcí z důvodu vady materiálu a zpracování po výše uvedené dobu po jeho zakoupení. Pokud společnost HP obdrží v záruční době reklamaci takové vady, je povinna vyměnit software, který z důvodu této vady neprovádí programovací instrukce.

Společnost HP nezaručuje, že činnost produktů HP bude nepřerušena nebo bezchybná. V případě, že společnost HP není schopna v přiměřené době opravit nebo vyměnit příslušný produkt podle podmínek stanovených v záruce, má uživatel právo na základě neprodleného vrácení produktu na vrácení ceny, za kterou zboží zakoupil.

Produkty HP mohou obsahovat repasované části ekvivalentní novým z hlediska výkonu nebo náhodně použité součásti.

Záruka se nevztahuje na závady vzniklé v důsledku (a) nesprávné nebo nedostatečné údržby či kalibrace, (b) softwaru, rozhraní, součástí nebo spotřebního materiálu, které nebyly dodány společností HP, (c) neoprávněné úpravy nebo zneužití, (d) provozu v podmínkách, které nesplňují uveřejněné specifikace prostředí produktu nebo (e) nesprávné přípravy či údržby umístění.

VÝŠE UVEDENÉ ZÁRUKY JSOU V ROZSAHU DANÉM MÍSTNÍMI ZÁKONY JEDINÝMI A VÝLUČNÝMI ZÁRUKAMI, ŽÁDNÁ DALŠÍ ZÁRUKA ČI PODMÍNKA, ÚSTNÍ ANI PÍSEMNÁ, JIMI NENÍ VYJÁDŘENA ANI Z NICH NEVYPLÝVÁ. SPOLEČNOST HP SE VÝSLOVNĚ ZŘÍKÁ VŠECH IMPLIKOVANÝCH ZÁRUK ČI PODMÍNEK PRODEJNOSTI, USPOKOJIVÉ KVALITY A ZPŮSOBILOSTI K URČITÉMU ÚČELU. Některé země/oblasti, státy nebo provincie neumožňují omezení trvání záruky vyplývající ze zákona. V takovém případě se na vás výše uvedené omezení a vyloučení nemusí vztahovat. Tato záruka vám poskytuje specifická zákonná práva a případná další práva, která mohou platit v některých zemích/oblastech, státech nebo provinciích. Podrobnosti naleznete v prohlášeních pro konkrétní zemi na konci tohoto dokumentu.

Omezená záruka společnosti HP je platná v každé zemi/oblasti a místě, kde má společnost HP zastoupení pro podporu tohoto produktu a kde tento produkt prodává. Úroveň záručních služeb se může lišit podle místních standardů. Společnost HP nebude měnit formu, provedení nebo funkce produktu, aby umožnila jeho provozovatelnost v zemích/oblastech, pro něž nebyl určen z právních důvodů nebo kvůli omezením.

V ROZSAHU POVOLENÉM MÍSTNÍMI ZÁKONY JSOU NÁHRADY POSKYTOVANÉ ZÁKAZNÍKOVÍ PODLE TÉTO OMEZENÉ ZÁRUKY JEDINOU A VÝHRADNÍ NÁHRADOU, KTEROU MŮŽE ZÁKAZNÍK OBDRŽET. S VÝJIMKAMI UVEDENÝMI VÝŠE NENESE SPOLEČNOST HP ANI JEJÍ DODAVATELÉ V ŽÁDNÉM PŘÍPADĚ ODPOVĚDOST ZA ZTRÁTU DAT NEBO PŘÍMÉ, NEPŘÍMÉ, NÁHODNÉ, NÁSLEDNÉ (VČETNĚ UŠLÉHO ZISKU NEBO DAT) ANI JINÉ ŠKODY, BEZ OHLEDU NA TO, ZDA JSOU TYTO ŠKODY DEFINOVÁNY PODLE SMLOUVY, PRÁVNÍ NORMY NEBO JINÝM ZPŮSOBEM. Zákony některých zemí/oblastí, států nebo provincií nepovolují vyloučení nebo omezení odpovědnosti za náhodné nebo následné škody, proto si ověřte, zda se vás výše uvedené vyloučení nebo omezení odpovědnosti týká.

PODMÍNKY ZÁRUKY OBSAŽENÉ V TOMTO PROHLÁŠENÍ, KROMĚ ZÁKONEM POVOLENÝCH, NEVYLUČUJÍ, NEOMEZUJÍ ČI NEUPRAVUJÍ ZÁVAZNÁ ZÁKONNÁ PRÁVA KONCOVÉHO ZÁKAZNÍKA A JSOU DODATKEM K ZÁVAZNÝM ZÁKONNÝM PRÁVŮM KONCOVÉHO ZÁKAZNÍKA TÝKAJÍCÍM SE PRODEJE TOHOTO VÝROBKU. DALŠÍ INFORMACE O SPOTŘEBITELSKÝCH PRÁVECH NALEZNETE V PROHLÁŠENÍCH PRO KONKRÉTNÍ ZEMI NA KONCI TOHOTO DOKUMENTU (POKUD EXISTUJÍ).

## Podmínky platné v konkrétních zemích

V některých jurisdikcích můžete mít i další zákonná práva. Viz níže.

### Austrálie

Vaše práva z pozice australského spotřebitele se liší od práv popisovaných ve výše uvedeném dokumentu.

Neměli byste brát v úvahu žádná omezení nebo vyloučení výše uvedeného dokumentu a řídit se informacemi uvedenými dále.

1. Když si zakoupíte zboží od společnosti HP jako spotřebitel, zboží je dodáváno se zárukou, kterou nelze vyloučit podle australského zákona na ochranu spotřebitelů. V případě zásadního selhání máte nárok na výměnu nebo vrácení peněz a na kompenzaci za další opodstatněně předvídatelné ztráty a škody. Rovněž máte nárok na opravu zboží nebo jeho výměnu, pokud zboží nedosahuje přijatelné kvality a nejedná se o zásadní selhání.
2. To znamená, že neexistuje definovaná záruční lhůta na zboží HP dodané spotřebitelům v Austrálii.
3. Namísto toho by zboží, například, mělo být vhodné pro účely, k jakým je běžně dodáváno, po takovou dobu, jakou by rozumný spotřebitel plně obeznámený se stavem zboží očekával. Toto období se u jednotlivých produktů může lišit.
4. Pokud máte obavy, že některý z produktů HP nesplňuje některou z níže uvedených záruk, měli byste kontaktovat společnost HP. Společnost HP s vámi projedná konkrétní charakter a okolnosti příslušného zboží a zda určité selhání/problém spadá do rozsahu zákonných záruk.

Žádné ustanovení v omezené záruce společnosti HP nevylučuje, neomezuje nebo nemění žádné podmínky, záruky, ručení, práva nebo nápravné prostředky, které může stanovovat zákon (včetně spotřebitelské záruky v rámci australského zákona na ochranu spotřebitelů) a které nelze zákonně vyloučit nebo omezit.

Příslušné záruky jsou následující:

1. **Kvalita** – zboží dodané společností HP musí být přijatelné kvality. Zkouška přijatelné kvality je, pokud rozumný spotřebitel, plně obeznámený se stavem zboží, jej shledá jako:
  - bezpečné, trvanlivé a nezávadné;
  - přijatelného vzhledu a povrchové úpravy; a
  - vhodné pro všechny účely, pro které je zboží tohoto druhu běžně dodáváno.

Toto musí zohledňovat charakter a cenu zboží a jakákoli prohlášení uvedená na obale nebo štítku.

- 2. Zveřejněný účel** – zboží nebo služby dodávané společností HP, o kterých společnost HP tvrdí, že jsou přiměřeně vhodné pro účel výslovně sdělený spotřebiteli, musí být přiměřeně vhodné pro takový účel.
- 3. Popis** – zboží dodávané společností HP musí odpovídat popisu uváděnému společností HP.
- 4. Vzorek** – zboží dodávané společností HP musí odpovídat vzorku, který vám společnost HP ukázala.
- 5. Název** – spotřebitel, jenž si zakoupí zboží od společnosti HP, musí obdržet jasný název zboží.
- 6. Patříčná péče a dovednosti** – služby, které vám společnost HP poskytuje, musí být poskytovány s patřičnou péčí a dovedností.
- 7. Výslovné záruky** – společnost HP bude ze zákona povinna dodržovat výslovnou záruku, která je stanovena v jejích smluvních podmínkách.
- 8. Přiměřená doba** – služby oprav, které poskytuje společnost HP, musí být poskytovány v přiměřené lhůtě.

Pokud si myslíte, že máte nárok na uplatnění jakéhokoli z výše uvedených opravných prostředků nebo jakéhokoli opravného prostředku v rámci celosvětové omezené záruky a dokumentu technické podpory spol. HP, kontaktujte společnost HP:

HP PPS Australia Pty Ltd  
Rhodes Corporate Park, Building F, Level 5  
1 Homebush Bay Drive  
Rhodes, NSW 2138  
Australia

Chcete-li odeslat požadavek na podporu, použijte níže uvedená tel. čísla nebo navštivte stránku [www.hp.com.au](http://www.hp.com.au), kde vyberte „Customer Service“ (Zákaznické služby) pro zobrazení aktuálního seznamu čísel telefonické podpory.

Produkt	Telefon
Podpora pro všechny produkty HP s výjimkou produktů uvedených samostatně níže	13 10 47 Při volání ze zahraničí: +61 2 8278-1039
DeskJet, Office Jet, PSC, All-in-One, Photosmart & Personal LaserJet Series 1000, P1000, M1000 a Colour LaserJet CP1000 Series a model CM1415	1300 721 147 Při volání ze zahraničí: +61 2 8934 4380

Více informací o právech spotřebitelů naleznete na stránce [www.consumerlaw.gov.au](http://www.consumerlaw.gov.au) a [www.accc.gov.au/consumer guarantees](http://www.accc.gov.au/consumer guarantees).

## Nový Zéland

Na Novém Zélandu se hardware a software dodává se zárukami, které nelze vyloučit podle novozélandského zákona na ochranu spotřebitelů. Na Novém Zélandu se spotřebitelskou transakcí rozumí transakce zahrnující osobu, která kupuje zboží pro osobní nebo domácí použití nebo spotřebu a nikoliv za účelem podnikání. Novozélandští spotřebitelé, kteří si zakoupí zboží k osobnímu, domácímu nebo domovskému použití nebo spotřebě, a ne pro účely podnikání („Novozélandští spotřebitelé“), mají nárok na opravu, výměnu nebo vrácení peněz při selhání a na kompenzaci jiných přiměřených předvídatelných ztrát nebo škod. Novozélandský spotřebitel (dle výše uvedené definice) může vymáhat úhradu nákladů na vrácení produktu do místa koupě, pokud došlo k porušení Novozélandského zákona na ochranu spotřebitelů; navíc, pokud novozélandskému spotřebiteli vzniknou významné náklady s vrácením zboží společnosti HP, potom společnost HP vyzvedne toto zboží na své vlastní náklady.

Produkt	Telefon
Podpora pro všechny produkty HP s výjimkou produktů uvedených samostatně níže	0800 449 553 Při volání ze zahraničí: +61 2 8031-8317
DeskJet, Office Jet, PSC, All-in-One, Photosmart & Personal LaserJet Series 1000, P1000, M1000 a Colour LaserJet CP1000 Series a model CM1415	0800 441 147 Při volání ze zahraničí: +61 2 8934 4380

## Velká Británie, Irsko a Malta

The HP Limited Warranty is a commercial guarantee voluntarily provided by HP. The name and address of the HP entity responsible for the performance of the HP Limited Warranty in your country/region is as follows:

**UK:** HP Inc UK Limited, Cain Road, Amen Corner, Bracknell, Berkshire, RG12 1HN

**Ireland:** Hewlett-Packard Ireland Limited, Liffey Park Technology Campus, Barnhall Road, Leixlip, Co.Kildare

**Malta:** Hewlett-Packard Europe B.V., Amsterdam, Meyrin Branch, Route du Nant-d'Avril 150, 1217 Meyrin, Switzerland

**United Kingdom:** The HP Limited Warranty benefits apply in addition to any legal rights to a guarantee from seller of nonconformity of goods with the contract of sale. These rights expire six years from delivery of goods for products purchased in England or Wales and five years from delivery of goods for products purchased in Scotland. However various factors may impact your eligibility to receive these rights. For further information, please consult the following link: Consumer Legal Guarantee ([www.hp.com/go/eu-legal](http://www.hp.com/go/eu-legal)) or you may visit the European Consumer Centers website ([ec.europa.eu/info/live-work-travel-eu/consumers/resolve-your-consumer-complaint/european-consumer-centres-network-ecc-net\\_en](http://ec.europa.eu/info/live-work-travel-eu/consumers/resolve-your-consumer-complaint/european-consumer-centres-network-ecc-net_en)). Consumers have the right to choose whether to claim service under the HP Limited Warranty or against the seller under the legal guarantee.

**Ireland:** The HP Limited Warranty benefits apply in addition to any statutory rights from seller in relation to nonconformity of goods with the contract of sale. However various factors may impact your eligibility to receive these rights. Consumer statutory rights are not limited or affected in any manner by HP Care Pack. For further information, please consult the following link: Consumer Legal Guarantee ([www.hp.com/go/eu-legal](http://www.hp.com/go/eu-legal)) or you may visit the European Consumer Centers website ([ec.europa.eu/info/live-work-travel-eu/consumers/resolve-your-consumer-complaint/european-consumer-centres-network-ecc-net\\_en](http://ec.europa.eu/info/live-work-travel-eu/consumers/resolve-your-consumer-complaint/european-consumer-centres-network-ecc-net_en)). Consumers have the right to choose whether to claim service under the HP Limited Warranty or against the seller under the legal guarantee.

**Malta:** The HP Limited Warranty benefits apply in addition to any legal rights to a two-year guarantee from seller of nonconformity of goods with the contract of sale; however various factors may impact your eligibility to receive these rights. Consumer statutory rights are not limited or affected in any manner by the HP Limited Warranty. For further information, please consult the following link: Consumer Legal Guarantee ([www.hp.com/go/eu-legal](http://www.hp.com/go/eu-legal)) or you may visit the European Consumer Centers website ([ec.europa.eu/info/live-work-travel-eu/consumers/resolve-your-consumer-complaint/european-consumer-centres-network-ecc-net\\_en](http://ec.europa.eu/info/live-work-travel-eu/consumers/resolve-your-consumer-complaint/european-consumer-centres-network-ecc-net_en)). Consumers have the right to choose whether to claim service under the HP Limited Warranty or against the seller under two-year legal guarantee.

## Rakousko, Belgie, Německo a Lucembursko

Die beschränkte HP Herstellergarantie ist eine von HP auf freiwilliger Basis angebotene kommerzielle Garantie. Der Name und die Adresse der HP Gesellschaft, die in Ihrem Land für die Gewährung der beschränkten HP Herstellergarantie verantwortlich ist, sind wie folgt:

**Deutschland:** HP Deutschland GmbH, Schickardstr. 32, D-71034 Böblingen

**Österreich:** HP Austria GmbH., Technologiestrasse 5, A-1120 Wien

**Luxemburg:** Hewlett-Packard Luxembourg S.C.A., 75, Parc d'Activités Capellen, Rue Pafebruc, L-8308 Capellen

**Belgien:** HP Belgium BVBA, Hermeslaan 1A, B-1831 Diegem

Die Rechte aus der beschränkten HP Herstellergarantie gelten zusätzlich zu den gesetzlichen Ansprüchen wegen Sachmängeln auf eine zweijährige Gewährleistung ab dem Lieferdatum. Ob Sie Anspruch auf diese Rechte haben, hängt von zahlreichen Faktoren ab. Die Rechte des Kunden sind in keiner Weise durch die

beschränkte HP Herstellergarantie eingeschränkt bzw. betroffen. Weitere Hinweise finden Sie auf der folgenden Website: Gewährleistungsansprüche für Verbraucher ([www.hp.com/go/eu-legal](http://www.hp.com/go/eu-legal)) oder Sie können die Website des Europäischen Verbraucherzentrums ([ec.europa.eu/info/live-work-travel-eu/consumers/resolve-your-consumer-complaint/european-consumer-centres-network-ecc-net\\_en](http://ec.europa.eu/info/live-work-travel-eu/consumers/resolve-your-consumer-complaint/european-consumer-centres-network-ecc-net_en)) besuchen. Verbraucher haben das Recht zu wählen, ob sie eine Leistung von HP gemäß der beschränkten HP Herstellergarantie in Anspruch nehmen oder ob sie sich gemäß der gesetzlichen zweijährigen Haftung für Sachmängel (Gewährleistung) sich an den jeweiligen Verkäufer wenden.

## Belgie, Francie a Lucembursko

La garantie limitée HP est une garantie commerciale fournie volontairement par HP. Voici les coordonnées de l'entité HP responsable de l'exécution de la garantie limitée HP dans votre pays:

**France:** HP France SAS, société par actions simplifiée identifiée sous le numéro 448 694 133 RCS Evry, 1 Avenue du Canada, 91947, Les Ulis

**G.D. Luxembourg:** Hewlett-Packard Luxembourg S.C.A., 75, Parc d'Activités Capellen, Rue Pafebruc, L-8308 Capellen

**Belgique:** HP Belgium BVBA, Hermeslaan 1A, B-1831 Diegem

**France:** Les avantages de la garantie limitée HP s'appliquent en complément des droits dont vous disposez au titre des garanties légales applicables dont le bénéfice est soumis à des conditions spécifiques. Vos droits en tant que consommateur au titre de la garantie légale de conformité mentionnée aux articles L. 211-4 à L. 211-13 du Code de la Consommation et de celle relatives aux défauts de la chose vendue, dans les conditions prévues aux articles 1641 à 1648 et 2232 du Code de Commerce ne sont en aucune façon limités ou affectés par la garantie limitée HP. Pour de plus amples informations, veuillez consulter le lien suivant : Garanties légales accordées au consommateur ([www.hp.com/go/eu-legal](http://www.hp.com/go/eu-legal)). Vous pouvez également consulter le site Web des Centres européens des consommateurs ([ec.europa.eu/info/live-work-travel-eu/consumers/resolve-your-consumer-complaint/european-consumer-centres-network-ecc-net\\_en](http://ec.europa.eu/info/live-work-travel-eu/consumers/resolve-your-consumer-complaint/european-consumer-centres-network-ecc-net_en)). Les consommateurs ont le droit de choisir d'exercer leurs droits au titre de la garantie limitée HP, ou auprès du vendeur au titre des garanties légales applicables mentionnées ci-dessus.

### POUR RAPPEL:

Garantie Légale de Conformité:

*« Le vendeur est tenu de livrer un bien conforme au contrat et répond des défauts de conformité existant lors de la délivrance.*

*Il répond également des défauts de conformité résultant de l'emballage, des instructions de montage ou de l'installation lorsque celle-ci a été mise à sa charge par le contrat ou a été réalisée sous sa responsabilité ».*

Article L211-5 du Code de la Consommation:

*« Pour être conforme au contrat, le bien doit:*

*1° Etre propre à l'usage habituellement attendu d'un bien semblable et, le cas échéant:*

*- correspondre à la description donnée par le vendeur et posséder les qualités que celui-ci a présentées à l'acheteur sous forme d'échantillon ou de modèle;*

*- présenter les qualités qu'un acheteur peut légitimement attendre eu égard aux déclarations publiques faites par le vendeur, par le producteur ou par son représentant, notamment dans la publicité ou l'étiquetage;*

*2° Ou présenter les caractéristiques définies d'un commun accord par les parties ou être propre à tout usage spécial recherché par l'acheteur, porté à la connaissance du vendeur et que ce dernier a accepté ».*

Article L211-12 du Code de la Consommation:

*« L'action résultant du défaut de conformité se prescrit par deux ans à compter de la délivrance du bien ».*

Garantie des vices cachés

Article 1641 du Code Civil : *« Le vendeur est tenu de la garantie à raison des défauts cachés de la chose vendue qui la rendent impropre à l'usage auquel on la destine, ou qui diminuent tellement cet usage que l'acheteur ne l'aurait pas acquise, ou n'en aurait donné qu'un moindre prix, s'il les avait connus. »*

Article 1648 alinéa 1 du Code Civil:

*« L'action résultant des vices rédhibitoires doit être intentée par l'acquéreur dans un délai de deux ans à compter de la découverte du vice. »*

**G.D. Luxembourg et Belgique:** Les avantages de la garantie limitée HP s'appliquent en complément des droits dont vous disposez au titre de la garantie de non-conformité des biens avec le contrat de vente. Cependant, de nombreux facteurs peuvent avoir un impact sur le bénéfice de ces droits. Vos droits en tant que consommateur au titre de ces garanties ne sont en aucune façon limités ou affectés par la garantie limitée HP. Pour de plus amples informations, veuillez consulter le lien suivant : Garanties légales accordées au consommateur ([www.hp.com/go/eu-legal](http://www.hp.com/go/eu-legal)) ou vous pouvez également consulter le site Web des Centres européens des consommateurs ([ec.europa.eu/info/live-work-travel-eu/consumers/resolve-your-consumer-complaint/european-consumer-centres-network-ecc-net\\_en](http://ec.europa.eu/info/live-work-travel-eu/consumers/resolve-your-consumer-complaint/european-consumer-centres-network-ecc-net_en)). Les consommateurs ont le droit de choisir de réclamer un service sous la garantie limitée HP ou auprès du vendeur au cours d'une garantie légale de deux ans.

## Itálie

La Garanzia limitata HP è una garanzia commerciale fornita volontariamente da HP. Di seguito sono indicati nome e indirizzo della società HP responsabile della fornitura dei servizi coperti dalla Garanzia limitata HP nel vostro Paese:

**Italia:** HP Italy S.r.l., Via G. Di Vittorio 9, 20063 Cernusco S/Naviglio

I vantaggi della Garanzia limitata HP vengono concessi ai consumatori in aggiunta ai diritti derivanti dalla garanzia di due anni fornita dal venditore in caso di non conformità dei beni rispetto al contratto di vendita. Tuttavia, diversi fattori possono avere un impatto sulla possibilità di beneficiare di tali diritti. I diritti spettanti ai consumatori in forza della garanzia legale non sono in alcun modo limitati, né modificati dalla Garanzia limitata HP. Per ulteriori informazioni, si prega di consultare il seguente link: Garanzia legale per i clienti ([www.hp.com/go/eu-legal](http://www.hp.com/go/eu-legal)), oppure visitare il sito Web dei Centri europei per i consumatori ([ec.europa.eu/info/live-work-travel-eu/consumers/resolve-your-consumer-complaint/european-consumer-centres-network-ecc-net\\_en](http://ec.europa.eu/info/live-work-travel-eu/consumers/resolve-your-consumer-complaint/european-consumer-centres-network-ecc-net_en)). I consumatori hanno il diritto di scegliere se richiedere un servizio usufruendo della Garanzia limitata HP oppure rivolgendosi al venditore per far valere la garanzia legale di due anni.

## Španělsko

Su Garantía limitada de HP es una garantía comercial voluntariamente proporcionada por HP. El nombre y dirección de las entidades HP que proporcionan la Garantía limitada de HP (garantía comercial adicional del fabricante) en su país es:

**España:** Hewlett-Packard Española S.L. Calle Vicente Aleixandre, 1 Parque Empresarial Madrid - Las Rozas, E-28232 Madrid

Los beneficios de la Garantía limitada de HP son adicionales a la garantía legal de 2 años a la que los consumidores tienen derecho a recibir del vendedor en virtud del contrato de compraventa; sin embargo, varios factores pueden afectar su derecho a recibir los beneficios bajo dicha garantía legal. A este respecto, la Garantía limitada de HP no limita o afecta en modo alguno los derechos legales del consumidor

([www.hp.com/go/eu-legal](http://www.hp.com/go/eu-legal)). Para más información, consulte el siguiente enlace: Garantía legal del consumidor o puede visitar el sitio web de los Centros europeos de los consumidores ([ec.europa.eu/info/live-work-travel-eu/consumers/resolve-your-consumer-complaint/european-consumer-centres-network-ecc-net\\_en](http://ec.europa.eu/info/live-work-travel-eu/consumers/resolve-your-consumer-complaint/european-consumer-centres-network-ecc-net_en)). Los clientes tienen derecho a elegir si reclaman un servicio acogiéndose a la Garantía limitada de HP o al vendedor de conformidad con la garantía legal de dos años.

## Dánsko

Den begrænsede HP-garanti er en garanti, der ydes frivilligt af HP. Navn og adresse på det HP-selskab, der er ansvarligt for HP's begrænsede garanti i dit land, er som følger:

**Danmark:** HP Inc Danmark ApS, Engholm Parkvej 8, 3450, Allerød

Den begrænsede HP-garanti gælder i tillæg til eventuelle juridiske rettigheder, for en toårig garanti fra sælgeren af varer, der ikke er i overensstemmelse med salgsaftalen, men forskellige faktorer kan dog påvirke din ret til at opnå disse rettigheder. Forbrugerens lovbestemte rettigheder begrænses eller påvirkes ikke på nogen måde af den begrænsede HP-garanti. Se nedenstående link for at få yderligere oplysninger: Forbrugerens juridiske garanti ([www.hp.com/go/eu-legal](http://www.hp.com/go/eu-legal)) eller du kan besøge De Europæiske Forbrugercentres websted ([ec.europa.eu/info/live-work-travel-eu/consumers/resolve-your-consumer-complaint/european-consumer-centres-network-ecc-net\\_en](http://ec.europa.eu/info/live-work-travel-eu/consumers/resolve-your-consumer-complaint/european-consumer-centres-network-ecc-net_en)). Forbrugere har ret til at vælge, om de vil gøre krav på service i henhold til HP's begrænsede garanti eller hos sælger i henhold til en toårig juridisk garanti.

## Norsko

HPs garanti er en begrenset og kommersiell garanti som HP selv har valgt å tilby. Følgende lokale selskap innestår for garantien:

**Norge:** HP Norge AS, Rolfbuktveien 4b, 1364 Fornebu

HPs garanti kommer i tillegg til det mangelsansvar HP har i henhold til norsk forbrukerkjøpslovgivning, hvor reklamasjonsperioden kan være to eller fem år, avhengig av hvor lenge salgsgjenstanden var ment å vare. Ulike faktorer kan imidlertid ha betydning for om du kvalifiserer til å kreve avhjelp iht slikt mangelsansvar. Forbrukerens lovmessige rettigheter begrenses ikke av HPs garanti. Hvis du vil ha mer informasjon, kan du klikke på følgende kobling: Juridisk garanti for forbruker ([www.hp.com/go/eu-legal](http://www.hp.com/go/eu-legal)) eller du kan besøke nettstedet til de europeiske forbrukersentrene ([ec.europa.eu/info/live-work-travel-eu/consumers/resolve-your-consumer-complaint/european-consumer-centres-network-ecc-net\\_en](http://ec.europa.eu/info/live-work-travel-eu/consumers/resolve-your-consumer-complaint/european-consumer-centres-network-ecc-net_en)). Forbrukere har retten til å velge å kreve service under HPs garanti eller iht selgerens lovpålagte mangelsansvar.

## Švédsko

HP:s begränsade garanti är en kommersiell garanti som tillhandahålls frivilligt av HP. Namn och adress till det HP-företag som ansvarar för HP:s begränsade garanti i ditt land är som följer:

**Sverige:** HP PPS Sverige AB, SE-169 73 Stockholm

Fördelarna som ingår i HP:s begränsade garanti gäller utöver de lagstadgade rättigheterna till tre års garanti från säljaren angående varans bristande överensstämmelse gentemot köpeavtalet, men olika faktorer kan påverka din rätt att utnyttja dessa rättigheter. Konsumentens lagstadgade rättigheter varken begränsas eller påverkas på något sätt av HP:s begränsade garanti. Mer information får du om du följer denna länk: Lagstadgad garanti för konsumenter ([www.hp.com/go/eu-legal](http://www.hp.com/go/eu-legal)) eller så kan du gå till European Consumer Centers webbplats ([ec.europa.eu/info/live-work-travel-eu/consumers/resolve-your-consumer-complaint/european-consumer-centres-network-ecc-net\\_en](http://ec.europa.eu/info/live-work-travel-eu/consumers/resolve-your-consumer-complaint/european-consumer-centres-network-ecc-net_en)). Konsumenter har rätt att välja om de vill ställa krav enligt HP:s begränsade garanti eller på säljaren enligt den lagstadgade treåriga garantin.



## Portugalsko

A Garantia Limitada HP é uma garantia comercial fornecida voluntariamente pela HP. O nome e a morada da entidade HP responsável pela prestação da Garantia Limitada HP no seu país são os seguintes:

**Portugal:** HPCP – Computing and Printing Portugal, Unipessoal, Lda., Edifício D. Sancho I, Quinta da Fonte, Porto Salvo, Lisboa, Oeiras, 2740 244

As vantagens da Garantia Limitada HP aplicam-se cumulativamente com quaisquer direitos decorrentes da legislação aplicável à garantia de dois anos do vendedor, relativa a defeitos do produto e constante do contrato de venda. Existem, contudo, vários fatores que poderão afetar a sua elegibilidade para beneficiar de tais direitos. Os direitos legalmente atribuídos aos consumidores não são limitados ou afetados de forma alguma pela Garantia Limitada HP. Para mais informações, consulte a ligação seguinte: Garantia legal do consumidor ([www.hp.com/go/eu-legal](http://www.hp.com/go/eu-legal)) ou visite o Web site da Rede dos Centros Europeus do Consumidor ([ec.europa.eu/info/live-work-travel-eu/consumers/resolve-your-consumer-complaint/european-consumer-centres-network-ecc-net\\_en](http://ec.europa.eu/info/live-work-travel-eu/consumers/resolve-your-consumer-complaint/european-consumer-centres-network-ecc-net_en)). Os consumidores têm o direito de escolher se pretendem reclamar assistência ao abrigo da Garantia Limitada HP ou contra o vendedor ao abrigo de uma garantia jurídica de dois anos.

## Řecko a Kypr

Η Περιορισμένη εγγύηση HP είναι μια εμπορική εγγύηση η οποία παρέχεται εθελοντικά από την HP. Η επωνυμία και η διεύθυνση του νομικού προσώπου HP που παρέχει την Περιορισμένη εγγύηση HP στη χώρα σας είναι η εξής:

**Ελλάδα /Κύπρος:** HP Printing and Personal Systems Hellas EPE, Tzavella 1-3, 15232 Chalandri, Attiki

**Ελλάδα /Κύπρος:** HP Συστήματα Εκτύπωσης και Προσωπικών Υπολογιστών Ελλάς Εταιρεία Περιορισμένης Ευθύνης, Tzavella 1-3, 15232 Chalandri, Attiki

Τα προνόμια της Περιορισμένης εγγύησης HP ισχύουν επιπλέον των νόμιμων δικαιωμάτων για διετή εγγύηση έναντι του Πωλητή για τη μη συμμόρφωση των προϊόντων με τις συνομολογημένες συμβατικά ιδιότητες, ωστόσο η άσκηση των δικαιωμάτων σας αυτών μπορεί να εξαρτάται από διάφορους παράγοντες. Τα νόμιμα δικαιώματα των καταναλωτών δεν περιορίζονται ούτε επηρεάζονται καθ' οιονδήποτε τρόπο από την Περιορισμένη εγγύηση HP. Για περισσότερες πληροφορίες, συμβουλευτείτε την ακόλουθη τοποθεσία web: Νόμιμη εγγύηση καταναλωτή ([www.hp.com/go/eu-legal](http://www.hp.com/go/eu-legal)) ή μπορείτε να επισκεφτείτε την τοποθεσία web των Ευρωπαϊκών Κέντρων Καταναλωτή ([ec.europa.eu/info/live-work-travel-eu/consumers/resolve-your-consumer-complaint/european-consumer-centres-network-ecc-net\\_en](http://ec.europa.eu/info/live-work-travel-eu/consumers/resolve-your-consumer-complaint/european-consumer-centres-network-ecc-net_en)). Οι καταναλωτές έχουν το δικαίωμα να επιλέξουν αν θα αξιώσουν την υπηρεσία στα πλαίσια της Περιορισμένης εγγύησης HP ή από τον πωλητή στα πλαίσια της νόμιμης εγγύησης δύο ετών.

## Madársko

A HP korlátozott jótállás egy olyan kereskedelmi jótállás, amelyet a HP a saját elhatározásából biztosít. Az egyes országokban a HP mint gyártó által vállalt korlátozott jótállást biztosító HP vállalatok neve és címe:

**Magyarország:** HP Inc Magyarország Kft., H-1117 Budapest, Alíz utca 1.

A HP korlátozott jótállásban biztosított jogok azokon a jogokon felül illetik meg Önt, amelyek a termékeknek az adásvételi szerződés szerinti minőségére vonatkozó kétéves, jogszabályban foglalt eladói szavatosságból, továbbá ha az Ön által vásárolt termékre alkalmazandó, a jogszabályban foglalt kötelező eladói jótállásból erednek, azonban számos körülmény hatással lehet arra, hogy ezek a jogok Önt megilletik-e. További információért kérjük, keresse fel a következő webhelyet: Jogi Tájékoztató Fogyasztóknak ([www.hp.com/go/eu-legal](http://www.hp.com/go/eu-legal)) vagy látogassa meg az Európai Fogyasztói Központok webhelyét ([ec.europa.eu/info/live-work-travel-eu/consumers/resolve-your-consumer-complaint/european-consumer-centres-network-ecc-net\\_en](http://ec.europa.eu/info/live-work-travel-eu/consumers/resolve-your-consumer-complaint/european-consumer-centres-network-ecc-net_en)). A fogyasztóknak jogában áll, hogy megválasszák, hogy a jótállással kapcsolatos igényüket a HP korlátozott

jótállás alapján vagy a kétéves, jogszabályban foglalt eladói szavatosság, illetve, ha alkalmazandó, a jogszabályban foglalt kötelező eladói jótállás alapján érvényesítik.

## Česká republika

Omezená záruka HP je obchodní zárukou dobrovolně poskytovanou společností HP. Názvy a adresy společností skupiny HP, které odpovídají za plnění omezené záruky HP ve vaší zemi, jsou následující:

**Česká republika:** HP Inc Czech Republic s. r. o., Za Brumlovkou 5/1559, 140 00 Praha 4

Výhody, poskytované omezenou zárukou HP, se uplatňují jako doplněk k jakýmkoli právním nárokům na dvouletou záruku poskytnutou prodejcem v případě nesouladu zboží s kupní smlouvou. Váš nárok na uznání těchto práv však může záviset na mnohých faktorech. Omezená záruka HP žádným způsobem neomezuje ani neovlivňuje zákonná práva zákazníka. Další informace získáte kliknutím na následující odkaz: Zákonná záruka spotřebitele ([www.hp.com/go/eu-legal](http://www.hp.com/go/eu-legal)) případně můžete navštívit webové stránky Evropského spotřebitelského centra ([ec.europa.eu/info/live-work-travel-eu/consumers/resolve-your-consumer-complaint/european-consumer-centres-network-ecc-net\\_en](http://ec.europa.eu/info/live-work-travel-eu/consumers/resolve-your-consumer-complaint/european-consumer-centres-network-ecc-net_en)). Spotřebitelé mají právo se rozhodnout, zda chtějí službu reklamovat v rámci omezené záruky HP nebo v rámci zákonem stanovené dvouleté záruky u prodejce.

## Slovensko

Obmedzená záruka HP je obchodná záruka, ktorú spoločnosť HP poskytuje dobrovoľne. Meno a adresa subjektu HP, ktorý zabezpečuje plnenie vyplývajúce z Obmedzenej záruky HP vo vašej krajine:

**Slovenská republika:** HP Inc Slovakia, s.r.o., Galvaniho 7, 821 04 Bratislava

Výhody Obmedzenej záruky HP sa uplatnia vedľa prípadných zákazníkových zákonných nárokov voči predávajúcemu z váš, ktoré spočívajú v nesúlade vlastností tovaru s jeho popisom podľa predmetnej zmluvy. Možnosť uplatnenia takých prípadných nárokov však môže závisieť od rôznych faktorov. Služby Obmedzenej záruky HP žiadnym spôsobom neobmedzujú ani neovplyvňujú zákonné práva zákazníka, ktorý je spotrebiteľom. Ďalšie informácie nájdete na nasledujúcom prepojení: Zákonná záruka spotrebiteľa ([www.hp.com/go/eu-legal](http://www.hp.com/go/eu-legal)), prípadne môžete navštíviť webovú lokalitu európskych zákazníckych stredísk ([ec.europa.eu/info/live-work-travel-eu/consumers/resolve-your-consumer-complaint/european-consumer-centres-network-ecc-net\\_en](http://ec.europa.eu/info/live-work-travel-eu/consumers/resolve-your-consumer-complaint/european-consumer-centres-network-ecc-net_en)). Spotrebiteľia majú právo zvoliť si, či chcú uplatniť servis v rámci Obmedzenej záruky HP alebo počas zákonnej dvojročnej záručnej lehoty u predajcu.

## Polsko

Ograniczona gwarancja HP to komercyjna gwarancja udzielona dobrowolnie przez HP. Nazwa i adres podmiotu HP odpowiedzialnego za realizację Ograniczonej gwarancji HP w Polsce:

**Polska:** HP Inc Polska sp. z o.o., Szturmowa 2a, 02-678 Warszawa, wpisana do rejestru przedsiębiorców prowadzonego przez Sąd Rejonowy dla m.st. Warszawy w Warszawie, XIII Wydział Gospodarczy Krajowego Rejestru Sądowego, pod numerem KRS 0000546115, NIP 5213690563, REGON 360916326, GIOŚ E0020757WZBW, kapitał zakładowy 480.000 PLN.

Świadczenia wynikające z Ograniczonej gwarancji HP stanowią dodatek do praw przysługujących nabywcy w związku z dwuletnią odpowiedzialnością sprzedawcy z tytułu niezgodności towaru z umową (rękojmia). Niemniej, na możliwość korzystania z tych praw mają wpływ różne czynniki. Ograniczona gwarancja HP w żaden sposób nie ogranicza praw konsumenta ani na nie nie wpływa. Więcej informacji można znaleźć pod następującym łączem: Gwarancja prawna konsumenta ([www.hp.com/go/eu-legal](http://www.hp.com/go/eu-legal)), można także odwiedzić stronę internetową Europejskiego Centrum Konsumentckiego ([ec.europa.eu/info/live-work-travel-eu/consumers/resolve-your-consumer-complaint/european-consumer-centres-network-ecc-net\\_en](http://ec.europa.eu/info/live-work-travel-eu/consumers/resolve-your-consumer-complaint/european-consumer-centres-network-ecc-net_en)).

Konsumentci mają prawo wyboru co do możliwości skorzystania albo z usług gwarancyjnych przysługujących

w ramach Ograniczonej gwarancji HP albo z uprawnień wynikających z dwuletniej rękojmi w stosunku do sprzedawcy.

## Bulharsko

Ограничената гаранция на HP представлява търговска гаранция, доброволно предоставяна от HP. Името и адресът на дружеството на HP за вашата страна, отговорно за предоставянето на гаранционната поддръжка в рамките на Ограничената гаранция на HP, са както следва:

HP Inc Bulgaria EOOD (Ейч Пи Инк България EOOD), гр. София 1766, район р-н Младост, бул. Околовръстен Път No 258, Бизнес Център Камбаните

Предимствата на Ограничената гаранция на HP се прилагат в допълнение към всички законови права за двугодишна гаранция от продавача при несъответствие на стоката с договора за продажба. Въпреки това, различни фактори могат да окажат влияние върху условията за получаване на тези права. Законовите права на потребителите не са ограничени или засегнати по никакъв начин от Ограничената гаранция на HP. За допълнителна информация, моля вижте Правната гаранция на потребителя ([www.hp.com/go/eu-legal](http://www.hp.com/go/eu-legal)) или посетете уебсайта на Европейския потребителски център ([ec.europa.eu/info/live-work-travel-eu/consumers/resolve-your-consumer-complaint/european-consumer-centres-network-ecc-net\\_en](http://ec.europa.eu/info/live-work-travel-eu/consumers/resolve-your-consumer-complaint/european-consumer-centres-network-ecc-net_en)). Потребителите имат правото да избират дали да претендират за извършване на услуга в рамките на Ограничената гаранция на HP или да потърсят такава от търговеца в рамките на двугодишната правна гаранция.

## Rumunsko

Garanția limitată HP este o garanție comercială furnizată în mod voluntar de către HP. Numele și adresa entității HP răspunzătoare de punerea în aplicare a Garanției limitate HP în țara dumneavoastră sunt următoarele:

**România:** HP Inc Romania SRL, 5 Fabrica de Glucoza Str., Building F, Ground Floor and Floor 8, 2nd District, București

Beneficiile Garanției limitate HP se aplică suplimentar față de orice drepturi privind garanția de doi ani oferită de vânzător pentru neconformitatea bunurilor cu contractul de vânzare; cu toate acestea, diversi factori pot avea impact asupra eligibilității dvs. de a beneficia de aceste drepturi. Drepturile legale ale consumatorului nu sunt limitate sau afectate în vreun fel de Garanția limitată HP. Pentru informații suplimentare consultați următorul link: гаранцията acordată потребителу prin lege ([www.hp.com/go/eu-legal](http://www.hp.com/go/eu-legal)) sau puteți accesa site-ul Centrul European al Consumatorilor ([ec.europa.eu/info/live-work-travel-eu/consumers/resolve-your-consumer-complaint/european-consumer-centres-network-ecc-net\\_en](http://ec.europa.eu/info/live-work-travel-eu/consumers/resolve-your-consumer-complaint/european-consumer-centres-network-ecc-net_en)). Consumatorii au dreptul să aleagă dacă să pretindă despăгубири în cadrul Garanției limitate HP sau de la vânзător, în cadrul гаранției legale de doi ani.

## Belgie a Nizozemsko

De Beperkte Garantie van HP is een commerciële garantie vrijwillig verstrekt door HP. De naam en het adres van de HP-entiteit die verantwoordelijk is voor het uitvoeren van de Beperkte Garantie van HP in uw land is als volgt:

**Nederland:** HP Nederland B.V., Startbaan 16, 1187 XR Amstelveen

**België:** HP Belgium BVBA, Hermeslaan 1A, B-1831 Diegem

De voordelen van de Beperkte Garantie van HP vormen een aanvulling op de wettelijke garantie voor consumenten gedurende twee jaren na de levering te verlenen door de verkoper bij een gebrek aan conformiteit van de goederen met de relevante verkoopovereenkomst. Niettemin kunnen diverse factoren een impact hebben op uw eventuele aanspraak op deze wettelijke rechten. De wettelijke rechten van de

consument worden op geen enkele wijze beperkt of beïnvloed door de Beperkte Garantie van HP. Raadpleeg voor meer informatie de volgende webpagina: Wettelijke garantie van de consument ([www.hp.com/go/eu-legal](http://www.hp.com/go/eu-legal)) of u kan de website van het Europees Consumenten Centrum bezoeken ([ec.europa.eu/info/live-work-travel-eu/consumers/resolve-your-consumer-complaint/european-consumer-centres-network-ecc-net\\_en](http://ec.europa.eu/info/live-work-travel-eu/consumers/resolve-your-consumer-complaint/european-consumer-centres-network-ecc-net_en)). Consumenten hebben het recht om te kiezen tussen enerzijds de Beperkte Garantie van HP of anderzijds het aanspreken van de verkoper in toepassing van de wettelijke garantie.

## Finsko

HP:n rajoitettu takuu on HP:n vapaaehtoisesti antama kaupallinen takuu. HP:n myöntämästä takuusta maassanne vastaavan HP:n edustajan yhteystiedot ovat:

**Suomi:** HP Finland Oy, Piispankalliontie, FIN - 02200 Espoo

HP:n takuun edut ovat voimassa mahdollisten kuluttajansuojalakiin perustuvien oikeuksien lisäksi sen varalta, että tuote ei vastaa myyntisopimusta. Saat lisätietoja seuraavasta linkistä: Kuluttajansuoja ([www.hp.com/go/eu-legal](http://www.hp.com/go/eu-legal)) tai voit käydä Euroopan kuluttajakeskuksen sivustolla ([ec.europa.eu/info/live-work-travel-eu/consumers/resolve-your-consumer-complaint/european-consumer-centres-network-ecc-net\\_en](http://ec.europa.eu/info/live-work-travel-eu/consumers/resolve-your-consumer-complaint/european-consumer-centres-network-ecc-net_en)). Kuluttajilla on oikeus vaatia virheen korjausta HP:n takuun ja kuluttajansuojan perusteella HP:lta tai myyjältä.

## Slovensko

Omejena garancija HP je prostovoljna trgovska garancija, ki jo zagotavlja podjetje HP. Ime in naslov poslovne enote HP, ki je odgovorna za omejeno garancijo HP v vaši državi, sta naslednja:

**Slovenija:** Hewlett-Packard Europe B.V., Amsterdam, Meyrin Branch, Route du Nant-d'Avril 150, 1217 Meyrin, Switzerland

Ugodnosti omejene garancije HP veljajo poleg zakonskih pravic, ki ob sklenitvi kupoprodajne pogodbe izhajajo iz dveletne garancije prodajalca v primeru neskladnosti blaga, vendar lahko na izpolnjevanje pogojev za uveljavitev pravic vplivajo različni dejavniki. Omejena garancija HP nikakor ne omejuje strankinih z zakonom predpisanih pravic in ne vpliva nanje. Za dodatne informacije glejte naslednjo povezavo: Strankino pravno jamstvo ([www.hp.com/go/eu-legal](http://www.hp.com/go/eu-legal)); ali pa obiščite spletno mesto evropskih središč za potrošnike ([ec.europa.eu/info/live-work-travel-eu/consumers/resolve-your-consumer-complaint/european-consumer-centres-network-ecc-net\\_en](http://ec.europa.eu/info/live-work-travel-eu/consumers/resolve-your-consumer-complaint/european-consumer-centres-network-ecc-net_en)). Potrošniki imajo pravico izbrati, ali bodo uveljavljali pravice do storitev v skladu z omejeno garancijo HP ali proti prodajalcu v skladu z dvoletno zakonsko garancijo.

## Chorvatsko

HP ograničeno jamstvo komercialno je dobrovoljno jamstvo koje pruža HP. Ime i adresa HP subjekta odgovornog za HP ograničeno jamstvo u vašoj državi:

**Hrvatska:** HP Computing and Printing d.o.o. za računalne i srodne aktivnosti, Radnička cesta 41, 10000 Zagreb

Pogodnosti HP ograničenog jamstva vrijede zajedno uz sva zakonska prava na dvogodišnje jamstvo kod bilo kojeg prodavača s obzirom na nepodudaranje robe s ugovorom o kupnji. Međutim, razni faktori mogu utjecati na vašu mogućnost ostvarivanja tih prava. HP ograničeno jamstvo ni na koji način ne utječe niti ne ograničava zakonska prava potrošača. Dodatne informacije potražite na ovoj adresi: Zakonsko jamstvo za potrošače ([www.hp.com/go/eu-legal](http://www.hp.com/go/eu-legal)) ili možete posjetiti web-mjesto Evropskih potrošačkih centara ([ec.europa.eu/info/live-work-travel-eu/consumers/resolve-your-consumer-complaint/european-consumer-centres-network-ecc-net\\_en](http://ec.europa.eu/info/live-work-travel-eu/consumers/resolve-your-consumer-complaint/european-consumer-centres-network-ecc-net_en)). Potrošači imaju pravo odabrati žele li ostvariti svoja potraživanja u sklopu HP ograničenog jamstva ili pravnog jamstva prodavača u trajanju ispod dvije godine.

## Lotyšsko

HP ierobežotā garantija ir komercgarantija, kuru brīvprātīgi nodrošina HP. HP uzņēmums, kas sniedz HP ierobežotās garantijas servisa nodrošinājumu jūsu valstī:

**Latvija:** HP Finland Oy, PO Box 515, 02201 Espoo, Finland

HP ierobežotās garantijas priekšrocības tiek piedāvātas papildus jebkurām likumīgajām tiesībām uz pārdevēja un/vai ražotāju nodrošinātu divu gadu garantiju gadījumā, ja preces neatbilst pirkuma līgumam, tomēr šo tiesību saņemšanu var ietekmēt vairāki faktori. HP ierobežotā garantija nekādā veidā neierobežo un neietekmē patērētāju likumīgās tiesības. Lai iegūtu plašāku informāciju, izmantojiet šo saiti: Patērētāju likumīgā garantija ([www.hp.com/go/eu-legal](http://www.hp.com/go/eu-legal)) vai arī Eiropas Patērētāju tiesību aizsardzības centra tīmekļa vietni ([ec.europa.eu/info/live-work-travel-eu/consumers/resolve-your-consumer-complaint/european-consumer-centres-network-ecc-net\\_en](http://ec.europa.eu/info/live-work-travel-eu/consumers/resolve-your-consumer-complaint/european-consumer-centres-network-ecc-net_en)). Patērētājiem ir tiesības izvēlēties, vai pieprasīt servisa nodrošinājumu saskaņā ar HP ierobežoto garantiju, vai arī pārdevēja sniegto divu gadu garantiju.

## Litva

HP ribotoji garantija yra HP savanoriškai teikiama komercinė garantija. Toliau pateikiami HP bendrovių, teikiančių HP garantiją (gamintojo garantiją) jūsų šalyje, pavadinimai ir adresai:

**Lietuva:** HP Finland Oy, PO Box 515, 02201 Espoo, Finland

HP ribotoji garantija papildomai taikoma kartu su bet kokiomis kitomis įstatymais nustatytais teisėmis į pardavėjo suteikiamą dviejų metų laikotarpio garantiją dėl prekių atitikties pardavimo sutarčiai, tačiau tai, ar jums ši teisė bus suteikiama, gali priklausyti nuo įvairių aplinkybių. HP ribotoji garantija niekaip neapriboja ir neįtakuoja įstatymais nustatytų vartotojo teisių. Daugiau informacijos rasite paspaudę šią nuorodą: Teisinė vartotojo garantija ([www.hp.com/go/eu-legal](http://www.hp.com/go/eu-legal)) arba apsilankę Europos vartotojų centro internetinėje svetainėje ([ec.europa.eu/info/live-work-travel-eu/consumers/resolve-your-consumer-complaint/european-consumer-centres-network-ecc-net\\_en](http://ec.europa.eu/info/live-work-travel-eu/consumers/resolve-your-consumer-complaint/european-consumer-centres-network-ecc-net_en)). Vartotojai turi teisę prašyti atlikti techninį aptarnavimą pagal HP ribotąją garantiją arba pardavėjo teikiamą dviejų metų įstatymais nustatytą garantiją.

## Estono

HP piiratud garantii on HP poolt vabatahtlikult pakutav kaubanduslik garantii. HP piiratud garantii eest vastutab HP üksus addressil:

**Eesti:** HP Finland Oy, PO Box 515, 02201 Espoo, Finland

HP piiratud garantii rakendub lisaks seaduses ettenähtud müüjapoolsele kaheaastasele garantiile, juhul kui toode ei vasta müügilepingu tingimustele. Siiski võib esineda asjaolusid, mille puhul teie jaoks need õigused ei pruugi kehtida. HP piiratud garantii ei piira ega mõjuta mingil moel tarbija seadusjärgseid õigusi. Lisateavet leiate järgmiselt lingilt: tarbija õiguslik garantii ([www.hp.com/go/eu-legal](http://www.hp.com/go/eu-legal)) või võite külastada Euroopa tarbijakeskuste veebisaiti ([ec.europa.eu/info/live-work-travel-eu/consumers/resolve-your-consumer-complaint/european-consumer-centres-network-ecc-net\\_en](http://ec.europa.eu/info/live-work-travel-eu/consumers/resolve-your-consumer-complaint/european-consumer-centres-network-ecc-net_en)). Tarbijal on õigus valida, kas ta soovib kasutada HP piiratud garantiid või seadusega ette nähtud müüjapoolset kaheaastast garantiid.

## Rusko

### Срок службы принтера для России

Срок службы данного принтера HP составляет пять лет в нормальных условиях эксплуатации. Срок службы отсчитывается с момента ввода принтера в эксплуатацию. В конце срока службы HP рекомендует посетить веб-сайт нашей службы поддержки по адресу [www.support.hp.com](http://www.support.hp.com) и/или связаться с авторизованным поставщиком услуг HP для получения рекомендаций в отношении дальнейшего безопасного использования принтера.

## Záruka HP Premium Protection Warranty: Prohlášení o omezené záruce na tonerovou kazetu LaserJet

U tohoto výrobku HP je zaručeno, že neobsahuje žádné závady materiálu ani provedení.

Tato záruka se nevztahuje na výrobky, které (a) byly znovu naplněny, repasovány nebo jakkoli upraveny, (b) vykazují problémy způsobené nesprávným použitím, nevhodným skladováním nebo provozem v prostředí, které nevyhovuje zveřejněným specifikacím pro tiskárny, nebo (c) vykazují opotřebení způsobené běžným užíváním.

Chcete-li získat záruční servis, vraťte produkt na místo prodeje (s písemným popisem problému a ukázkami tisku) nebo se obraťte na podporu. Společnost HP podle svého uvážení vadný výrobek vymění, nebo vrátí kupní cenu.

V ROZSAHU POVOLENÉM MÍSTNÍMI ZÁKONY JE VÝŠE UVEDENÁ ZÁRUKA VÝHRADNÍ A NEPOSKYTUJÍ SE ŽÁDNÉ DALŠÍ VÝSLOVNÉ NEBO ODVOZENÉ ZÁRUKY, AŽ UŽ PÍSEMNÉ NEBO ÚSTNÍ. SPOLEČNOST HP SE PŘEDEVŠÍM ZŘÍKÁ VŠECH ODVOZENÝCH ZÁRUK TÝKAJÍCÍCH SE PRODEJNOSTI, USPOKOJIVÉ KVALITY A VHODNOSTI PRO KONKRÉTNÍ ÚČEL.

V ROZSAHU POVOLENÉM MÍSTNÍMI ZÁKONY NERUČÍ SPOLEČNOST HP V ŽÁDNÉM PŘÍPADĚ ZA ŽÁDNÉ PŘÍMÉ, SPECIÁLNÍ, NAHODILÉ, NÁSLEDNÉ (VČETNĚ ZTRÁTY ZISKU NEBO DAT) NEBO JINÉ ŠKODY, VYPLYVAJÍCÍ ZE SMLOUVY, PORUŠENÍ PRÁVA NEBO JINÝCH PŘÍČIN.

ZÁRUČNÍ PODMÍNKY UVEDENÉ V TOMTO PROHLÁŠENÍ NEVYLUČUJÍ, NEOMEZUJÍ ANI NEUPRAVUJÍ ZÁKONNÁ PRÁVA VZTAHUJÍCÍ SE K PRODEJI VÝROBKU (S VÝJIMKOU ROZSAHU POVOLENÉHO ZÁKONEM) A JSOU JEJICH DOPLNĚNÍM.

## **Připomenutí týkající se používání neoriginálního spotřebního materiálu**

Tiskárna nebude fungovat podle očekávání, pokud detekuje neoriginální spotřební materiál nebo spotřební materiál HP, který byl doplněn, repasován, přepracován nebo jakkoli jinak upraven.

## Webové stránky společnosti HP proti padělání

Pokud se při instalaci tonerové kazety od společnosti HP na ovládacím panelu zobrazí zpráva, že se nejedná o originální kazetu HP, přejděte na stránku [www.hp.com/go/anticounterfeit](http://www.hp.com/go/anticounterfeit). Společnost HP vám pomůže určit, zda je kazeta originální, a podnikne kroky vedoucí k vyřešení problému.

Nastanou-li níže uvedené skutečnosti, tonerová kazeta pravděpodobně není originální tonerovou kazetou HP.

- Na stránce stavu spotřebního materiálu se zobrazuje informace, že se používá neoriginální spotřební materiál.
- Vyskytuje se příliš velký počet problémů s kazetou.
- Kazeta nevypadá jako obvykle (například balení kazety se liší od balení výrobků HP).



## Data uložená na tonerové kazetě

Tonerové kazety HP používané s tímto produktem obsahují paměťový čip využívaný při provozování produktu.

Tento čip navíc shromažďuje omezenou sadu informací o používání produktu, například: datum, kdy byla tonerová kazeta poprvé nainstalována, datum, kdy byla tonerová kazeta naposledy použita, počet stránek vytisknutých pomocí tonerové kazety, pokrytí stránek, použité režimy tisku, jakékoli případné tiskové chyby a model produktu. Tyto informace pomáhají společnosti HP v návrhu dalších produktů tak, aby tyto produkty splňovaly požadavky zákazníků na tisk.

Data shromážděná z paměťového čipu tonerové kazety neobsahují informace, pomocí kterých by bylo možné identifikovat zákazníka nebo uživatele tonerové kazety či konkrétního produktu.

Společnost HP shromažďuje informace o paměťových čipech z tonerových kazet vrácených společnosti HP v rámci programu bezplatného vracení a recyklace spotřebního materiálu (recyklační program HP Planet Partners: [www.hp.com/recycle](http://www.hp.com/recycle)). Paměťové čipy z tohoto vzorku jsou čteny a studovány za účelem zlepšení budoucích produktů HP. K těmto datům mohou mít přístup také partneři HP, kteří se účastní programu recyklace tonerových kazet.

K anonymním informacím na paměťovém čipu mohou mít přístup všechny ostatní společnosti, které vlastní dané tonerové kazety.

## Licenční smlouva s koncovým uživatelem

**PŘED POUŽITÍM TOHOTO SOFTWAREHO PRODUKTU SI PEČLIVĚ PŘEČTĚTE:** Tato licenční smlouva s koncovým uživatelem („EULA“) představuje právní dohodu mezi (a) vámi (jednotlivcem nebo subjektem) a (b) společností HP Inc. („HP“), podle které se řídí vaše používání softwarového produktu, který je nainstalován nebo zpřístupněn společností HP pro použití s vaším produktem od společnosti HP („produkt HP“), který nepodléhá samostatné licenční smlouvě mezi vámi a společností HP nebo jejími dodavateli. Smlouvu EULA může ve své online dokumentaci obsahovat i další software. Pojem „softwarový produkt“ znamená počítačový software a může zahrnovat média, tištěné materiály a online nebo elektronickou dokumentaci dodanou se softwarem.

S produktem HP může být dodaný také dodatek k této smlouvě EULA.

**PRÁVA NA SOFTWAREHO PRODUKT JSOU NABÍZENA POUZE POD PODMÍNKOU, ŽE SOUHLASÍTE SE VŠEMI PODMÍNKAMI TÉTO SMLOUVY EULA. INSTALACÍ, KOPÍROVÁNÍM, STAŽENÍM NEBO JINÝM POUŽITÍM SOFTWAREHO PRODUKTU SOUHLASÍTE S TÍM, ŽE JSTE VÁZANI PODMÍNKAMI TÉTO SMLOUVY EULA. POKUD NEPŘIJMETE PODMÍNKY TÉTO LICENČNÍ SMLOUVY, VAŠÍ JEDINOU MOŽNOSTÍ JE VRÁTIT CELÝ NEPOUŽITÝ PRODUKT (HARDWAROVÝ A SOFTWAREHO) DO 14 DNŮ, PŘIČEMŽ VÁM BUDOU PODLE PLATNÝCH PODMÍNEK OBCHODU, KDE JSTE PRODUKT ZAKOUPILI, VRÁCENY PENÍZE.**

TATO SMLOUVA EULA PŘEDSTAVUJE GLOBÁLNÍ DOHODU A NEVZTAHUJE SE KONKRÉTNĚ NA ŽÁDNOU ZEMI, STÁT NEBO OBLAST. POKUD JSTE SOFTWARE ZÍSKALI JAKO SPOTŘEBITEL VE SMYSLU PŘÍSLUŠNÝCH PRÁVNÍCH PŘEDPISŮ NA OCHRANU SPOTŘEBITELE VAŠÍ ZEMĚ, STÁTU NEBO OBLASTI, PAK PŘESTOŽE S NIMI MŮŽE BÝT NĚKTERÉ USTANOVENÍ TÉTO SMLOUVY EULA V ROZPORU, ŽÁDNÉ USTANOVENÍ TÉTO SMLOUVY EULA NEMÁ VLIV NA NEVYLUČITELNÁ ZÁKONNÁ PRÁVA NEBO OPRAVNÉ PROSTŘEDKY, KTERÉ VÁM UDĚLJÍ TYTO PRÁVNÍ PŘEDPISY NA OCHRANU SPOTŘEBITELE, A TATO PRÁVA A OPRAVNÉ PROSTŘEDKY SE VZTAHUJÍ NA TUTO SMLOUVU EULA. DALŠÍ INFORMACE O SVÝCH PRÁVECH SPOTŘEBITELE NALEZNETE V ČLÁNKU 16.

- 1. POSKYTNUTÍ LICENCE.** Společnost HP vám za předpokladu, že splníte všechny podmínky této smlouvy EULA, poskytne následující práva:
  - a.** Použití. Softwarový produkt můžete používat na jediném počítači („váš počítač“). Pokud softwarový produkt získáte prostřednictvím internetu a byl původně licencován pro použití na více než jednom počítači, můžete jej instalovat a používat pouze na těchto počítačích. Nelze oddělovat různé komponenty softwarového produktu pro použití na více než jednom počítači. Nemáte právo na distribuci softwarového produktu, jeho úpravu ani zákaz jakékoli jeho licenční nebo kontrolní funkce. Softwarový produkt můžete nahrát do dočasné paměti (RAM) vašeho počítače za účelem používání softwarového produktu.
  - b.** Uložení. Softwarový produkt smíte kopírovat do místní paměti a na úložná zařízení produktu HP.
  - c.** Kopírování. Smíte pořídit archivní nebo záložní kopie softwarového produktu za předpokladu, že každá kopie obsahuje všechna originální prohlášení o vlastnictví softwarového produktu a používá se pouze pro účely zálohování.
  - d.** Vyhrazení práv. Společnost HP a její dodavatelé si vyhrazují práva, která vám nejsou výslovně udělena v rámci této smlouvy EULA.
  - e.** Freeware. Bez ohledu na podmínky v této smlouvě EULA je celý softwarový produkt a jakékoli jeho části tvořené softwarem nepocházejícím od společnosti HP nebo softwarem poskytnutým na základě veřejné licence třetích stran („freeware“) licencován podle podmínek v licenčním ujednání k softwaru, které je dodané s takovým freewarem, ať už ve formě samostatné smlouvy, licence poskytované mnoha uživatelům nebo elektronické licence s podmínkami přijatými před stažením. Používání freewaru se řídí zcela podle podmínek takové licence.
  - f.** Řešení obnovení. Veškeré řešení obnovení softwaru, dodané se softwarem / pro produkt HP, ať už ve formě řešení na pevném disku, externích médiích (např. disketa, disk CD nebo DVD) a jiném

ekvivalentním řešením dodaném v jakékoli jiné formě, smí být použito pouze za účelem obnovení pevného disku produktu HP, se kterým / pro který bylo řešení pro obnovu původně zakoupeno. Použití jakéhokoli operačního systému od společnosti Microsoft v rámci takové obnovy se řídí licenčním ujednáním se společností Microsoft.

- 2. UPGRADY.** Abyste mohli použít softwarový produkt označený jako upgrade, musíte mít nejprve licenci k původnímu softwarovému produktu, který společnost HP označila jako příslušný pro daný upgrade. Po upgradu nesmíte používat původní softwarový produkt, pro který byl upgrade určen. Používáním softwarového produktu také vyjadřujete souhlas, že společnost HP může automaticky přistupovat k vašemu produktu HP připojenému k internetu za účelem ověření verze a stavu určitých softwarových produktů a může automaticky stahovat a instalovat upgrady nebo aktualizace pro tento softwarový produkt na vašem produktu HP za účelem poskytnutí nových verzí a aktualizací požadovaných pro zachování funkčnosti, výkonu a zabezpečení softwarového produktu a vašeho produktu HP a usnadnění poskytování podpory a dalších služeb. V některých případech a v závislosti na typu upgradu nebo aktualizace budete upozorněni (prostřednictvím okna se zprávou nebo jinak). V tomto případě může být třeba, abyste upgradu nebo aktualizaci sami zahájili.
- 3. DODATEČNÝ SOFTWARE.** Tato smlouva EULA se vztahuje na aktualizace a doplňky k původnímu softwarovému produktu poskytovanému společností HP. Výjimku tvoří případy, kdy společnost HP poskytne další podmínky spolu s aktualizací nebo doplňkem. V případě rozporu mezi těmito podmínkami platí nově dodané podmínky.
- 4. PŘEVOD.**
  - a.** Jiný výrobce. První uživatel softwarového produktu smí provést jednorázový převod softwarového produktu na jiného koncového uživatele. Jakýkoli převod musí zahrnovat všechny komponenty, média, tištěné materiály, tuto smlouvu EULA a také certifikát pravosti, je-li k dispozici. Pevod nesmí proběhnout nepřímo, například zasláním. Před převodem musí koncový uživatel přijímající převáděný produkt souhlasit s podmínkami smlouvy EULA. Při převodu softwarového produktu je platnost vaší licence automaticky ukončena.
  - b.** Omezení. Softwarový produkt nesmíte pronajímat ani půjčovat nebo jej používat ke komerčnímu sdílení času nebo kancelářským účelům. Nesmíte k softwarovému produktu poskytovat podlicence, postupovat jej ani převádět licenci nebo softwarový produkt jiným způsobem, než jak je výslovně stanoveno v této smlouvě EULA.
- 5. VLASTNICKÁ PRÁVA.** Veškerá práva na duševní vlastnictví softwarového produktu a uživatelské dokumentace patří společnosti HP nebo jejím dodavatelům a jsou chráněna zákony, včetně, ale ne výhradně, zákonů o autorském právu, obchodním tajemství a ochranných známkách platných v USA, a dalšími příslušnými zákony a mezinárodními ustanoveními. Ze softwarového produktu nesmíte odstraňovat žádné identifikační prvky produktu, prohlášení o autorských právech nebo omezení vlastnictví.
- 6. OMEZENÍ ZPĚTNÉ ANALÝZY.** Na softwarovém produktu nesmíte provádět zpětnou analýzu, dekompilaci ani převod ze strojového kódu, a to v míře přesahující rozsah povolený příslušnými zákony, bez ohledu na toto omezení a kromě případů, kdy je to výslovně umožněno v této smlouvě EULA.
- 7. TERMÍNY.** Tato smlouva EULA je účinná do jejího ukončení či odmítnutí. Platnost této smlouvy EULA končí také za podmínek uvedených jinde v této smlouvě EULA nebo pokud jakoukoli její podmínku nesplníte.
- 8. OZNÁMENÍ O SHROMAŽĎOVÁNÍ DAT.**

#### **SVOLENÍ KE SHROMAŽĎOVÁNÍ/VYUŽITÍ DAT.**

- a.** Souhlasíte s tím, že společnost HP a její přidružené společnosti mohou shromažďovat, spojovat a používat zařízení a informace o jednotlivých uživateli, které poskytnete v souvislosti se službami

podpory týkajícími se softwarového produktu. Společnost HP tyto informace nepoužije pro zaslání obchodních nabídek, aniž by k tomu získala váš souhlas. Více informací o způsobu, jakým společnost HP shromažďuje data, naleznete na [www.hp.com/go/privacy](http://www.hp.com/go/privacy)

Společnost HP bude používat soubory cookie a jiné webové nástroje ke shromažďování anonymních technických informací, které souvisejí se softwarem HP a vaším produktem HP. Tato data budou použita k poskytování upgradů a související podpory či jiných služeb popsanych v části 2. Společnost HP bude shromažďovat také osobní údaje, včetně adresy IP nebo jiných jedinečných identifikačních údajů spojených s vaším produktem HP a dat, které poskytnete během registrace produktu HP. Kromě toho, že tato data umožňují poskytovat upgrady a související podporu či jiné služby, budou používána také k zaslání marketingových zpráv (v každém případě s vaším výslovným souhlasem, pokud to vyžaduje platný zákon).

Když v rozsahu povoleném rozhodným právem tyto podmínky přijmete, vyslovujete tím také souhlas se shromažďováním a využitím anonymních a osobních dat společností HP, dceřinými společnostmi a přidruženými společnostmi, jak je popsáno v této smlouvě EULA a dále popsáno v zásadách společnosti HP na ochranu osobních údajů: [www.hp.com/go/privacy](http://www.hp.com/go/privacy)

- b. Shromažďování/používání dat jinými výrobci. Některé softwarové programy, které jsou součástí produktu HP, poskytují se samostatnou licenci jiní výrobci („software jiných výrobců“). Software jiných výrobců může být nainstalován a zprovozněn na vašem produktu HP i v případě, že jste se rozhodli tento software neaktivovat a nezakoupit. Tento software jiných výrobců může sbírat a odesílat technické údaje o vašem systému (tj. IP adresu, jedinečný identifikátor zařízení, verzi nainstalovaného softwaru atd.) a další systémová data. Tyto údaje budou použity jinými výrobci pro identifikaci technických atributů systému a zajištění, že je ve vašem systému nainstalována nejnovější verze softwaru. Pokud si nepřejete, aby software jiných výrobců sbíral takové technické údaje a automaticky vám zaslal aktualizace, odinstalujte tento software před tím, než se připojíte k internetu.

- 9. **ZŘEKnutí SE ZÁRUK.** V MAXIMÁLNÍM ROZSAHU POVOLENÉM PŘÍSLUŠNÝMI PRÁVNÍMI PŘEDPISY SPOLEČNOST HP A JEJÍ DODAVATELÉ POSKYTUJÍ SOFTWAROVÝ PRODUKT TAK, „JAK JE“, A S VEŠKERÝMI VADAMI A TÍMTO ODMÍTÁJÍ JAKÉKOLI VÝSLOVNÉ, PŘEDPOKLÁDANÉ NEBO ZÁKONNÉ ZÁRUKY, POVINNOSTI NEBO PODMÍNKY VČETNĚ NAPŘÍKLAD ZÁRUK: (i) PRÁVNÍHO TITULU A NEPORUŠOVÁNÍ PRÁV TŘETÍCH OSOB; (ii) PRODEJNOSTI; (iii) VHODNOSTI PRO URČITÝ ÚČEL; (iv) ŽE SOFTWAROVÝ PRODUKT BUDE FUNGOVAT SE SPOTŘEBNÍM MATERIÁLEM NEBO PŘÍSLUŠENSTVÍM JINÝM NEŽ HP; A (v), NEPŘÍTOMNOSTI VIRŮ VE VZTAHU K SOFTWAROVÉMU PRODUKTU. Vzhledem k tomu, že některé země a právní řády neumožňují vyloučení předpokládaných záruk nebo omezení trvání předpokládaných záruk, nemusí se na vás výše uvedené omezení plně vztahovat.
- 10. **OMEZENÍ ODPOVĚDNOSTI.** V závislosti na zákonech Čínské lidové republiky a bez ohledu na jakékoli škody, které jste z jakéhokoli důvodu utrpěli, nesmějí veškeré náhrady společnosti HP a jejich dodavatelů podle ustanovení této smlouvy EULA a vaše odškodné za všechny zmíněné škody přesáhnout skutečně vámi zaplacenou částku zvláště za softwarový produkt nebo částku 5 USD, přičemž určující je vyšší z obou částek. V MAXIMÁLNÍ MÍŘE POVOLENÉ PŘÍSLUŠNÝMI ZÁKONY NENESE SPOLEČNOST HP NEBO JEJÍ DODAVATELÉ ZA ŽÁDNÝCH OKOLNOSTÍ ODPOVĚDNOST ZA JAKÉKOLI ZVLÁŠTNÍ, VEDLEJŠÍ, NEPŘÍMÉ NEBO NÁSLEDNÉ ŠKODY (MIMO JINÉ VČETNĚ ŠKOD VYPLÝVAJÍCÍCH ZE ZTRÁTY ZISKŮ NEBO DŮVĚRNÝCH ČI JINÝCH ÚDAJŮ, PŘERUŠENÍ PODNIKÁNÍ, ÚJMY NA ZDRAVÍ NEBO ZTRÁTY SOUKROMÍ), KTERÉ JAKKOLI SOUVISÍ S POUŽITÍM SOFTWAROVÉHO PRODUKTU NEBO S NEMOŽNOSTÍ JEHO POUŽITÍ, NEBO SE JINÝM ZPŮSOBEM TÝKAJÍ KTERÉHOKOLI USTANOVENÍ TÉTO SMLOUVY EULA, A TO ANI V PŘÍPADĚ, ŽE SPOLEČNOST HP NEBO JAKÝKOLI JEJÍ DODAVATEL BYLI UPOZORNĚNI NA MOŽNOST VZNIKU TAKOVÝCH ŠKOD, NEBO V PŘÍPADĚ, ŽE VÝŠE UVEDENÝ NÁPRAVNÝ PROSTŘEDEK NEDOSÁHNE SVÉHO HLAVNÍHO ÚČELU. Některé státy nebo jurisdikce neumožňují výjimky z omezení náhodných nebo následných škod či jejich omezení, takže výše uvedená omezení nebo výjimky se na vás nemusí vztahovat.

- 11. ZÁKAZNÍCI VE STÁTNÍ SPRÁVĚ USA.** V souladu s normami FAR 12.211 a 12.212 budou komerční počítačový software, dokumentace počítačového softwaru a technická data pro komerční položky licencovány státní správě Spojených států amerických za standardních podmínek komerčních licencí.
- 12. SOULAD S EXPORTNÍMI ZÁKONY.** Budete dodržovat všechny zákony a nařízení Spojených států amerických a dalších zemí/oblastí („exportní zákony“), aby softwarový produkt (1) nebyl exportován, přímo nebo nepřímo, proti nařízení exportních zákonů, a (2) nebyl použit za jakýmkoli účelem zakázaným exportními zákony, zejména šíření nukleárních, chemických a biologických zbraní.
- 13. ZPŮSOBILOST A PRAVOMOC K UZAVŘENÍ SMLOUVY.** Prohlašujete, že jste dosáhli plnoletosti v zemi vašeho pobytu a, pokud se vás to týká, máte náležitou pravomoc od svého zaměstnavatele k uzavření této smlouvy.
- 14. ROZHODNÉ PRÁVO.** Tato smlouva EULA se řídí zákony země, ve které bylo vybavení zakoupeno.
- 15. VEŠKERÉ DOHODY.** Tato smlouva EULA (včetně všech jejích dodatků a doplňků, jež jsou dodávány s produktem HP) tvoří veškeré dohody mezi vámi a společností HP týkající se softwarového produktu a nahrazuje všechny dřívější nebo současné ústní či písemné dohody, návrhy a prohlášení týkající se softwarového produktu nebo jakýchkoli jiných záležitostí, kterých se tato smlouva EULA týká. V případě, že jsou jakékoli zásady nebo programy společnosti HP v rozporu s podmínkami této smlouvy EULA, platí podmínky této smlouvy EULA.
- 16. PRÁVA SPOTŘEBITELE.** Spotřebitelé v některých zemích, státech či oblastech mohou mít navíc určitá zákonná práva a opravné prostředky, které jim udělují právní předpisy na ochranu spotřebitele. Z tohoto důvodu tedy nelze zákonně odpovědnost společnosti HP vyloučit nebo omezit. Pokud jste software získali jako spotřebitel ve smyslu příslušných právních předpisů na ochranu spotřebitele vaší země, státu nebo oblasti, musíte si ustanovení této smlouvy EULA (včetně odmítnutí záruk, omezení a vyloučení odpovědnosti) podle platných zákonů přečíst, přičemž platí pouze v maximální míře povolené platnými zákony.

**Australští spotřebitelé:** Pokud jste software získali jako spotřebitel ve smyslu australského zákona na ochranu spotřebitele, jenž je součástí zákona Australian Competition and Consumer Act (zákon o hospodářské soutěži a ochraně spotřebitelů) z roku 2010, pak navzdory jakýmkoli dalším ustanovením této smlouvy EULA:

- a. Software je poskytován se zárukami, které nelze vyloučit v souladu s Australským zákonem na ochranu spotřebitelů, včetně skutečnosti, že zboží bude mít přijatelnou kvalitu a služby budou poskytovány s patřičnou péčí a dovedností. Máte nárok na výměnu nebo vrácení peněz v případě závažného selhání a na kompenzaci jiných přiměřených předvídatelných ztrát nebo škod. Rovněž máte nárok na opravu softwaru nebo jeho výměnu, pokud nedosahuje přijatelné kvality a nejedná se o zásadní selhání.
- b. Žádné ustanovení této smlouvy EULA nevylučuje, neomezuje ani nemění žádné právo, opravný prostředek, záruku nebo jiné podmínky, předpokládané či stanovené australským zákonem na ochranu spotřebitele, které nelze zákonně vyloučit nebo omezit.
- c. Výhody plynoucí z výslovných záruk uvedených v této smlouvě EULA získáváte navíc k dalším právům a opravným prostředkům, které vám uděluje australský zákon na ochranu spotřebitele. Vaše práva udělená australským zákonem na ochranu spotřebitele mají vyšší moc v míře, v níž se liší od omezení uvedených ve výslovné záruce.

Software může být schopen uchovávat data vytvořená uživatelem. Společnost HP vás tímto upozorňuje, že při opravě vašeho softwaru společností HP může dojít ke ztrátě těchto dat. V plné míře povolené zákony se omezení a vyloučení odpovědnosti společnosti HP uvedená v této smlouvě EULA vztahují na jakoukoli takovou ztrátu dat.

Pokud se domníváte, že máte v rámci této dohody nárok na záruku nebo jakýkoli výše uvedený opravný prostředek, kontaktujte společnost HP.

HP PPS Australia Pty Ltd  
Rhodes Corporate Park, Building F, Level 5  
1 Homebush Bay Drive  
Rhodes, NSW 2138  
Australia

Chcete-li se obrátit na podporu, či uplatnit nárok na reklamaci, zavolejte na číslo 13 10 47 (pro Austrálii) nebo +61 2 8278 1039 (pro zahraniční telefonáty), nebo navštivte stránku [www8.hp.com/au/en/contact-hp/phone-assist.html](http://www8.hp.com/au/en/contact-hp/phone-assist.html), kde najdete aktuální seznam telefonních čísel podpory.

Pokud jste spotřebitelem ve smyslu australského zákona na ochranu spotřebitele a kupujete software nebo záruku a podpůrné služby k softwaru, které nejsou běžně získávány pro osobní, tuzemské či domácí použití nebo spotřebu, pak navzdory jakémukoli jinému ustanovení této smlouvy EULA společnost HP omezuje svou odpovědnost za nedodržení spotřebitelské záruky následovně:

- a. poskytování záruky nebo podpůrných služeb k softwaru: (pro jednu nebo více následujících položek) opětovné poskytnutí služeb nebo úhrada nákladů za opětovné poskytnutí služeb,
- b. poskytování softwaru: (pro jednu nebo více následujících položek) výměna softwaru nebo dodání ekvivalentního softwaru, oprava softwaru, úhrada nákladů za výměnu softwaru nebo pořízení ekvivalentního softwaru, úhrada nákladů za opravu softwaru, a
- c. jinak v maximální míře povolené zákony.

**Spotřebitelé na Novém Zélandu:** Na Novém Zélandu je software dodáván se zárukami, které nelze podle zákona Consumer Guarantees Act (zákon o zárukách spotřebitele) z roku 1993 vyloučit. Na Novém Zélandě označuje spotřebitelská transakce transakci zahrnující osobu, která nakupuje zboží pro osobní, tuzemské nebo domácí použití či spotřebu a nikoli pro obchodní účely. Spotřebitelé na Novém Zélandu, kteří zakoupí zboží pro osobní použití či spotřebu nebo pro použití v domácnosti a nikoli pro obchodní účely („spotřebitelé na Novém Zélandu“) mají právo na opravu, výměnu nebo vrácení peněz v případě selhání a kompenzaci za jiné přiměřeně předvídatelné ztráty a škody. Spotřebitel na Novém Zélandu (podle definice výše) může získat zpět peníze za vrácení produktu do místa nákupu, pokud dojde k porušení novozélandského zákona na ochranu spotřebitele. Dále, pokud je částka, kterou by měl spotřebitel na Novém Zélandu vynaložit na vrácení zboží společnosti HP, významná, společnost HP zboží vyzvedne na své náklady. V případě dodávky produktů nebo poskytování služeb pro obchodní účely souhlasíte s tím, že se na vás zákon Consumer Guarantees Act z roku 1993 nevztahuje a že s ohledem na povahu a hodnotu transakce je toto ustanovení spravedlivé a přiměřené.

© Copyright 2020 HP Development Company, L.P.

Informace obsažené v tomto dokumentu se mohou změnit bez předchozího upozornění. Všechny ostatní názvy produktů zmíněné v této příručce mohou být ochrannými známkami příslušných společností. V rozsahu povoleném rozhodným právem je jediná záruka na produkty a služby HP určena záručními podmínkami přiloženými k těmto produktům a službám. Ze žádných zde uvedených prohlášení nelze vyvodit existenci dalších záruk. V rozsahu povoleném rozhodným právem společnost HP nezodpovídá za technické ani redakční chyby nebo opomenutí v tomto dokumentu.

## Záruční servis pro opravy provedené zákazníkem

Produkty HP obsahují mnoho dílů umožňujících provedení opravy zákazníkem (díly CSR), které minimalizují dobu opravy a umožňují větší flexibilitu při provádění výměny vadných dílů. Pokud společnost HP během diagnostiky zjistí, že opravu lze provést za použití dílu CSR, společnost HP tento náhradní díl zašle přímo vám. Existují dvě kategorie dílů CSR: 1) Díly, u kterých je oprava ze strany zákazníka povinná. Pokud požádáte společnost HP o výměnu těchto dílů, budou vám účtovány náklady na cestu a práci v rámci této servisní činnosti. 2) Díly, u kterých je oprava ze strany zákazníka volitelná. I tyto díly jsou navrženy pro opravu provedenou zákazníkem. Pokud však o jejich výměnu požádáte společnost HP, může to být provedeno bez dalších poplatků na základě typu záručního servisu, který platí pro váš produkt.

Na základě dostupnosti a podle toho, zda to umožňuje daná zeměpisná oblast, budou díly CSR expedovány k doručení následující pracovní den. V případě, že to daná zeměpisná oblast umožňuje, může být za příplatek nabídnuto doručení ve stejný den nebo do čtyř hodin. Pokud požadujete pomoc, můžete zavolat na středisko technické podpory společnosti HP a dostupný technik poskytne pomoc po telefonu. Společnost HP uvádí v materiálech zaslaných s náhradním dílem CSR, zda je nutno společnosti HP vrátit vadný díl. V případech, kdy je nutno vadný díl společnosti HP vrátit, musíte tento vadný díl odeslat společnosti HP v rámci definovaného časového období, což je obvykle pět (5) pracovních dní. Vadný díl musí být vrácen společně se související dokumentací vloženou do poskytnutého přepravního materiálu. Pokud vadný díl nevrátíte, společnost HP vám může účtovat poplatek za výměnu. Společnost HP v případě oprav provedených zákazníkem uhradí veškeré náklady spojené se zasláním a vrácením dílů a vybere zásilkovou službu/přepravní společnost.

## Podpora zákazníků

Získání telefonické podpory pro vaši zemi/oblast	Telefonní čísla pro vaši zemi jsou uvedena na letáku, který byl v balení s produktem, nebo na webu <a href="http://www.hp.com/plus-support">www.hp.com/plus-support</a>
Mějte po ruce název produktu, sériové číslo, datum nákupu a popis problému.	
Získání 24hodinové internetové podpory a stažení softwarových nástrojů a ovladačů	<a href="http://www.hp.com/support">www.hp.com/support</a>
Objednání dalších služeb nebo smluv o údržbě společnosti HP	<a href="http://www.hp.com/go/carepack">www.hp.com/go/carepack</a>
Registrace produktu	<a href="http://www.register.hp.com">www.register.hp.com</a>



---

# C Program pro kontrolu ochrany životního prostředí

- [Ochrana životního prostředí](#)
- [Tvorba ozónu](#)
- [Spotřeba elektrické energie](#)
- [Spotřeba toneru](#)
- [Použití papíru](#)
- [Plasty](#)
- [Tiskové spotřební materiály HP LaserJet](#)
- [Papír](#)
- [Materiálová omezení](#)
- [Likvidace vyřazených zařízení uživatelem \(pro území EU a Indie\)](#)
- [Recyklace elektronického hardwaru](#)
- [Informace o recyklaci hardwaru \(pro území Brazílie\)](#)
- [Chemické látky](#)
- [Údaje o napájení produktu podle nařízení komise EU 1275/2008](#)
- [Uživatelské informace o certifikátu SEPA Ecolabel pro Čínu](#)
- [Regulace zavedení štítku China Energy pro tiskárny a kopírky](#)
- [Prohlášení o omezení používání nebezpečných látek \(Indie\)](#)
- [WEEE \(Turecko\)](#)
- [Tabulka nebezpečných látek/prvků a jejich obsahu \(Čína\)](#)
- [Bezpečnosti list](#)
- [EPEAT](#)
- [Prohlášení o současném stavu značení látek podléhajících omezení \(Tchaj-wan\)](#)
- [Více informací](#)

## Ochrana životního prostředí

Společnost HP je oddána zásadě vyrábět kvalitní výrobky, které splňují nejvyšší nároky z hlediska ochrany životního prostředí. Do vývoje tohoto výrobku bylo zahrnuto několik atributů, které minimalizují dopady na životní prostředí.

## Tvorba ozónu

Míra ozónových emisí přenášených vzduchem byla pro tento produkt změřena podle standardizovaného protokolu. Získaná emisní data společnost HP aplikovala na předpokládané podmínky, odpovídající častému používání produktu v kancelářském prostředí, a na základě tohoto srovnání vyhodnotila, že během tisku nedochází ke zdatelné produkci ozonu a že jeho množství nepřekračuje běžnou míru stanovenou současnými předpisy a standardy pro kvalitu vnitřního ovzduší.

Reference:

Testovací metody použité k vyhodnocování emisí produkovaných tiskárnami a plotry pro potřeby udělování ekoznaček kancelářským zařízením s tiskovou funkcí; DE-UZ 205 – BAM; Leden 2018

Na základě měření koncentrace ozonu po dvou hodinách tisku denně v pokoji o 30,6 metrech čtverečních, se systémem větrání 0,68 výměn vzduchu za hodinu, za využití tiskových materiálů společnosti HP.

## Spotřeba elektrické energie

Spotřeba energie výrazně klesne v režimu Připraveno, Spánek nebo při vypnutí, což šetří přírodní zdroje a peníze, aniž by byl nějak snížen vysoký výkon tohoto produktu. Tiskárny a zařízení pro digitální zpracování obrazu od společnosti HP označené logem ENERGY STAR® vyhovují specifikacím ENERGY STAR americké agentury pro ochranu životního prostředí (EPA) pro zařízení pro digitální zpracování obrazu. Na zobrazovacích produktech vyhovujících specifikacím ENERGY STAR je uvedeno následující označení:



Další informace o modelech zobrazovacích zařízení splňujících ENERGY STAR najdete na:

[www.hp.com/go/energystar](http://www.hp.com/go/energystar)

## Spotřeba toneru

V režimu EconoMode spotřebovává zařízení méně toneru, což může prodloužit životnost tiskové kazety. Společnost HP nedoporučuje trvalé používání režimu EconoMode. Při trvalém provozu tiskárny v režimu EconoMode hrozí, že zásoba toneru překoná životnost mechanických součástí tiskové kazety. Pokud se kvalita tisku začíná zhoršovat a nejsou-li výtisky přijatelné, je vhodné vyměnit tiskovou kazetu.

## Použití papíru

Funkce oboustranného tisku (ruční nebo automatický) a tisku více stránek na jednu stránku v tomto zařízení mohou snižovat spotřebu papíru, a tudíž i snižovat využití přírodních zdrojů.

## Plasty

Plastové díly s hmotností vyšší než 25 gramů jsou označeny podle mezinárodních norem, což usnadňuje identifikaci plastů za účelem jejich recyklace po skončení životnosti produktu.

## Tiskové spotřební materiály HP LaserJet

Originální spotřební materiál HP byl navržen tak, aby byl ekologicky šetrný. Společnost HP usnadňuje šetření přírodních zdrojů a papíru při tisku. Jakmile dotisknete, recyklace spotřebního materiálu je snadná a bezplatná.<sup>1</sup>

Všechny kazety HP vrácené prostřednictvím programu HP Planet Partners podstupují několikafázovou recyklaci, při níž se oddělují a čistí obsažené materiály pro použití ve formě surovin k výrobě nových originálních kazet HP a běžných produktů. Žádné originální kazety vrácené prostřednictvím programu HP Planet Partners nikdy nebudou vyhozeny na skládku. Společnost HP nikdy nedoplňuje ani opakovaně neprodává originální kazety HP.

**Chcete-li se zapojit do programu pro vrácení a recyklaci produktů HP Planet Partners, navštivte adresu [www.hp.com/recycle](http://www.hp.com/recycle). Informace o vrácení spotřebního tiskového materiálu HP naleznete po výběru země/oblasti. U každého balení s novou tiskovou kazetou HP LaserJet jsou přiloženy také vícejazyčné informace o programu a související pokyny.**

<sup>1</sup> Dostupnost programu není všude stejná. Další informace naleznete na webových stránkách [www.hp.com/recycle](http://www.hp.com/recycle)

## Papír

Tento produkt může používat recyklovaný papír a papír s nízkou gramáží (EcoFFICIENT™), pokud tento papír splňuje požadavky uvedené v *Průvodci tiskovými médii pro laserové tiskárny HP*. Tento produkt je vhodný pro použití recyklovaného papíru a papíru s nízkou gramáží podle normy EN12281:2002.

## Materiálová omezení

Tento produkt HP neobsahuje rtuť.

## Likvidace vyřazených zařízení uživatelem (pro území EU a Indie)



Tento symbol značí, že je nevhodné produkt likvidovat spolu s dalším domovním odpadem. Namísto toho je vhodné chránit lidské zdraví a životní prostředí tím, že vyřazené zařízení odevzdáte ve sběrném místě určeném k recyklaci elektrických a elektronických zařízení. Více informací získáte, když se obrátíte na příslušnou organizaci zajišťující likvidaci domovního odpadu nebo navštívíte stránky: [www.hp.com/recycle](http://www.hp.com/recycle)

## Recyklace elektronického hardwaru

Společnost HP doporučuje zákazníkům recyklovat použitý elektronický hardware. Další informace o recyklaci naleznete zde: [www.hp.com/recycle](http://www.hp.com/recycle)

## Informace o recyklaci hardwaru (pro území Brazílie)



**Não descarte o  
produto eletrônico  
em lixo comum**

Este produto eletrônico e seus componentes não devem ser descartados no lixo comum, pois embora estejam em conformidade com padrões mundiais de restrição a substâncias nocivas, podem conter, ainda que em quantidades mínimas, substâncias impactantes ao meio ambiente. Ao final da vida útil deste produto, o usuário deverá entregá-lo à HP. A não observância dessa orientação sujeitará o infrator às sanções previstas em lei.

Após o uso, as pilhas e/ou baterias dos produtos HP deverão ser entregues ao estabelecimento comercial ou rede de assistência técnica autorizada pela HP.

Para maiores informações, inclusive sobre os pontos de recebimento, acesse:

[www8.hp.com/br/pt/ads/planet-partners/index.html](http://www8.hp.com/br/pt/ads/planet-partners/index.html)

## Chemické látky

Společnost HP je zavázána informovat své zákazníky o chemických látkách ve svých produktech, jak vyžadují předpisy, jako je například REACH (Směrnice Evropského parlamentu a Rady EU č. 1907/2006). Zprávu o chemikáliích v tomto produktu lze nalézt na adrese: [www.hp.com/go/reach](http://www.hp.com/go/reach)

## Údaje o napájení produktu podle nařízení komise EU 1275/2008

Údaje o napájení zařízení, včetně spotřeby zařízení v pohotovostním síťovém režimu, pokud jsou všechny porty kabelové sítě připojeny a všechny porty bezdrátové sítě jsou aktivovány, jsou uvedeny v části P14 „Další informace“ v prohlášení produktu IT ECO na webu [www.hp.com/hpinfo/globalcitizenship/environment/productdata/itecodesktop-pc.html](http://www.hp.com/hpinfo/globalcitizenship/environment/productdata/itecodesktop-pc.html)

## Uživatelské informace o certifikátu SEPA Ecolabel pro Čínu

中国环境标识认证产品用户说明

噪声大于 63.0 dB(A)的办公设备不宜放置于办公室内，请在独立的隔离区域使用。

如需长时间使用本产品或打印大量文件，请确保在通风良好的房间内使用。

如您需要确认本产品处于零能耗状态，请按下电源关闭按钮，并将插头从电源插座断开。

您可以使用再生纸，以减少资源耗费。

## Regulace zavedení štítku China Energy pro tiskárny a kopírky

依据“复印机、打印机和传真机能源效率标识实施规则”，本打印机具有中国能效标签。根据“复印机、打印机和传真机能效限定值及能效等级”（“GB21521”）决定并计算得出该标签上所示的能效等级和 TEC（典型能耗）值。

### 1. 能效等级

能效等级分为三个等级，等级 1 级能效最高。根据产品类型和打印速度标准决定能效限定值。

### 2. 能效信息

#### 2.1 激光打印机及一体机和高性能喷墨打印机及一体机

- 典型能耗

典型能耗是正常运行 GB21521 测试方法中指定的时间后的耗电量。此数据表示为每周千瓦时 (kWh)。

标签上所示的能效数字按涵盖根据“复印机、打印机和传真机能源效率标识实施规则”选择的登记装置中所有配置的代表性配置测定而得。因此，本特定产品型号的实际能耗可能与标签上所示的数据不同。

有关规范的详情信息，请参阅 GB21521 标准的当前版本。

## Prohlášení o omezení používání nebezpečných látek (Indie)

This product, as well as its related consumables and spares, complies with the reduction in hazardous substances provisions of the "India E-waste Rule 2016." It does not contain lead, mercury, hexavalent chromium, polybrominated biphenyls or polybrominated diphenyl ethers in concentrations exceeding 0.1 weight % and 0.01 weight % for cadmium, except where allowed pursuant to the exemptions set in Schedule 2 of the Rule.

## WEEE (Turecko)

Türkiye Cumhuriyeti: AEEE Yönetmeliğine Uygundur

## Tabulka nebezpečných látek/prvků a jejich obsahu (Čína)

产品中有有害物质或元素的名称及含量  
The Table of Hazardous Substances/Elements and their Content  
根据中国《电器电子产品有害物质限制使用管理办法》  
As required by China's Management Methods for Restricted Use of  
Hazardous Substances in Electrical and Electronic Products



部件名称 Part Name	有害物质 Hazardous Substances					
	铅 Lead (Pb)	汞 Mercury (Hg)	镉 Cadmium (Cd)	六价铬 Hexavalent Chromium (Cr(VI))	多溴联苯 Polybrominated biphenyls (PBB)	多溴二苯醚 Polybrominated diphenyl ethers (PBDE)
打印引擎	X	○	○	○	○	○
复印机组件	X	○	○	○	○	○
控制面板	X	○	○	○	○	○
塑料外壳	○	○	○	○	○	○
格式化板组件	X	○	○	○	○	○
碳粉盒	X	○	○	○	○	○

CHR-LJ-PK-MFP-02

表格依据SJ/T 11364 的规定编制。

This form has been prepared in compliance with the provisions of SJ/T 11364.

○: 表示该有害物质在该部件所有均质材料中的含量均在GB/T 26572 规定的限量要求以下。

○: Indicates that the content of said hazardous substance in all of the homogenous materials in the component is within the limits required by GB/T 26572.

X: 表示该有害物质至少在该部件的某一均质材料中的含量超出GB/T 26572 规定的限量要求。

X: Indicates that the content of said hazardous substance exceeds the limits required by GB/T 26572 in at least one homogenous material in the component.

此表中所有名称中含“X”的部件均符合中国 RoHS达标管理目录限用物质应用例外清单的豁免。

All parts named in this table with an "X" are in compliance with the China RoHS "List of Exceptions to RoHS Compliance Management Catalog (or China RoHS Exemptions)".

此表中所有名称中含“X”的部件均符合欧盟 RoHS 立法。

All parts named in this table with an "X" are in compliance with the European Union's RoHS Legislation.

注: 环保使用期限的参考标识取决于产品正常工作的温度和湿度等条件

Note: The referenced Environmental Protection Use Period Marking was determined according to normal operating use conditions of the product such as temperature and humidity.

## Bezpečností list

Bezpečností list pro spotřební materiál, který uvádí chemické látky (například toner), lze získat prostřednictvím webu společnosti HP na adrese [www.hp.com/go/msds](http://www.hp.com/go/msds)

## EPEAT

Mnoho produktů HP je navrženo tak, aby splňovalo požadavky systému hodnocení EPEAT. EPEAT představuje komplexní systém hodnocení z hlediska životního prostředí, který umožňuje určit ekologičtější elektronická zařízení. Další informace o systému hodnocení EPEAT naleznete na stránce [www.epeat.net](http://www.epeat.net). Informace o produktech HP s registrací EPEAT naleznete na stránce [www8.hp.com/us/en/hp-information/global-citizenship/index.html](http://www8.hp.com/us/en/hp-information/global-citizenship/index.html)



# Prohlášení o současném stavu značení látek podléhajících omezení (Tchaj-wan)

台灣限用物質含有情況標示聲明書

Taiwan Declaration of the Presence Condition of the Restricted Substances Marking

單元 unit	限用物質及其化學符號 Restricted substances and chemical symbols					
	鉛 (Pb)	汞 (Hg)	鎘 (Cd)	六價鉻 (Cr <sup>+6</sup> )	多溴聯苯 (PBB)	多溴二苯醚 (PBDE)
列印引擎 Print engine	—	○	○	○	○	○
外殼和紙匣 External Casing and Trays	○	○	○	○	○	○
電源供應器 Power Supply	—	○	○	○	○	○
電線 Cables	○	○	○	○	○	○
印刷電路板 Print printed circuit board	—	○	○	○	○	○
控制面板 Control panel	—	○	○	○	○	○
碳粉匣 Cartridge	○	○	○	○	○	○
掃描器組件 Scanner assembly	—	○	○	○	○	○
<p>備考1. “超出0.1wt%”及“超出0.01wt%”係指限用物質之百分比含量超出百分比含量基準值。 Note 1: “Exceeding 0.1 wt %” and “exceeding 0.01 wt %” indicate that the percentage content of the restricted substance exceeds the reference percentage value of presence condition.</p> <p>備考2. “○”係指該項限用物質之百分比含量未超出百分比含量基準值。 Note 2: “○” indicates that the percentage content of the restricted substance does not exceed the percentage of reference value of presence.</p> <p>備考3. “—”係指該項限用物質為排除項目 Note 3: “—” indicates that the restricted substance corresponds to the exemption.</p>						

若要存取產品的最新使用指南或手冊，請前往 [www.support.hp.com](http://www.support.hp.com)。選取搜尋您的產品，然後依照畫面上的指示繼續執行。

To access the latest user guides or manuals for your product, go to [www.support.hp.com](http://www.support.hp.com). Select **Find your product**, and then follow the onscreen instructions.

## Více informací

Získání informací o těchto environmentálních tématech:

- List environmentálního profilu produktu pro tento a mnoho souvisejících produktů HP
- Důraz společnosti HP na ekologický přístup
- Environmentální systém správy společnosti HP
- Program společnosti HP na podporu vracení produktů po skončení jejich životnosti a recyklace
- Bezpečnostní listy

Navštivte stránku [www.hp.com/go/environment](http://www.hp.com/go/environment)

Také navštivte stránku [www.hp.com/recycle](http://www.hp.com/recycle)

---

## D Informace o předpisech

- [Prohlášení týkající se předpisů](#)
- [Prohlášení o bezdrátových sítích](#)

# Prohlášení týkající se předpisů

## Oznámení Evropské unie a Spojeného království



Produkty s označením CE a UKCA splňují požadavky uvedené v jedné či několika následujících směrnících EU anebo v ekvivalentních právních předpisech UK: Směrnice o zařízeních nízkého napětí 2014/35/EU, směrnice o EMK 2014/30/EU, směrnice o ekodesignu 2009/125/ES, směrnice o rádiových zařízeních a telekomunikačních koncových zařízeních 2014/53/EU, směrnice o omezení používání některých nebezpečných látek (RoHS) 2011/65/EU. Soulad s těmito směrnici je kontrolován prostřednictvím platných harmonizovaných evropských norem. Plné znění Prohlášení Eu a UK o dodržení směrnic najdete na adrese [www.hp.com/go/certificates](http://www.hp.com/go/certificates) (vyhledejte produkt podle názvu modelu nebo čísla RMN, které najdete na regulační etiketě).

Kontaktní adresou pro záležitosti předpisů je: e-mail, [techregshelp@hp.com](mailto:techregshelp@hp.com)

Kontaktní adresou v EU pro záležitosti předpisů je:

HP Deutschland GmbH, HP HQ-TRE, 71025 Boeblingen, Německo

Kontaktní adresou v UK pro záležitosti předpisů je:

HP Inc UK Ltd, Regulatory Enquiries, Earley West, 300 Thames Valley Park Drive, Reading, RG6 1PT

## Kontrolní identifikační číslo modelu

Za účelem identifikace souladu s předpisy je produktu přiřazeno kontrolní identifikační číslo modelu. Tato kontrolní identifikační čísla nelze zaměňovat s obchodními názvy ani s čísly produktu.

Číslo modelu produktu	Kontrolní číslo modelu
HP LaserJet MFP M233sdn	SHNGC-1901-00
HP LaserJet MFP M234sdn	
HP LaserJet MFP M234sdne	
HP LaserJet MFP M236d	
HP LaserJet MFP M233sdn	SHNGC-1901-00A (pouze pro Indii)
HP LaserJet MFP M232dw	SHNGC-1901-01
HP LaserJet MFP M232dwc	
HP LaserJet MFP M233dw	
HP LaserJet MFP M233sdw	
HP LaserJet MFP M234dw	
HP LaserJet MFP M234dwe	
HP LaserJet MFP M234sdw	
HP LaserJet MFP M234sdwe	
HP LaserJet MFP M236dw	
HP LaserJet MFP M236sdw	
HP LaserJet MFP M233sdw	SHNGC-1901-01A (pouze pro Indii)

## Nařízení FCC

Toto zařízení bylo testováno a vyhovuje omezením pro digitální zařízení třídy B na základě části 15 směrnic úřadu FCC. Tato omezení jsou navržena tak, aby zajišťovala přiměřenou ochranu proti nežádoucímu rušení při instalaci v domácnostech. Toto zařízení generuje, používá a může vyzařovat vysokofrekvenční energii. Pokud toto zařízení není nainstalováno a používáno v souladu s pokyny, může rušit rádiovou komunikaci. Nelze však vyloučit, že u konkrétní instalace k rušení nedojde. Pokud k rušení rozhlasového či televizního příjmu, jehož vznik lze jednoznačně určit vypínáním a zapínáním přístroje, skutečně dojde, doporučujeme uživateli, aby se pokusil rušení omezit některým z následujících opatření:

- Změňte polohu nebo orientaci přijímové antény.
- Zvětšete vzdálenost mezi daným zařízením a přijímačem.
- Připojte zařízení do zásuvky na jiném obvodu, než do kterého je zapojen přijímač.
- V případě potřeby se poraďte se svým prodejcem nebo zkušeným rádiovým/televizním technikem.



**POZNÁMKA:** Jakékoli změny či úpravy této tiskárny, které nebyly výslovně schváleny společností HP, mohou odebrat uživateli právo toto zařízení používat.

Podle omezení třídy B v dílčí části bodu 15 pravidel FCC je vyžadováno použití stíněného kabelu pro přenos dat.

## Kanada – Prohlášení o souladu se standardem ICES-003

CAN ICES-3(B)/NMB-3(B)

### Pokyny pro manipulaci s napájecím kabelem

Zkontrolujte, zda je zdroj napájení dostačující pro jmenovité napětí produktu. Jmenovité napětí naleznete na štítku produktu. Produkt využívá buď 110–127 V stř. nebo 100–240 V stř., nebo 220–240 V stř. při 50/60 Hz.

Napájecí kabel připojte k produktu a do uzemněné zásuvky se střídavým proudem.



**UPOZORNĚNÍ:** Používejte pouze napájecí kabel s produktem. Zabráníte tak poškození produktu.

### Bezpečnostní zásady při práci s laserem

Centrum pro zařízení a radiologické zdraví (CDRH) amerického úřadu FDA (Food and Drug Administration) zavedlo nařízení týkající se laserových produktů vyrobených od 1. srpna 1976. Soulad s nařízením je povinný pro produkty prodávané ve Spojených státech amerických. Toto zařízení je certifikované jako laserový produkt třídy 1 na základě normy Radiation Performance Standard amerického ministerstva zdravotnictví a sociálních služeb v souladu se zákonem Radiation Control for Health and Safety Act z roku 1968. Jelikož je laserové záření produkované uvnitř zařízení zcela stíněné ochrannými pouzdry a externími kryty, laserový paprsek nemůže proniknout ven během žádné fáze běžného uživatelského provozu.



**VAROVÁNÍ!** Použití jiných ovládacích prvků a provádění jiných úprav nebo jiných postupů než těch, které jsou uvedené v této uživatelské příručce, může způsobit vystavení účinkům nebezpečného záření.

V ostatních záležitostech týkajících se regulací USA a Kanady, kontaktujte:

HP Inc.

HP Inc. 1501 Page Mill Rd, Palo Alto, CA 94304, USA

E-mail: (techregshelp@hp.com) nebo telefon: +1 (650) 857-1501

## Prohlášení o bezpečnostních zásadách používání laseru pro Finsko

### Luokan 1 laserlaite

HP LaserJet MFP M232–M237, laserkirjoitin on käyttäjän kannalta turvallinen luokan 1 laserlaite. Normaalisissa käytössä kirjoittimen suojakoteloointi estää lasersäteiden pääsyn laitteen ulkopuolelle. Laitteen turvallisuusluokka on määritetty standardin EN 60825-1 (2014) mukaisesti.

### VAROITUS !

Laitteen käyttäminen muulla kuin käyttöohjeessa mainitulla tavalla saattaa altistaa käyttäjän turvallisuusluokan 1 ylittävälle näkymättömälle lasersäteilylle.

### WARNING !

Om apparaten används på annat sätt än i bruksanvisning specificerats, kan användaren utsättas för osynlig laserstrålning, som överskrider gränsen för laserklass 1.

#### **HUOLTO**

HP LaserJet MFP M232–M237 - kirjoittimen sisällä ei ole käyttäjän huollettavissa olevia kohteita. Laitteen saa avata ja huoltaa ainoastaan sen huoltamiseen koulutettu henkilö. Tällaiseksi huoltotoimenpiteeksi ei katsota väriainekasetin vaihtamista, paperiradan puhdistusta tai muita käyttäjän käsikirjassa lueteltuja, käyttäjän tehtäväksi tarkoitettuja ylläpitotoimia, jotka voidaan suorittaa ilman erikoistyökaluja.

#### **VARO !**

Mikäli kirjoittimen suojakotelo avataan, olet alttiina näkymättömälle lasersäteilylle laitteen ollessa toiminnassa. Älä katso säteeseen.

#### **WARNING !**

Om laserprinterns skyddshölje öppnas då apparaten är i funktion, utsättas användaren för osynlig laserstrålning. Betrakta ej strålen.

Tiedot laitteessa käytettävän laserdiodin säteilyominaisuuksista: Aallonpituus 775-795 nm Teho 5 m W Luokan 3B laser.

## **Prohlášení o udělení značky GS (Německo)**

Das Gerät ist nicht für die Benutzung im unmittelbaren Gesichtsfeld am Bildschirmarbeitsplatz vorgesehen. Um störende Reflexionen am Bildschirmarbeitsplatz zu vermeiden, darf dieses Produkt nicht im unmittelbaren Gesichtsfeld platziert werden.

Das Gerät ist kein Bildschirmarbeitsplatz gemäß BildscharbV. Bei ungünstigen Lichtverhältnissen (z. B. direkte Sonneneinstrahlung) kann es zu Reflexionen auf dem Display und damit zu Einschränkungen der Lesbarkeit der dargestellten Zeichen kommen.

Die Bilddarstellung dieses Gerätes ist nicht für verlängerte Bildschirmtätigkeiten geeignet.

## **Prohlášení pro severské země (Dánsko, Finsko, Norsko, Švédsko)**

#### **Dánsko:**

Apparatets stikprop skal tilsættes en stikkontakt med jord, som giver forbindelse til stikproppens jord.

#### **Finsko:**

Laitte on liitettävä suojakoskettimilla varustettuun pistorasiaan.

#### **Norsko:**

Apparatet må tilkoples jordet stikkontakt.

#### **Švédsko:**

Apparaten skall anslutas till jordat uttag.

## Eurásie (Arménie, Bělorusko, Kazachstán, Kyrgyzstán, Rusko)

### Производитель и дата производства



**HP Inc.**

Адрес: 1501 Page Mill Road, Palo Alto, California 94304, U.S.

Дата производства зашифрована в 10-значном серийном номере, расположенном на наклейке со служебной информацией изделия. 4-я, 5-я и 6-я цифры обозначают год и неделю производства. 4-я цифра обозначает год, например, «3» обозначает, что изделие произведено в «2013» году. 5-я и 6-я цифры обозначают номер недели в году производства, например, «12» обозначает «12-ю» неделю.

### Өндіруші және өндіру мерзімі

**HP Inc.**

Мекенжайы: 1501 Page Mill Road, Palo Alto, California 94304, U.S.

Өнімнің жасалу мерзімін табу үшін өнімнің қызмет көрсету жапсырмасындағы 10 таңбадан тұратын сериялық нөмірін қараңыз. 4-ші, 5-ші және 6-шы сандар өнімнің жасалған жылы мен аптасын көрсетеді. 4-ші сан жылын көрсетеді, мысалы «3» саны «2013» дегенді білдіреді. 5-ші және 6-шы сандары берілген жылдың қай аптасында жасалғанын көрсетеді, мысалы, «12» саны «12-ші» апта дегенді білдіреді.

### Местные представители

**Россия:** ООО "Эйч Пи Инк",

Российская Федерация, 125171, г. Москва, Ленинградское шоссе, 16А, стр.3,

Телефон/факс: +7 495 797 35 00 / +7 499 92132 50

**Казакстан:** Филиал компании "ЭйчПи Глобал Трэйдинг Би.Ви.", Республика Казакстан, 050040, г. Алматы, Бостандыкский район, проспект Аль-Фараби, 77/7,

Телефон/факс: + 7 7 27 355 35 52

### Жергілікті өкілдіктері

**Ресей:** ООО "Эйч Пи Инк",

Ресей Федерациясы, 125171, Мәскеу, Ленинград шоссесі, 16А блок 3,

Телефон/факс: +7 495 797 35 00 / +7 499 92132 50

**Қазақстан:** "ЭйчПи Глобал Трэйдинг Би.Ви." компаниясының Қазақстандағы филиалы, Қазақстан Республикасы, 050040, Алматы к., Бостандық ауданы, Әл-Фараби даңғылы, 77/7,

Телефон/факс: +7 727 355 35 52



## Prohlášení o bezdrátových sítích

Prohlášení v této části se týkají pouze modelů tiskáren s funkcí bezdrátového připojení.

### Prohlášení o kompatibilitě se směrnicemi FCC pro Spojené státy americké

#### Exposure to radio frequency radiation

**⚠ UPOZORNĚNÍ:** The radiated output power of this device is far below the FCC radio frequency exposure limits. Nevertheless, the device shall be used in such a manner that the potential for human contact during normal operation is minimized.

In order to avoid the possibility of exceeding the FCC radio frequency exposure limits, human proximity to the antenna shall not be less than 20 cm during normal operation.

This device complies with Part 15 of FCC Rules. Operation is subject to the following two conditions: (1) this device may not cause interference, and (2) this device must accept any interference, including interference that may cause undesired operation of the device.

**⚠ UPOZORNĚNÍ:** Based on Section 15.21 of the FCC rules, changes of modifications to the operation of this product without the express approval by HP may invalidate its authorized use.

### Prohlášení pro Austrálii

This device incorporates a radio-transmitting (wireless) device. For protection against radio transmission exposure, it is recommended that this device be operated no less than 20 cm from the head, neck, or body.

### Prohlášení pro Bělorusko

В соответствии с Постановлением Совета Министров Республики Беларусь от 24 мая 2017 года № 383 (об описании и порядке применения знака соответствия к техническому регламенту Республики Беларусь) продукция, требующая подтверждения соответствия техническому регламенту Республики Беларусь, размещенная на рынке Республики Беларусь, должна быть маркирована знаком соответствия TP BY.



### Prohlášení pro ANATEL Brazílie

Este equipamento não tem direito à proteção contra interferência prejudicial e não pode causar interferência em sistemas devidamente autorizados.

Para maiores informações consulte o site da ANATEL – [www.anatel.gov.br](http://www.anatel.gov.br)

## Kanadské prohlášení

**For Indoor Use.** This digital apparatus does not exceed the Class B limits for radio noise emissions from digital apparatus as set out in the radio interference regulations of the Canadian Department of Communications. The internal wireless radio complies with RSS 210 of Industry Canada.

**Pour l'usage d'intérieur.** Le présent appareil numérique n'émet pas de bruits radioélectriques dépassant les limites applicables aux appareils numériques de Classe B prescrites dans le règlement sur le brouillage radioélectrique édicté par le Ministère des Communications du Canada. Le composant RF interne est conforme à la norme CNR-210 d'Industrie Canada.

## Prohlášení o bezdrátovém připojení CMIIT pro Čínu

中国无线电发射设备通告

型号核准代码显示在产品本体的铭牌上。

## Prohlášení pro Koreu

무선 전용제품:

해당 무선설비는 전파혼신 가능성이 있으므로 인명안전과 관련된 서비스는 할 수 없음. (무선모듈제품이 설치되어있는경우)

## Prohlášení pro Tchaj-wan (tradiční čínština)

低功率電波輻射性電機管理辦法:	
第十二條	經型式認證合格之低功率射頻電機，非經許可，公司、商號或使用者均不得擅自變更頻率、加大功率或變更原設計之特性及功能。
第十四條	低功率射頻電機之使用不得影響飛航安全及干擾合法通信；經發現有干擾現象時，應立即停用，並改善至無干擾時方得繼續使用。 前項合法通信，指依電信法規定作業之無線電通信。 低功率射頻電機須忍受合法通信或工業、科學及醫療用電波輻射性電機設備之干擾。

在 5.25-5.35 兆赫頻帶內操作之無線資訊傳輸設備，限於室內使用。

## Produkty pracující v pásmu 5 GHz (Kanada)

**⚠ UPOZORNĚNÍ:** When using IEEE 802.11a wireless LAN, this product is restricted to indoor use, due to its operation in the 5.15- to 5.25-GHz frequency range. Industry Canada requires this product to be used indoors for the frequency range of 5.15 GHz to 5.25 GHz to reduce the potential for harmful interference to co-channel mobile satellite systems. High-power radar is allocated as the primary user of the 5.25- to 5.35-GHz and 5.65- to 5.85-GHz bands. These radar stations can cause interference with and/or damage to this device.

Lors de l'utilisation d'un réseau local sans fil IEEE 802.11a, ce produit est réservé à une utilisation en intérieur en raison de sa plage de fréquences, comprise entre 5,15 et 5,25 GHz. Industrie Canada recommande l'utilisation en intérieur de ce produit pour la plage de fréquences comprise entre 5,15 et 5,25 GHz afin de réduire les interférences nuisibles potentielles avec les systèmes de satellite portables utilisant le même canal. Le radar à haute puissance est défini comme étant le principal utilisateur des bandes 5,25 à 5,35 GHz et 5,65 à 5,85 GHz. Ces stations radar peuvent provoquer des interférences sur ce périphérique et/ou l'endommager.

## Prohlášení NCC Tchaj-wan: (pouze pro 5 GHz)

應避免影響附近雷達系統之操作。

## Vystavení radiaci na rádiové frekvenci (Kanada)

**⚠ VAROVÁNÍ!** Exposure to Radio Frequency Radiation. The radiated output power of this device is below the Industry Canada radio frequency exposure limits. Nevertheless, the device should be used in such a manner that the potential for human contact is minimized during normal operation.

**⚠ VAROVÁNÍ!** Exposition aux émissions de fréquences radio. La puissance de sortie émise par ce périphérique est inférieure aux limites fixées par Industrie Canada en matière d'exposition aux fréquences radio. Néanmoins, les précautions d'utilisation du périphérique doivent être respectées afin de limiter tout risque de contact avec une personne.

To avoid the possibility of exceeding the Industry Canada radio frequency exposure limits, human proximity to the antennas should not be less than 20 cm.

Pour éviter tout dépassement des limites fixées par Industrie Canada en matière d'exposition aux fréquences radio, la distance entre les utilisateurs et les antennes ne doit pas être inférieure à 20 cm (8 pouces).

## Evropské zákonné oznámení

Telekomunikační funkce tohoto produktu mohou být použity v následujících zemích/oblastech Evropy:

Belgie, Bulharsko, Česká republika, Dánsko, Estonsko, Finsko, Francie, Irsko, Island, Itálie, Kypr, Lichtenštejnsko, Litva, Lotyšsko, Lucembursko, Maďarsko, Malta, Německo, Nizozemí, Norsko, Polsko, Portugalsko, Rakousko, Rumunsko, Řecko, Slovenská republika, Slovinsko, Španělsko, Švédsko, Švýcarsko a Velká Británie.

## Upozornění pro použití v Rusku

Существуют определенные ограничения по использованию беспроводных сетей (стандарта 802.11 b/g) с рабочей частотой 2,4 ГГц: Данное оборудование может использоваться внутри помещений с использованием диапазона частот 2400–2483,5 МГц (каналы 1–13). При использовании внутри помещений максимальная эффективная изотропно-излучаемая мощность (ЭИИМ) должна составлять не более 100мВт.

## Prohlášení pro Mexiko

Aviso para los usuarios de México

“La operación de este equipo está sujeta a las siguientes dos condiciones: (1) es posible que este equipo o dispositivo no cause interferencia perjudicial y (2) este equipo o dispositivo debe aceptar cualquier interferencia, incluyendo la que pueda causar su operación no deseada.”

Para saber el modelo de la tarjeta inalámbrica utilizada, revise la etiqueta regulatoria de la impresora.

## Prohlášení pro Thajsko

เครื่องวิทยุคมนาคมนี้มีระดับการแผ่คลื่นแม่เหล็กไฟฟ้าสอดคล้องตามมาตรฐานความปลอดภัยต่อสุขภาพของมนุษย์จากการใช้เครื่องวิทยุคมนาคมที่คณะกรรมการกิจการโทรคมนาคมแห่งชาติประกาศกำหนด

This radio communication equipment has the electromagnetic field strength in compliance with the Safety Standard for the Use of Radio Communication Equipment on Human Health announced by the National Telecommunications Commission.

## Vietnamské telekomunikace



**POZNÁMKA:** Označení bezdrátové telekomunikace pro schválené produkty typu ICTQC.

# Rejstřík

## A

akustické specifikace 102  
ANATEL prohlášení 147  
Austrálie 108

## B

bezdrátová síť  
řešení problémů 92  
Bezpečnostní list 137  
Bezpečnostní zásady při práci  
s laserem 144

## Č

čísla dílů 47  
příslušenství 47  
spotřební materiál 47  
čištění  
sklo 90

## E

elektrické parametry 102  
Embedded Web Server (EWS)  
funkce 42  
přidělení hesla 44  
Eurásie 146

## F

Finské prohlášení o bezpečnostních  
zásadách používání laseru 144

## H

hmotnost, tiskárna 100  
HP Device Toolbox, pomocí 42  
HP EWS, pomocí 42

## I

Identifikační číslo modelu SEOLA  
143

## K

kazety  
jiné než HP 121  
recyklace 133  
záruka 120  
kontrolní seznam  
bezdrátové připojení 92  
kopírování  
identifikační průkaz 36  
jedna kopie 35  
nastavení formátu a typu  
papíru 90  
od okraje k okraji 91  
optimalizace pro text nebo  
obrázky 90  
více kopií 35  
kopírování identifikačních průkazů  
36  
kryty, umístění 2, 3  
kvalita obrazu  
kontrola stavu tonerové kazety  
80

## L

licence, software 124

## N

napájení  
elektřina a akustika 102  
spotřeba 102  
Nový Zéland 110

## O

obálka, orientace 24  
obálka, vložení 24  
objednávání  
spotřební materiál a  
příslušenství 47  
odpad, likvidace 134

odstranění uvíznutého papíru  
místa 69  
odstraňování problémů  
kontrola stavu tonerové kazety  
80  
LED, chyby 60  
LED, sekvence kontrolěk 60  
online podpora 130  
operační systémy (OS)  
podporované 98  
OS (operační systémy)  
podporované 98  
ovládací panel  
funkce 5  
sekvence LED indikátorů 57  
sekvence LED kontrolěk 60  
tlačítka 5  
umístění 2, 3  
oznámení  
Brazílie 147  
EU 142  
Evropská unie 149  
Kanada 148, 149  
označení CE 142  
Vietnam 150

## P

padělaný spotřební materiál 122  
paměťový čip, tonerová kazeta  
popis 123  
papír  
vkládání 21  
výběr 81  
papír, objednávání 47  
počet kopií, změna 35  
podavač dokumentů  
vkládání předloh 28  
podmínky  
specifické 108, 110

podpora  
  online 130  
podporované operační systémy 99  
Port USB  
  umístění 4  
porty rozhraní  
  umístění 4  
pravý spotřební materiál 122  
prioritní podavač na jednotlivé listy  
  vložení štítků 25  
problémy s kvalitou obrazu  
  příklady a řešení 83  
problémy s podáváním papíru  
  řešení 66, 68  
prodleva spánku  
  aktivace 44  
  vypnutí 44  
program ochrany životního  
  prostředí 131  
Prohlášení o bezpečnosti 144  
Prohlášení o bezpečnostních  
  zásadách používání laseru  
  Finsko 144  
Prohlášení o kompatibilitě se  
  směrnicemi FCC 147  
příhrádka, výstup  
  uvíznutí, odstranění 77  
příhrádky, výstup  
  umístění 2, 3  
připojení ke zdroji napájení  
  umístění 4  
příslušenství  
  čísla dílů 47  
  objednávání 47

**R**  
recyklace 133  
  elektronický hardware 134  
recyklace elektronického hardwaru  
  134  
recyklace hardwaru, Brazílie 135  
rozměry, tiskárna 100  
rušení v bezdrátové síti 95

**Ř**  
řešení potíží  
  LED, chyby 57  
  LED, sekvence indikátorů 57

řešení problémů  
  bezdrátová síť 92  
  problémy s podáváním papíru  
  66

**S**  
sítě  
  podporované 98  
síťový port  
  umístění 4  
skener  
  čištění skla 90  
sklo, čištění 90  
sklo, skener  
  vkládání předloh 26  
sklo skeneru  
  vkládání předloh 26  
software  
  licenční smlouva k softwaru 124  
specifické podmínky  
  konkrétní země 108, 110  
spotřební materiál  
  čísla dílů 47  
  jiné než HP 121  
  nastavení nízké mezní úrovně  
  65  
  objednání 47  
  padělek 122  
  používání při nízké úrovni 65  
  recyklace 133  
spotřební materiál jiný než HP 121  
stav  
  indikátory ovládacího panelu 57  
  kontrolky na ovládacím panelu  
  60  
systémové požadavky 99

**Š**  
štítek  
  orientace 25  
štítek produktového a sériového čísla  
  umístění 4  
štítek sériového čísla  
  umístění 4  
štítky  
  tisk na 25  
štítky, vložení 25

**T**  
technická podpora  
  online 130

technické údaje  
  systémové požadavky 99  
tlačítka, ovládací panel 5  
tlačítko kopírování dokladů 36  
tonerová kazeta  
  nastavení nízké mezní úrovně  
  65  
  používání při nízké úrovni 65  
tonerové kazety  
  čísla dílů 47  
  jiné než HP 121  
  paměťové čipy 123  
  recyklace 133  
  záruka 120

**U**  
upozornění  
  FCC 143, 147  
  Kanada 148  
  Mexiko 149  
  Rusko 149  
  Severské 145  
  Spojené státy americké 147  
Upozornění ICES-003 144  
upozornění pro Kanadu  
  Kompatibilita se směrnicí  
  ICES-003 144  
úsporná nastavení 44  
uvíznutí  
  místa 69  
  výstupní příhrádka, odstranění  
  77  
  zásobník, odstranění 71  
uvíznutí papíru. *Viz* uvíznutí

**V**  
vstupní zásobník  
  umístění 2, 3  
vyčištění  
  dráha papíru 81  
vypínač, umístění 2, 3  
vypnutí po prodlevě  
  nastavení 44, 45  
výstupní příhrádka  
  umístění 2, 3

**W**  
webové stránky  
  Bezpečnostní list 137  
  nahlášení podvodu 122  
  zákaznická podpora 130

webové stránky proti podvodům  
122  
webové stránky společnosti HP pro  
nahlášení podvodu 122  
Windows  
systémové požadavky 99

## **Z**

zákaznická podpora  
online 130  
záruka 53  
Zákaznický servis společnosti HP  
130  
záruka 53  
licence 124  
oprava provedená zákazníkem  
129  
produkt 107  
tonerové kazety 120  
zásobník  
uvíznutí, odstranění 71